

# РУКОВОДСТВО ПО ЭКСПЛУАТАЦИИ

Эксплуатация  
Техническое обслуживание  
Технические характеристики

Вся информация в данном руководстве по эксплуатации актуальна на момент публикации. Производитель автомобилей марки Genesis оставляет за собой право в любое время вносить изменения в рамках действующей программы постоянной модернизации продукции.

Данное руководство относится ко всем моделям этого автомобиля и включает в себя описания и пояснения к дополнительному и стандартному оборудованию.

Поэтому в данном руководстве вы можете обнаружить материалы, не имеющие отношения к именно вашей модели автомобиля.

Обратите внимание, что некоторые модели имеют систему правостороннего управления (ПСУ). Пояснения и иллюстрации, приведенные в настоящем руководстве для некоторых операций, следует рассматривать для моделей с ПСУ в противоположном направлении.

## ВНИМАНИЕ! МОДИФИКАЦИИ ВАШЕГО АВТОМОБИЛЯ МАРКИ GENESIS

Запрещается производить какие бы то ни было модификации автомобиля марки Genesis. Такие модификации могут отрицательно повлиять на эксплуатационные характеристики, безопасность или надежность автомобиля марки Genesis, а также могут привести к нарушению условий ограниченной гарантии на автомобиль. Некоторые модификации могут также нарушать правила, установленные Министерством транспорта и другими государственными учреждениями вашей страны.

## УСТАНОВКА СИСТЕМ ДУПЛЕКСНОЙ РАДИОСВЯЗИ ИЛИ СОТОВОГО ТЕЛЕФОНА

Ваш автомобиль оснащен системой электронного впрыска топлива и другими электронными компонентами. Неправильная установка/настройка приемопередающей радиостанции или сотового телефона может отрицательно повлиять на работу электронных систем. По этой причине, если вы решите установить одно из этих устройств, мы рекомендуем внимательно следовать инструкциям производителя радиостанции или проконсультироваться с официальным дилером автомобилей марки Genesis касательно мер предосторожности или специальных инструкций.

## ОСТОРОЖНО (ПРИ НАЛИЧИИ)

Автомобиль оборудован устройством общеевропейской системы экстренного вызова eCall, которая осуществляет вызов аварийно-спасательных служб. Любое самостоятельное или несанкционированное вмешательство в работу этой системы, систем автомобиля и его компонентов, установка оборудования, не рекомендованного производителем автомобиля и/или в авторизованных дилерских продукциях марки Genesis, могут привести к некорректной работе (устройства) общеевропейской системы eCall, осуществлению ошибочных вызовов, неполадке устройства (в автомобиле) в случае ДТП или аварии, когда потребуется экстренная помощь.

Это опасно и представляет угрозу для вашей жизни!

## ПРЕДУПРЕЖДАЮЩАЯ ИНФОРМАЦИЯ ОБ УГРОЗЕ БЕЗОПАСНОСТИ И ПОВРЕЖДЕНИЯ АВТОМОБИЛЯ

Данное руководство содержит информацию с пометками ОПАСНО, ОСТОРОЖНО, ВНИМАНИЕ и К СВЕДЕНИЮ.

Эти пометки обозначают нижеследующее.



### **ОПАСНО**

**ОПАСНО** указывает на опасную ситуацию, которая, если не удастся ее избежать, приведет к летальному исходу или серьезным травмам.



### **ОСТОРОЖНО**

**ОСТОРОЖНО** указывает на опасную ситуацию, которая, если не удастся ее избежать, может привести к летальному исходу или серьезным травмам.



### **ВНИМАНИЕ**

**ВНИМАНИЕ** указывает на опасную ситуацию, которая, если не удастся ее избежать, может привести к незначительным или умеренным травмам.

### **К СВЕДЕНИЮ**

**К СВЕДЕНИЮ** указывает на ситуацию, которая, если не удастся ее избежать, может привести к повреждению транспортного средства.

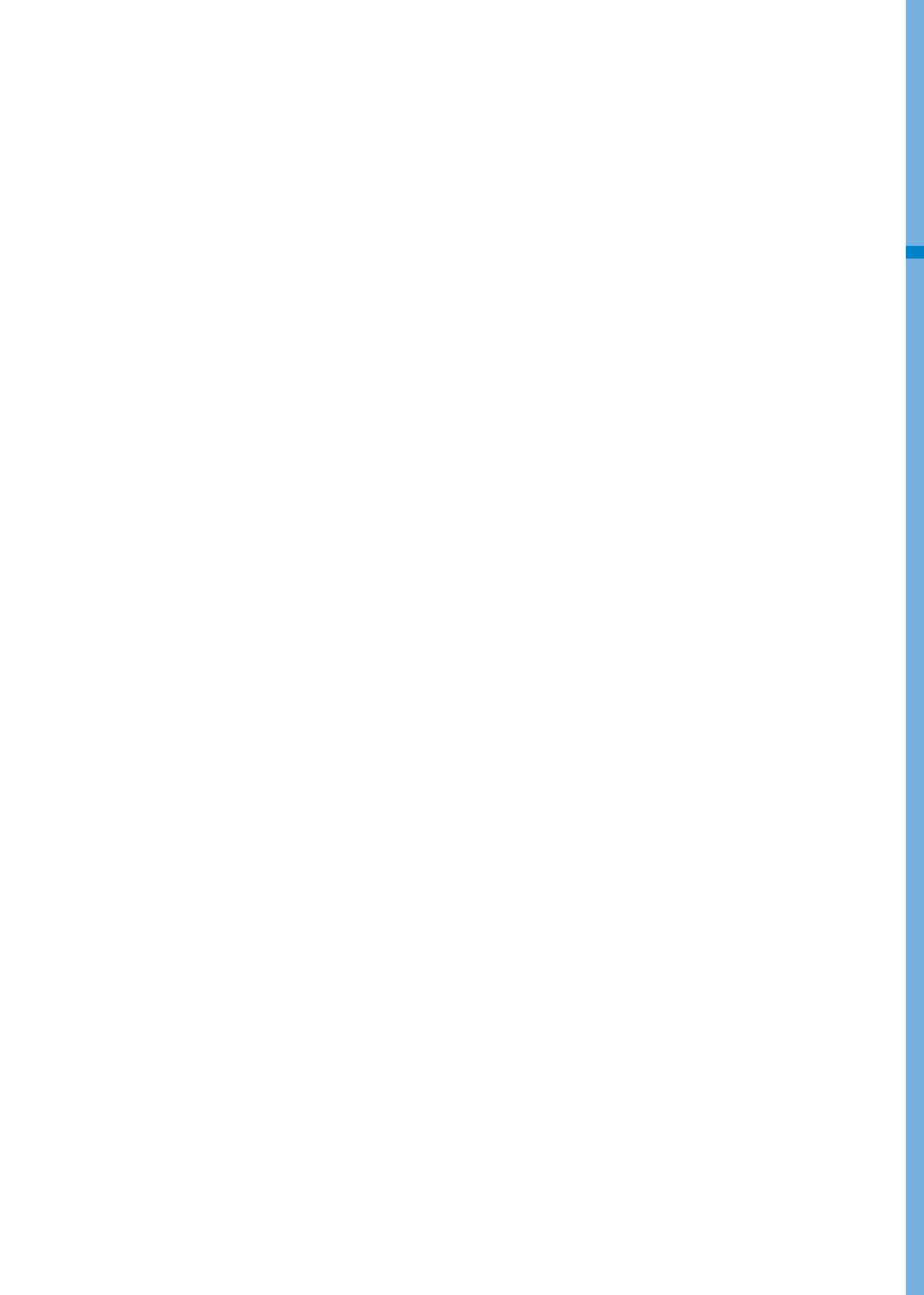

## Содержание

Введение	1
Информация об автомобиле	2
Система безопасности	3
Комбинация приборов	4
Функции обеспечения комфорта	5
Управление автомобилем	6
Система помощи водителю	7
Чрезвычайные ситуации	8
Техническое обслуживание	9
Предметный указатель	1

# 1. Введение

Введение.....	1-2
Компания genesis motor .....	1-2
Как пользоваться настоящим руководством .....	1-3
Сообщения о соблюдении мер безопасности .....	1-3
Требования к топливу.....	1-4
Бензиновый двигатель .....	1-4
Дизельный двигатель .....	1-7
Внесение изменений в конструкцию автомобиля .....	1-8
Порядок обкатки автомобиля.....	1-9
Возврат поддержанных автомобилей (для европы) .....	1-9

## ВВЕДЕНИЕ

Поздравляем с приобретением и благодарим вас за выбор автомобиля марки Genesis. С радостью приветствуем вас среди растущего числа водителей автомобилей марки Genesis. Мы очень гордимся высоким техническим уровнем и высоким качеством изготовления каждого произведенного нами автомобиля марки Genesis.

Руководство по эксплуатации ознакомит вас с особенностями конструкции и эксплуатации вашего нового автомобиля марки Genesis. Чтобы ознакомиться со своим новым автомобилем марки Genesis и наслаждаться им в полной мере, внимательно изучите данное руководство по эксплуатации перед тем, как садиться за руль.

В данном руководстве содержится важная информация по безопасности и инструкции, которые позволяют вам ознакомиться со средствами управления автомобиля и функциями обеспечения безопасности для безопасной эксплуатации автомобиля.

Данное руководство также содержит информацию по техническому обслуживанию, которое позволяет повышать безопасность эксплуатации автомобиля. Рекомендуем вам производить обслуживание и ремонт автомобиля у официального дилера продукции марки Genesis.

Персонал официального дилера продукции марки Genesis проходит подготовку по оказанию высококачественного сервиса, технического обслуживания и любой другой помощи, которая может потребоваться.

Настоящее руководство по эксплуатации следует считать неотъемлемой частью вашего автомобиля. Оно должно храниться в автомобиле, чтобы им можно было воспользоваться в любое время. Руководство должно оставаться в автомобиле в случае его продажи, чтобы новый владелец имел возможность ознакомиться с важной информацией по эксплуатации, безопасности и техническому обслуживанию.

## КОМПАНИЯ GENESIS MOTOR



### ВНИМАНИЕ

**Использование топлива и смазочных материалов ненадлежащего качества, не соответствующих требованиям производителя автомобилей марки Genesis, может привести к серьезным повреждениям двигателя и трансмиссии. Используйте только горюче-смазочные материалы высокого качества, соответствующие требованиям, перечисленным на странице 2-16 настоящего руководства в разделе «Технические характеристики автомобиля».**

© Компания GENESIS MOTOR, 2023. Все права защищены. Никакая часть настоящего документа не может быть воспроизведена, помещена в какую-либо информационно-поисковую систему или передана по каналам связи в любой форме и любым способом без предварительного получения письменного разрешения компании Genesis Motor.

## КАК ПОЛЬЗОВАТЬСЯ НАСТОЯЩИМ РУКОВОДСТВОМ

Мы хотим помочь вам получить максимально возможное удовольствие от вождения данного автомобиля. В этом отношении настоящее руководство по эксплуатации может во многом оказаться вам полезным. Настоятельно рекомендуется прочитать руководство полностью. Для того чтобы свести к минимуму вероятность смерти или травмы, вы должны прочитать пункты руководства под заголовками ПРЕДУПРЕЖДЕНИЕ и ВНИМАНИЕ.

Иллюстрации дополнены текстовыми описаниями, чтобы наилучшим образом пояснить, как получить максимум от данного автомобиля. Прочитав данное руководство, вы ознакомитесь с характерными особенностями автомобиля, важными сведениями о безопасности и советами по его эксплуатации в различных дорожных условиях.

Общая структура руководства приведена в оглавлении. Для поиска определенных разделов воспользуйтесь предметным указателем — в нем приведен в алфавитном порядке перечень всей информации, содержащейся в руководстве.

Главы. Руководство состоит из девяти глав и алфавитного указателя. Каждая глава начинается с краткого оглавления, по которому можно сразу понять, есть ли там нужные сведения.

## СООБЩЕНИЯ О СОБЛЮДЕНИИ МЕР БЕЗОПАСНОСТИ

Ваша безопасность и безопасность других людей очень важна. Данное руководство по эксплуатации содержит множество мер предосторожности и рабочих процедур. Эта информация предупреждает вас о потенциальных опасностях, последствиями которых могут стать вред вам или другим людям, а также повреждения вашего автомобиля.

Предупреждающие сообщения на табличках транспортного средства и в данном руководстве поясняют все эти опасности, а также меры предосторожности для снижения рисков.

Предупреждения и инструкции, содержащиеся в данном руководстве, предназначены для обеспечения вашей безопасности. Несоблюдение предупреждений и инструкций по технике безопасности может привести к серьезным травмам или летальному исходу.

В данном руководстве используются пометки ОПАСНО, ОСТОРОЖНО, ВНИМАНИЕ и К СВЕДЕНИЮ, а также ОБОЗНАЧЕНИЕ, предупреждающее об опасности.



Это символ опасности, который используется для уведомления об опасности травм. Соблюдайте все предупреждающие сообщения, сопровождающие этот символ, во избежание возможных травм или летального исхода. Символ опасности размещается перед заголовками ОПАСНО, ВНИМАНИЕ и ОСТОРОЖНО.



### ОПАСНО

**ОПАСНО** указывает на опасную ситуацию, которая, если не удастся ее избежать, приведет к летальному исходу или серьезным травмам.



### ВНИМАНИЕ

**ВНИМАНИЕ** указывает на опасную ситуацию, которая, если не удастся ее избежать, может привести к незначительным или умеренным травмам.



### ОСТОРОЖНО

**ОСТОРОЖНО** указывает на опасную ситуацию, которая, если не удастся ее избежать, может привести к летальному исходу или серьезным травмам.

### К СВЕДЕНИЮ

**К СВЕДЕНИЮ** указывает на ситуацию, которая, если не удастся ее избежать, может привести к повреждению транспортного средства.



## ТРЕБОВАНИЯ К ТОПЛИВУ

### Бензиновый двигатель

#### Неэтилированный бензин

Для оптимальных рабочих характеристик автомобиля рекомендуется использовать неэтилированный бензин с октановым числом RON (октановое число по исследовательскому методу) 95 или AKI (антидетонационный показатель) 91 или выше. Вы можете использовать неэтилированный бензин с октановым числом RON от 91 до 94 или показателем AKI от 87 до 90, однако это может привести к незначительному снижению рабочих характеристик автомобиля. (Не используйте топливо с примесями метанола.)

Автомобиль разработан таким образом, чтобы достигать максимальных эксплуатационных характеристик при использовании НЕЭТИЛИРОВАННОГО БЕНЗИНА, что также приводит к минимизации выхлопа вредных веществ и загрязнения свечей зажигания.

#### К СВЕДЕНИЮ

**НИ В КОЕМ СЛУЧАЕ НЕ ИСПОЛЬЗУЙТЕ ЭТИЛИРОВАННОЕ ТОПЛИВО.** Использование этилированного топлива сокращает срок службы каталитического нейтрализатора и приводит к повреждению кислородного датчика системы управления двигателем, что негативно сказывается на работе системы контроля токсичности отработанных газов.

Никогда не добавляйте какие-либо присадки для очистки топливной системы в топливный бак за исключением тех, которые рекомендованы производителем автомобиля (для получения более полной информации рекомендуется обратиться к официальному дилеру продукции марки Genesis).



#### ОСТОРОЖНО

- При заправке автомобиля не доливайте топливо по верхнюю кромку заливной горловины после автоматического отключения заправочной колонки.
- После заправки следует убедиться в надлежащей установке пробки на место, чтобы предотвратить разлив топлива в случае аварии.

### **Бензин, содержащий этиловый и метиловый спирт**

Бензоспирт, смесь, состоящая из бензина и этилового спирта (также известного под названием пищевой спирт), и бензин или бензоспирт с содержанием метилового спирта (также известного под названием древесный спирт) продаются на рынке одновременно с этилированным или неэтилированным бензином или вместо них.

Не допускается использование бензоспирта, содержащего более 10 % этанола, и использование бензина или бензоспирта, содержащего какую-либо долю метанола. Топливо этих типов может вызвать проблемы при управлении автомобилем и привести к повреждению топливной системы, системы управления двигателем и системы снижения токсичности отработанных газов.

Прекратите использовать бензоспирт любого типа при возникновении проблем при управлении автомобилем.

Повреждение автомобиля или проблемы при управлении им могут не покрываться гарантией производителя в случае, если они вызваны использованием указанных далее видов топлива.

1. Бензоспирт, содержание этилового спирта в котором превышает 10 %.
2. Бензин или бензоспирт, содержащие метиловый спирт.
3. Этилированное топливо или этилированный бензин.

### **К СВЕДЕНИЮ**

**Ни в коем случае не используйте бензоспирт, содержащий метанол. Прекратите использовать любой бензоспирт, если это приводит к ухудшению ходовых качеств автомобиля.**

### **Прочие виды топлива**

Использование таких видов присадок топлива, как:

- силиконовая присадка к топливу;
- присадка к топливу с содержанием ММТ (марганец, Mn);
- присадка к топливу с содержанием ферроцена (на основе железа);
- прочие присадки топлива на основе металлов

может привести к пропускам зажигания, плохому ускорению, остановкам двигателя, повреждению каталитического нейтрализатора, повышенной коррозии и может стать причиной повреждения двигателя, которое сократит срок службы силового агрегата.

### **К СВЕДЕНИЮ**

**Повреждения топливной системы или проблемы с ходовыми характеристиками, вызванные использованием данных видов топлива, могут не включаться в вашу Ограниченную гарантию на новое транспортное средство.**

### **Использование метил-трет-бутилового эфира (МТБЭ)**

Производитель автомобилей марки Genesis не рекомендует использовать в данном автомобиле топливо, в котором объемная доля метил-трет-бутилового эфира (МТБЭ) превышает 15,0 % (весовая доля кислорода — 2,7 %).

Использование топлива, объемная доля метил-трет-бутилового эфира (МТБЭ) в котором превышает 15,0 % (весовая доля кислорода — 2,7 %), может вызвать ухудшение эксплуатационных характеристик автомобиля и привести к образованию паровых пробок или затрудненному запуску.

### **К СВЕДЕНИЮ**

**Предоставленная производителем ограниченная гарантия на новый автомобиль может не распространяться на повреждение топливной системы и ухудшение эксплуатационных характеристик, которые появились в результате использования видов топлива, объемная доля метил-трет-бутилового эфира (МТБЭ) в которых превышает 15,0 % (весовая доля кислорода — 2,7 %).**

### **Не используйте метанол**

Для заправки данного автомобиля не следует использовать виды топлива с содержанием метанола (древесного спирта). Такие виды топлива могут снизить рабочие характеристики автомобиля и стать причиной повреждения компонентов топливной системы, системы управления двигателем и системы снижения токсичности отработанных газов.

### **Присадки к топливу**

Производитель автомобиля марки Genesis рекомендует использовать неэтилированный бензин с октановым числом RON (октановое число по исследовательскому методу) 95 или AKI (антидетонационный показатель) 91 или выше. Клиентам, которые не используют бензин хорошего качества и у которых имеются проблемы с запуском или плавной работой двигателя, рекомендуется добавлять одну бутылку присадки в топливный бак в соответствии с графиком технического обслуживания (см. главу 9 «График штатного технического обслуживания»).

Присадки можно приобрести у официального дилера продукции марки Genesis, а также получить информацию о том, как ими пользоваться. Не смешивайте разные присадки.

### **Эксплуатация автомобиля за рубежом**

При поездке в другую страну на данном автомобиле следует обеспечить нижеследующее.

- Соблюдение всех требований в отношении регистрации и страховки.
- Определение наличия в продаже топлива необходимого качества.

## Дизельный двигатель

### Дизельное топливо

Дизельные двигатели должны работать только на представленном на рынке дизельном топливе, соответствующем нормам EN 590 или аналогичного стандарта. (Сокращение EN обозначает «европейский стандарт».) Не следует использовать судовое дизельное топливо, топливо коммунально-бытового назначения или не рекомендованные топливные присадки, так как при этом повышается износ двигателя и топливной системы, а также возможны их повреждения.

Использование не рекомендованных марок топлива и/или топливных присадок ведет к ограничению гарантийных прав.

Автомобиль работает на дизельном топливе с цетановым числом выше 51. При наличии дизельного топлива двух типов используйте соответственно летнее или зимнее топливо, учитывая ниже следующие температурные условия.

- Выше  $-5^{\circ}\text{C}$  ( $23^{\circ}\text{F}$ ) — дизельное топливо летнего типа.
- Ниже  $-5^{\circ}\text{C}$  ( $23^{\circ}\text{F}$ ) — дизельное топливо зимнего типа.

Внимательно следите за уровнем топлива в топливном баке: если двигатель остановится в результате нехватки топлива, снова запустить его можно будет только после полной прочистки систем.

### К СВЕДЕНИЮ

Не допускайте попадания бензина или воды в бак. При попадании бензина или воды опорожните бак, а также слейте воду или бензин из топливопроводов во избежание заклинивания инжекторного насоса и повреждения двигателя.

### К СВЕДЕНИЮ

Дизельное топливо (при наличии системы дизельного сажевого фильтра)

Для автомобилей с дизельным двигателем, оборудованным системой дизельного сажевого фильтра (DPF), рекомендуется использовать автомобильное дизельное топливо, соответствующее стандартам. Если использовать дизельное топливо с высоким содержанием серы (более 50 част/млн) и присадки, не соответствующие техническим условиям, возможно повреждение системы дизельного сажевого фильтра и выделение белого дыма.

### **Биодизель**

В автомобиле могут использоваться дизельные смеси с содержанием биотоплива не более 7 % (дизельное топливо B7), если он соответствует европейскому стандарту EN 14214 или эквивалентным техническим условиям. (Сокращение EN обозначает «европейский стандарт».) Использование смесей с содержанием биодизельного топлива более 7 %, изготовленного из метилового эфира рапсового масла (RME), метилового эфира жирных кислот (FAME), метилового эфира растительного масла (VME) и т. п. или сочетания таких смесей с биодизельным топливом может привести к увеличению износа или повреждению двигателя и топливной системы. На ремонт и замену компонентов, изношенных или поврежденных в результате использования неутвержденных марок топлива, гарантия изготовителя не распространяется.

### **К СВЕДЕНИЮ**

- **Запрещается использовать топливо, которое не соответствует самым последним требованиям, применяемым в топливной промышленности.**
- **Никогда не используйте никакие топливные присадки или присадки-очистители, не рекомендуемые либо не одобренные изготовителем автомобиля.**

## **ВНЕСЕНИЕ ИЗМЕНЕНИЙ В КОНСТРУКЦИЮ АВТОМОБИЛЯ**

- Этот автомобиль не подлежит модификации. Модификация автомобиля может повлиять на его технические характеристики, безопасность или срок службы и даже нарушить государственные нормы по безопасности и регулированию норм выбросов в атмосферу. Кроме того, повреждение или снижение характеристик, вызванные какими-либо изменениями конструкции, не подпадают под действие гарантийных обязательств.
- Использование несанкционированных электронных приборов может привести к неправильной работе автомобиля, повреждению электропроводки, разрядке аккумулятора и пожару. В целях безопасности не следует использовать не допущенные к применению электронные устройства.

### **К СВЕДЕНИЮ**

Некоторые предупреждающие звуковые сигналы (в том числе сигналы приветствия/прощания и т. п.) генерируются внутренними динамиками или усилителями. При необходимости замены рекомендуется приобретать запасные части для внутренних динамиков и усилителей марки Genesis/Hyundai. Использование не рекомендованных запчастей может привести к неисправностям внутренних динамиков или усилителей.

## ПОРЯДОК ОБКАТКИ АВТОМОБИЛЯ

Соблюдение нескольких простых мер предосторожности в течение первых 1000 км пробега может положительно сказаться на эксплуатационных характеристиках, экономичности и сроке службы автомобиля.

- Не заставляйте двигатель работать на очень высоких оборотах.
- Во время движения избегайте резких ускорений.
- Не двигайтесь с неизменной скоростью (как высокой, так и низкой) в течение длительного времени. Изменение частоты вращения коленчатого вала необходимо для правильной обкатки.
- Избегайте резких торможений, за исключением экстренных случаев, с целью обеспечения правильного контакта тормозных колодок.
- Расход топлива и эксплуатационные характеристики двигателя зависят от процесса обкатки автомобиля и стабилизируются после 6000 км (4000 миль) пробега. В период обкатки расход масла в новом двигателе может увеличиться.
- В течение пробега первых 2000 км эксплуатации автомобиля буксировка прицепа запрещена.

## ВОЗВРАТ ПОДЕРЖАННЫХ АВТОМОБИЛЕЙ (ДЛЯ ЕВРОПЫ)

Компания Genesis продвигает концепцию экологически чистого окончания эксплуатации автомобиля и предлагает возвращать в компанию отслужившие свой срок транспортные средства в соответствии с Директивой Европейского Союза (ЕС) об избавлении от транспортных средств, достигших конца своего срока эксплуатации.

Подробную информацию можно получить на домашней странице компании Genesis для определенной страны.

## 2. Информация об автомобиле

Внешний вид (I).....	2-2
Внешний вид (II).....	2-3
Общий вид салона (I).....	2-4
Общий вид салона (II).....	2-5
Обзор панели приборов (I).....	2-6
Обзор панели приборов (II).....	2-7
Обзор элементов управления на рулевом колесе (I).....	2-8
Обзор элементов управления на рулевом колесе (II).....	2-9
Моторный отсек (I).....	2-10
Моторный отсек (II).....	2-11
Габаритные размеры.....	2-12
Двигатель.....	2-12
Мощность ламп освещения.....	2-13
Колеса и шины.....	2-14
Индексы грузоподъемности и индексы скорости шин (для Европы).....	2-15
Система кондиционирования воздуха.....	2-15
Масса автомобиля и объем багажника.....	2-15
Рекомендуемые смазочные материалы и информация об объемах.....	2-16
Рекомендуемые значения вязкости по SAE.....	2-18
Идентификационный номер автомобиля (VIN).....	2-19
Сертификационная табличка автомобиля.....	2-19
Табличка с характеристиками и давлением шин.....	2-20
Номер двигателя.....	2-20
Этикетка компрессора кондиционера.....	2-21
Декларация соответствия.....	2-21
Этикетка с информацией о топливе.....	2-22
Бензиновый двигатель.....	2-22
Дизельный двигатель.....	2-23

## ВНЕШНИЙ ВИД (I)

■ Вид спереди



- |  |      |  |            |
|--|------|--|------------|
| 1. Капот .....                         | 5-48 | 5. Люк в крыше .....                                 | 5-43       |
| 2. Фара .....                          | 9-77 | 6. Щетки стеклоочистителей переднего<br>стекла ..... | 5-79, 9-40 |
| 3. Шины и колеса .....                 | 9-46 | 7. Окна .....  | 5-38       |
| 4. Наружное зеркало заднего вида ..... | 5-34 | 8. Передний радар .....                              | 7-4        |



## ВНЕШНИЙ ВИД (II)

■ Вид сзади



- |  |      |  |       |
|--|------|--|-------|
| 1. Дверь .....                         | 5-15 | 6. Кнопка открывания/закрывания крышки багажника ..... | 5-52  |
| 2. Крышка люка топливного бака .....   | 5-58 | 7. Верхний стоп-сигнал .....                           | 9-81  |
| 3. Задний комбинированный фонарь ..... | 9-80 | 8. Щетки стеклоочистителя заднего стекла .....         | 9-41  |
| 4. Лампа указателя поворота .....      | 9-80 | 9. Антенна .....                                       | 5-120 |
| 5. Дверь багажного отделения .....     | 5-49 | 10. Камера заднего вида с широким полем обзора .....   | 7-124 |

## ОБЩИЙ ВИД САЛОНА (I)

■ Левый руль



Фактическая форма может отличаться от изображенной на рисунке.

OJK010003

- |  |      |  |      |
|--|------|--|------|
| 1. Внутренняя ручка двери .....                                    | 5-16 | 10. Кнопка управления торможением при движении на спуске .....                 | 6-38 |
| 2. Система встроенной памяти .....                                 | 5-26 | 11. Кнопка выключения ESC (системы динамической стабилизации).....             | 6-32 |
| 3. Переключатель управления наружными зеркалами заднего вида ..... | 5-35 | 12. Кнопка открытия/закрытия двери багажного отделения с электроприводом ..... | 5-52 |
| 4. Кнопка складывания наружных зеркал заднего вида .....           | 5-35 | 13. Выключатель EPB (электронного стояночного тормоза) .....                   | 6-23 |
| 5. Переключатель блокировки центрального замка .....               | 5-17 | 14. Рычаг отпирания капота.....  | 5-48 |
| 6. Переключатели электростеклоподъемников.....                     | 5-38 | 15. Выключатель управления наклоном/выдвижением рулевого колеса .....          | 5-30 |
| 7. Кнопка блокировки электрических стеклоподъемников / .....       | 5-41 | 16. Рулевое колесо .....   | 5-29 |
| Кнопка блокирования электронного замка для защиты детей .....      | 5-20 | 17. Сиденье.....   | 3-3  |
| 8. Кнопка выключения ISG (стоп-старт)....                          | 6-54 |  |      |
| 9. Регулятор подсветки приборной панели..                          | 4-5  |  |      |

## ОБЩИЙ ВИД САЛОНА (II)

■ Правый руль



Фактическая форма может отличаться от изображенной на рисунке.

OJK010003R

- |  |      |  |      |
|--|------|--|------|
| 1. Внутренняя ручка двери .....            | 5-16 | 9. Регулятор подсветки приборной панели....  | 4-5  |
| 2. Система встроенной памяти .....         | 5-26 | 10. Кнопка управления торможением при        |      |
| 3. Переключатель управления наружными      |      | движении на спуске .....                     | 6-38 |
| зеркалами заднего вида .....               | 5-35 | 11. Кнопка выключения ESC (системы           |      |
| 4. Кнопка складывания наружных зеркал      |      | динамической стабилизации).....              | 6-32 |
| заднего вида .....                         | 5-35 | 12. Кнопка открытия/закрытия двери багажного |      |
| 5. Переключатель блокировки центрального   |      | отделения с электроприводом .....            | 5-52 |
| замка .....                                | 5-17 | 13. Выключатель ЕРВ (электронного            |      |
| 6. Переключатели                           |      | стояночного тормоза) .....                   | 6-23 |
| электростеклоподъемников.....              | 5-38 | 14. Рычаг отпирания капота.....              | 5-48 |
| 7. Кнопка блокировки электрических         |      | 15. Выключатель управления наклоном/         |      |
| стеклоподъемников / .....                  | 5-41 | выдвижением рулевого колеса .....            | 5-30 |
| Кнопка блокирования электронного замка     |      | 16. Рулевое колесо .....                     | 5-29 |
| для защиты детей .....                     | 5-20 | 17. Сиденье.....                             | 3-3  |
| 8. Кнопка выключения ISG (стоп-старт) .... | 6-54 |  |      |

## ОБЗОР ПАНЕЛИ ПРИБОРОВ (I)

■ Левый руль



**Фактическая форма может отличаться от изображенной на рисунке.**

OJK010004L

- |  |       |   |
|--|-------|---|
| 1. Комбинация приборов.....                              | 4-4   | 13. Панель беспроводной системы зарядки...5-112                           |
| 2. Звуковой сигнал .....                                 | 5-31  | 14. Подстаканник.....   |
| 3. Передняя подушка безопасности водителя..              | 3-52  | 15. Поворотный переключатель (поворотная ручка переключения передач)..... |
| 4. Кнопка запуска/остановки двигателя.....               | 6-6   | 6-13  |
| 5. Информационно-развлекательная система.                | 5-121 | 16. Кнопка автоматического удержания.....                                 |
| 6. Кнопка световой аварийной сигнализации.....           | 8-2   | 6-27  |
| 7. Автоматическая система управления микроклиматом ..... | 5-83  | 17. Кнопка переключения режима вождения / ..                              |
| 8. Передняя подушка безопасности пассажира .....         | 3-52  | 6-43  |
| 9. Перчаточный ящик.....                                 | 5-105 | Кнопка внедорожного режима.....   |
| 10. Индикатор беспроводной системы зарядки....           | 5-112 | 6-43  |
| 11. Порт USB.....  | 5-120 | 18. Кнопка парковки/обзора.....   |
| 12. Зарядное устройство USB .....                        | 5-110 | 7-125   |
|  |       | 19. Кнопка безопасной парковки.....                                       |
|  |       | 7-152   |
|  |       | 20. Система климат-контроля заднего сиденья.....                          |
|  |       | 5-87  |
|  |       | 21. Зарядное устройство USB заднего сиденья.....                          |
|  |       | 5-110   |
|  |       | 22. Розетка / .....   |
|  |       | 5-109   |
|  |       | Преобразователь переменного тока ....                                     |
|  |       | 5-111   |

## ОБЗОР ПАНЕЛИ ПРИБОРОВ (II)

■ Правый руль



Фактическая форма может отличаться от изображенной на рисунке.

OJK010004R

- |  |       |  |
|--|-------|--|
| 1. Комбинация приборов.....                              | 4-4   | 13. Панель беспроводной системы зарядки...5-112                            |
| 2. Звуковой сигнал .....                                 | 5-31  | 14. Подстаканник.....  |
| 3. Передняя подушка безопасности водителя..              | 3-52  | 15. Поворотный переключатель (поворотная ручка переключения передач).....  |
| 4. Кнопка запуска/остановки двигателя.....               | 6-6   | 6-13   |
| 5. Информационно-развлекательная система..               | 5-121 | 16. Кнопка автоматического удержания.....                                  |
| 6. Кнопка световой аварийной сигнализации....            | 8-2   | 6-27   |
| 7. Автоматическая система управления микроклиматом ..... | 5-83  | 17. ДКнопка переключения режима вождения / Кнопка внедорожного режима..... |
| 8. Передняя подушка безопасности пассажира .....         | 3-52  | 6-43   |
| 9. Перчаточный ящик.....                                 | 5-105 | 18. Кнопка парковки/обзора .....   |
| 10. Индикатор беспроводной системы зарядки .....         | 5-112 | 7-125  |
| 11. Порт USB.....  | 5-120 | 19. Кнопка безопасной парковки .....                                       |
| 12. Зарядное устройство USB .....                        | 5-110 | 7-152  |
|  |       | 20. Система климат-контроля заднего сиденья.....                           |
|  |       | 5-87   |
|  |       | 21. Зарядное устройство USB заднего сиденья.....                           |
|  |       | 5-110  |
|  |       | 22. Розетка / .....  |
|  |       | 5-109  |
|  |       | Преобразователь переменного тока ....                                      |
|  |       | 5-111  |

## ОБЗОР ЭЛЕМЕНТОВ УПРАВЛЕНИЯ НА РУЛЕВОМ КОЛЕСЕ (I)

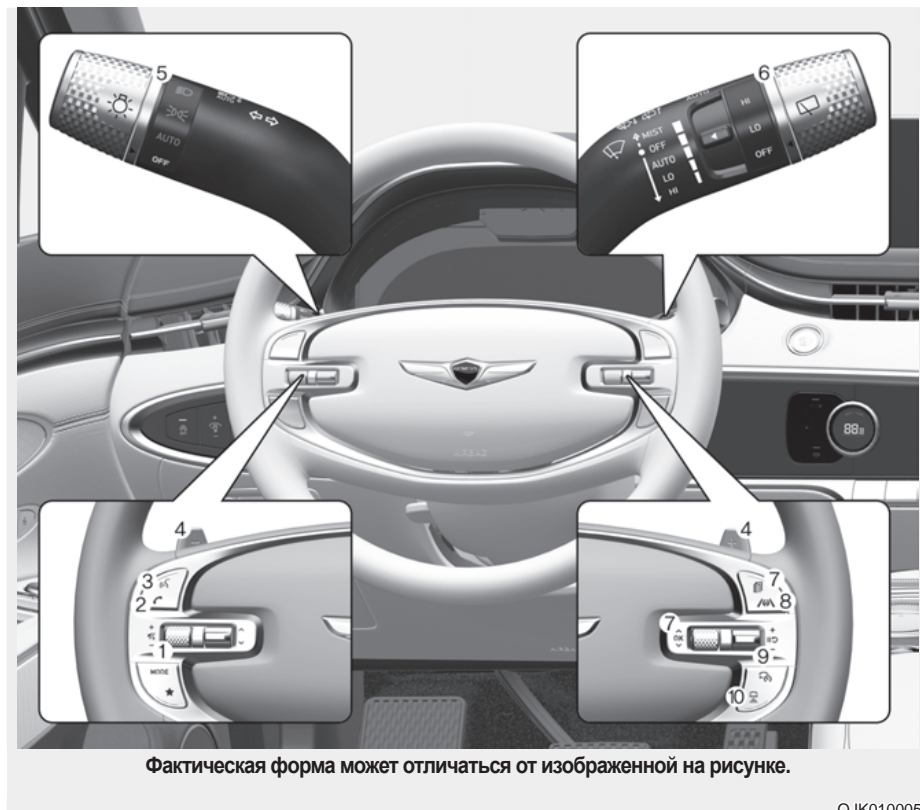

1. Кнопки дистанционного управления аудиосистемой ..... 5-120
2. Кнопка громкой связи Bluetooth® ..... 5-122
3. Кнопка распознавания голоса ..... 5-121
4. Подрулевые переключатели скоростей.. 6-20
5. Рычаг управления осветительными приборами..... 5-63

6. Рычаг управления стеклоочистителем и стеклоомывателем ..... 5-79
7. Управление дисплеем панели приборов ..... 4-32
8. Кнопка контроля вождения по полосе ..... 7-27, 7-108
9. Кнопка системы помощи при вождении ..... 7-59
10. Кнопка контроля расстояния между автомобилями ..... 7-82

## ОБЗОР ЭЛЕМЕНТОВ УПРАВЛЕНИЯ НА РУЛЕВОМ КОЛЕСЕ (II)

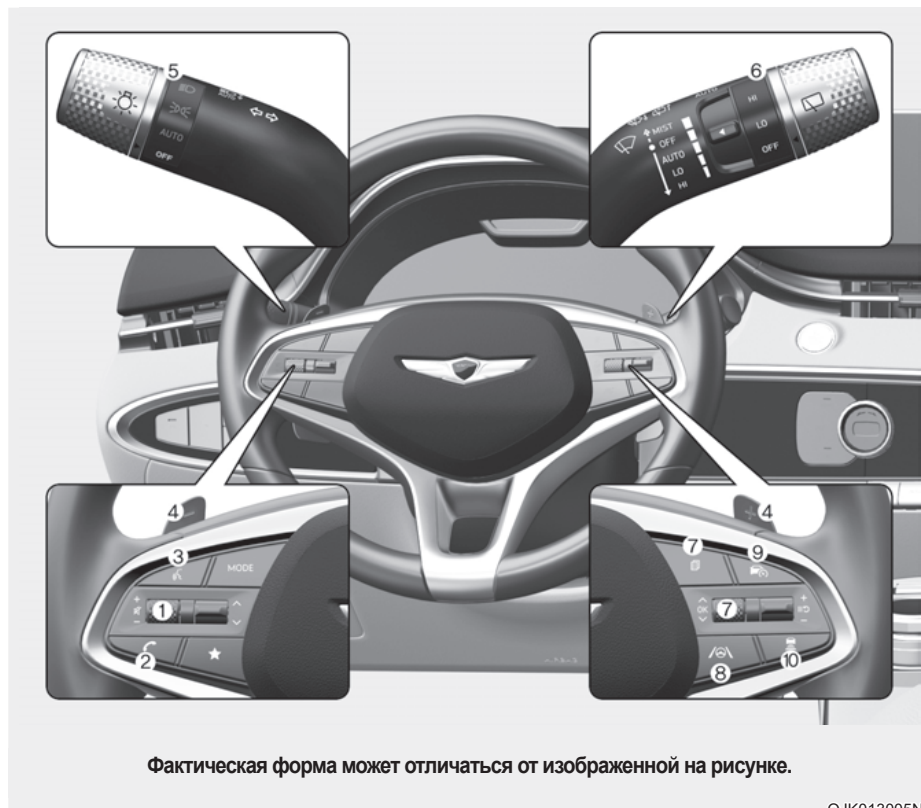

- |   |       |  |             |
|---|-------|--|-------------|
| 1. Кнопки дистанционного управления аудиосистемой ..... | 5-120 | 6. Рычаг управления стеклоочистителем и стеклоомывателем ..... | 5-79        |
| 2. Кнопка громкой связи телефона через Bluetooth® ..... | 5-122 | 7. Управление дисплеем панели приборов .....                   | 4-32        |
| 3. Кнопка распознавания голоса .....                    | 5-121 | 8. Кнопка контроля вождения по полосе .....                    | 7-27, 7-108 |
| 4. Подрулевой переключатель .....                       | 6-20  | 9. Кнопка системы помощи при вождении .....                    | 7-59        |
| 5. Рычаг управления осветительными приборами .....      | 5-63  | 10. Кнопка контроля расстояния между автомобилями .....        | 7-82        |

## МОТОРНЫЙ ОТСЕК (I)

### ■ 2,5 T-GDI

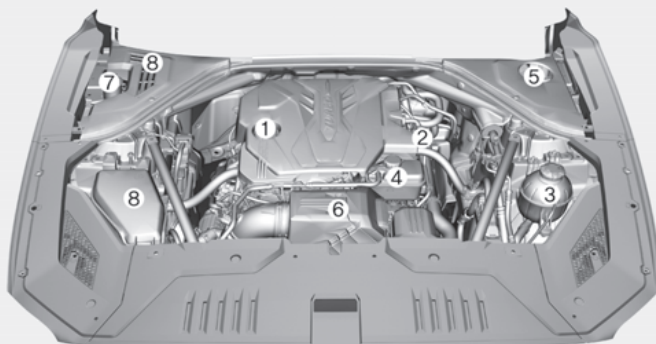

### ■ 3,5 T-GDI

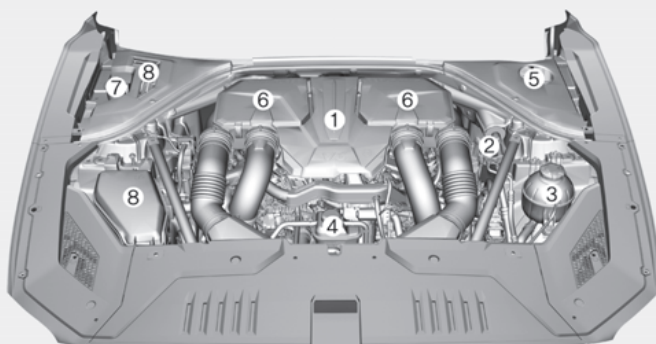

**Фактический моторный отсек автомобиля может отличаться от показанного на рисунке.**

OJK091001N/OJK090002L

- |  |      |  |      |
|--|------|--|------|
| 1. Крышка заливной горловины для моторного масла .....                           | 9-30 | 5. Бачок для тормозной жидкости.....                   | 9-36 |
| 2. Указатель уровня масла в двигателе ....                                       | 9-29 | 6. Воздушный фильтр .....                              | 9-38 |
| 3. Бачок для охлаждающей жидкости двигателя .....                                | 9-33 | 7. Бачок для жидкости омывателя ветрового стекла ..... | 9-37 |
| 4. Резервуар для охлаждающей жидкости интеркулера с жидкостным охлаждением ..... | 9-33 | 8. Блок предохранителей.....                           | 9-56 |



## МОТОРНЫЙ ОТСЕК (II)

■ 2,2 TCI

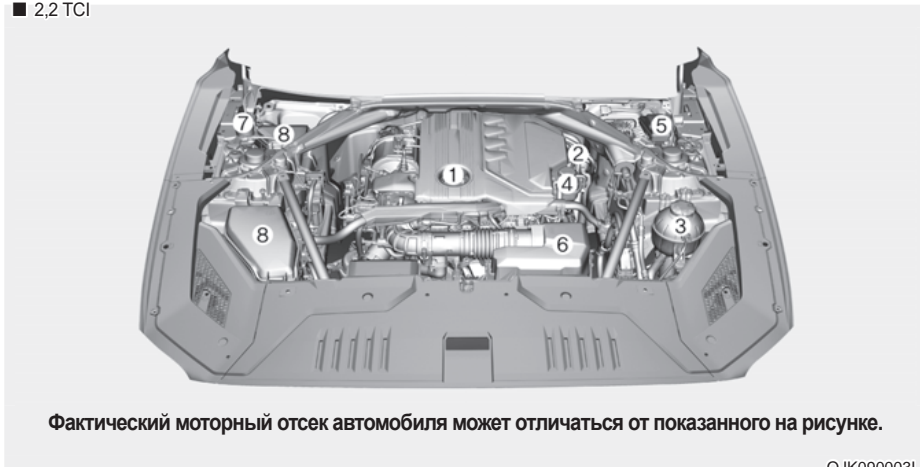

Фактический моторный отсек автомобиля может отличаться от показанного на рисунке.

OJK090003L

- |  |      |  |      |
|--|------|--|------|
| 1. Крышка заливной горловины для моторного масла .....                           | 9-30 | 5. Бачок для тормозной жидкости.....                   | 9-36 |
| 2. Указатель уровня масла в двигателе ....                                       | 9-29 | 6. Воздушный фильтр.....                               | 9-38 |
| 3. Бачок для охлаждающей жидкости двигателя .....                                | 9-33 | 7. Бачок для жидкости омывателя ветрового стекла ..... | 9-37 |
| 4. Резервуар для охлаждающей жидкости интеркулера с жидкостным охлаждением ..... | 9-33 | 8. Блок предохранителей.....                           | 9-56 |

## ГАБАРИТНЫЕ РАЗМЕРЫ

Параметр		мм	
Габаритная длина		4715 (185,63)	
Габаритная ширина		1910 (75,20)	
Габаритная высота		1630 (64,17)	
Ширина колеи	Размер шин	Спереди	Сзади
	18 дюймов	1651 (65)	1667 (65,63)
	19 дюймов	1649 (64,92)	1665 (65,55)
	21 дюйм	1641 (64,60)	1657 (65,24)
Колесная база		2875 (113,19)	

## ДВИГАТЕЛЬ

Двигатель	Рабочий объем, куб. см. (куб. дюйм)	Диаметр цилиндра × ход поршня мм (дюйм)	Порядок работы цилиндров	Количество цилиндров
2,5 T-GDI	2 497 (152,4)	88,5 × 101,5 (3,5 × 4)	1-3-4-2	4
3,5 T-GDI	3 470 (211,8)	92 × 87 (3,6 × 3,4)	1-2-3-4-5-6	6
2,2 TCI	2 151 (131,3)	83 × 99,4 (3,3 × 3,9)	1-3-4-2	4

## МОЩНОСТЬ ЛАМП ОСВЕЩЕНИЯ

Лампа		Тип лампы	Мощность, Вт
Спереди	Фара	ближнего света	Светодиод
		Переключатель системы помощи в переключении ближнего и дальнего света	Светодиод
	Лампа указателя поворота		Светодиод
	Габаритный фонарь		Светодиод
	Дневные ходовые огни (DRL)		Светодиод
	Фонарь подсветки выхода		Светодиод
Сзади	Стоп-сигнал		Светодиод
	Задние габаритные огни		Светодиод
	Лампа указателя поворота		Светодиод
	Лампа заднего хода		Светодиод
	Фонарь освещения номерного знака		Светодиод
	Лампа противотуманной фары		Светодиод
	Верхний стоп-сигнал		Светодиод
Интерьер	Лампа подсветки карты переднего сиденья и лампа освещения салона		Светодиод
	Лампа освещения салона для заднего сиденья (без люка)		Светодиод
	Лампа направленного света для заднего сиденья (с люком)		Светодиод
	Лампа подсветки зеркала в солнцезащитном козырьке		Светодиод
	Лампа перчаточного ящика		Светодиод
	Лампа подсветки ручки / лампа настроения / лампа освещения подножки		Светодиод
	Лампа освещения багажника		Светодиод

## КОЛЕСА И ШИНЫ

Параметр	Размер шин	Размер колеса	Давление в шине, кПа (фунт/кв. дюйм)				Момент затяжки колесных болтов (кгс·м) (фунт-сила-фут, Н·м)
			Номинальная нагрузка		Максимальная нагрузка		
			Спереди	Сзади	Спереди	Сзади	
Полноразмерная шина	235/60R18	8,0J X 18	230 (33)	250 (36)	240	260 (38)	14 ~ 16 (137 ~ 157)
	235/55R19	8,0J X 19	230 (33)	250 (36)	240	260 (38)	
	255/40R21	9,0J X 21	230 (33)	260 (38)	240	280 (41)	
Компактная запасная шина *1	T155/90R18	4,0T x 18	420 (60)	420 (60)	420 (60)	420 (60)	
	T155/80R19	4,0T X 19	420 (60)	420 (60)	420 (60)	420 (60)	

\*1: Если ваш автомобиль не оснащен компактной запасной шиной, вместе с автомобилем будет предоставлен ремонтный комплект для шин.

### К СВЕДЕНИЮ

- Температура окружающей среды оказывает влияние на давление в шинах (примерно 7 кПа (фунт./кв. дюйм) на каждые 7°C (12°F)). При низкой температуре воздуха допустимо увеличить давление воздуха в холодной шине примерно до 20 кПа (3 фунт./кв. дюйм) сверх технических параметров. Если ожидаются резкие перепады температуры, необходимо проверить и отрегулировать давление в шинах соответствующим образом.
- Давление в шинах снижается по мере роста высоты над уровнем моря, и наоборот, увеличивается по мере падения высоты над уровнем моря (примерно 10 кПа (2,4 фунт/кв. дюйм) на каждый километр (или милю)). При движении по местности с перепадами высоты над уровнем моря необходимо проверять и регулировать давление в шинах соответствующим образом.
- Не превышайте максимальное значение давления в шине, указанное на ее боковой поверхности.



### ВНИМАНИЕ

При замене шин **ВСЕГДА** используйте шины того же размера, типа, конструкции и с тем же рисунком протектора, которые поставлялись в комплекте с автомобилем. В противном случае могут повреждаться связанные части или происходить сбой в работе.

## ИНДЕКСЫ ГРУЗОПОДЪЕМНОСТИ И ИНДЕКСЫ СКОРОСТИ ШИН (ДЛЯ ЕВРОПЫ)

Параметр	Размер шин	Размер колеса	Допустимая нагрузка		Допустимая скорость	
			L <sup>1</sup>	кг (фунты)	SS <sup>2</sup>	км/ч (миль/ч)
Полноразмерная шина	235/60R18	8,0J X 18	107	975 (2 149)	W	270 (168)
	235/55R19	8,0J x 19	105	925 (2 039)	W	270 (168)
	255/40R21	9,0J X 21	102	850 (1 873)	Y	300 (186)
Компактная запасная шина	T155/90R18	4,0T x 18	107	975 (2 149)	M	130 (81)
	T155/80R19	4.0T X 19	105	925 (2 039)	M	130 (81)

\*1 LI: ИНДЕКС ДОПУСТИМОЙ НАГРУЗКИ

\*2 SS: СИМВОЛ СКОРОСТИ

## СИСТЕМА КОНДИЦИОНИРОВАНИЯ ВОЗДУХА

Параметр		Масса или объем	Классификация
Хладагент	Тип А	625±25 г (22,05)±0,88 унц.)	R-1234yf
	Тип В	675±25 г (23,81±0,88 унц.)	R-134a
Компрессорное масло		100±10 г (3,52±0,35 унц.)	Полиалкиленгликоль (ПАГ)

Дополнительные сведения можно получить у официального дилера продукции марки Genesis.

## МАССА АВТОМОБИЛЯ И ОБЪЕМ БАГАЖНИКА

Параметр	2,5 T-GDI		3,5 T-GDI	2,2 TCI	
	Привод на одну ось	Полный привод	Полный привод	Привод на одну ось	Полный привод
Полная масса автомобиля	2 435 кг (5 368 фунтов)	2 500 кг (5 512 фунтов)	2 585 кг (5 699 фунтов)	2 480 кг (5 467 фунтов)	2 545 кг (5 611 фунтов)

Объем багажного отделения		
2,5 T-GDI	3,5 T-GDI	2,2 TCI
542 л (28,5 куб.фут.)		

## РЕКОМЕНДУЕМЫЕ СМАЗОЧНЫЕ МАТЕРИАЛЫ И ИНФОРМАЦИЯ ОБ ОБЪЕМАХ

Для достижения оптимального режима работы двигателя и трансмиссии, а также увеличения их сроков службы используйте только качественные смазочные материалы. Качественные смазочные материалы также влияют на эффективность работы двигателя и снижают расход топлива.

На вашем автомобиле рекомендуется использовать нижеследующие смазочные материалы и жидкости.

Смазка		Объем	Классификация
Моторное масло <sup>*1 *2</sup> Рекомендовано	2,5 T-GDI	6,2 л (6,5 амер.кварты)	API SN PLUS/SP или ILSAC GF-6 <sup>*3</sup> SAE: 0W-30
	3,5 T-GDI	7,0 л (7,4 амер.кварты)	API SN PLUS/SP или ILSAC GF-6 <sup>*3</sup> SAE: 0W-30
			ACEA A5/B5 <sup>*4</sup> SAE: 5W-30
	2,2 TCI	5,6 л (5,9 амер.кварты)	ACEA C5 (или C3 или C2) SAE: 0W-20
Раствор мочевины (дизельный двигатель)		14 л (15 амер.кварт)	ISO 22241 или DIN 70070
Жидкость для АКПП		9,2 л (9,7 амер.кварты)	GS ATF SP-IV-RR, Genesis/HYUNDAI ATF SP-IV-RR (оригинальн.)
Охлаждающая жидкость двигателя	2,5 T-GDI	8,6 л (9,1 амер.кварты)	Смесь антифриза и воды (этиленгликолевая охлаждающая жидкость на основе фосфата для алюминиевого радиатора)
	3,5 T-GDI	9,7 л (10,2 амер.кварты)	
	2,2 TCI	8,9 л (9,4 амер.кварты)	
Охлаждающая жидкость промежуточного охладителя с жидкостным охлаждением	2,5 T-GDI	1,48 л (1,56 амер.кварты)	
	3,5 T-GDI	1,48 л (1,56 амер.кварты)	
	2,2 TCI	2,0 л (2,11 амер.кварты)	
Тормозная жидкость <sup>*5</sup>		По необходимости	SAE J1704 DOT-4LV, FMVSS116 DOT-4, ISO4925 CLASS-6
Масло переднего дифференциала (полный привод) <sup>*6</sup>		0,67±0,025 л (0,71±0,026 амер.кварты)	ГИПОИДНОЕ ТРАНСМИССИОННОЕ МАСЛО API GL-5 SAE 75W/85 (ТРАНСМИССИОННОЕ МАСЛО SK HK SYN 75W85 FM PLUS ИЛИ АНАЛОГ)
Масло заднего дифференциала <sup>*6</sup>		1,2±0,05 л (1,27±0,05 амер.кварты)	ГИПОИДНОЕ ТРАНСМИССИОННОЕ МАСЛО API GL-5 SAE 75W/85 (ТРАНСМИССИОННОЕ МАСЛО SK HK SYN 75W85 FM PLUS ИЛИ АНАЛОГ)

Смазка	Объем	Классификация
Масло раздаточной коробки (полный привод)	Передача/ сцепление: 0,42 ± 0,021 л (0,44 ± 0,022 амер. кварты) Привод : 0,27 ± 0,010 л (0,28 ± 0,011 амер. кварты)	SHELL TF0870B
Масло e-LSD	0,41 ± 0,015 л (0,43 ± 0,016 амер. кварты)	SHELL TF0870C
Топливо	66 л (17,43 галлон США)	См. раздел «Требования к топливу» в главе 1.

- \* Страны Ближнего Востока включают Ливию, Алжир, Иран, Марокко, Судан, Тунис и Египет
- \*1: См. рекомендуемые классы вязкости SAE на следующей странице.
- \*2: Сейчас в продаже имеется масло с маркировкой «Energy Conserving Oil» (Энергосберегающее моторное масло). Помимо прочих преимуществ, применение такого масла способствует экономии топлива за счет снижения его расхода на компенсацию трения между компонентами двигателя. Зачастую эти улучшения трудно оценить при ежедневном вождении, однако суммарная экономия средств и энергии за год оказывается внушительной.
- \*3: Требуется моторное масло сорта <API SN PLUS (или выше) (полностью синтетическое)>. В случае использования моторного масла более низкого сорта (смеси минерального и полусинтетического) замену моторного масла и масляного фильтра следует проводить в соответствии с процедурой для жестких условий эксплуатации автомобиля.
- \*4: Требуется моторное масло сорта <ACEA A5/B5 (полностью синтетическое)>. В случае использования моторного масла более низкого сорта (смеси минерального и полусинтетического) замену моторного масла и масляного фильтра следует проводить в соответствии с процедурой для жестких условий эксплуатации автомобиля.
- \*5: Для обеспечения оптимальной работы системы торможения и антиблокировочной тормозной системы (ABS) / электронной системы стабилизации курсовой устойчивости (ESC), мы рекомендуем использовать оригинальную тормозную жидкость, соответствующую техническим условиям.
- \*6: Если передний или задний дифференциал погрузился в воду, рекомендуется обратиться к официальному дилеру продукции марки Genesis для замены масла дифференциала.

## Рекомендуемые значения вязкости по SAE

### К СВЕДЕНИЮ

- Обязательно очищайте участок вокруг крышки любой заправочной горловины, сливного отверстия и масляного щупа перед проверкой уровня или сливом смазочного материала. Это особенно важно при эксплуатации автомобиля в условиях повышенной запыленности и загрязненности, а также на грунтовых дорогах. Очистка крышки и щупа предотвратит попадание пыли и песка в двигатель и другие механизмы, которые могут быть повреждены.
- Никогда не добавляйте присадки в масло двигателя. Присадки могут изменять свойства масла двигателя и вызывать серьезные сбои в его работе.

Вязкость (густота) моторного масла влияет на расход топлива и работу автомобиля в холодную погоду (запуск двигателя и текучесть моторного масла). Моторные масла с меньшей вязкостью обеспечивают меньший расход топлива и более высокие рабочие показатели в холодную погоду, однако для правильной смазки двигателя в жаркую погоду необходимы моторные масла с большей вязкостью. Если вязкость используемых масел отличается от рекомендованных значений, это может привести к повреждению двигателя.

При выборе типа масла, принимайте во внимание диапазон температур, в которых будет эксплуатироваться ваш автомобиль до следующей замены масла. Выбирайте рекомендуемые значения коэффициента вязкости из таблицы.

Температура		Диапазон температур для рекомендуемых значений коэффициента вязкости по классификации SAE									
		°C	-30	-20	-10	0	10	20	30	40	50
		(°F)	-10	0	20	40	60	80	100	120	
Моторное масло для бензинового двигателя	2,5 T-GDI		0W-30								
	3,5 T-GDI (кроме стран Ближнего Востока*)		0W-30								
	3,5 T-GDI (для стран Ближнего Востока*)		5W-30								
Масло для дизельного двигателя	2,2 TCI		5W-30								
			0W-20/30								

\* Страны Ближнего Востока включают Ливию, Алжир, Иран, Марокко, Судан, Тунис и Египет



Моторное масло с сертификационной маркой Американского института нефти и нефтепродуктов (API) соответствует требованиям Международного комитета по стандартизации и апробированию масел (ILSAC). Рекомендуется использовать только масло, имеющее сертификационный знак API.



## ИДЕНТИФИКАЦИОННЫЙ НОМЕР АВТОМОБИЛЯ (VIN)



Идентификационный номер автомобиля — это номер, который используется при регистрации вашего транспортного средства и применяется во всех правовых случаях, относящихся к вопросам прав собственности на автомобиль и т. д.

Номер выштампован на полу под передним правым сиденьем. Чтобы проверить номер, поднимите накладку.

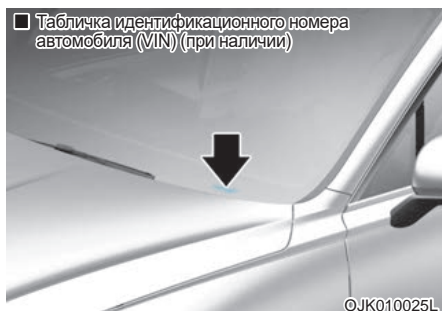

Кроме того, номер VIN указан на пластинке, которая прикреплена к левой верхней части приборной панели. Номер, нанесенный на пластинку, виден снаружи через ветровое стекло.

## СЕРТИФИКАЦИОННАЯ ТАБЛИЧКА АВТОМОБИЛЯ



На сертификационной табличке автомобиля (которая находится на средней стойке со стороны водителя или пассажира) имеется идентификационный номер автомобиля (VIN).

## ТАБЛИЧКА С ХАРАКТЕРИСТИКАМИ И ДАВЛЕНИЕМ ШИН



Установленные на вашем автомобиле шины выбраны для обеспечения наилучших характеристик управляемости автомобиля.

Табличка технических характеристик шин находится на внешней панели средней стойки со стороны водителя и содержит информацию о рекомендуемом давлении в шинах вашего автомобиля.

## НОМЕР ДВИГАТЕЛЯ

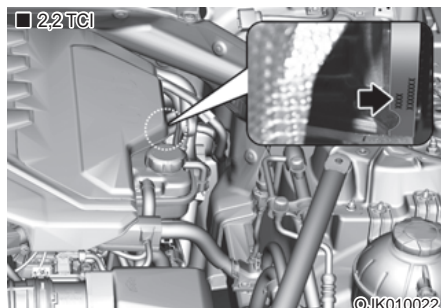
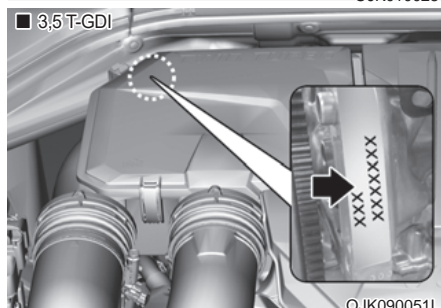
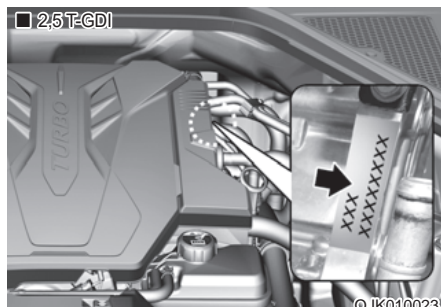

Номер двигателя выбит на блоке цилиндров, как показано на иллюстрации.

## ЭТИКЕТКА КОМПРЕССОРА КОНДИЦИОНЕРА



На этикетке компрессора указаны модель, номер детали поставщика, серийный номер, тип хладагента (1) и тип холодильного масла (2).

## ДЕКЛАРАЦИЯ СООТВЕТСТВИЯ (ПРИ НАЛИЧИИ)

■ Пример

CE CE 0678

CE0678

Радиочастотные компоненты транспортного средства соответствуют требованиям и иным применимым положениям Директивы 1995/5/ЕС.

Дополнительная информация, включая декларацию изготовителя о соответствии, доступна на веб-сайте производителя продукции марки Genesis:

<http://service.hyundai-motor.com>

## ЭТИКЕТКА С ИНФОРМАЦИЕЙ О ТОПЛИВЕ (ПРИ НАЛИЧИИ)

### Бензиновый двигатель

Этикетка с информацией о топливе наносится на лючок заливной горловины топливного бака.

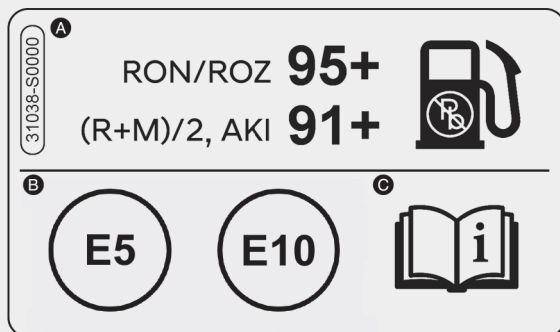

OPDEN013020L

- A. Октановое число неэтилированного бензина
1. RON/ROZ: октановое число по исследовательскому методу
  2. (R+M)/2, AKI: антидетонационный показатель
- B. Идентификаторы для бензинового топлива
- \* Этим символом указано топливо, пригодное для использования. Не применяйте другое топливо.
- C. Более подробную информацию см. в разделе «Требования к топливу» главы 1.

## Дизельный двигатель

Этикетка с информацией о топливе наносится на лючок заливной горловины топливного бака.



OTM013031L

- A. Топливо: дизельное
- B. Идентификаторы для дизельного топлива с добавлением сложноефирного биотоплива
  - \* Этим символом указано топливо, пригодное для использования. Не применяйте другое топливо.
- C. Более подробную информацию см. в разделе «Требования к топливу» главы 1.

## 3. Система безопасности

Важные меры предосторожности.....	3-2
Пристегивание ремнем безопасности .....	3-2
Использование детской удерживающей системы.....	3-2
Опасность срабатывания подушки безопасности .....	3-2
Отвлечение внимания водителя.....	3-2
Контроль скорости автомобиля.....	3-2
Поддержание безопасного состояния автомобиля.....	3-2
Сиденья .....	3-3
Меры предосторожности .....	3-6
Переднее сиденье .....	3-7
Задние сиденья.....	3-12
Подголовник .....	3-16
Обогреватели сидений.....	3-20
Вентиляция сидений .....	3-23
Ремни безопасности.....	3-26
Меры предосторожности при использовании ремней безопасности .....	3-26
Предупреждающий сигнал ремня безопасности.....	3-27
Система ремней безопасности .....	3-29
Преднатяжение ремней безопасности (PSB).....	3-33
Дополнительные меры предосторожности при использовании ремней безопасности .....	3-34
Содержание ремней безопасности в надлежащем состоянии.....	3-36
Детская удерживающая система (ДУС).....	3-37
Наша рекомендация: перевозите детей только на заднем сидении .....	3-37
Выбор детской удерживающей системы (ДУС).....	3-38
Установка детской удерживающей системы (ДУС).....	3-40
Подушка безопасности — дополнительная система безопасности .....	3-49
Расположение подушек безопасности.....	3-52
Принцип работы системы подушек безопасности.....	3-57
Что происходит после раскрытия подушек безопасности.....	3-60
Почему подушка безопасности не раскрылась при столкновении? .....	3-61
Уход за системой пассивной безопасности.....	3-66
Дополнительные меры предосторожности .....	3-67
Этикетки, предупреждающие о наличии подушек безопасности .....	3-67
Активная система поднятия капота .....	3-68
Включение системы .....	3-68
Ограничение системы.....	3-69
Неисправность системы .....	3-70

## ВАЖНЫЕ МЕРЫ ПРЕДОСТОРОЖНОСТИ

В этом разделе и во всем руководстве приведено множество мер и рекомендаций по обеспечению безопасности. В этом разделе представлены наиболее важные меры по обеспечению безопасности.

### Пристегивание ремнем безопасности

Ремень безопасности обеспечивает наиболее эффективную защиту при всех видах аварий. Система подушек безопасности спроектирована как дополнение к ремням безопасности и не заменяет их. Поэтому, хотя транспортное средство и оборудовано системой подушек безопасности, водитель и пассажиры **ВСЕГДА** должны надлежащим образом использовать ремни безопасности.

### Использование детской удерживающей системы

Все дети до 13 лет во время движения транспортного средства всегда должны находиться на заднем сиденье и быть пристегнутыми. Для младенцев и маленьких детей должна использоваться соответствующая детская удерживающая система. Подростки должны использовать дополнительное кресло-бустер с поясно-плечевым ремнем безопасности до тех пор, пока они не смогут использовать ремень безопасности должным образом.

### Опасность срабатывания подушки безопасности

Подушки безопасности в случае аварии могут спасти жизнь, но они также могут стать причиной серьезной травмы или смерти, если сидеть к ним слишком близко или не использовать должным образом ремни безопасности. Младенцы, маленькие дети и люди невысокого роста подвергаются наибольшему риску при раскрытии подушек безопасности. Должны соблюдаться все приведенные в данном руководстве инструкции и предупреждения.

### Отвлечение внимания водителя

Отвлечение внимания водителя является серьезной и потенциально смертельной опасностью, особенно для неопытных водителей. При нахождении за рулем безопасности следует уделять повышенное внимание. Водители должны знать о различных потенциальных факторах отвлечения внимания, таких как сонливость, доставание предметов, прием пищи, личная гигиена, другие пассажиры и использование мобильных телефонов.

Отвлекаясь, водители могут терять контроль обстановки на дороге или убирать руки с рулевого колеса, сосредоточиваясь, помимо вождения, на других действиях. Для снижения риска быть отвлеченным и вероятности аварии обратите внимание на указанную далее информацию.

- **ВСЕГДА** настраивайте мобильные устройства (такие как MP3-плееры, телефоны, навигационные блоки и т. д.) только тогда, когда автомобиль остановлен или припаркован.
- Использование мобильных устройств допустимо, **ТОЛЬКО** если это разрешено законом и условия допускают его безопасное использование. **НИКОГДА** не набирайте и не проверяйте текстовые сообщения или электронную почту во время движения. В большинстве стран водителям запрещается набирать или проверять текстовые сообщения на законодательном уровне. В некоторых странах и городах водителям также запрещается использовать мобильные телефоны во время движения.
- **ЗАПРЕЩАЕТСЯ** использовать мобильных устройств, отвлекающих от вождения. Водитель несет ответственность за своих пассажиров и других участников дорожного движения, поэтому необходимо управлять своим транспортным средством безопасным образом. При этом следует держать руки на рулевом колесе и постоянно следить за дорожной обстановкой.

### Контроль скорости автомобиля

Превышение скорости является основной причиной получения повреждений при аварии, в том числе со смертельным исходом. Таким образом, чем выше скорость, тем больше риск. Но серьезные травмы могут быть получены и при низкой скорости движения. Скорость должна выбираться в соответствии с текущими условиями, даже если она будет ниже разрешенной.

### Поддержание безопасного состояния автомобиля

Прокол шины или наличие механической неисправности могут быть чрезвычайно опасными. Для снижения вероятности подобных проблем следует регулярно проверять давление воздуха в шинах и их общее состояние. Все мероприятия планового технического обслуживания должны выполняться своевременно.

## СИДЕНЬЯ

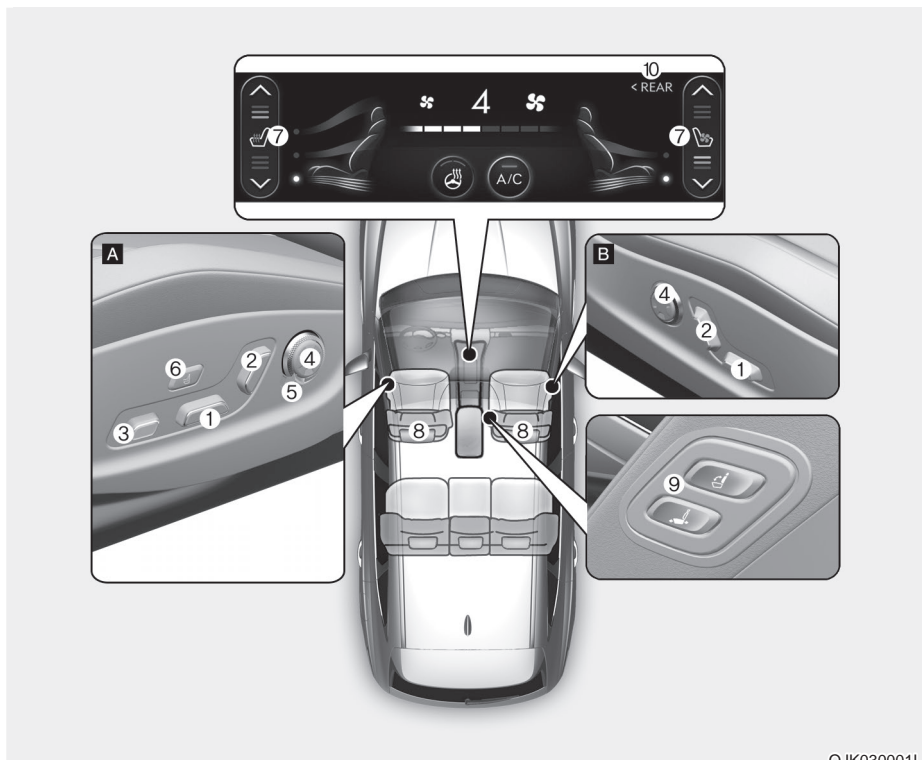

ОЖК030001L

[A]: со стороны водителя, [B]: со стороны пассажира

**Переднее сиденье**

- |  |  |
|--|--|
| <ul style="list-style-type: none"> <li>(1) Перемещение сиденья вперед или назад /<br/>наклон подушки сиденья /<br/>высота подушки сиденья</li> <li>(2) Угол наклона спинки сиденья</li> <li>(3) Выдвижение подушки сиденья /<br/>высота сиденья</li> <li>(4) Поясничная опора</li> </ul> | <ul style="list-style-type: none"> <li>(5) Боковая подушка спинки</li> <li>(6) Сиденье Ergo-motion</li> <li>(7) Сиденье с обогревом / сиденье с<br/>вентиляцией</li> <li>(8) Подголовник</li> <li>(9) Переключатель перемещения сиденья</li> <li>(10) Регулировка заднего сиденья</li> </ul> |
|--|--|



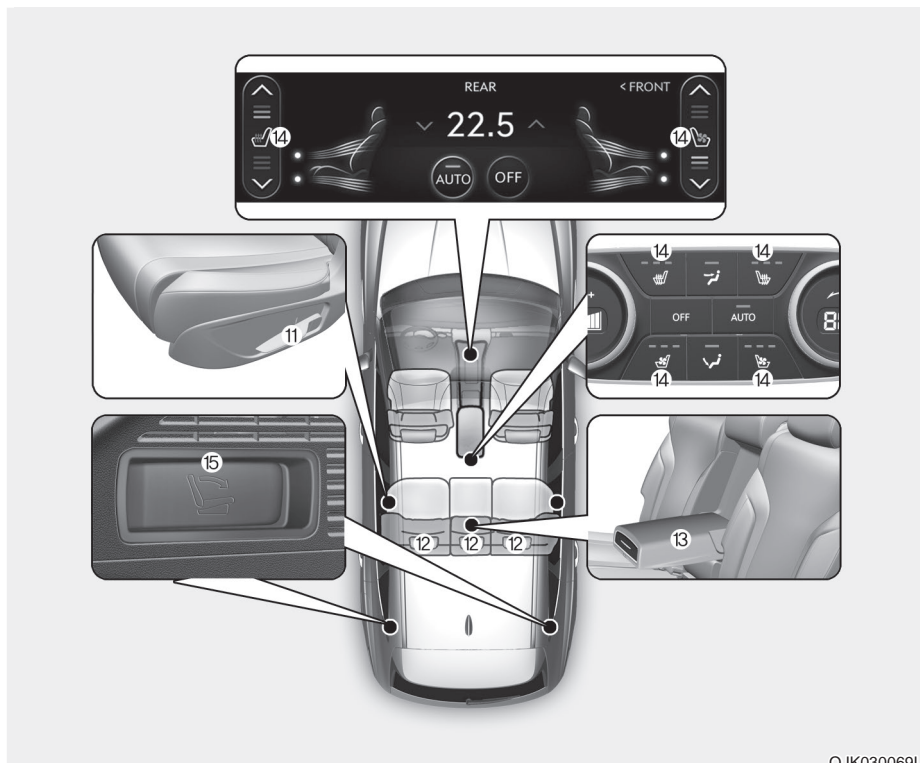

**Заднее сиденье**

- (11) Угол наклона спинки сиденья (вручную)
- (12) Подголовник

- (13) Подлокотник
- (14) Сиденье с обогревом / сиденье с вентиляцией
- (15) Рычаг дистанционного складывания спинки сиденья

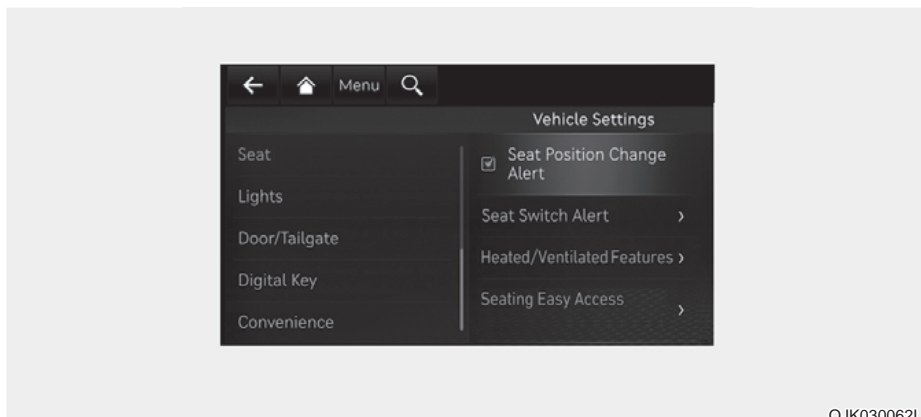

OJK030062L

### Информационно-развлекательная система

Используйте различные функции обеспечения комфорта, выбрав в меню настройки информационно-развлекательной системы «Настройка → Автомобиль → Сиденье».

- Оповещение об изменении положения сиденья: отображается информация об изменении положения сиденья.
- Оповещение об использовании рычага регулировки сиденья: подробная информация о переключателе сиденья и изображение появляются при прикосновении к переключателю или его перемещении.
- Параметры обогрева/вентиляции
  - «Auto. Controls That Use Climate Control Settings» (Автом. контроль настроек автоматической системы кондиционирования воздуха); для водительского сиденья: температура сиденья контролируется автоматически.
  - Баланс обогрева сиденья: когда обогрев сиденья включен, вы можете уменьшить настройку обогрева сиденья или выключить обогрев сиденья для спинки или подушки сиденья.
- Удобный доступ к сиденью
  - Удобный доступ к рулевому колесу: позволяет перемещать рулевое колесо, когда водитель садится в автомобиль или выходит из него.
  - Комфортное положение сиденья водителя: можно выбрать расстояние «Normal» (Обычное) / «Extended» (Увеличенное) / «Off» (Отключить), на которое сиденье автоматически перемещается, когда водитель садится в автомобиль или выходит из него.
- Сиденье Ergo-motion
  - Разминка: можно выбрать интенсивность и время работы для функции «Comfortable Stretch» (Разминка).
  - Интеллектуальная система поддержки осанки: сиденье регулируется для поддержки осанки водителя через один час после управления автомобилем.
  - Умная опора: боковая подушка водительского сиденья увеличивается при выборе режима «SPORT» (Спорт) или при движении на высокой скорости.

**Для получения более подробной информации необходимо отсканировать QR-код из отдельно поставляемого руководства по эксплуатации.**

## Информация

Отображаемая информация может отличаться в зависимости от того, какие функции предусмотрены для вашего автомобиля.

## Меры предосторожности

Сиденье должно быть отрегулировано так, чтобы сидеть на нем было безопасно и комфортно. Это играет важную роль в обеспечении безопасности водителя и пассажиров при аварии (наряду с ремнями безопасности и системой подушек безопасности).

## ОСТОРОЖНО

Не пользуйтесь накладками на подушку сиденья, которые снижают трение между сиденьем и пассажиром. При столкновении или резком торможении таз пассажира может выскользнуть из-под нижней части ремня безопасности.

Из-за ненадлежащего функционирования ремня безопасности можно получить серьезные травмы, в частности, с летальным исходом.

## Система подушек безопасности

Можно принять определенные меры предосторожности для снижения риска получения травмы в случае раскрытия подушки безопасности. Если сидеть к подушке безопасности слишком близко, это значительно увеличивает риск травм при ее срабатывании. Сиденье следует переместить как можно дальше от передних подушек безопасности, при этом сохраняя контроль над транспортным средством.

## ОСТОРОЖНО

Чтобы снизить риск травм в случае срабатывания подушки безопасности, следует принять указанные далее меры предосторожности.

- Переместить сиденье водителя как можно дальше назад, при этом сохраняя возможность управления автомобилем.

- Переместить сиденье переднего пассажира как можно дальше назад.
- Держать руки на руле в позициях на 3 и 9 часов, чтобы минимизировать риск получения травмы рук.
- НИКОГДА не располагайте что-либо или кого-либо между собой и подушкой безопасности.
- Не разрешайте пассажиру на переднем сидении класть ноги на переднюю панель, чтобы минимизировать риск травмы ног.

## Ремни безопасности

Необходимо всегда пристегивать ремни безопасности до начала поездки. Пассажиры всегда должны сидеть прямо и быть пристегнутыми ремнями безопасности. Для младенцев и маленьких детей должны использоваться соответствующие детские удерживающие системы. Дети, которым уже не требуется кресло-бустер, и взрослые должны быть пристегнуты ремнями безопасности.

## ОСТОРОЖНО

При регулировании ремней безопасности должны быть приняты указанные далее меры предосторожности.

- НИКОГДА не пристегивайте ремнем безопасности больше чем одного человека.
- Необходимо всегда устанавливать спинку сиденья вертикально, опоясывая бедра поясной частью ремня безопасности.
- НИКОГДА не пристегивайте поясной частью ремня безопасности детей или младенцев.
- Недопустимо прокладывать ремень безопасности через шею, через острые кромки или пропускать плечевую лямку мимо тела.
- Не допускайте защемления ремня безопасности.

## Переднее сиденье

Переднее сиденье регулируется при помощи переключателей, расположенных с внешней стороны подушки сиденья. Перед началом поездки положение сиденья следует отрегулировать так, чтобы было удобно управлять рулевым колесом, педалями и органами управления на приборной панели.



### ОСТОРОЖНО

При регулировании сиденья должны быть приняты указанные далее меры предосторожности.

- **НИКОГДА** не пытайтесь отрегулировать сиденье во время движения автомобиля. Сиденье может внезапно сместиться, что может привести к потере управления автомобилем и стать причиной аварии.
- Не располагайте под передними сиденьями какие-либо предметы. Незакрепленные предметы в районе ног водителя могут помешать управлять педалями, что может стать причиной аварии.
- Ничто не должно мешать устанавливать и фиксировать спинку сиденья в нормальном положении.
- Не кладите зажигалки на пол или на сиденье. При перемещении сиденья возможно повреждение зажигалки и воспламенение содержащегося в ней газа.
- Соблюдайте осторожность при извлечении мелких предметов, застрявших под сиденьем или между сиденьем и центральной консолью. Можно случайно травмировать руку об острые края механизма регулировки сиденья.
- При регулировке положения передних сидений следует соблюдать осторожность, если на задних сиденьях находятся люди.
- Убедитесь, что сиденье зафиксировано на месте после регулировки. В противном случае сиденье может неожиданно сместиться, став причиной аварии.



### ВНИМАНИЕ

Для предотвращения травмы:

- Не выполняйте регулировку сидения, если пристегнут ремень безопасности. Перемещение подушки сиденья вперед может вызвать сильное давление на живот.
- Следует соблюдать осторожность, чтобы руки или пальцы не попали в механизм сиденья при его перемещении.



### ОСТОРОЖНО

**НИКОГДА** не оставляйте детей в автомобиле без присмотра. Управлять сиденьями с механическим управлением следует при выключенном двигателе автомобиля.

### К СВЕДЕНИЮ

Для предотвращения повреждения сидений обратите внимание на нижеследующее.

- Необходимо прекратить регулировку, когда сиденье достигнет крайнего переднего или заднего положения.
- Не регулируйте сиденья дольше необходимого при выключенном двигателе автомобиля. Это может привести к излишнему расходу заряда аккумулятора.
- Не управляйте двумя или более сиденьями одновременно. Это может привести к неисправности электрооборудования.

### Перемещение вперед и назад

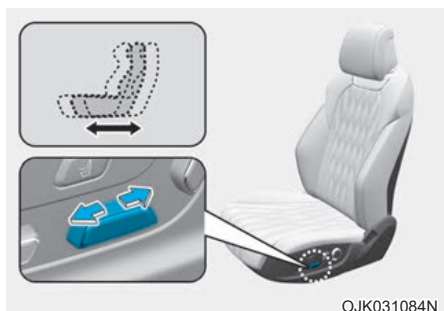

Чтобы переместить сиденье вперед или назад, выполните указанные далее действия.

1. Нажмите регулятор перемещения вперед или назад.
2. Отпустите регулятор, как только сиденье будет установлено в требуемое положение.

### Регулировка наклона/высоты подушки сиденья

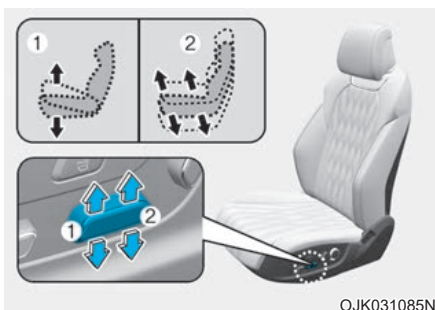

#### Наклон подушки сиденья (1)

Чтобы изменить угол наклона передней части подушки сиденья, выполните указанные далее действия.

Переместите переднюю часть регулятора вверх для поднятия или вниз для опускания передней части подушки сиденья.

Отпустите регулятор, как только сиденье будет установлено в требуемое положение.

#### Высота подушки сиденья (2)

Чтобы изменить высоту подушки сиденья, выполните указанные далее действия.

Переместите заднюю часть регулятора вверх для поднятия или вниз для опускания подушки сиденья.

Отпустите регулятор, как только сиденье будет установлено в требуемое положение.

### Регулировка угла наклона спинки сиденья

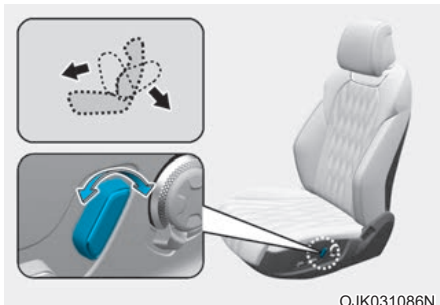

Чтобы отрегулировать угол наклона спинки сиденья, выполните указанные далее действия.

1. Нажмите регулятор перемещения вперед или назад.
2. Отпустите регулятор, как только спинка сиденья будет установлена в требуемое положение.

### Откидывание спинки сиденья

Управление транспортным средством при откинутой спинке сиденья может быть опасным. При откидывании спинки, даже в случае пристегивания ремнями безопасности, эффективность системы безопасности (ремней безопасности и подушек безопасности) значительно снижается.



### ОСТОРОЖНО

**ЗАПРЕЩАЕТСЯ** управлять транспортным средством при откинутой спинке сиденья.

Управление транспортным средством при откинутой спинке сиденья значительно увеличивает вероятность получения серьезной травмы или травмы со смертельным исходом в случае столкновения или резкого торможения.

Водители и пассажиры всегда должны сидеть на сиденьях должным образом, ремни безопасности должны быть пристегнуты, а спинки сидений установлены в вертикальное положение.

Для обеспечения максимальной эффективности ремни безопасности должны опоясывать бедра и грудь. При откинутой спинке сиденья плечевой ремень не сможет выполнять свое предназначение, поскольку он не прижат к груди. Вместо этого он будет находиться перед вами. При аварии возможен сильный удар о ремень безопасности, вызывающий травму шеи или другие травмы.

Чем больше откинута спинка сиденья, тем больше вероятность, что бедра пассажира будут двигаться под поясным ремнем безопасности или шея пассажира ударится о плечевую лямку.

### Регулировка длины подушки сиденья (для сиденья водителя); при наличии

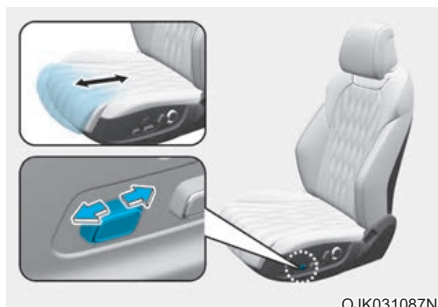

Чтобы переместить переднюю часть подушки вперед или назад, выполните указанные далее действия.

1. Нажмите регулятор перемещения вперед или назад.
2. Отпустите регулятор, как только подушка сиденья переместится на необходимое расстояние.

### Регулировка высоты сиденья (для сиденья водителя); при наличии

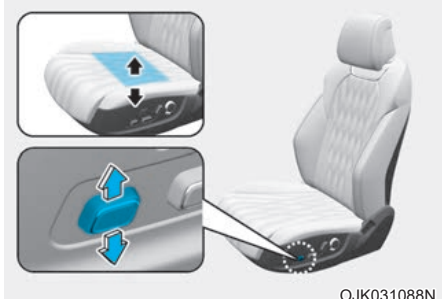

OJK031088N

Чтобы отрегулировать высоту сиденья, выполните указанные далее действия.

1. Потяните регулятор вверх, чтобы поднять сиденье, или вниз, чтобы опустить сиденье.
2. Отпустите регулятор, как только опора подушки сиденья достигнет нужного положения.

### Поясничная опора (при наличии)

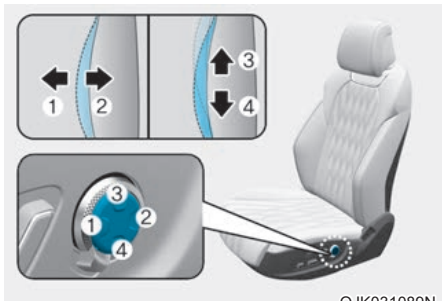

OJK031089N

Чтобы отрегулировать поясничную опору, выполните указанные далее действия.

1. Нажмите на переднюю часть регулятора (1), чтобы увеличить опору, или на заднюю часть регулятора (2), чтобы уменьшить опору.
2. Нажмите регулятор (3) или (4), чтобы поднять или опустить опору.
3. Отпустите переключатель, как только поясничная опора будет установлена в требуемое положение.

### Регулировка боковых подушек сиденья (сиденье водителя); при наличии

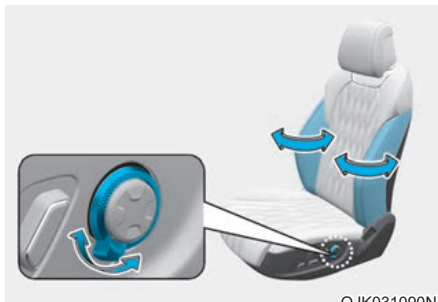

OJK031090N

Чтобы отрегулировать боковые подушки сиденья, выполните указанные далее действия.

1. Поверните регулятор по часовой стрелке — боковые подушки подадутся вперед. Поверните регулятор против часовой стрелки — боковые подушки спинки отведутся назад.
2. Отпустите регулятор, когда боковые подушки окажутся в нужном положении.

### Сиденье Ergo-motion (при наличии)

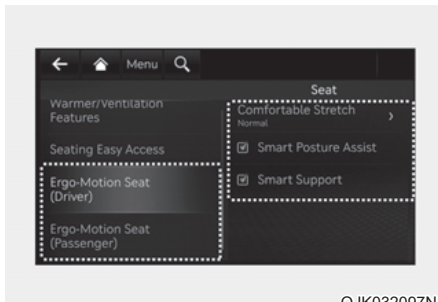

OJK032097N

Выберите «Ergo-Motion Seat» (Сиденье Ergo-motion) в меню «Settings» (Настройки) информационно-развлекательной системы, чтобы настроить дополнительные функции.

### ОСТОРОЖНО

Перед использованием каждой функции испытайте их, когда автомобиль припаркован.

### «Comfortable stretch» (Разминка)

«Comfortable stretch» (Разминка) — это функция, позволяющая снять усталость тазовых мышц и мышц нижней части спины в результате длительного пребывания за рулем.

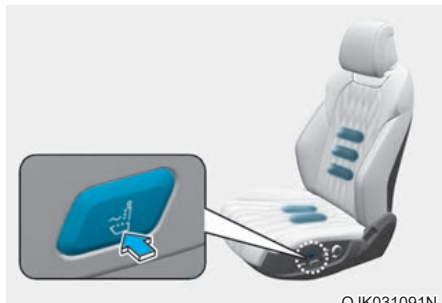

OJK031091N

При каждом нажатии кнопки вы можете выбрать режим или выключить функцию в описанном далее порядке.

- Растяжка тазовых мышц: часть подушки сиденья двигается, обеспечивая поддержку во время движения таза вправо и влево.
- Растяжка поясничных мышц: часть подушки сиденья двигается, обеспечивая поддержку во время движения нижней части спины вперед и назад.
- Растяжка мышц всего тела: подушка и спинка сиденья двигаются последовательно, позволяя снять усталость мышц всего тела.
- «Off» (Выкл.): выключение режима «Comfortable stretch» (Разминка).

Кроме того, интенсивность и время работы можно изменить из меню настройки на экране информационно-развлекательной системы.

- Интенсивность: «Setup» (Настройка) → «Vehicle» (Автомобиль) → «Seat» (Сиденье) → «Ergo-Motion Seat» (Сиденье Ergo-motion) → «Comfortable Stretch» (Разминка) → «Strong/Normal» (Высокая/обычная интенсивность).
- Время: «Setup» (Настройка) → «Vehicle» (Автомобиль) → «Seat» (Сиденье) → «Ergo-Motion Seat» (Сиденье Ergo-motion) → «Comfortable Stretch» (Разминка) → «Operational Time» (Время работы) → «Short (10s)» (Краткое (10 с)) / «Long (20s)» (Длительное (20 с)).

### Интеллектуальная система поддержки осанки

После пребывания за рулем свыше часа функция Smart posture assist (Интеллектуальная поддержка осанки) автоматически регулирует часть сиденья, расположенную под тазом и спиной водителя, под положение его тела.

Включение и выключение функции поддержки осанки осуществляется в меню настройки на экране информационно-развлекательной системы. Выберите:

- «Setup» (Настройка) → «Vehicle» (Автомобиль) → «Seat» (Сиденье) → «Ergo-Motion Seat» (Сиденье Ergo-motion) → «Smart Posture Assist» (Автоматическая поддержка осанки).

### «Smart support» (Умная опора)

Боковые подушки сиденья увеличиваются при выборе режима вождения «SPORT» (Спорт) и при движении на высокой скорости.

Вы можете активировать или деактивировать функцию помощи осанке в меню настройки на экране информационно-развлекательной системы. Выберите:

- «Setup» (Настройка) → «Vehicle» (Автомобиль) → «Seat» (Сиденье) → «Ergo-Motion Seat» (Сиденье Ergo-motion) → «Smart Support» (Умная опора).



### Переключатель перемещения



Пассажир, находящийся на заднем сиденье, может использовать переключатели для управления пассажирским сиденьем переднего ряда.

- Перемещение вперед или назад: нажмите переключатель (1) или (2), чтобы переместить пассажирское сиденье вперед или назад.
- Угол наклона спинки: нажмите переключатель (3) или (4), чтобы наклонить пассажирское сиденье переднего ряда вперед или назад.

### Карман на спинке сиденья



На спинках передних сидений предусмотрены карманы.



### ВНИМАНИЕ

Не кладите в карманы на спинках сидений тяжелые или острые предметы. В случае аварии они могут стать причиной травмы пассажиров.

### Задние сиденья



### ОСТОРОЖНО

Соблюдайте указанные далее меры предосторожности.

- Регулировка сидений
  - НИКОГДА не пытайтесь отрегулировать сиденье во время движения автомобиля. Сиденье может внезапно сместиться и травмировать пассажира.
  - Убедитесь, что сиденье зафиксировано на месте после регулировки. В противном случае сиденье может неожиданно сместиться, став причиной аварии.
- Складывание сидений
  - Не складывайте сиденье, если оно занято (например, пассажиром, домашним питомцем или багажом). Это может травмировать пассажира или домашнего питомца или повредить багаж.
  - Ни в коем случае не позволяйте пассажирам сидеть на сложенной спинке заднего сиденья при движении автомобиля: это место не предназначено для сидения; к тому же в таком случае невозможно использовать ремень безопасности. При резком торможении или дорожно-транспортном происшествии возникает опасность получения серьезной травмы или смерти.
  - Предметы, находящиеся на сложенной спинке заднего сиденья, не должны возвышаться над спинками передних сидений. При резком торможении такой груз может сдвинуться вперед и нанести травму людям или повредить имущество.

- При возврате спинки заднего сиденья из сложенного в вертикальное положение, спинку следует удерживать и поднимать медленно. Убедитесь, что спинка сиденья зафиксирована в вертикальном положении, нажав на верхнюю часть спинки. Если спинка сиденья не зафиксирована, то в случае аварии или резкой остановки груз может со значительной силой сместиться вперед и стать причиной серьезных травм или летального исхода.
- Погрузка
  - Перед погрузкой или выгрузкой груза необходимо убедиться, что двигатель остановлен, коробка передач находится в положении «Р» (парковка) и задействован стояночный тормоз. Невыполнение этих требований может привести к тому, что автомобиль начнет движение при случайном нажатии кнопки или индикатора переключения передач или их перемещении в другую позицию.
  - Когда груз загружен через задние пассажирские сиденья, необходимо его закрепить должным образом, чтобы предотвратить произвольное перемещение во время движения.
- Не размещайте предметы на заднем сиденье, так как их невозможно закрепить должным образом. В случае столкновения они могут стать причиной серьезных травм или летального исхода.



## ВНИМАНИЕ

Следует соблюдать осторожность, чтобы руки или пальцы не попали в механизм сиденья при его регулировке.

## К СВЕДЕНИЮ

Чтобы не повредить системы автомобиля, обратите внимание на указанную далее информацию.

- Ремни безопасности задних сидений
  - Перед складыванием спинки сиденья поместите пряжку ремня безопасности в держатель, расположенный между спинкой и подушкой сиденья. Также поместите ремень безопасности в направляющую, чтобы предотвратить его повреждение.
- Груз
  - Необходимо соблюдать осторожность, пропуская груз через задние пассажирские сиденья, чтобы предотвратить повреждение внутренней обивки транспортного средства.

## Ручная регулировка

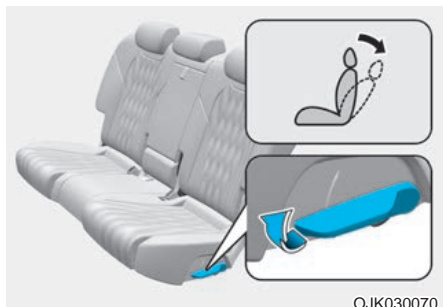

### Угол наклона спинки сиденья

Чтобы отрегулировать угол наклона спинки сиденья, выполните указанные далее действия.

1. Потяните вверх рычаг откидывания спинки сиденья.
2. Удерживайте рычаг и установите спинку сиденья в требуемое положение.
3. Отпустите рычаг и удостоверьтесь, что спинка сиденья зафиксирована в новом положении. Для фиксации сиденья **НЕОБХОДИМО**, чтобы рычаг вернулся в исходное положение.

\* Спинки сидений можно складывать с помощью рычага откидывания спинки сиденья.

## Складывание задних сидений

Для перевозки длинных предметов или увеличения объема багажника транспортного средства спинки задних сидений можно сложить.

Процедура складывания спинки заднего сиденья:

1. Установите спинку переднего сиденья в вертикальное положение и при необходимости подвиньте сиденье вперед.

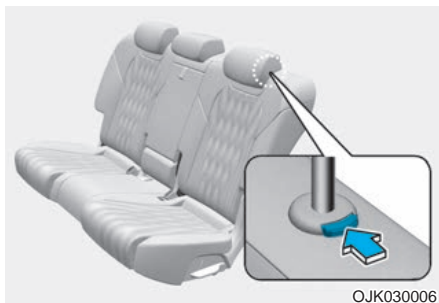

2. Опустите задние подголовники в крайнее нижнее положение.



3. Проведение лямок ремней безопасности через направляющие задних ремней безопасности предотвратит защемление ремней за сиденьями или под ними.

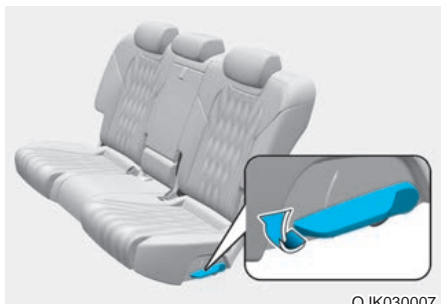

OJK030007



OJK030009L

4. Потяните рычаг складывания спинки сиденья, а затем сложите сиденье вперед. После возвращения спинки сиденья в вертикальное положение обязательно проверяйте, зафиксировалась ли она в необходимом положении, взяв ее за верхнюю часть и покачав из стороны в сторону.

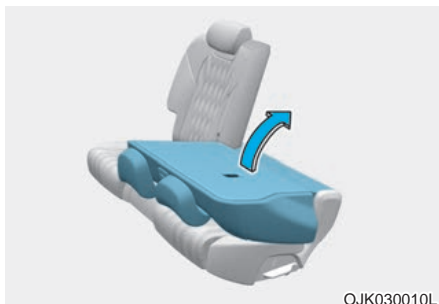

OJK030010L

5. Чтобы снова использовать заднее сиденье, поднимите и отведите спинку сиденья назад, потянув рычаг складывания вверх. Надавите на спинку сиденья, чтобы она зафиксировалась в надлежащем положении с характерным щелчком. Убедитесь, что спинка сиденья зафиксирована.
6. Возвратите задний ремень безопасности в нужное положение.

### **Дистанционное складывание спинки сиденья**

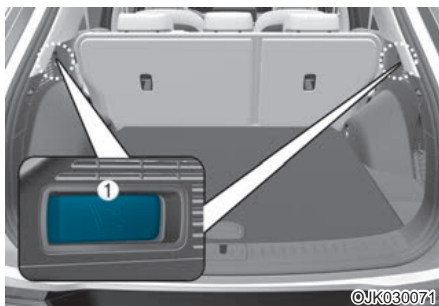

OJK030071

- Потяните рычаг откидывания заднего сиденья (1), расположенный с двух сторон багажного отделения.

## Подлокотник



ОJK030060

Подлокотник расположен по центру заднего сиденья. Опустите подлокотник вниз от спинки сиденья, чтобы его использовать.

## Подголовник

Передние и задние сиденья автомобиля оснащены регулируемыми подголовниками. Подголовниками обеспечивается комфорт пассажиров, но основным их предназначением является защита пассажиров от хлыстовой травмы и других травм позвоночника или шеи во время аварии, особенно при попутном столкновении (удар сзади).



### ОСТОРОЖНО

Чтобы снизить риск серьезных травм или смерти (в случае аварии), при регулировке подголовников следует принять указанные далее меры предосторожности.

- До начала поездки на транспортном средстве следует отрегулировать подголовники на всех пассажирских сиденьях.
- Поездка со снятым или развернутым в противоположную сторону подголовником ЗАПРЕЩЕНА.

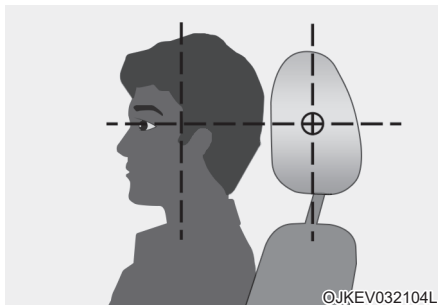

©JKEV032104L

- Подголовник должен быть отрегулирован так, чтобы средняя часть подголовника находилась на высоте глаз.
- ЗАПРЕЩЕНО регулировать положение подголовника сиденья водителя во время движения транспортного средства.
- Подголовник должен находиться как можно ближе к голове сидящего. Не используйте накладки, которые отдалают тело человека от спинки сиденья.
- После завершения регулировки следует убедиться, что подголовник зафиксирован в требуемом положении.

## ОСТОРОЖНО

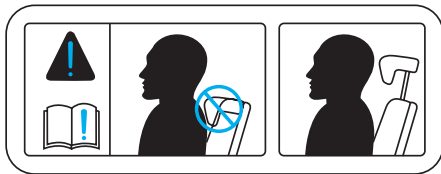

OTL035061

Находясь на заднем сиденье, не устанавливайте подголовник в самое низкое положение.

## ВНИМАНИЕ

При отсутствии пассажиров на задних сиденьях установите подголовники в самое низкое положение. Подголовник заднего сиденья может ухудшать задний обзор.

## К СВЕДЕНИЮ

Для предотвращения повреждений НЕ СЛЕДУЕТ ударять и тянуть подголовник.

## Подголовники передних сидений

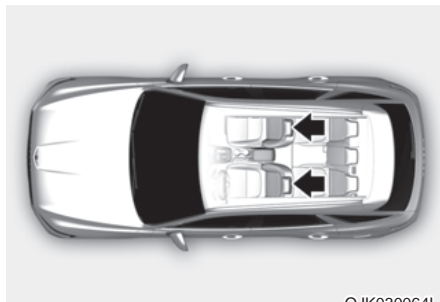

OJK030064L

Для обеспечения комфорта и безопасности пассажиров передние сиденья оснащены регулируемыми подголовниками.

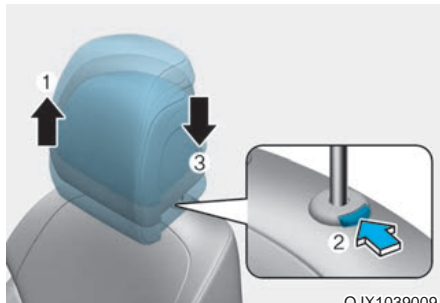

OJX1039009

### Регулировка по высоте

Чтобы поднять подголовник, выполните указанные далее действия.

1. Поднимите подголовник в требуемое положение (1).

Чтобы опустить подголовник, выполните указанные далее действия.

1. Нажмите и удерживайте кнопку фиксатора (2) на опоре подголовника.
2. Опустите подголовник в требуемое положение (3).



### Перемещение вперед и назад

Подголовник можно переместить вперед в 3 различных положения. Для этого потяните подголовник вперед до срабатывания фиксатора в желаемом положении. Чтобы установить подголовник в крайнее заднее положение, полностью потяните его вперед до самого дальнего положения и отпустите.

### К СВЕДЕНИЮ

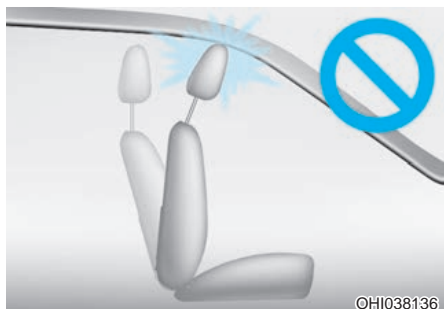

При наклоне спинки сиденья вперед, когда подушка сиденья и подголовник находятся в поднятом состоянии, вероятно соприкосновение подголовника с солнцезащитным козырьком или другими элементами интерьера транспортного средства.

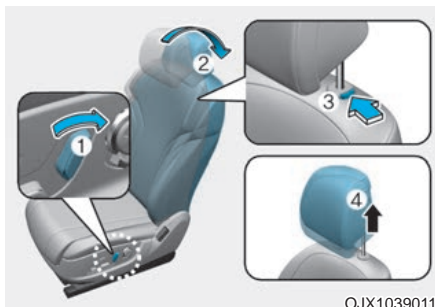

### Снятие/установка

Чтобы снять подголовник, выполните указанные далее действия.

1. Наклоните спинку сиденья (2) с помощью регулятора (1) наклона спинки.
2. Поднимите подголовник в крайнее верхнее положение.
3. Нажмите кнопку фиксатора подголовника (3), и одновременно потяните подголовник вверх (4).

### ОСТОРОЖНО

**НИКОГДА** не позволяйте кому-либо ездить на сидении со снятым подголовником.

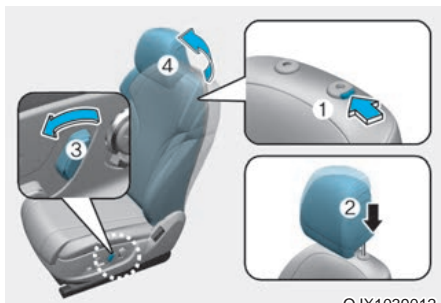

OJX1039012

Чтобы установить подголовник, выполните указанные далее действия.

1. Наклоните спинку сиденья.
2. Установите стойки подголовника (2) в отверстия, одновременно нажимая на кнопку фиксатора (1).
3. Отрегулируйте подголовник на нужную высоту.
4. Наклоните спинку сиденья (4) с помощью регулятора (3) наклона спинки.



## ОСТОРОЖНО

Всегда убедитесь, что подголовник фиксируется на место после переустановки и настройки его должным образом.

## Подголовники задних сидений

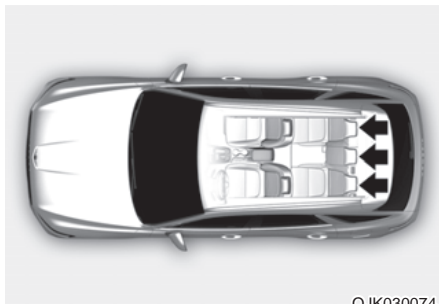

OJK030074

Для обеспечения комфорта и безопасности пассажиров задние сиденья оснащены подголовниками.

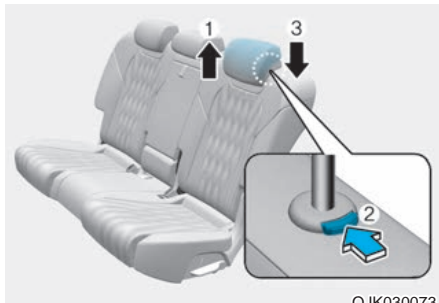

OJK030073

### Регулировка по высоте

Чтобы поднять подголовник, выполните указанные далее действия.

1. Поднимите подголовник в требуемое положение (1).

Чтобы опустить подголовник, выполните указанные далее действия.

1. Нажмите и удерживайте кнопку фиксатора (2) на опоре подголовника.
2. Опустите подголовник в требуемое положение (3).



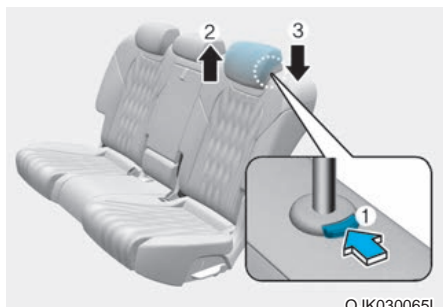

#### Снятие/установка

Чтобы снять подголовник, выполните указанные далее действия.

1. Поднимите подголовник в крайнее верхнее положение.
2. Нажмите кнопку фиксатора подголовника (1), и одновременно потяните подголовник вверх (2).

Чтобы установить подголовник, выполните указанные далее действия.

1. Нажмите кнопку фиксатора (1) и, удерживая ее, вставьте стержни подголовника в отверстия (3).
2. Отрегулируйте подголовник на нужную высоту.

## Обогреватели сидений

Обогреватели сидений предназначены для обогрева сидений в холодную погоду.

Если погода теплая или если функция подогрева сидений не требуется, обогреватели сидений должны быть выключены.



### ОСТОРОЖНО

Обогреватель сиденья может стать причиной **ТЯЖЕЛЫХ ОЖОГОВ** даже при низкой температуре, особенно при длительном использовании.

Пассажиры должны быть в состоянии почувствовать, что сиденье становится слишком горячим, и своевременно выключить обогреватель.

Люди, которые не могут определить изменение температуры или боль в коже, должны соблюдать крайнюю осторожность. Особенно это касается следующих типов пассажиров:

- младенцы, дети, лица пожилого возраста или недееспособные лица, а также недавно выписанные пациенты;
- люди с чувствительной кожей;
- утомленные люди;
- интоксцированные люди;
- люди под воздействием медицинских препаратов, которые могут вызвать дремоту или сонливость.

## ОСТОРОЖНО

**НИКОГДА** не кладите на сиденье предметы, которые могут мешать теплопередаче от обогревателя сиденья (например, покрывала или подушки). Это может вызвать перегрев обогревателя сиденья и стать причиной ожога или повреждения сиденья.



## К СВЕДЕНИЮ

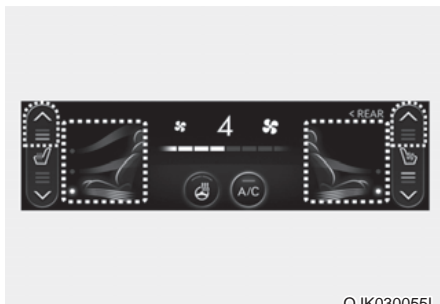

Чтобы предотвратить повреждения сидений и обогревателей сидений, обратите внимание на указанную далее информацию.

- Запрещается использование для чистки сидений растворителей, таких как разбавитель краски, бензол, спирт и бензин.
- Не следует класть на сиденье с обогревом тяжелые или острые предметы.
- Не следует производить замену чехлов на сиденьях. При этом возможно повреждение нагревательных элементов системы подогрева сидений.

## Обогреватели передних сидений



- При работающем двигателе коснитесь одной из пиктограмм  для обогрева сиденья водителя или пассажира. Система обогрева сидений включится и загорится световой индикатор, указывающий на ее работу. Регулировка температуры осуществляется нажатием значка  или .

- Ручное регулирование температуры  
При каждом нажатии на значок  или  температурный режим сиденья изменяется так, как указано далее.

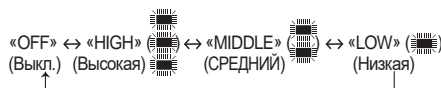

- Автоматическое регулирование температуры  
После включения вручную обогреватель сиденья начинает автоматическое управление температурой сиденья для предотвращения низкотемпературных ожогов.

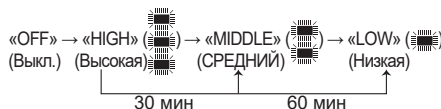

Вы можете вручную коснуться пиктограммы, чтобы повысить температуру сиденья. Однако температура сидений будет снова отрегулирована автоматически.

- «Auto. Controls That Use Climate Control Settings» (Автом. контроль настроек автоматической системы кондиционирования воздуха); для водительского сиденья:

Во время работы двигателя функция обогрева сиденья автоматически регулирует температуру сиденья в зависимости от температуры окружающей среды.

Для использования этой функции ее необходимо включить в меню настройки на экране информационно-развлекательной системы. Выберите:

- «Setup» (Настройка) → «Vehicle» (Автомобиль) → «Seat» (Сиденье) → «Heated/Ventilated Features» (Характеристики обогрева/проветривания) → «Auto. Controls That Use Climate Control Settings» (Контроль настроек автоматической системы кондиционирования воздуха) → «Seat Warmer/Ventilation» (Обогрев/вентиляция сиденья).

- **Баланс обогрева сиденья**

Можно понизить настройки обогрева сиденья либо выключить обогрев спинки или подушки сиденья при включенном обогревателе сиденья.

Для использования этой функции ее необходимо включить в меню настройки на экране информационно-развлекательной системы. Выберите:

- «Setup» (Настройка) → «Vehicle» (Автомобиль) → «Seat» (Сиденье) → «Heated/Ventilated Features» (Характеристики обогрева/ проветривания) → «Seat Heater Balance» (Баланс обогрева сиденья).
- Если при работающем обогревателе удерживать нажатым значок ^ или v дольше 1,5 секунды, обогреватель сиденья отключится.
- При переключении кнопки «Engine Start/ Stop» (Запуск/остановка двигателя) в положение «ON» (Вкл.) система подогрева сидений отключается. Но если включена функция «Auto. Controls That Use Climate Control Settings» (Автом. контроль настроек автоматической системы кондиционирования воздуха), обогреватель водительского сиденья включится или выключится в зависимости от температуры окружающей среды.

### Обогреватели задних сидений (при наличии)

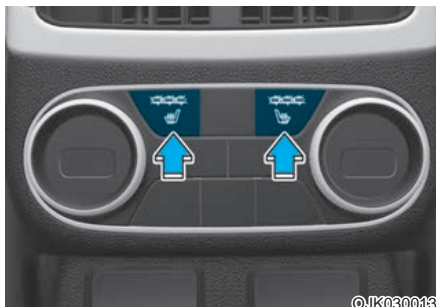

- При работающем двигателе нажмите на любой из переключателей обогревателей задних сидений.
- Ручное регулирование температуры  
При каждом нажатии на переключатель температурный режим сиденья изменяется так, как указано далее.

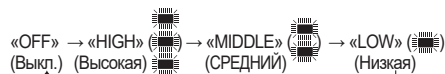

- Автоматическое регулирование температуры  
После включения вручную обогреватель сиденья начинает автоматическое управление температурой сиденья для предотвращения низкотемпературных ожогов.

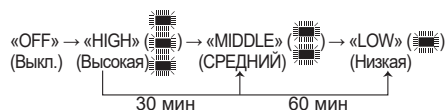

Вы можете вручную нажать на переключатель, чтобы повысить температуру сиденья. Однако температура сидений будет снова отрегулирована автоматически.

- Если при работающем обогревателе удерживать переключатель нажатым дольше 1,5 секунд, обогреватель сиденья отключится.
- При переключении кнопки «Engine Start/ Stop» (Запуск/остановка двигателя) в положение «ON» (Вкл.) система подогрева сидений отключается.



Также можно отрегулировать настройки обогревателей задних сидений, находясь на передних сиденьях. При работающем двигателе коснитесь пиктограммы обогревателя сиденья на экране системы управления микроклиматом.

## Вентиляция сидений

Система вентиляции сидений обеспечивает охлаждение передних сидений путем подачи воздуха через небольшие вентиляционные отверстия в поверхности подушек и спинок сидений.

Если работа системы вентиляции сидений не требуется, то вентиляция сидений должна быть выключена.

### К СВЕДЕНИЮ

Для предотвращения повреждения системы вентиляции сидений обратите внимание на указанную далее информацию.

- Запрещается использование для чистки сидений растворителей, таких как разбавитель краски, бензол, спирт и бензин.
- Следует избегать попадания жидкости на передние сиденья, при этом вентиляционные отверстия могут быть заблокированы, что приведет к повреждению системы.
- Не кладите под сиденья такие предметы, как пластиковые пакеты или газеты. Они могут блокировать забор воздуха, препятствуя надлежащей работе системы вентиляции.
- Не следует производить замену чехлов на сиденьях. Это может повредить систему вентиляции сидений.
- Если система вентиляции не работает, выключите и снова включите двигатель. При отсутствии изменений рекомендуется проверить автомобиль у официального дилера продукции марки Genesis.

### Переднее сиденье с вентиляцией (при наличии)



- При работающем двигателе нажмите на один из значков  $\nabla$  для охлаждения сиденья водителя или пассажира. Система вентиляции сиденья включится и загорится световой индикатор, указывающий на ее работу. Регулировка температуры осуществляется нажатием значка  $\wedge$  или  $\nabla$ .
- При каждом нажатии на значок  $\wedge$  или  $\nabla$  воздушный поток изменяется указанным ниже образом.

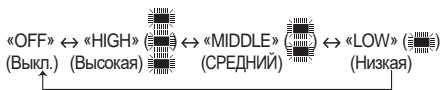

- Если настройка вентиляции сиденья установлена на уровне «HIGH» (Высокий), скорость воздушной струи увеличится в соответствии со скоростью движения автомобиля.
- Для более эффективной вентиляции используйте функцию вентиляции сиденья с включенным кондиционированием воздуха.
- Чтобы почувствовать изменение температуры, может понадобиться 3~5 минут.

- «Auto. Controls That Use Climate Control Settings» (Автом. контроль настроек автоматической системы кондиционирования воздуха); для водительского сиденья:  
 Во время работы двигателя функция вентиляции сидений автоматически регулирует температуру сиденья в зависимости от температуры окружающей среды.  
 Для использования этой функции ее необходимо включить в меню настройки на экране информационно-развлекательной системы. Выберите:
  - «Setup» (Настройка) → «Vehicle» (Автомобиль) → «Seat» (Сиденье) → «Heated/Ventilated Features» (Характеристики обогрева/ проветривания) → «Auto. Controls That Use Climate Control Settings» (Контроль настроек автоматической системы кондиционирования воздуха) → «Seat Warmer/Ventilation» (Обогрев/вентиляция сиденья).
- Если во время работы системы вентиляции сидений нажать и удерживать значок  $\wedge$  или  $\nabla$  дольше 1,5 секунды, система выключится.
- По умолчанию после включения зажигания система вентиляции сидений находится в выключенном состоянии. Но если включена функция «Auto. Controls That Use Climate Control Settings» (Автом. контроль настроек автоматической системы кондиционирования воздуха), обогреватель водительского сиденья включится или выключится в зависимости от температуры окружающей среды.

### Заднее сиденье с вентиляцией (при наличии)



©JK030015

- При работающем двигателе нажмите на любой из переключателей вентиляции для охлаждения сидений.
- При каждом нажатии на переключатель воздушный поток изменяется так, как указано далее.

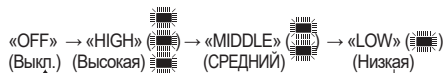

- Если настройка вентиляции сиденья установлена на уровне «HIGH» (Высокий), скорость воздушной струи увеличится в соответствии со скоростью движения автомобиля.
- Для более эффективной вентиляции используйте функцию вентиляции сиденья с включенным кондиционированием воздуха.
- Чтобы почувствовать изменение температуры, может понадобиться 3~5 минут.
- Если во время работы системы вентиляции сидений нажать и удерживать переключатель дольше 1,5 секунды, вентиляция сиденья выключится.
- По умолчанию после переключения кнопки «Engine Start/Stop» (Запуск/остановка двигателя) в положение «ON» (Вкл.) переключатель системы вентиляции сидений находится в разомкнутом положении.

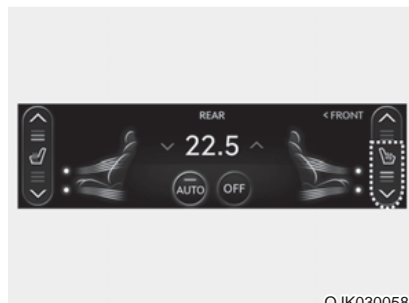

OJK030058

Также на передних сиденьях можно отрегулировать вентиляцию для задних сидений. При работающем двигателе коснитесь пиктограммы вентиляции сидений на экране системы климат-контроля.

## РЕМНИ БЕЗОПАСНОСТИ

В этом разделе приводится описание надлежащего использования ремней безопасности. Также указываются некоторые из недопустимых действий при использовании ремней безопасности.

### Меры предосторожности при использовании ремней безопасности

Перед началом поездки следует пристегнуть ремень безопасности и убедиться, что все пассажиры также сделали это. Система подушек безопасности является только дополнением к ремням безопасности и не может заменить их. В большинстве стран требуется, чтобы все люди в транспортном средстве были пристегнуты ремнями безопасности.



#### ОСТОРОЖНО

При движении автомобиля ВСЕ пассажиры должны быть пристегнуты ремнями безопасности. При регулировке и пристегивании ремней безопасности должны быть приняты указанные далее меры предосторожности.

- Детей в возрасте до 13 лет следует перевозить на заднем сиденье, правильно пристегнув ремнями безопасности.
- Запрещено перевозить детей на переднем сиденье, если не отключена подушка безопасности. При размещении ребенка на переднем сиденье переместите сиденье как можно дальше назад. Ребенок должен быть всегда пристегнут с помощью ремня безопасности.
- **ЗАПРЕЩАЕТСЯ** пристегивать поясной частью ремня безопасности пассажирского сиденья детей или младенцев.
- **ЗАПРЕЩАЕТСЯ** управлять транспортным средством при откинутой спинке сиденья.
- Запрещается сажать детей на одно сиденье или пристегивать их одним ремнем.
- Запрещено пропускать плечевой ремень под рукой или за спиной.

- **Никогда не накидывайте ремень безопасности поверх хрупких предметов. В случае резкого торможения или столкновения они могут быть повреждены ремнем.**
- Запрещается использование перекрученного ремня безопасности. Перекрученный ремень безопасности не обеспечит надлежащей защиты в случае аварии.
- Недопустимо использование поврежденного ремня безопасности.
- Недопустимо пристегивание язычка ремня безопасности к пряжке другого сиденья.
- **ЗАПРЕЩАЕТСЯ** отстегивать ремень безопасности во время поездки. Это может привести к потере управления транспортным средством и стать причиной аварии.
- Убедитесь, что в пряжке нет ничего, что мешало бы механизму защелки ремня безопасности, потому что любые материалы в пряжке могут привести к тому, что ремень безопасности не будет надежно застегнут.
- Не допускается внесение владельцем автомобиля таких изменений или дополнений в конструкцию, которые либо будут препятствовать нормальной работе устройств натяжения ремней безопасности, или будут препятствовать регулировке натяжения ремня.



#### ОСТОРОЖНО

Поврежденные ремни безопасности и механизмы натяжения не будут работать должным образом. Необходимо производить замену:

- изношенных, загрязненных или поврежденных лямок;
- поврежденных деталей.
- После аварии должна быть заменена вся система ремней безопасности в сборе, даже при отсутствии видимых повреждений.

## Предупреждающий сигнал ремня безопасности

### Предупреждение о непристегнутом ремне безопасности водителя



В качестве напоминания для водителя сигнальная лампа ремня безопасности будет гореть приблизительно 6 секунд каждый раз, когда кнопка Engine Start/Stop (Запуск/остановка двигателя) будет переведена в положение ON (Вкл.), независимо от состояния ремня безопасности.

Если ремень безопасности не пристегнут, прозвучит предупредительный звуковой сигнал длительностью около 6 секунд, а сигнальная лампа будет гореть, пока водитель не пристегнет ремень.

Если ремень безопасности не пристегнут, а скорость автомобиля от 9 до 20 км/ч (5,5 миль/ч до 12 миль/ч), то сигнальная лампа будет гореть и звуковой сигнал будет звучать до тех пор, пока не будет пристегнут ремень.

Если ремень безопасности не пристегнут, а скорость автомобиля превышает 20 км/ч (12 миль/ч), будет мигать сигнальная лампа и звучать предупредительный звуковой сигнал в течение приблизительно 100 секунд (звуковой сигнал будет звучать в трех режимах).

## Сигнал о непристегнутом ремне безопасности переднего пассажира

В качестве напоминания для пассажира сигнальная лампа ремня безопасности пассажира переднего сиденья будет гореть приблизительно 6 секунд каждый раз, когда кнопка Engine Start/Stop (Запуск/остановка двигателя) будет переведена в положение ON (Вкл.), независимо от состояния ремня безопасности.

Если ремень безопасности пассажирского сиденья не пристегнут, то сигнальная лампа будет гореть, пока пассажир не пристегнет его.

Если ремень безопасности не пристегнут, а скорость автомобиля превышает 20 км/ч (12 миль/ч), будет мигать сигнальная лампа и звучать предупредительный звуковой сигнал в течение приблизительно 100 секунд (звуковой сигнал будет звучать в трех режимах).

## ОСТОРОЖНО

**Если при движении ремень безопасности переднего пассажирского сиденья находится в неправильном положении, возможна ошибка в работе системы предупреждения о непристегнутых ремнях безопасности. Важно, чтобы водитель сообщил пассажиру правила посадки в автомобиль, которые приведены в данном руководстве.**

## Информация

- Несмотря на то что переднее пассажирское сиденье свободно, индикатор ремня безопасности будет мигать или гореть в течение 6 секунд.
- Предупреждение о необходимости пристегнуть ремень безопасности для пассажирского сиденья переднего ряда могут срабатывать, если на это место положен багаж.



### **Сигнал о непристегнутом ремне безопасности заднего ряда (при наличии)**



#### **Ремень безопасности левого и правого задних боковых сидений**

В качестве напоминания пассажирам заднего сиденья сигнальная лампа ремня безопасности будет гореть приблизительно 6 секунд каждый раз, когда кнопка «Engine Start/Stop» (Запуск/остановка двигателя) будет переведена в положение «ON» (Вкл.) независимо от состояния ремня безопасности.

Если во время движения автомобиля ремень безопасности не пристегнут или отстегнут, в зависимости от скорости автомобиля сигнальная система будет работать следующим образом.

Не выше 20 км/ч (12 миль/ч):

Загорится световой индикатор ремня безопасности соответствующего сиденья.

Свыше 20 км/ч (12 миль/ч):

Будет мигать соответствующая сигнальная лампа ремня безопасности и будет звучать предупредительный звуковой сигнал в течение приблизительно 35 секунд, а сигнальная лампа будет гореть, пока ремень не будет пристегнут.

#### **Ремень безопасности центрального заднего пассажира**

Если ремень безопасности заднего центрального сиденья не пристегнут, когда кнопка «Engine Start/Stop» (Запуск/остановка двигателя) переведена в положение «ON» (Вкл.), соответствующая сигнальная лампа будет гореть в течение 70 секунд. Однако если ремень пристегнут через 6 секунд, соответствующая сигнальная лампа немедленно погаснет.

Если ремень безопасности был пристегнут, а затем отстегнут на скорости не выше 20 км/ч (12 миль/ч), соответствующий индикатор будет гореть в течение прим. 70 секунд.

Если ремень безопасности был пристегнут, а затем отстегнут на скорости свыше 20 км/ч (12 миль/ч), соответствующая сигнальная лампа будет мигать и будет звучать предупредительный звуковой сигнал в течение 35 секунд.

## Система ремней безопасности

### Поясно-плечевой ремень безопасности

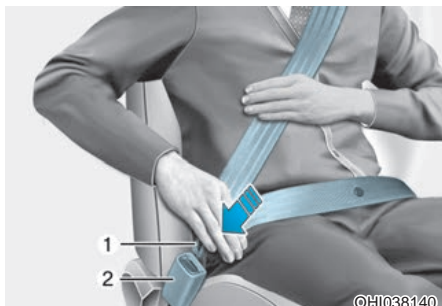

Чтобы пристегнуть ремень безопасности, выполните указанные далее действия.

Необходимо вытянуть ремень из вытягивающего устройства и вставить металлический язычок (1) в пряжку (2). При фиксации язычка в пряжке должен раздаться отчетливый щелчок.

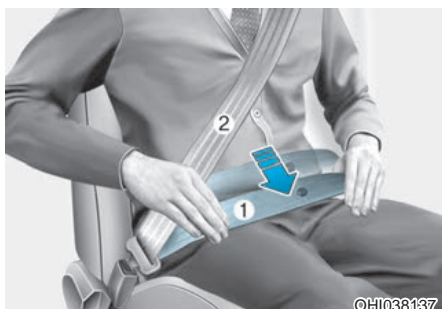

Поясная часть ремня (1) должна прилегать к бедрам, а плечевая (2) — к груди.

Длина ремня безопасности автоматически регулируется после того, как поясная его часть будет отрегулирована вручную для плотного прилегания к бедрам. При плавном, медленном наклоне вперед длина ремня будет соответственно увеличиваться.

В случае резкого торможения или столкновения ремень будет заблокирован в текущем положении. Ремень также заблокируется при слишком резком наклоне вперед.

## К СВЕДЕНИЮ

Если не удастся вытянуть достаточную длину ремня из вытягивающего устройства, следует сильно потянуть за ремень и отпустить. После отпущания можно будет плавно вытянуть ремень на требуемую длину.

## ⚠ ОСТОРОЖНО



В случае ненадлежащей регулировки ремня безопасности риск получения серьезной травмы при аварии увеличивается. При регулировке ремней безопасности должны быть приняты указанные далее меры предосторожности

- Расположить поясную часть ремня безопасности как можно ниже через бедра, но не на талии, чтобы было удобно. Это позволит при столкновении поглощать силу удара крепкими тазовыми костями, уменьшая вероятность внутренних травм.
- Расположить одну руку под плечевой лямкой, а другую поверх ремня, как показано на рисунке.
- Крепление плечевой лямки должно быть зафиксировано на требуемой высоте.
- Недопустимо прокладывать плечевую лямку через шею или лицо.

### Регулировка высоты

Для обеспечения максимального комфорта и безопасности высота крепления плечевой лямки может быть отрегулирована в одно из четырех положений.

Плечевая лямка должна проходить через грудь и середину плеча со стороны двери, а не по шее.



Для регулировки высоты крепления ремня безопасности следует сместить регулятор высоты в требуемое положение.

Чтобы поднять регулятор высоты, переместите его вверх (1). Чтобы опустить регулятор высоты, переместите его вниз (3), удерживая нажатой кнопку регулятора высоты (2).

Отпустите кнопку, чтобы зафиксировать крепление. Попробуйте сдвинуть регулятор высоты, чтобы убедиться в том, что он зафиксирован на месте.



Чтобы отстегнуть ремень безопасности, следует выполнить указанные далее действия.

Нажать на кнопку отстегивания (1) на пряжке ремня безопасности.

В отстегнутом состоянии лямка ремня безопасности должна автоматически сматываться втягивающим устройством. Если этого не происходит, следует проверить ремень на предмет перекручивания.

### Ремень безопасности центрального заднего сиденья (3-точечный ремень безопасности центрального заднего сиденья)



OJX030020L

При использовании ремня безопасности пассажирами, находящимися на центральном заднем сиденье, необходимо использовать пряжку с маркировкой «CENTER» (Центральный).

### **i** Информация

Если ремень безопасности не вытягивается из вытягивающего механизма, потяните ремень с силой и отпустите его. После отпущения можно будет плавно вытянуть ремень на требуемую длину.

### **!** ОСТОРОЖНО

При использовании ремня безопасности центрального сиденья заднего ряда убедитесь, что спинка сиденья заблокирована.

В противном случае спинка сиденья может наклониться во время случайной остановки или столкновения, что может привести к серьезной травме.

### Ремни безопасности с устройством предварительного натяжения



OJX1039118

[1]: ремни безопасности с преднатяжителем вытягивающего устройства

Переднее сиденье и заднее боковое сиденье (при наличии)

Автомобиль оборудован устройствами предварительного натяжения ремней безопасности (преднатяжителями) для сидений водителя и переднего пассажира, а также задних сидений. Преднатяжитель предназначен для обеспечения плотного прилегания ремня безопасности к верхней части тела водителя или пассажира при определенных фронтальных или боковых столкновениях. Преднатяжители ремней безопасности могут срабатывать одновременно с подушками безопасности при достаточно серьезных фронтальных или боковых столкновениях.

При резком торможении, или если попытаться наклониться вперед резким движением, вытягивающее устройство ремня безопасности будет заблокировано в текущем положении.

Преднатяжитель срабатывает в определенных условиях при лобовом столкновении и плотно прижимает человека к сиденью ремнем безопасности.

Если при срабатывании преднатяжителя система определяет чрезмерное натяжение ремня безопасности водителя или пассажира, то ограничитель нагрузки, который находится в преднатяжителе на вытягивающем устройстве, немного ослабляет натяжение соответствующего ремня (при наличии ограничителя нагрузки).

### ОСТОРОЖНО

- Необходимо всегда пристегивать ремень и сидеть на сиденье надлежащим образом.
- Недопустимо использование ремня безопасности, который перекручен или неплотно прилегает к телу. Перекрученный или неплотно прилегающий ремень безопасности не обеспечит надлежащей защиты в случае аварии.
- Недопустимо располагать что-либо рядом с пряжкой ремня безопасности. При этом может быть нарушено надлежащее функционирование пряжки.
- После активизации или в случае аварии устройства предварительного натяжения должны быть заменены.
- **ЗАПРЕЩЕНО** самостоятельно проверять, обслуживать, ремонтировать или заменять преднатяжители. Рекомендуется проверять, обслуживать, ремонтировать или заменять преднатяжители у официального дилера продукции марки Genesis.
- Не допускайте ударов по механизму ремня безопасности.

### ОСТОРОЖНО

Не прикасайтесь к преднатяжителям ремней безопасности в течение нескольких минут после их срабатывания. Механизмы преднатяжителей ремней безопасности при срабатывании нагреваются до высокой температуры и могут обжечь.

### ВНИМАНИЕ

Кузовные работы в передней части транспортного средства могут привести к повреждению системы преднатяжителя ремня безопасности. Поэтому рекомендуется обратиться к официальному дилеру продукции марки Genesis для проверки системы.

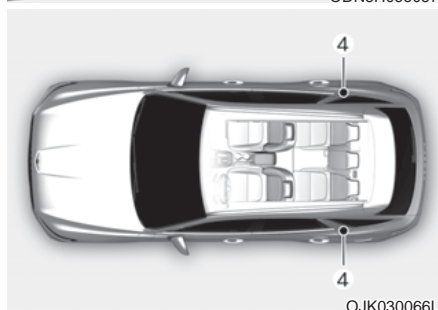
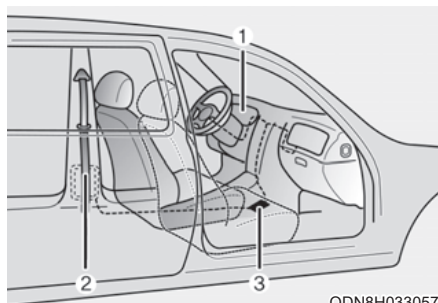

Система ремней безопасности с преднатяжителями состоит из указанных далее компонентов. Их местоположения показаны на приведенном выше рисунке.

- (1) Индикатор неисправности подушек безопасности
- (2) Втягивающий преднатяжитель
- (3) Блок управления системы SRS
- (4) Преднатяжитель заднего втягивающего устройства (при наличии)

### К СВЕДЕНИЮ

Датчик, приводящий в действие модуль управления SRS, также связан с преднатяжителями ремней безопасности. При переключении кнопки «Engine Start/ Stop» (Запуск/остановка двигателя) в положение «ON» (Вкл.) индикатор подушек безопасности на приборной панели загорается примерно на 3~6 секунд, а затем должен погаснуть.

При неисправности преднатяжителя индикатор будет гореть, даже если подушка безопасности находится в исправном состоянии. Если индикатор не загорается, не гаснет или светится при движении транспортного средства, рекомендуется проверить как можно скорее устройство предварительного натяжения ремней безопасности и (или) блок управления пассивной системой безопасности у официального дилера продукции марки Genesis.

### Информация

- Преднатяжители ремней безопасности могут быть активизированы при определенном лобовом или боковом столкновении или в случае опрокидывания транспортного средства (если установлен датчик опрокидывания).
- При срабатывании устройства предварительного натяжения ремней безопасности может раздаться громкий шум и в салоне может появиться мелкая пыль и дым. Это считается нормальным и не представляет опасности.
- Хотя эта пыль и нетоксична, при попадании на кожу она вызывает раздражение, и ее не следует вдыхать длительное время. После аварии, в результате которой произошла активизация преднатяжителей ремней безопасности, следует тщательно вымыть подвергнувшиеся воздействию пыли участки кожи.

### Преднатяжение ремней безопасности (PSB) (при наличии)

Функция преднатяжения ремней безопасности предназначена для натяжения ремней безопасности в случае регистрации столкновения, аварийного торможения или потери управления.

### К СВЕДЕНИЮ

Функция преднатяжения ремней безопасности является вспомогательной системой. Функция преднатяжения ремней безопасности активируется, только если пассажир пристегнут ремнем безопасности.

### Функционирование преднатяжителя ремней безопасности

Для обеспечения максимальной безопасности пассажира система преднатяжения ремней безопасности работает так, как описано далее.

- Полное втягивание
  - Ремень безопасности натягивается в указанных далее случаях.
    - возникает ситуация аварийного торможения;
    - потерял контроль над транспортным средством;
    - системы автомобиля определяют столкновение;
    - Автомобиль обнаруживает движение по замерзшей дороге
    - движение по неровной дороге с высоким ударным воздействием;
    - неравномерное качение автомобиля.
- Устранение ослабления
  - При движении автомобиля со скоростью выше 15 км/ч ослабленный ремень безопасности затягивается.
- Фиксатор ремня
  - Затягивает ослабленный ремень безопасности, если он не пристегнут.

## Предупреждающее сообщение

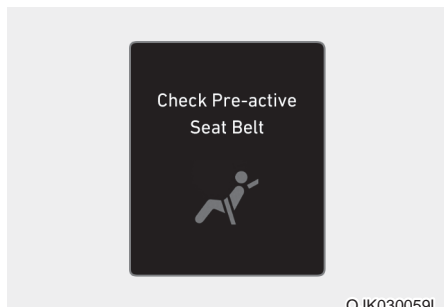

«Check Pre-Active Seat Belt» (Проверка преднатяжения ремней безопасности)

В случае неисправности системы преднатяжения ремней безопасности выводится соответствующее предупреждающее сообщение.

Если предупреждающее сообщение появляется во время движения автомобиля, рекомендуется проводить проверку системы у официального дилера продукции марки Genesis. После исчезновения предупреждающего сообщения системы преднатяжения ремней безопасности загорится главный индикатор (▲).

## Дополнительные меры предосторожности при использовании ремней безопасности

### Использование ремня безопасности во время беременности

Во время беременности всегда должен использоваться ремень безопасности. Лучший способ защиты будущего ребенка заключается в том, чтобы защитить себя пристегиванием ремня безопасности.

Беременные женщины всегда должны пользоваться поясно-плечевыми ремнями безопасности. Для этого следует пропустить плечевую лямку через грудь как можно дальше от шеи. Поместить поясную лямку ниже живота так, чтобы она охватывала бедра и тазовую кость под округленной частью живота.

## ОСТОРОЖНО

- Беременная женщина или больной более уязвим для любых ударов по животу при резкой остановке или аварии. Если вы попали в аварию во время беременности, проконсультируйтесь с врачом.
- Для снижения риска серьезной травмы или смерти будущего ребенка при аварии беременные женщины не должны располагать поясную часть ремня безопасности выше живота или по животу, где находится будущий ребенок.

## Использование ремня безопасности для пристегивания детей

### Младенец и маленький ребенок

В большинстве стран законом предписывается использование детских удерживающих систем и дополнительных подушек для перевозки детей. Возраст, при достижении которого вместо детских удерживающих систем могут использоваться ремни безопасности, в различных странах может отличаться, поэтому следует знать об определенных требованиях в конкретной стране. Детская удерживающая система для младенцев должна быть должным образом установлена на заднем сиденье.

Более подробные сведения приводятся в разделе «Детская удерживающая система» этой главы.



## ОСТОРОЖНО

Для младенцев и маленьких детей **ДОЛЖНЫ** использоваться детские удерживающие устройства соответствующих весовых групп.

Для снижения риска тяжелых телесных повреждений в случае дорожно-транспортного происшествия **НИКОГДА** не перевозите ребенка на руках или коленях. При аварии создаются огромные усилия, поэтому ребенок, вылетев из ваших рук, может удариться о внутренние детали автомобиля.

Маленькие дети лучше всего защищены от травм в случае аварии, когда должным образом пристегнуты на заднем сиденье с помощью детской удерживающей системы, соответствующей стандартам безопасности страны использования. Перед покупкой детской удерживающей системы следует убедиться в ее сертификации в соответствии со стандартами безопасности страны, в которой она будет использоваться.

Удерживающая система должна соответствовать росту и весу ребенка. Сведения об этом можно прочитать на ярлыке. См. раздел «Детская удерживающая система» в этой главе.

### Большие дети

Дети в возрасте до 13 лет, для которых уже не могут использоваться дополнительные подушки, всегда должны располагаться на заднем сиденье и использовать штатные пояснично-плечевые ремни безопасности. Ремень безопасности должен охватывать верхнюю часть бедер, плечо и грудь, чтобы удерживать тело ребенка должным образом. Необходимо регулярно проверять подгонку ремня. При движении ребенка ремень может сместиться. В случае аварии наибольшая безопасность обеспечивается детям, если они пристегнуты надлежащей удерживающей системой на заднем сиденье.

Если подросток старше 13 лет должен находиться на переднем сидении, он должен быть надежно пристегнут штатными поясным и плечевыми секциями ремня безопасности, а сиденье должно быть помещено в крайнее заднее положение.

Если плечевая часть ремня слегка касается шеи или лица ребенка, попробуйте поместить его ближе к центру автомобиля. Если плечевая ляжка все еще касается лица или шеи, следует использовать соответствующее кресло-бустер.



## ОСТОРОЖНО

- Всегда следует проверять, чтобы ремень безопасности для больших детей был пристегнут и должным образом отрегулирован.
- Плечевая ляжка не должна касаться шеи или лица ребенка.
- Запрещается пристегивать одним ремнем безопасности больше чем одного ребенка.

### **Использование ремня безопасности и травмированные люди**

При транспортировании травмированного человека должен использоваться ремень безопасности. Для получения определенных рекомендаций следует обратиться к врачу.



### **Один человек — один ремень**

Запрещается пристегивать двух человек (включая ребенка) одним ремнем. При этом увеличивается вероятность получения серьезных травм в случае аварии.

### **Недопустимо лежать**

Управление транспортным средством при откинутой спинке сиденья может быть опасным. При откидывании спинки, даже в случае пристегивания ремнями безопасности, эффективность системы безопасности (ремней безопасности и подушек безопасности) значительно снижается.

Для обеспечения максимальной эффективности ремни безопасности должны опоясывать бедра и грудь.

При аварии возможен сильный удар о ремень безопасности, вызывающий травму шеи или другие травмы.

Чем больше откинута спинка сиденья, тем больше вероятность, что бедра пассажира будут двигаться под поясным ремнем безопасности или шея пассажира ударится о плечевую лямку.



### **ОСТОРОЖНО**

- **ЗАПРЕЩАЕТСЯ** управлять транспортным средством при откинутой спинке сиденья.
- Управление транспортным средством при откинутой спинке сиденья значительно увеличивает вероятность получения серьезной травмы или травмы со смертельным исходом в случае столкновения или резкого торможения.
- Водители и пассажиры всегда должны сидеть на сиденьях должным образом, ремни безопасности должны быть пристегнуты, а спинки сидений установлены в вертикальное положение.

### **Содержание ремней безопасности в надлежащем состоянии**

Запрещается производить разборку или модификацию систем ремней безопасности. Должны быть приняты меры предосторожности, чтобы не повредить ремни безопасности и их компоненты петлями сиденья, дверями и т. д.

### **Периодическая проверка**

Все ремни безопасности должны периодически проверяться на наличие износа или повреждений. Поврежденные детали должны быть заменены при первой же возможности.

### **Ремни должны быть чистыми и сухими**

Ремни безопасности должны содержаться чистыми и сухими. При загрязнении ремней их можно очистить слабым мыльным раствором и теплой водой. Отбеливатель, краска, сильные моющие средства или абразивы не должны использоваться, потому что они могут повредить и ослабить ткань.

### **Замена ремней безопасности**

Полная замена всех ремней безопасности должна производиться в случае аварии. Это должно быть выполнено даже при отсутствии видимых повреждений. Рекомендуется проконсультироваться с официальным дилером продукции марки Genesis.

## ДЕТСКАЯ УДЕРЖИВАЮЩАЯ СИСТЕМА (ДУС)

**Наша рекомендация: перевозите детей только на заднем сидении**



### ОСТОРОЖНО

**Дети в автомобиле должны быть правильно пристегнуты. Детей всех возрастов безопаснее всего перевозить на заднем сиденье. Ни при каких обстоятельствах не устанавливайте детское автокресло на переднее пассажирское сиденье, если не отключена подушка безопасности.**

Дети до 13 лет в автомобиле должны располагаться на заднем сиденье и быть правильно пристегнуты, чтобы свести к минимуму риск травм при аварии, внезапной остановке или резком маневре.

Согласно статистике аварий, дети находятся в большей безопасности, когда должным образом пристегнуты на задних сиденьях, чем когда находятся на переднем сиденье. Если ребенок слишком большой для использования детской удерживающей системы, должны использоваться штатные ремни безопасности.

В большинстве стран действуют нормы, требующие перевозить детей в одобренных детских автокреслах.

Предписываемые законом возраст или вес/рост ребенка, при достижении которых вместо детских удерживающих систем могут использоваться ремни безопасности, в различных странах могут отличаться, поэтому следует знать об определенных требованиях в конкретной стране.

Детские удерживающие системы должны надлежащим образом размещаться и устанавливаться на сиденье. Следует использовать имеющиеся в продаже детские автокресла, соответствующие требованиям, принятым в вашей стране.

### *Детская удерживающая система (ДУС)*

Младенцы и маленькие дети должны быть пристегнуты в соответствующих детских удерживающих системах, установленных лицом по направлению или против направления движения на сиденье автомобиля. Следует прочитать и выполнять предоставленные изготовителем инструкции по установке и использованию детской удерживающей системы.



### ОСТОРОЖНО

- При установке и использовании всегда должны соблюдаться инструкции изготовителя детской удерживающей системы.
- Ребенок должен быть пристегнут с помощью детской удерживающей системы должным образом.
- Не используйте люльку или детское сиденье безопасности, которое надевается на спинку сиденья, так как ими не обеспечивается надлежащая защита в случае аварии.
- После аварии рекомендуется обратиться к дилеру продукции марки Genesis для проверки детской удерживающей системы, ремней безопасности, анкерных креплений и верхнего ремня ISOFIX.

## Выбор детской удерживающей системы (ДУС)

При выборе детской удерживающей системы для ребенка всегда обращайте внимание на нижеследующее.

- Убедитесь в том, что детское автокресло имеет маркировку, подтверждающую его соответствие стандартам безопасности вашей страны.

Детское автокресло может устанавливаться в автомобиль, только если оно сертифицировано в соответствии с требованиями ECE-R44 или ECE-R129.

- Выбор детской удерживающей системы должен производиться на основании роста и веса ребенка. Эта информация обычно представлена на этикетках и в инструкции по применению системы.
- Выбранная детская удерживающая система должна соответствовать сиденьям транспортного средства, в котором она будет использоваться.
- При установке должны учитываться инструкции и предупреждения, предоставленные с детской удерживающей системой.

### Типы детских удерживающих систем

Существует три основных типа детских автокресел: детское автокресло с ориентацией против хода движения, детское автокресло с ориентацией по ходу движения и дополнительная подушка.

Они классифицируются в соответствии с возрастом, ростом и весом ребенка.

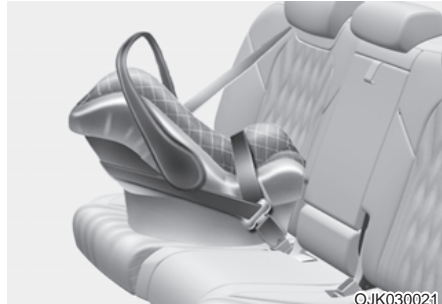

#### Детская удерживающая система с расположением против хода движения

Детская удерживающая система с расположением против хода движения обеспечивает удержание с помощью поверхности, на которую опирается спина ребенка. Система ремней удерживает ребенка на месте, а во время дорожно-транспортного происшествия удерживает его в детской удерживающей системе, снижая нагрузку на хрупкую шею и позвоночник.

Дети в возрасте до одного года должны находиться только в детской удерживающей системе с расположением против хода движения. Существует множество видов детских удерживающих систем с расположением против хода движения. Детские удерживающие системы для младенцев должны располагаться только против хода движения. Для обращенных назад трансформируемых детских удерживающих систем и систем 3 в 1 обычно указываются пределы роста и веса, что позволяет перевозить детей в обращенных назад системах в течение более длительного времени.

Продолжайте использовать обращенные назад детские удерживающие системы, пока дети соответствуют указанным изготовителем пределам роста и массы.



ОЛК030022

### Обращенные вперед детские удерживающие устройства

Детское автокресло с ориентацией по ходу движения обеспечивает фиксацию ребенка при помощи ремней. Перевозить ребенка в детском автокресле с ориентацией по ходу движения, снабженном ремнями, следует до тех пор, пока рост и вес ребенка не достигли ограничений, установленных производителем детского автокресла.

Когда ребенок вырастает из детского автокресла с ориентацией по ходу движения, его следует перевозить на дополнительной подушке.

### Кресла-бустеры

Кресло-бустер — это детское автокресло, предназначенное для лучшей фиксации системы ремней безопасности. При использовании кресла-бустера ремни безопасности располагаются правильно, прилегая к самым прочным частям тела ребенка. Детей следует перевозить на кресле-бустере до тех пор, пока они не вырастут достаточно для того, чтобы ремни безопасности располагались правильно.

При правильно закрепленном ремне безопасности поясной ремень должен удобно располагаться на верхней части бедер, а не на животе. Плечевой ремень безопасности должен удобно проходить через плечо и грудную клетку, а не через шею или лицо. Дети до 13 лет в автомобиле должны быть правильно зафиксированы, чтобы свести к минимуму риск травм при аварии, внезапной остановке или резком маневре.

## Установка детской удерживающей системы (ДУС)



### ОСТОРОЖНО

Перед установкой детской удерживающей системы:

ознакомьтесь с инструкциями по установке и использованию детского автокресла, которые предоставляются производителем, и следуйте им.

Несоблюдение инструкций и предупреждений в случае аварии может стать причиной СЕРЬЕЗНОЙ ТРАВМЫ или СМЕРТИ.



### ОСТОРОЖНО

Если подголовник автомобиля не позволяет правильно установить детское кресло, нужно отрегулировать или полностью снять подголовник соответствующего посадочного места.

После выбора подходящего вашему ребенку детского автокресла и его размещения на сиденье необходимо выполнить три действия для его надлежащей установки.

- **Закрепить надлежащим образом детскую удерживающую систему в транспортном средстве.** Учтите, что все детские удерживающие системы крепятся к сиденью автомобиля с помощью поясного ремня безопасности или поясной части поясного-плечевого ремня безопасности, либо с помощью верхнего ремня и (или) анкерного крепления ISOFIX и (или) опорной ноги.

- **Убедиться, что детская удерживающая система закреплена должным образом.**

После установки детской удерживающей системы следует попытаться наклонить ее вперед и из стороны в сторону, чтобы проверить надежность ее крепления. Крепление детской удерживающей системы с помощью ремня безопасности должно быть как можно более тугим. Тем не менее некоторое перемещение из стороны в сторону допустимо.

При установке детского автокресла отрегулируйте сиденье автомобиля и спинку сиденья (подъем и (или) расстояние смещения вперед-назад) так, чтобы ребенок мог удобно разместиться в детском автокресле.

- **Пристегнуть ребенка в детской удерживающей системе.** Убедиться, что ребенок зафиксирован в детской удерживающей системе в соответствии с инструкциями изготовителя.



### ВНИМАНИЕ

**Детская удерживающая система в закрытом автомобиле может сильно нагреваться. Для предотвращения ожогов следует проверить поверхность сиденья и пряжки, прежде чем сажать ребенка в детскую удерживающую систему.**

### **Пригодность каждого посадочного места для размещения детских удерживающих систем, крепящихся ремнями безопасности и с помощью системы ISOFIX в соответствии с нормами ООН (для Европы)**

(Информация для владельцев автомобилей и производителей детских автокресел)

- Да: подходит для установки ДУС указанной категории
- Нет: не подходит для установки ДУС указанной категории
- Прочерк (—): не применимо
- Таблица представлена для автомобиля с левосторонним управлением. За исключением переднего пассажирского сиденья, данные в таблице действительны для автомобилей с правосторонним управлением. Для переднего пассажирского сиденья в автомобилях с правосторонним управлением применяется информация для посадочного места № 3.

Категории ДУС		Позиции сидений					
		1, 2	3		4	5	6
			Подушка безопасности «ON» (Вкл.)	Подушка безопасности «OFF» (Вкл.)			
Универсальные ДУС с ременной фиксацией	Все весовые категории	-	Нет	Да <sup>1)</sup> (F, R)	Да <sup>2)</sup> (F, R)	Да <sup>3)</sup> (F, R)	Да <sup>2)</sup> (F, R)
CRS стандарта i-Size	ISOFIX CRF : F2, F2X, R1, R2	-	Нет	Нет	Да (F, R)	Нет	Да (F, R)
Переносная детская кроватка (ДУС с ISOFIX, устанавливаемая поперечно)	ISOFIX CRF: L1, L2	-	Нет	Нет	Нет	Нет	Нет
ДУС с ISOFIX для младенцев* (*: ДУС с ISOFIX для грудного ребенка)	ISOFIX CRF: R1	-	Нет	Нет	Да (R)	Нет	Да (R)
Автокресла ISOFIX для детей ясельного возраста – маленькие	ISOFIX CRF: F2, F2X, R2, R2X	-	Нет	Нет	Да (F, R)	Нет	Да (F, R)
* Автокресла ISOFIX для детей ясельного возраста – большие* (* Не кресла-бустеры)	ISOFIX CRF: F3, R3	-	Нет	Нет	Да (F, R)	Нет	Да (F, R)
Дополнительная подушка – узкая	ISO CRF: B2	-	Да	Нет	Да	Нет	Да
Дополнительная подушка – полноразмерная	ISO CRF: B3	-	Да	Нет	Да	Нет	Да

\* **F**: ориентация по направлению движения; **R**: ориентация против направления движения

Примечание<sup>1)</sup>: Для установки универсального автокресла спинка пассажирского сиденья первого ряда должна находиться в полностью вертикальном положении.

Примечание<sup>2)</sup>: Для установки универсального автокресла на боковое сиденье второго ряда необходимо соответственно отодвинуть сиденье первого ряда.

Примечание<sup>3)</sup>: Никогда не устанавливайте автокресло с опорной ногой на центральное сиденье второго ряда.

Номер пассажирского места	Положение в автомобиле	Позиции сидений
1	Переднее левое	
2	Переднее центральное	
3	Переднее правое	
4	Левое сиденье второго ряда	
5	Центральное сиденье второго ряда	
6	Правое сиденье второго ряда	

OJK030067L

\* Если подголовник сиденья мешает правильной установке детского автокресла, необходимо отрегулировать или полностью снять подголовник этого сиденья.

\* Ни при каких обстоятельствах не устанавливайте обращенное назад детское автокресло на переднее пассажирское сиденье, если не отключена подушка безопасности.

### **CRS, рекомендуемая для автомобиля в соответствии с нормами ООН**

(Информация для владельцев автомобилей и производителей детских автокресел)

Весовая группа	Наименование	Производитель	Тип крепления	ECE № разрешения
Возрастная группа 0+ / I	BABY-SAFE 2 i-SIZE a BABY-SAFE i-SIZE BASE	Детское автокресло Britax Römer	Кресла ISOFIX с опорной ногой, устанавливаемые против направления движения	R129/00 - E1 - 000008
Группа I	Детское автокресло Duo Plus	Детское автокресло Britax Römer	ISOFIX и верхний ремень	R44/04 - E1 - 04301133
Группа II	Детское автокресло KidFix II XP	Детское автокресло Britax Römer	ISOFIX и ремень безопасности, с помощью направляющей поясного ремня ДУС	R44/04 - E1 - 04301304
Группа III	Junior III	Graco	Ремень безопасности	R44/04 - E11 - 03.44.165

### **Информация о производителях детских автокресел**

Britax Römer <http://www.britax.com>

Graco : <http://www.gracobaby.com>

### **Пригодность каждого посадочного места для размещения детских автокресел, крепящихся ремнями безопасности и с помощью системы ISOFIX в соответствии с нормами ООН (кроме Европы)**

(Информация для владельцев автомобилей и производителей детских автокресел)

- Да: подходит для установки ДУС указанной категории
- Нет: не подходит для установки ДУС указанной категории
- Прочерк (—): не применимо
- Таблица представлена для автомобиля с левосторонним управлением. За исключением переднего пассажирского сиденья, данные в таблице действительны для автомобилей с правосторонним управлением. Для переднего пассажирского сиденья в автомобилях с правосторонним управлением применяется информация для посадочного места № 3.

Категории ДУС		Позиции сидений					
		1, 2	3		4	5	6
			Подушка безопасности «ON» (Вкл.)	Подушка безопасности «OFF» (Вкл.)			
Универсальные ДУС с ременной фиксацией	Все весовые категории	-	Нет	Да <sup>1)</sup> (F)	Да <sup>2)</sup> (F, R)	Да <sup>3)</sup> (F, R)	Да <sup>2)</sup> (F, R)
CRS стандарта i-Size	ISOFIX CRF : F2, F2X, R1, R2	-	Нет	Нет	Нет	Нет	Нет
Переносная детская кроватка (ДУС с ISOFIX, устанавливаемая поперечно)	ISOFIX CRF: L1, L2	-	Нет	Нет	Нет	Нет	Нет
ДУС с ISOFIX для младенцев* (*: ДУС с ISOFIX для грудного ребенка)	ISOFIX CRF: R1	-	Нет	Нет	Да (R)	Нет	Да (R)
Автокресла ISOFIX для детей ясельного возраста – маленькие	ISOFIX CRF: F2, F2X, R2, R2X	-	Нет	Нет	Да (F, R)	Нет	Да (F, R)
* Автокресла ISOFIX для детей ясельного возраста – большие* (* Не кресла-бустеры)	ISOFIX CRF: F3, R3	-	Нет	Нет	Да (F, R)	Нет	Да (F, R)
Дополнительная подушка – узкая	ISO CRF: B2	-	Да	Нет	Да	Нет	Да
Дополнительная подушка – полноразмерная	ISO CRF: B3	-	Да	Нет	Да	Нет	Да

\* **F**: ориентация по направлению движения; **R**: ориентация против направления движения

Примечание<sup>1)</sup>: Для установки универсального автокресла спинка пассажирского сиденья первого ряда должна находиться в полностью вертикальном положении.

Примечание<sup>2)</sup>: Для установки универсального автокресла на боковое сиденье второго ряда необходимо соответственно отодвинуть сиденье первого ряда.

Примечание<sup>3)</sup>: Никогда не устанавливайте автокресло с опорной ногой на центральное сиденье второго ряда.

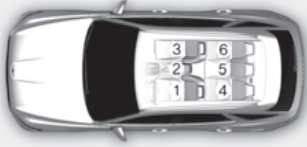

Номер пассажирского места	Положение в автомобиле	Позиции сидений
1	Переднее левое	
2	Переднее центральное	
3	Переднее правое	
4	Левое сиденье второго ряда	
5	Центральное сиденье второго ряда	
6	Правое сиденье второго ряда	

OJK030067L

- \* Если подголовник сиденья мешает правильной установке детского автокресла, необходимо отрегулировать или полностью снять подголовник этого сиденья.
- \* Ни при каких обстоятельствах не устанавливайте обращенное назад детское автокресло на переднее пассажирское сиденье, если не отключена подушка безопасности.

### **Крепление ISOFIX и крепление якорный ремень (система крепления ISOFIX) для детей**

Крепления ISOFIX обеспечивают фиксацию детской удерживающей системы во время поездки и в случае аварии. Система спроектирована так, чтобы максимально упростить процесс установки и снизить вероятность его неправильного выполнения. Системой ISOFIX используются предусмотренные на автомобиле крепления и приспособления детской удерживающей системы. Система ISOFIX позволяет отказаться от использования ремней безопасности для крепления детской удерживающей системы к задним сиденьям. Анкерные крепления ISOFIX представляют собой металлические петли, встроенные в кузов автомобиля. Предусмотрено два нижних крепления для каждого места установки ISOFIX, которые предназначены для нижних деталей крепления детской удерживающей системы.

Для использования системы ISOFIX автомобиля необходимо приобрести детскую удерживающую систему с креплениями ISOFIX.

Производитель детской удерживающей системы обязан предоставить инструкцию по креплению детской удерживающей системы к анкерным креплениям ISOFIX.

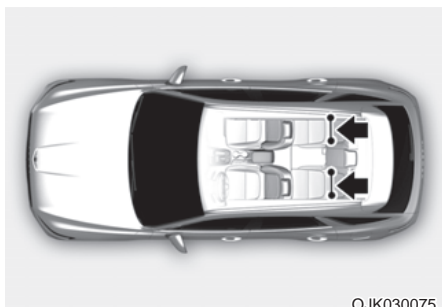



Анкерные крепления ISOFIX встроены в крайнее левое и правое задние посадочные места. Их местоположения показаны на рисунке.

### **⚠ ОСТОРОЖНО**

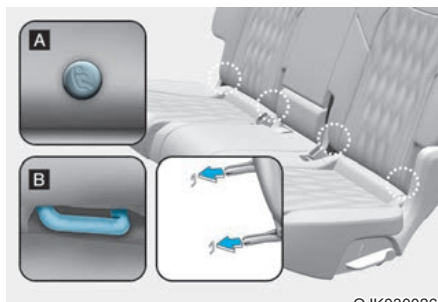
Не пытайтесь установить детскую удерживающую систему с помощью анкерных креплений ISOFIX на заднее центральное посадочное место. Оно не оборудовано анкерными креплениями ISOFIX. Использование анкерных креплений боковых задних сидений для установки детской удерживающей системы на центральное посадочное место может привести к повреждению анкерных креплений.



[A]: указатель местоположения анкерного крепления ISOFIX (Тип «A» — , тип «B» — )

[B]: анкерное крепление ISOFIX

Анкерные крепления ISOFIX расположены между подушкой и спинкой задних сидений (крайние сиденья слева и справа) и отмечены соответствующими символами.

### **Крепление детской удерживающей системы с помощью системы крепления ISOFIX**

Чтобы установить детское автокресло, соответствующее стандарту i-Size или ISOFIX, на любом из задних боковых сидений, выполните следующие действия:

1. Отодвиньте пряжку ремня безопасности в сторону от анкерного крепления ISOFIX.
2. Уберите все предметы, которые могут мешать подсоединению детской удерживающей системы к анкерным креплениям ISOFIX.

3. Установите детскую удерживающую систему на сиденье транспортного средства, затем подсоедините сиденье к анкерным креплениям ISOFIX согласно инструкциям производителя детской удерживающей системы.
4. Соблюдайте инструкции производителя детской удерживающей системы в отношении надлежащей установки и подсоединения креплений ISOFIX к детской удерживающей системе к анкерным креплениям ISOFIX.



### ОСТОРОЖНО

При использовании системы ISOFIX должны быть приняты указанные далее меры предосторожности.

- Прочитать прилагаемые к детской удерживающей системой инструкции по установке.
- Ребенок может достать и схватить не втянутые ремни безопасности, поэтому следует застегнуть все неиспользуемые ремни безопасности и втянуть лямки ремней безопасности позади ребенка. Ребенок может задохнуться, если плечевая ляжка обернется вокруг его шеи и ремень безопасности натянется.
- **ЗАПРЕЩАЕТСЯ** присоединять несколько детских удерживающих систем к одному анкерному креплению. Это может стать причиной ослабления или поломки анкера или крепежного фиксатора.
- После аварии система ISOFIX должна быть обязательно проверена дилером. В результате аварии система ISOFIX может быть повреждена и не способна фиксировать детскую удерживающую систему должным образом.

### Крепление детской удерживающей системы с помощью верхнего ремня

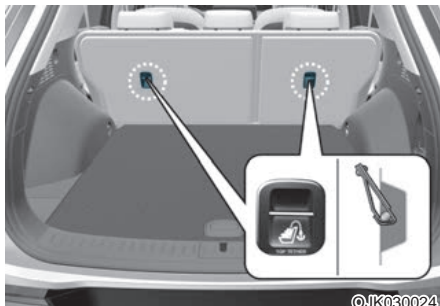

Крепления для верхнего ремня детских удерживающих систем расположены на задней стороне спинки сиденья.



1. Перебросьте якорный ремень детского автокресла через спинку сиденья. При размещении верхнего ремня следуйте инструкциям производителя детского автокресла.
2. Закрепите ремень за анкерное крепление, затем затяните ремень в соответствии с инструкциями производителя детского сиденья, чтобы прикрепить детское сиденье к сиденью автомобиля.



## ОСТОРОЖНО

При креплении с помощью верхнего ремня должны быть приняты указанные далее меры предосторожности.

- Прочитать прилагаемые к детской удерживающей системой инструкции по установке.
- **ЗАПРЕЩАЕТСЯ** присоединять несколько детских удерживающих систем к одному анкерному креплению ISOFIX для верхнего ремня. Это может стать причиной ослабления или поломки анкерного крепления или крюка ремня.
- Запрещается крепить верхний ремень к другим анкерным креплениям, кроме специально предназначенного. При ненадлежащем креплении ремень может не обеспечивать надежной фиксации.
- Крепления детского автокресла рассчитаны только на нагрузки, возникающие при правильной установке автокресла.

Не используйте их для крепления штатных ремней безопасности или для фиксации других предметов или оборудования в автомобиле.

## **Крепление детского автокресла с использованием поясного/плечевого ремня безопасности**

Если система ISOFIX не используется, то любые детские удерживающие системы должны крепиться к заднему сиденью транспортного средства поясной лямкой ремня с креплением в трех точках.

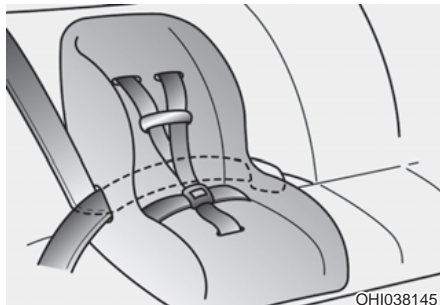

Установка детской удерживающей системы с использованием ремня с креплением в трех точках

Для установки детской удерживающей системы на задние сиденья обратите внимание на указанную далее информацию.

1. Установите детское автокресло на заднее сиденье и протяните поясной/плечевой ремень вокруг автокресла или через него, соблюдая указания производителя автокресла. Убедитесь, что ремень не перекручен.

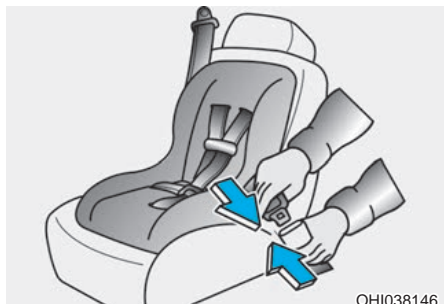

2. Застегните пряжку ремня. Должен быть отчетливо слышен характерный щелчок.

### **i** Информация

Кнопка пряжки ремня должна быть расположена так, чтобы к ней был удобный доступ в случае чрезвычайной ситуации.



3. Удалите слабины ремня в максимально возможной степени, нажимая на детское удерживающее устройство и подавая плечевую лямку назад во втягивающее устройство.
4. Попытайтесь сдвинуть детскую удерживающую систему в разные стороны, чтобы убедиться в надежности ее крепления ремнем безопасности.

Если производитель детского автокресла рекомендует использовать верхний ремень с поясно-плечевым ремнем безопасности, см. стр. 3-48.

Чтобы снять детское автокресло, нажмите кнопку на пряжке, а затем вытащите ремень безопасности из детского кресла, дав ему полностью втянуться.

### **!** ОСТОРОЖНО

Если детская удерживающая система установлена на центральном сиденье второго ряда, отодвиньте сиденье второго ряда как можно дальше, чтобы свести к минимуму контакт с подушкой безопасности между передними сиденьями (при наличии подушки безопасности центрального сиденья).

## ПОДУШКА БЕЗОПАСНОСТИ — ДОПОЛНИТЕЛЬНАЯ СИСТЕМА БЕЗОПАСНОСТИ

■ Левый руль

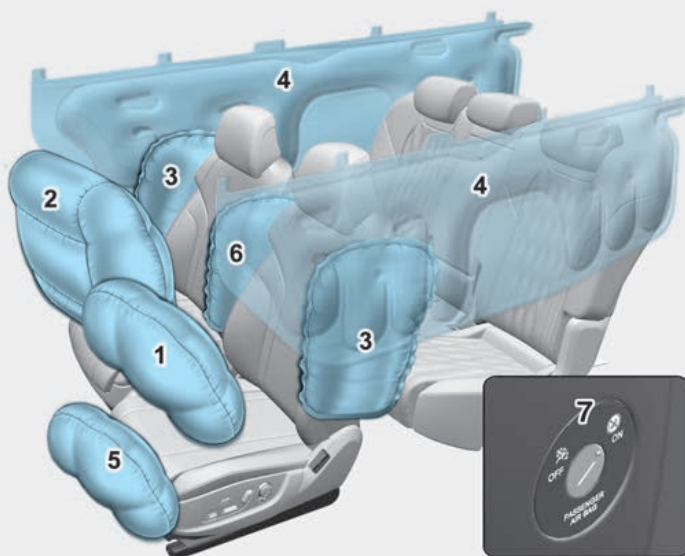

Подушки безопасности, установленные на транспортном средстве, могут отличаться от показанных на рисунке.

OJK030068L

- |  |  |
|--|--|
| <ol style="list-style-type: none"> <li>1. Передняя подушка безопасности водителя</li> <li>2. Передняя подушка безопасности пассажира</li> <li>3. Боковая подушка безопасности</li> <li>4. Шторка безопасности</li> </ol> | <ol style="list-style-type: none"> <li>5. Коленная подушка безопасности водителя</li> <li>6. Подушка безопасности между передними сиденьями</li> <li>7. Выключатель фронтальной подушки безопасности пассажира на переднем сиденье*</li> </ol> |
|--|--|

\*: при наличии

### ■ Правый руль

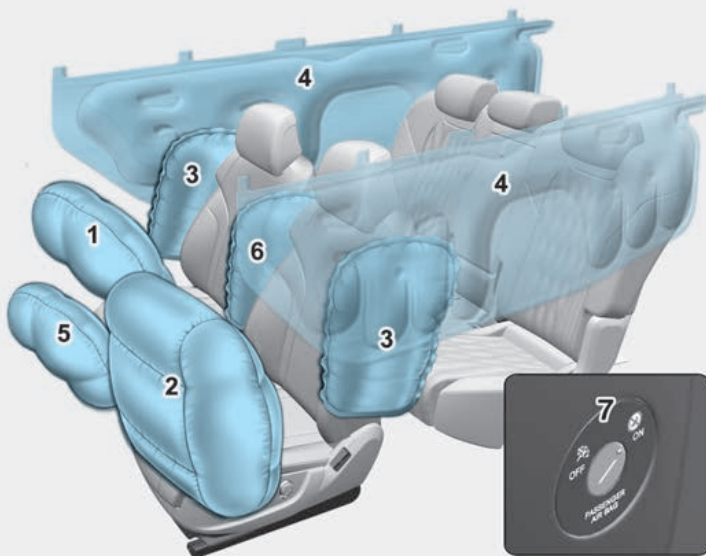

Подушки безопасности, установленные на транспортном средстве, могут отличаться от показанных на рисунке.

OJK030068R

1. Передняя подушка безопасности водителя
2. Передняя подушка безопасности пассажира
3. Боковая подушка безопасности
4. Шторка безопасности
5. Коленная подушка безопасности водителя
6. Подушка безопасности между передними сиденьями
7. Переключатель подушки безопасности переднего пассажира (при наличии)

Транспортные средства оснащаются пассивной системой подушек безопасности водителя и переднего пассажира.

Передние подушки безопасности разработаны как дополнение к трехточечным ремням безопасности. Для обеспечения максимальной защиты при использовании подушек безопасности всегда должны быть пристегнуты ремни безопасности.

Если ремни безопасности не будут пристегнуты, то при аварии находящиеся в автомобиле люди могут получить серьезные травмы и даже погибнуть Система подушек безопасности спроектирована как дополнение к ремням безопасности и не заменяет их. Кроме того, подушки безопасности не рассчитаны на срабатывание при любом столкновении. При некоторых авариях системой защиты являются только ремни безопасности.



## **ОСТОРОЖНО**

### **МЕРЫ ПРЕДОСТОРОЖНОСТИ, СВЯЗАННЫЕ С ПОДУШКАМИ БЕЗОПАСНОСТИ**

**ВСЕГДА** используйте ремни безопасности и детские удерживающие системы – для каждой поездки, в любое время, для каждого ребенка! Даже с подушками безопасности при столкновении могут быть получены серьезные или смертельные травмы, если в момент срабатывания подушки безопасности не использовать надлежащим образом ремни безопасности.

**НИ ПРИ КАКИХ ОБСТОЯТЕЛЬСТВАХ** не устанавливайте детскую удерживающую систему или дополнительную подушку на переднее пассажирское сиденье, если не отключена подушка безопасности.

При срабатывании подушка безопасности может сильно ударить ребенка и нанести серьезные или смертельные травмы.

Всегда пристегивайте детей до 13 лет на заднем сиденье. Это наиболее безопасное место для детей любого возраста. Если необходимо поместить ребенка возрастом 13 лет и старше на переднем сиденье, он должен быть пристегнут ремнем безопасности, а сиденье должно быть смещено как можно дальше назад.

Пока транспортное средство не будет запарковано и остановлен двигатель, все пассажиры и водитель должны сидеть на подушке сидения вертикально со спинкой сиденья в вертикальном положении с пристегнутыми ремнями безопасности, ноги должны быть удобно вытянуты, ступни ног должны упираться в пол. Если во время аварии кто-то будет находиться в другом положении, то при раскрытии подушки безопасности он может получить серьезную травму или травму со смертельным исходом.

Водитель и пассажиры никогда не должны сидеть или наклоняться излишне близко к подушкам безопасности или прислоняться к двери или центральной консоли.

Сиденье следует переместить как можно дальше от передних подушек безопасности, при этом сохраняя контроль над транспортным средством.



## Расположение подушек безопасности

### Передние подушки безопасности водителя и пассажира



Данное транспортное средство оборудовано системой пассивной безопасности (SRS) и пояснично-плечевыми ремнями для сидений водителя и пассажира.

ПСБ состоит из подушек безопасности, установленных под крышками в центре рулевого колеса, в амортизирующей прокладке под рулевым колесом со стороны водителя и в панели приборов со стороны пассажира (над вещевым ящиком).

Подушки безопасности маркированы рельефной надписью AIR BAG на мягких крышках.

Система пассивной безопасности предназначена для обеспечения дополнительной защиты водителя транспортного средства и переднего пассажира, помимо системы ремней безопасности, в случае достаточно серьезного фронтального столкновения.



## ОСТОРОЖНО

Чтобы снизить риск нанесения телесных повреждений в случае срабатывания передней подушки безопасности, следует принять указанные далее меры предосторожности.

- Ремни безопасности должны быть всегда пристегнуты, чтобы удерживать людей в надлежащем положении.
- Сиденье следует переместить как можно дальше от передних подушек безопасности, при этом сохраняя контроль над транспортным средством.
- Не следует прислоняться к двери или центральной консоли.
- Не следует разрешать переднему пассажиру класть ноги на панель приборов.
- Никакие предметы (такие, как крышка передней панели, держатель мобильного телефона, держатель напитков, освежители воздуха или наклейки) не должны находиться около модулей подушки безопасности на рулевом колесе или на них, на панели приборов, около ветрового стекла и на панели переднего пассажира выше перчаточного ящика. При срабатывании подушек безопасности такие объекты могут стать причиной травм.
- Не прикрепляйте никакие предметы к ветровому стеклу и внутреннему зеркалу.



©JX1039126L

### Выключатель передней подушки безопасности пассажира (при наличии)

Цель выключателя заключается в отключении передней подушки безопасности переднего пассажира с целью перевозки людей, для которых высок риск получения травмы от подушки безопасности из-за возраста, роста или медицинских показаний.

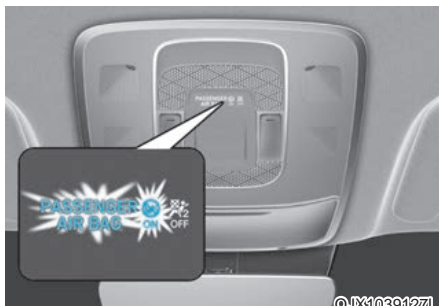

©JX1039127L

Чтобы включить переднюю подушку безопасности пассажира, выполните указанные далее действия.

Вставьте ключ или подобный твердый предмет в выключатель передней подушки безопасности и поверните его в положение «ON» (Вкл.). Загорится индикатор (☼) включения подушки безопасности пассажира.

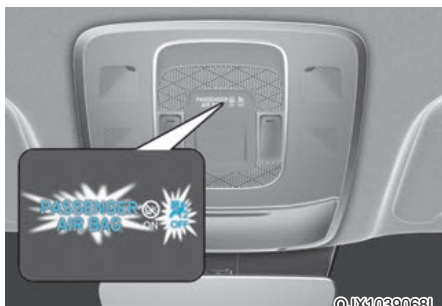

©JX1039068L

Чтобы отключить переднюю подушку безопасности пассажира, выполните указанные далее действия.

Вставьте ключ или подобный твердый предмет в выключатель передней подушки безопасности и поверните его в положение «OFF» (Выкл.). Загорится индикатор отключения передней подушки безопасности пассажира (☼), который будет гореть все время, пока подушка не будет снова включена.

## **i** Информация

Индикатор «ON/OFF» (Вкл/выкл) передней подушки безопасности пассажира при переключении кнопки «Engine Start/Stop» (Запуск/остановка двигателя) в положение «ON» (Вкл.), как правило, загорается приблизительно на 4 секунды. Но если переключить кнопку «Engine Start/Stop» (Запуск/остановка двигателя) в положение «ON» (Вкл.) в течение 3 минут после выключения двигателя, индикатор не загорится.

## ОСТОРОЖНО

Никогда не разрешайте взрослому пассажиру находиться на переднем сиденье, если горит индикатор выключения подушки безопасности. Если этот индикатор горит, в случае столкновения подушка безопасности не сработает. Включите переднюю подушку безопасности пассажира или попросите пассажира пересечь на заднее сиденье.

## ОСТОРОЖНО

В случае неисправности выключателя передней подушки безопасности пассажира важно проверить указанные далее возможные условия.

- Горит индикатор подушки безопасности (🚗) на приборной панели.
- Индикатор (🚗) выключения пассажирской подушки безопасности не загорится, а сработает индикатор (🚗) включения подушки безопасности. Передняя подушка безопасности пассажира сработает при фронтальном ударе, даже если переключатель включения/выключения передней подушки безопасности пассажира установлен в положение «OFF» (Выкл.).
- Рекомендуется, чтобы выключатель подушки безопасности переднего пассажира и система подушек безопасности SRS были как можно скорее проверены официальным дилером продукции марки Genesis.

## *Боковые подушки безопасности и подушка безопасности между передними сиденьями (при наличии)*

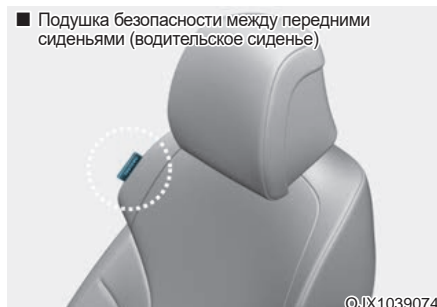
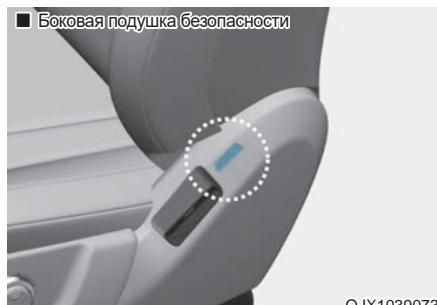

Данный автомобиль оснащен боковыми подушками безопасности в каждом переднем сиденье. Кроме того, подушка безопасности между передними сиденьями предусмотрена с внутренней стороны водительского сиденья. Подушки безопасности предназначены для дополнительной защиты помимо ремней безопасности.

Боковые подушки безопасности и подушка безопасности между передними сиденьями срабатывают при определенных боковых столкновениях, в зависимости от их серьезности.

На оборудованных датчиком опрокидывания транспортных средствах при обнаружении опрокидывания или вероятного опрокидывания могут срабатывать подушки безопасности между передними сиденьями, боковые подушки безопасности и/или шторки безопасности и преднатяжители с обеих сторон.

Боковые подушки безопасности и подушка безопасности между передними сиденьями будут раскрываться не при любых ситуациях бокового столкновения или опрокидывания.



## **ОСТОРОЖНО**

Чтобы снизить риск травм на случай срабатывания боковой подушки безопасности и подушки безопасности между передними сиденьями, следует принять указанные далее меры предосторожности.

- Ремни безопасности должны быть всегда пристегнуты, чтобы удерживать людей в надлежащем положении.
- Не следует разрешать пассажирам прислоняться головой или туловищем к двери, класть руки на дверь, высовывать руки из окна или располагать какие-либо объекты между дверями и сиденьями.
- Держите руки на руле в позициях 3 и 9 часов, чтобы минимизировать риск получения травмы рук.
- Не используйте дополнительные чехлы для сидений. Это может привести к снижению эффективности системы.
- Используйте крючки только для развешивания одежды. В случае аварии посторонние предметы могут повредить автомобиль или стать причиной травмы во время срабатывания подушки безопасности.
- Не следует размещать какие-либо предметы на подушки безопасности или между подушкой безопасности и собой. Также запрещается устанавливать какие-либо предметы вокруг области раскрытия подушек безопасности, например около двери, стекол дверей, а также передней и задней стойки.
- Не следует размещать какие-либо предметы между дверью и сиденьем. При раскрытии боковой подушки безопасности они могут нанести серьезную травму.
- Не следует размещать какое-либо вспомогательное оборудование сбоку или рядом с боковой подушкой безопасности.
- Избегайте ударов по дверям, если кнопка «Engine Start/Stop» (Запуск/остановка двигателя) находится в положении «ON» (Вкл.) или «START» (Старт), так как это может привести к срабатыванию боковых подушек безопасности.
- Обслуживание системы, в случае повреждения сиденья или обивки сиденья, рекомендуется проводить у официального дилера продукции марки Genesis.

## Шторка безопасности



Шторки безопасности расположены с обеих сторон вдоль обеих балок крыши над передними и задними дверями.

Они предназначены для защиты головы людей на передних и задних боковых сидениях при определенных боковых столкновениях.

Шторки безопасности срабатывают при определенных боковых столкновениях, в зависимости от их серьезности.

На оборудованных датчиком опрокидывания транспортных средствах при обнаружении опрокидывания или вероятного опрокидывания могут срабатывать боковые подушки безопасности и/или шторки безопасности и преднатяжители с обеих сторон.

Шторки безопасности будут раскрываться не во всех ситуациях бокового столкновения или опрокидывания.



### ОСТОРОЖНО

Чтобы снизить риск серьезных травм в случае срабатывания шторки безопасности, следует принять указанные далее меры предосторожности.

- Все люди должны быть всегда пристегнуты ремнями безопасности, удерживающих их в надлежащем положении.
- Детская удерживающая система должна быть надлежащим образом закреплена как можно дальше от двери.
- Не размещайте предметы в области раскрытия подушки безопасности. Также запрещается устанавливать какие-либо предметы вокруг области раскрытия подушек безопасности, например около двери, стекол дверей, передней и задней стойки, балки крыши.
- Не вешайте на крючки ничего, кроме одежды, особенно тяжелые и хрупкие предметы.  
В случае аварии они могут стать причиной травмы или повреждения автомобиля.
- Не следует разрешать пассажирам прислоняться головой или туловищем к двери, класть руки на дверь, высовывать руки из окна или располагать какие-либо объекты между дверями и сиденьями.
- Запрещается открывать или самостоятельно производить ремонт шторок безопасности. При необходимости рекомендуется обратиться к официальному дилеру продукции марки Genesis для проверки автомобиля.

## Принцип работы системы подушек безопасности

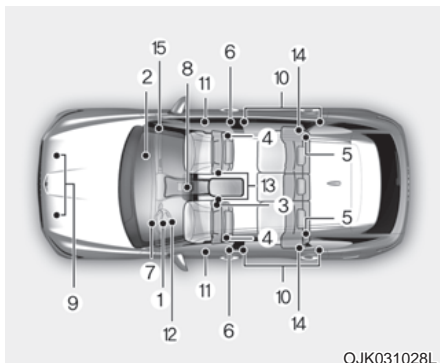

OJK031028L

В систему подушек безопасности входят указанные далее элементы.

- (1) Модуль передней подушки безопасности водителя.
- (2) Модуль фронтальной подушки безопасности пассажира.
- (3) Модуль боковой подушки безопасности между передними сиденьями (при наличии)
- (4) Модули боковых подушек безопасности.
- (5) Модули надувных шторок.
- (6) Преднатяжитель переднего втягивающего устройства.
- (7) Индикатор неисправности подушек безопасности.
- (8) Блок управления системой пассивной безопасности / датчик опрокидывания (при наличии).
- (9) Датчики лобового удара.
- (10) Датчики бокового удара (ускорение)
- (11) Датчики бокового столкновения (давление)
- (12) Модуль подушки безопасности для коленей водителя.
- (13) Датчики пряжек ремней безопасности водителя и переднего пассажира.
- (14) Преднатяжитель заднего втягивающего устройства (при наличии)
- (15) Переключатель подушки безопасности для переднего пассажира (при наличии).



### Информация

Выключатель подушки безопасности переднего пассажира находится на консоли управления над ветровым стеклом.

Когда кнопка «Engine Start/Stop» (Запуск/остановка двигателя) находится в положении «ON» (Вкл.), модуль управления системы пассивной безопасности постоянно контролирует состояние всех компонентов системы пассивной безопасности и на основании силы удара при столкновении определяет необходимость активации подушек безопасности или механизма предварительного натяжения ремня безопасности.



### Индикатор системы пассивной безопасности

Индикатор системы пассивной безопасности отображается на приборной панели в виде символа, показанного на рисунке. Система осуществляет проверку исправности работы электрических компонентов. Срабатывание индикатора указывает на возможную неисправность системы подушек безопасности, включая боковые подушки/шторки безопасности, используемые для защиты при переворачивании автомобиля (при наличии датчика опрокидывания).



### ОСТОРОЖНО

**Если система пассивной безопасности неисправна, подушки безопасности могут не раскрыться должным образом при аварии, увеличивая риск серьезной травмы или смерти.**

**Любое из указанных далее условий указывает на неисправность системы пассивной безопасности.**

- При переводе кнопки «Engine Start/ Stop» (Запуск/остановка двигателя) в положение «ON» (Вкл.) контрольная лампа не загорается приблизительно течение 3–6 секунд.
- Сигнальная лампа продолжает гореть спустя примерно 3–6 секунд.
- Индикатор продолжает светиться во время движения транспортного средства.
- Индикатор мигает при работающем двигателе.

При наличии любого из перечисленных выше условий рекомендуется, чтобы пассивная система безопасности была как можно скорее проверена официальным дилером продукции марки Genesis.

При умеренном и сильном лобовом столкновении датчики регистрируют ускоренное замедление транспортного средства. Если степень замедления будет достаточно высокой, то блок управления приводит в действие передние подушки безопасности с необходимой силой.

Передние подушки безопасности предназначены для защиты водителя и переднего пассажира при лобовом столкновении, при котором достаточная защита не может быть обеспечена одними только ремнями безопасности. При необходимости боковые подушки безопасности обеспечивают дополнительную защиту в случае бокового столкновения или переворачивания.

- Система подушек безопасности активируется (и способна сработать при необходимости), только если кнопка «Engine Start/Stop» (Запуск/остановка двигателя) находится в положении «ON» (Вкл.) или «START» (Старт), и может активироваться в течение около 3 минут после выключения двигателя.
- Подушки безопасности срабатывают при определенных фронтальных или боковых столкновениях для защиты водителя и пассажиров от серьезных травм.
- Раскрытие подушек производится, как правило, на основании силы и направления удара. Существуют два фактора, на основании которых датчиком генерируется электронный сигнал на применение средств безопасности.
- Передние подушки безопасности моментально полностью надуваются и затем сдуваются. Практически невозможно увидеть, как подушки безопасности надуваются во время аварии. Намного более вероятно, что после столкновения просто будет видно, что раскрывшиеся подушки безопасности свисают из своих модулей.

- Помимо раскрытия подушек при серьезных боковых столкновениях, транспортные средства оборудованы датчиком опрокидывания, которым активизируются боковые подушки безопасности и подушка безопасности между передними сиденьями, если системой будет обнаружено опрокидывание.

При обнаружении опрокидывания для обеспечения защиты от выбрасывания боковые подушки безопасности и (или) шторки безопасности будут оставаться наполненными дольше, особенно, при использовании совместно с ремнями безопасности (если установлен датчик опрокидывания).

- Для обеспечения надлежащей защиты подушки безопасности должны надуваться очень быстро. Для предотвращения удара человека о конструкции транспортного средства при столкновении, раскрытие подушки безопасности происходит за чрезвычайно короткое время. Такая скорость раскрытия уменьшает риск получения серьезных или опасных для жизни травм и является важной составляющей работы подушки безопасности.

Однако быстрое раскрытие подушки безопасности также может вызвать травмы, которые могут включать травмы лица, ушибы и сломанные кости, потому что при такой скорости раскрытия удар от подушки безопасности может быть значительной силы.

- При некоторых обстоятельствах контакт с подушкой безопасности может вызвать травмы со смертельным исходом, особенно если сидеть к подушке безопасности слишком близко.

Можно принять определенные меры предосторожности для снижения риска получения травмы в случае раскрытия подушки безопасности. Опаснее всего сидеть слишком близко к подушке безопасности.

Для раскрытия подушки безопасности требуется некоторое пространство. Водителю рекомендуется находиться как можно дальше от центра рулевого колеса, сохраняя контроль над автомобилем.

■ Передняя подушка безопасности водителя (1)



OH1038171L

Когда блок управления подушками безопасности обнаруживает достаточно серьезный удар в переднюю часть транспортного средства, он автоматически надувает передние подушки безопасности.

■ Передняя подушка безопасности водителя (2)



OH1038172L

После срабатывания происходит разрыв швов мягкой крышки, которая отделяется под давлением при расширении подушек безопасности. Последующее открытие крышек позволяет подушкам безопасности полностью раскрыться.

Полное раскрытие подушки безопасности, совместно с надлежащим образом пристегнутыми ремнями безопасности, позволяет замедлить перемещение водителя или переднего пассажира вперед и снизить риск травм головы или грудной клетки.

■ Передняя подушка безопасности водителя (3)

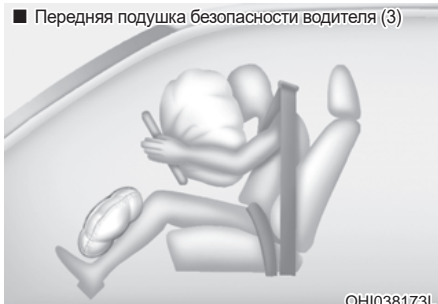

OH1038173L

■ Передняя подушка безопасности пассажира

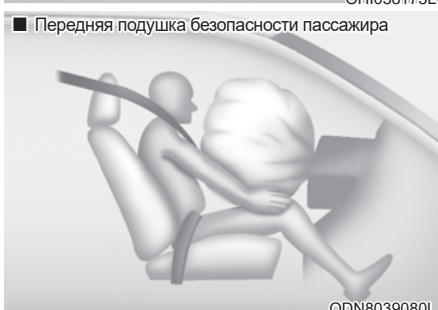

ODN8039080L

После полного раскрытия подушка сразу же начинает сдуваться, обеспечивая водителю видимость и возможность управления транспортным средством, в случае необходимости.



## ОСТОРОЖНО

**Чтобы предотвратить травмы от предметов при раскрытии подушки безопасности пассажира, следует принять указанные далее меры предосторожности.**

- Не размещайте какие-либо предметы (подстаканник, держатель компакт-дисков, этикетки и т. д.) на панели переднего пассажира над перчаточным ящиком, где расположена подушка безопасности пассажира.
- Не устанавливайте флакон с освежителем воздуха около приборной панели или на поверхности приборной панели.



## Что происходит после раскрытия подушек безопасности

После раскрытия передней или боковой подушки безопасности она очень быстро сдувается. Разворачивание подушки безопасности не препятствует возможности водителю видеть через ветровое стекло или управлять транспортным средством. Боковые подушки безопасности после раскрытия могут некоторое время оставаться частично надутыми.



### ОСТОРОЖНО

После срабатывания подушек безопасности должны быть приняты указанные далее меры предосторожности.

- Сразу же после столкновения как можно скорее открыть окна и двери для уменьшения длительности воздействия дыма и порошка, которые образовались после срабатывания подушки безопасности.
- Не следует касаться внутренних компонентов модуля подушки безопасности непосредственно после его срабатывания. После срабатывания подушки безопасности эти детали могут быть очень горячими.
- Всегда промывайте подвергшиеся воздействию участки кожи прохладной водой с мягким мылом.
- Рекомендуется заменить подушку безопасности у официального дилера продукции марки Genesis немедленно после срабатывания. Подушки безопасности являются одноразовыми.

## Шум и дым при срабатывании подушки безопасности

Раскрытие подушек безопасности сопровождается громким звуком, в салоне автомобиля может оставаться дым и взвешенный в воздухе порошок. Это считается нормальным при срабатывании газогенератора модуля надувной подушки безопасности. После раскрытия подушки безопасности может чувствоваться существенный дискомфорт при дыхании из-за контакта грудной клетки с ремнем безопасности и подушкой безопасности, так же как от вдыхания дыма и порошка. У некоторых людей порошок может вызвать приступ астмы. Если после раскрытия подушки безопасности имеют место проблемы с дыханием, следует немедленно обратиться за медицинской помощью.

Хотя дым и порошок нетоксичны, они могут вызвать раздражение кожи, глаз, носа, гортани и т. д. В этом случае следует немедленно произвести промывание и полоскание холодной водой. Если симптомы сохраняются, необходимо обратиться за медицинской помощью.

## Не следует устанавливать детское удерживающее устройство на сиденье переднего пассажира



OH1038169L

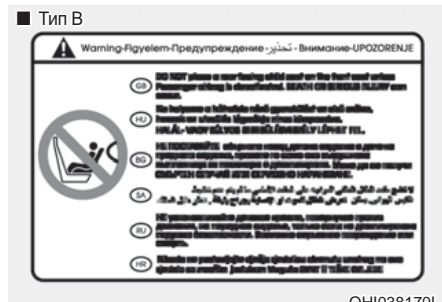

OH1038170L

Ни при каких обстоятельствах не устанавливайте детскую удерживающую систему на переднее пассажирское сиденье, если не отключена подушка безопасности

### **ОСТОРОЖНО**

**ЗАПРЕЩАЕТСЯ** устанавливать детскую удерживающую систему против направления движения на сиденье, перед которым находится **АКТИВНАЯ ПОДУШКА БЕЗОПАСНОСТИ**. Это может привести к **СЕРЬЕЗНОЙ ТРАВМЕ** или **СМЕРТИ РЕБЕНКА**.

## Почему подушка безопасности не раскрылась при столкновении?

Существуют некоторые типы аварий, при которых дополнительная защита за счет раскрытия подушек безопасности не требуется. К ним относятся удар сзади, вторичные столкновения при авариях с участием нескольких транспортных средств, а также столкновения на низкой скорости. Повреждение автомобиля указывает на поглощение энергии при столкновении и не является индикатором того, что должна сработать подушка безопасности.

### Датчики столкновения для подушек безопасности

#### **ОСТОРОЖНО**

Чтобы снизить риск непроизвольного срабатывания подушек безопасности, результатом которого может быть серьезная травма или смерть, следует принять указанные далее меры предосторожности.

- Недопустимы удары по местам установки подушек безопасности или датчиков.
- Не пытайтесь выполнять работы по техническому обслуживанию на датчиках системы подушек безопасности или поблизости от них. При любом нарушении углов установки датчиков подушки безопасности могут раскрыться тогда, когда их раскрытие нежелательно, или не раскрыться в необходимый момент.
- Устанавливайте на бампер только накладку с оригинальными деталями Genesis или рекомендованными аналогами. В противном случае можно снизить эффективность бамперов и ухудшить работу подушек безопасности при столкновении.

Для правильной работы системы подушек безопасности следует заменить бампер на оригинальную деталь Genesis или аналог (оригинальной детали), рекомендованный для вашего автомобиля.

- Для предотвращения непреднамеренного срабатывания подушек безопасности во время буксировки автомобиля переведите кнопку «Engine Start/Stop» (Запуск/остановка двигателя) в положение «OFF» (Выкл.) или «ACC» (Доп. устройства) и подождите 3 минуты.
- Рекомендуется, чтобы все связанные с подушками безопасности работы выполнялись официальным дилером продукции марки Genesis.

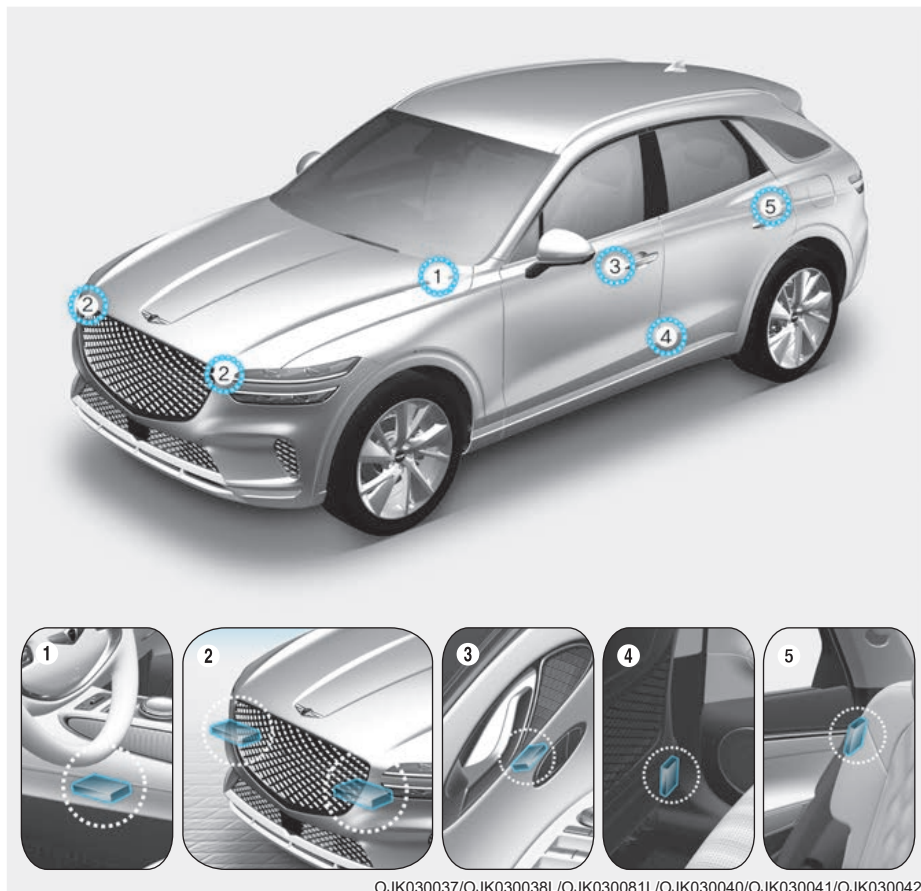

1. Модуль управления системой пассивной безопасности / датчик опрокидывания
2. Датчик лобового столкновения
3. Датчик бокового столкновения (давление)

4. Датчик бокового удара (Ускорение)
5. Датчик бокового удара (Ускорение)

## Состояния раскрытия подушки безопасности



©JK030047

### Передние подушки безопасности

Передние подушки безопасности срабатывают при лобовом столкновении в зависимости от его интенсивности.



©JK030043



©JK030034

Боковые подушки и шторки безопасности и подушка безопасности между передними сиденьями

Боковые подушки и шторки безопасности и подушка безопасности между передними сиденьями срабатывают при регистрации столкновения с помощью датчиков бокового удара в зависимости от интенсивности столкновения.

Хотя передние подушки безопасности пассажира и водителя рассчитаны на раскрытие при фронтальном столкновении, они также могут раскрыться и при других типах столкновений, если передними датчиками будет зафиксировано столкновение достаточной силы. Боковые подушки, шторки безопасности и подушка безопасности между передними сиденьями предназначены для раскрытия при боковых столкновениях, но при сильном воздействии на боковые датчики они также могут раскрыться и при других типах столкновений.

Боковые подушки, шторки безопасности и подушка безопасности между передними сиденьями также разработаны для срабатывания при обнаружении опрокидывания датчиком опрокидывания (при наличии такого датчика).

Если на шасси автомобиля воздействуют удары от неровностей дорожного покрытия, это может вызвать срабатывание подушек безопасности. Двигаясь по неровным дорогам или в местах, не предназначенных для движения автомобилей, соблюдайте осторожность, чтобы не допустить непредусмотренного раскрытия подушек безопасности.

### Условия, при которых подушки безопасности не раскрываются



При определенных столкновениях на низкой скорости возможно, что подушки безопасности не раскроются. Подушки безопасности не рассчитаны на раскрытие в подобных случаях, так как ими не будет обеспечиваться дополнительная защита, помимо обеспечиваемой ремнями безопасности.



Передние подушки безопасности не рассчитаны на раскрытие при ударах сзади, так как водитель и пассажиры перемещаются назад под воздействием силы столкновения. В этом случае раскрытием подушки безопасности не обеспечивается дополнительная защита.



Передние подушки безопасности, возможно, не раскроются при боковых столкновениях, поскольку происходит перемещение находящихся в транспортном средстве людей в направлении столкновения и, таким образом, при боковых столкновениях раскрытием передних подушек безопасности не будет обеспечиваться дополнительная защита.

Однако в зависимости от интенсивности столкновения могут сработать боковые подушки безопасности, шторки безопасности и подушка безопасности между передними сиденьями.

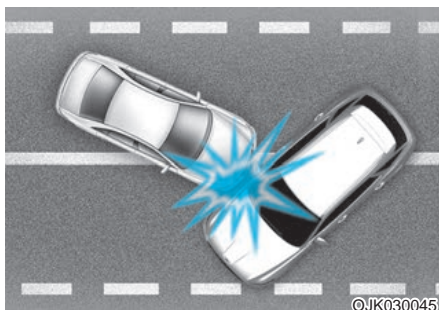

При угловом столкновении силой столкновения люди могут быть направлены в таком направлении, при котором подушками безопасности не будет обеспечиваться дополнительная защита и, таким образом, датчиками может не подаваться команда на раскрытие подушек безопасности.

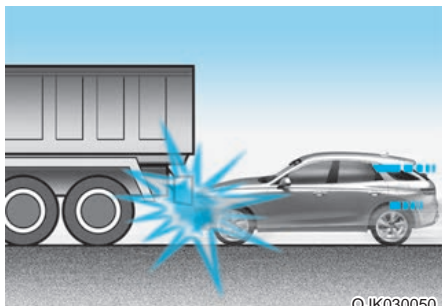

ОЖК030050

Непосредственно перед столкновением водители часто сильно нажимают на педаль тормоза. При таком торможении передняя часть автомобиля опускается, и он может «заехать» под транспортное средство с более высоким дорожным просветом. В подобной ситуации подушки безопасности могут не раскрыться, поскольку зафиксированная датчиками интенсивность замедления может быть значительно уменьшена.

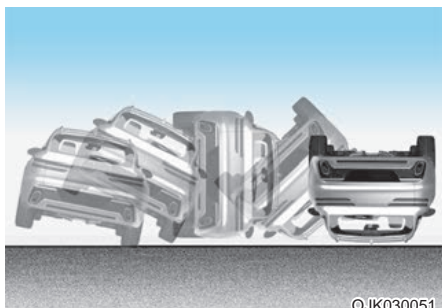

ОЖК030051

Передние подушки безопасности не надуваются при переворачивании автомобиля, поскольку они не обеспечивают защиту пассажиров при таких авариях.

### **i** Информация

С датчиком опрокидывания

Боковые подушки безопасности, шторки безопасности и подушка безопасности между передними сиденьями могут раскрыться при опрокидывании автомобиля, если датчик опрокидывания зарегистрирует соответствующую ситуацию.

### **i** Информация

Без датчика переворачивания

Боковые подушки и/или шторки безопасности и подушка безопасности между передними сиденьями могут раскрыться при опрокидывании автомобиля после бокового столкновения, если автомобиль оборудован боковыми подушками безопасности и/или шторками безопасности.

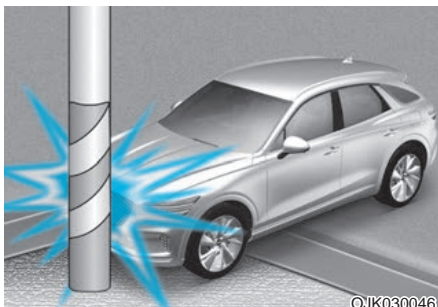

ОЖК030046

Подушки безопасности могут не раскрыться, если транспортное средство сталкивается со столбом или деревом, когда удар сконцентрирован в одном месте и энергия столкновения поглощена конструкцией транспортного средства.

## Уход за системой пассивной безопасности

Система пассивной безопасности практически не требует обслуживания, и в ней нет деталей, которые могли бы обслуживаться пользователем самостоятельно. Если индикатор подушки безопасности не загорается при переключении кнопки «Engine Start/Stop» (Запуск/остановка двигателя) в положение «ON» (Вкл.) или горит непрерывно, рекомендуется как можно быстрее проверить систему у официального дилера продукции марки Genesis.

Рекомендуется, чтобы любые работы, связанные с системой подушек безопасности, в том числе работы на рулевом колесе, приборной панели, передних сиденьях и балках крыши выполнялись авторизованным дилером продукции марки Genesis. Неправильное обращение с системой пассивной безопасности может привести к серьезным травмам.



## ОСТОРОЖНО

Чтобы снизить риск СЕРЬЕЗНЫХ ТРАВМ или СМЕРТИ, следует принять указанные далее меры предосторожности.

- Запрещается модифицировать или отсоединять компоненты пассивной системы безопасности или электропроводку, включая наклеивание любого вида значков на мягкие крышки или модификацию конструкции кузова.
- Никакие объекты не должны находиться около модулей подушки безопасности на рулевом колесе, на приборной панели и на панели переднего пассажира над перчаточным ящиком.
- Для чистки крышек модулей подушек безопасности используйте только мягкую ткань, смоченную чистой водой. Применение растворителей или очистителей может негативно сказаться на состоянии крышек модулей подушек безопасности и вызвать нарушения в работе системы.
- Рекомендуется, чтобы замена сработавших подушек безопасности выполнялась официальным дилером продукции марки Genesis.
- При утилизации компонентов системы подушек безопасности или всего автомобиля необходимо соблюдать определенные меры предосторожности. Рекомендуется получить необходимую информацию у официального дилера продукции марки Genesis. Несоблюдение упомянутых мер предосторожности повышает риск травм.

## Дополнительные меры предосторожности

**Пассажиры при движении транспортного средства не должны пересаживаться с сиденья на сиденье.** Пассажир, который не будет пристегнут ремнем безопасности при столкновении или аварийной остановке, может удариться о внутренние части транспортного средства, других людей в салоне или может быть выброшен из транспортного средства.

### **Не следует использовать дополнительные приспособления для ремней безопасности.**

Устройства, предназначенные для повышения комфорта пассажира или изменения положения ремня безопасности, могут привести к ухудшению функциональности ремня и повысить риск получения тяжелых травм при аварии.

**Не модифицируйте передние сиденья.** При изменении конструкции передних сидений возможно нарушение функционирования датчиков системы пассивной безопасности или боковых подушек безопасности.

### **Не располагайте под передними сиденьями какие-либо предметы.**

Размещение предметов под передними сиденьями может препятствовать нормальной работе датчиков дополнительной системы безопасности и может стать причиной повреждения жгутов проводки.

**Не допускайте ударов по дверям.** Если кнопка «Engine Start/Stop» (Запуск/остановка двигателя) находится в положении «ON» (Вкл.) или «START» (Старт), удар по дверям может привести к срабатыванию боковых подушек безопасности.

## **Дополнительное оборудование или модификация оборудования системы подушек безопасности транспортного средства**

Модификация автомобиля, замена рамы, бампера, передних или боковых элементов кузова или изменение дорожного просвета может повлиять на работу системы подушек безопасности.

## Этикетки, предупреждающие о наличии подушек безопасности



OJX 1039038L

Этикетки, предупреждающие о наличии подушек безопасности, служат для уведомления водителя и пассажиров о потенциальном риске, связанном с системой подушек безопасности.

Обязательно прочитайте в настоящем руководстве пользователя всю информацию о подушках безопасности, которые установлены на вашем автомобиле.



## АКТИВНАЯ СИСТЕМА ПОДНЯТИЯ КАПОТА (ПРИ НАЛИЧИИ)

Активная система поднятия капота уменьшает риск травмирования пешеходов при случайном открытии капота в определенных аварийных ситуациях. Активная система поднятия капота обеспечивает дополнительный деформируемый участок под капотом на случай возможного удара по голове.

### Включение системы

#### Необходимые условия для включения

Кнопка Engine Start/Stop (Запуск/остановка двигателя) находится в положении START (Запуск), а скорость автомобиля находится в пределах от 25 до 50 км/ч.

### **i** Информация. Ремонт активной системы поднятия капота

- Если активная система поднятия капота была активирована, не надо закрывать капот самостоятельно. Рекомендуется обратиться к официальному дилеру Genesis Brand Products для ремонта системы.
- Если вы хотите заменить или отремонтировать передний бампер, рекомендуется обратиться к официальному дилеру Genesis Brand Products для проверки системы.

### Включение системы

Активная система поднятия капота рассчитана на фронтальное столкновение, в зависимости от интенсивности, скорости или угла фронтального столкновения.

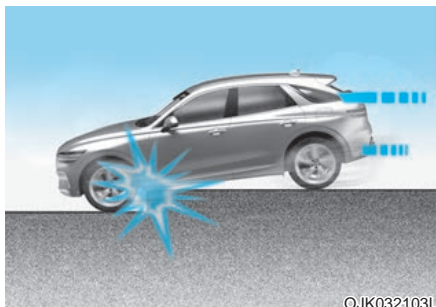

Система активируется в указанных ниже случаях.

- Автомобиль попадает в канаву или падает с высоты.
- Обнаружено фронтальное столкновение при отсутствии пешеходов перед автомобилем.
- Происходит определенное фронтальное столкновение или столкновение под углом на высокой скорости с автомобилем или препятствием.

## Ограничение системы

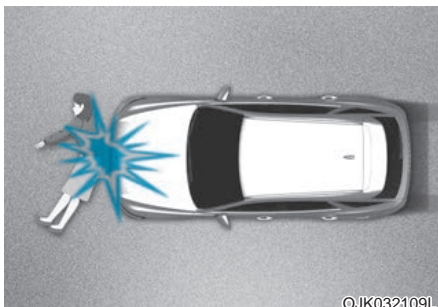

Система не включается в указанных ниже случаях.

- Происходит столкновение с боковой и задней частью, также при опрокидывании. Автомобиль определяет только фронтальное столкновение.
- Поврежден или изменен передний бампер.
- Произошло столкновение автомобиля с пешеходами под углом.
- Пешеход лежит на дороге.
- У пешехода есть предмет, который поглощает удар, например чемодан или тележка.

## Неисправность системы

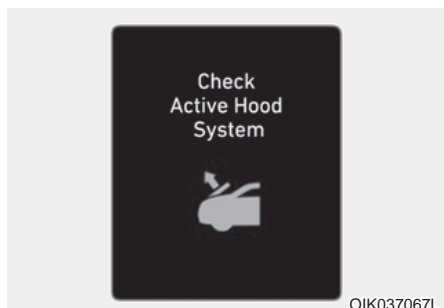

Если в работе системы возникла проблема, то на дисплее панели приборов появится сообщение.

Такое предупреждающее сообщение означает, что активная система поднятия капота не обеспечивает надлежащую защиту пешеходов.

Если отображается такое предупреждающее сообщение, рекомендуется как можно скорее обратиться к официальному дилеру Genesis Brand Products для проверки системы.

## **i** Информация

- Запрещается извлекать или изменять компоненты и проводку активной системы капота.
- Запрещается изменять передний бампер или конструкцию кузова.
- Запрещается устанавливать или монтировать неоригинальные принадлежности на передний бампер или крышку.
- Перед заменой шин убедитесь, что их размер соответствует размеру оригинальных шин. В случае установки шин или колес разных размеров активная система поднятия капота может работать неправильно.

Вышеуказанные ситуации могут стать причиной неисправности активной системы поднятия капота.

## 4. Комбинация приборов

Комбинация приборов.....	4-4
Управление комбинаций приборов .....	4-5
Подсветка приборной панели .....	4-5
Датчики и измерительные приборы .....	4-5
Спидометр.....	4-5
Тахометр.....	4-6
Датчик температуры охлаждающей жидкости двигателя (для панели размером 12,3 дюйма с трехмерным изображением).....	4-6
Указатель уровня топлива.....	4-7
Указатель температуры наружного воздуха .....	4-8
Одометр.....	4-9
Запас хода по топливу .....	4-9
Расход топлива (для панели 12,3 дюйма с трехмерным изображением) .....	4-10
Индикатор переключения передач.....	4-10
Индикатор переключения автоматической коробки передач.....	4-10
Индикатор ручного режима переключения автоматической коробки передач (для Европы).....	4-11
Сигнальные и индикаторные лампы.....	4-11
Предупреждающий сигнал ремня безопасности .....	4-11
Индикатор неисправности подушек безопасности .....	4-11
Индикатор стояночного тормоза и уровня тормозной жидкости.....	4-12
Индикатор антиблокировочной системы тормозов .....	4-13
Индикатор системы электронного распределения тормозного усилия .....	4-13
Сигнальный индикатор электроусилителя руля (MDPS) .....	4-14
Индикатор системы зарядки .....	4-14
Индикатор низкого давления масла .....	4-14
Индикатор температуры охлаждающей жидкости двигателя (для панели с трехмерным изображением, размером 8 дюйма).....	4-15
Индикатор низкого уровня топлива.....	4-15
Индикатор неисправности.....	4-16
Индикатор топливного фильтра (для дизельного двигателя).....	4-17
Контрольная лампа выхлопной системы (бензинового сажевого фильтра) (для бензинового двигателя) .....	4-18
Световой индикатор выхлопной системы (сажевого фильтра) (для дизельного двигателя).....	4-18
Световой индикатор системы избирательной каталитической нейтрализации (SCR) (для дизельного двигателя) .....	4-18
Главный индикатор .....	4-19
Индикатор электронного стояночного тормоза .....	4-19
Индикатор низкого давления в шинах.....	4-20
Световой индикатор предупреждения о переднем столкновении.....	4-20

Световой индикатор системы безопасного движения по полосе .....	4-21
Сигнальная лампа превышения скорости .....	4-21
Сигнальная лампа полного привода (AWD) .....	4-21
Сигнальная лампа интеллектуальной системы переднего освещения .....	4-21
Индикатор светодиодных фар .....	4-22
Индикатор «Icy Road» (Скользкая дорога) .....	4-22
Индикатор электронной системы динамической стабилизации .....	4-23
Индикаторная лампа выключения системы динамической стабилизации (ESC) ..	4-23
Световой индикатор иммобилайзера .....	4-23
Световой индикатор свечей накаливания (для дизельного двигателя) .....	4-24
Световой индикатор системы управления торможением при движении на спуске (DBC) .....	4-24
Световой индикатор «AUTO STOP» (Автостоп) .....	4-25
Индикатор сигналов поворота .....	4-25
Индикаторная лампа дальнего света .....	4-25
Индикаторная лампа ближнего света .....	4-26
Индикаторная лампа включения световых приборов .....	4-26
Индикаторная лампа задних противотуманных фар .....	4-26
Индикаторная лампа системы автоматического переключения фар дальнего света .....	4-26
Индикатор интеллектуальной системы переднего освещения .....	4-26
Индикаторная лампа «AUTO HOLD» (Автоматическое удержание) .....	4-26
Сообщения на дисплее панели приборов .....	4-27
«Shift to P» (Переключите в положение «P») .....	4-27
Рычаг передач в положении «N» (нейтраль). Нажмите кнопку «START» (Запуск), переведите рычаг переключения передач в положение «P» (парковка) и выключите двигатель .....	4-27
«Low key battery» (Батарейка ключа разряжена) .....	4-27
«Press START button while turning wheel» (Поверните руль и нажмите кнопку «START» (Запуск)) .....	4-27
«Check steering wheel lock system» (Проверьте систему блокировки руля) .....	4-27
«Press brake pedal to start engine» (Нажмите педаль тормоза для запуска двигателя) .....	4-27
«Key not in vehicle» (Ключ не в машине) .....	4-27
«Key not detected» (Ключ не обнаружен) .....	4-27
«Press START button again» (Нажмите кнопку «START» (Запуск) еще раз) .....	4-27
«Press START button with key» (Нажмите кнопку «START» (Запуск) с помощью ключа) .....	4-28
«Check BRAKE SWITCH fuse» (Проверьте предохранитель «BRAKE SWITCH» (переключатель тормоза)) .....	4-28

## 4. Комбинация приборов

«Shift to P or N to start engine» (Рычаг в положение «P» или «N» для запуска двигателя).....	4-28
«Check smart key system» (Проверьте систему электронного ключа).....	4-28
«Battery discharging due to external/additional electrical devices» (Разряд аккумуляторной батареи из-за внешних или дополнительных устройств).....	4-28
Индикатор открытых дверей, капота или багажника.....	4-28
Индикатор незакрытого люка.....	4-29
Низкое давление в шинах.....	4-29
Освещение.....	4-29
Режим работы стеклоочистителей.....	4-30
«Low washer fluid» (Низкий уровень жидкости стеклоомывателя).....	4-30
«Low fuel» (Низкий уровень топлива).....	4-30
«Low engine oil» (Низкий уровень моторного масла).....	4-30
«Engine overheated / Engine has overheated» (Перегрев двигателя / двигатель перегрелся).....	4-31
«Check exhaust system» (Проверьте выхлопную систему).....	4-31
Проверьте тактильную систему рулевого колеса (Check haptic steering wheel system).....	4-31
«Check headlight» (Проверьте фары).....	4-31
«Check turn signal» (Проверьте сигнал поворота).....	4-31
«Check headlamp LED» (Проверьте светодиодную фару).....	4-31
Проверьте систему активной воздушной заслонки.....	4-31
Дисплей панели приборов.....	4-32
Управление дисплеем панели приборов.....	4-32
Режимы просмотра.....	4-32
Режим просмотра «Driving Assist» (Помощь при вождении).....	4-33
Режим «Turn By Turn» (Отображение поворотов).....	4-33
Меню просмотра сервисной информации.....	4-34
Дисплей дополнительной информации.....	4-38
Меню параметров.....	4-38
Служебные сообщения.....	4-39
Приборная панель 3D / 3D-эффект (для 12,3-дюймовой приборной панели 3D).....	4-39
«Head-up display» (Проекционный дисплей).....	4-39
Настройки системы помощи водителю.....	4-39
Единицы измерения скорости.....	4-40
3D Cluster (3D effect) (3D-панель / 3D-эффект); для 3D-панели с дисплеем 12,3 дюйма.....	4-40
Настройка 3D-панели.....	4-40
Рекомендации по оптимизации 3D-эффекта.....	4-40
Настройки автомобиля (информационно-развлекательная система).....	4-43
Настройка вашего автомобиля.....	4-43

## КОМБИНАЦИЯ ПРИБОРОВ

■ 8 дюймов



■ С трехмерным изображением, 12,3 дюйма



Установленная в транспортном средстве приборная панель может отличаться от показанной на рисунке.

Более подробные сведения приводятся в разделе «Датчики и измерительные приборы» в данной главе.

OJX1041001L/OJX1041002L

- |   |                                    |
|---|------------------------------------|
| 1. Тахометр   | 4. Указатель уровня топлива        |
| 2. Спидометр  | 5. Сигнальные и индикаторные лампы |
| 3. Указатель температуры охлаждающей жидкости двигателя | 6. Дисплей панели приборов         |

### **i** Информация

Подробная информация о приборной панели с трехмерным изображением представлена в данной главе далее.

## Управление комбинаций приборов Подсветка приборной панели

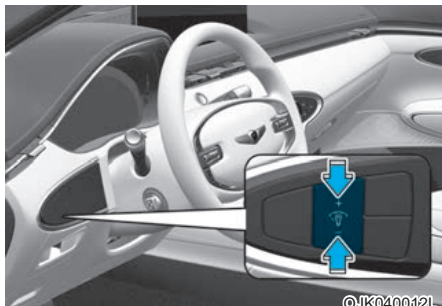

©JK040012L

Нажмите кнопку регулировки яркости для настройки яркости подсветки панели приборов.

При использовании регулятора подсветки также меняется интенсивность подсветки внутренних переключателей.

На дисплее панели приборов отображается уровень яркости подсветки панели приборов.

При достижении максимального или минимального уровня яркости подсветки подается звуковой сигнал.



### ОСТОРОЖНО

Не настраивайте приборную панель во время движения. Это может привести к потере управления и созданию аварийной ситуации со смертельным исходом, серьезными травмами и повреждением автомобиля.

## Датчики и измерительные приборы Спидометр

■ 8 дюймов

• км/ч



OJX1049030

• км/ч, миль/ч



OJX1049030L

• миль/ч, км/ч



OJX1049060L

■ С трехмерным изображением, 12,3 дюйма

• км/ч



OJX1049040

• миль/ч



OJX1049040L

Спидометр отображает скорость автомобиля и калиброван в километрах в час (км/ч) и милях в час (миль/ч).



## Тахометр

■ 8 дюймов

- Бензиновый двигатель
- Дизельный двигатель



OJX1049031L



OJX1049031

■ С трехмерным изображением, 12,3 дюйма

- Бензиновый двигатель
- Дизельный двигатель



OJX1049041L



OJX1049041

На тахометре отображается частота вращения коленчатого вала двигателя в оборотах в минуту (об/мин).

Тахометр используется для выбора оптимального режима переключения передач и предотвращения рывков и (или) резких бросков частоты вращения коленчатого вала.

### К СВЕДЕНИЮ

Не допускайте работы двигателя в **КРАСНОЙ ЗОНЕ** тахометра. Это может привести к серьезному повреждению двигателя.

## Датчик температуры охлаждающей жидкости двигателя (для панели размером 12,3 дюйма с трехмерным изображением)

■ Тип «А»



OJX1049043

■ Тип «В»



OJX1049043L

Этот датчик показывает температуру охлаждающей жидкости двигателя, когда кнопка «Engine Start/Stop» (Запуск/остановка двигателя) находится в положении «ON» (Вкл.).

### К СВЕДЕНИЮ

Если указатель датчика перемещается за пределы нормального диапазона значений по направлению к положению «Н» (Горячий) или «130», это указывает на перегрев, который может привести к повреждению двигателя.

Не продолжайте движение с перегретым двигателем. Если автомобиль перегревается, см. раздел «Перегрев двигателя» в главе 8.

## ОСТОРОЖНО

Никогда не снимайте крышку бачка охлаждающей жидкости двигателя, пока двигатель горячий. Охлаждающая жидкость двигателя находится под давлением и может вызвать сильные ожоги. Перед добавлением охлаждающей жидкости в бачок подождите, пока двигатель не остынет.

## Информация

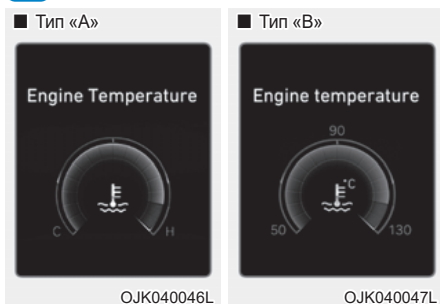

На 8-дюймовом экране приборной панели можно выбрать температуру охлаждающей жидкости двигателя в меню просмотра сервисной информации.

См. раздел «Режимы обзора» в разделе 4.

## Указатель уровня топлива



Этим указателем отображается примерное количество топлива в топливном баке.

## Информация

- Данные по объему топливного бака приведены в главе 2.
- Показания указателя уровня топлива дополняются индикатором низкого уровня топлива, загорающего незадолго до опустошения бака.
- На уклонах и поворотах вследствие движения топлива в баке может колебаться стрелка указателя уровня топлива или раньше обычного загораться индикатор низкого уровня топлива.

## ОСТОРОЖНО

Израсходование топлива может создать опасность для водителя и пассажиров.

После срабатывания индикатора и приближения указателя к позиции «E (Empty) or 0» (пустой или 0) необходимо заправиться топливом при первой же возможности.

## К СВЕДЕНИЮ

Не ездите с очень низким уровнем топлива. Полная выработка топлива может привести к перебоям зажигания и повреждению каталитического нейтрализатора.

## Указатель температуры наружного воздуха



Этот индикатор показывает текущую температуру наружного воздуха с точностью до 1 °C.

Обратите внимание, что температура, указанная на дисплее, может изменяться не так быстро, как наружная температура (перед изменением температуры может наблюдаться небольшая задержка).

В меню настройки на экране информационно-развлекательной системы можно изменить единицы измерения температуры. Выберите:

- «Setup» (Настройка) → «General» (Общие настройки) → «Units» (Единицы измерения) → «Temperature Unit» (Единица измерения температуры) → «°C» (Градусы по Цельсию)/«°F» (Градусы по Фаренгейту).

**Для получения более подробной информации отсканируйте QR-код в отдельном кратком руководстве.**

Изменяются единицы измерения температуры на дисплее панели приборов и экране управления микроклиматом.

## Одометр



OJX1049035



OJX1049048

На одометре отображается полный пробег транспортного средства, который должен использоваться для определения срока очередного технического обслуживания.

## Запас хода по топливу



OJX1049036



OJX1049049

- Запас хода по топливу — дистанция, которую может проехать транспортное средство на оставшемся топливе.
- Если оставшаяся дистанция меньше 1 км, маршрутный компьютер начнет отображать «—» в качестве запаса хода по топливу.

## **i** Информация

- Если автомобиль находится не на горизонтальной поверхности и в случае прерывания питания от аккумулятора, функция запаса хода по топливу может работать неправильно.
- Запас хода по топливу может отличаться от фактического расстояния пробега, поскольку это оценка доступного расстояния пробега.
- Маршрутный компьютер может не зарегистрировать дозаправку топливом, если его объем не превышает 9 л.
- Дальность дистанции, проходимой автомобилем на оставшемся топливе, может существенно меняться в зависимости от дорожных условий, стиля вождения и состояния автомобиля.

### **Расход топлива (для панели 12,3 дюйма с трехмерным изображением)**



Средний расход топлива (1) и расход топлива на данный момент (2) отображаются в нижней части панели приборов.

### **Автоматический сброс**

Чтобы автоматически переустановить средний расход топлива, выберите «После зажигания» или «После заправки» в меню настройки на экране информационно-развлекательной системы.

## **Индикатор переключения передач**

### **Индикатор переключения автоматической коробки передач**

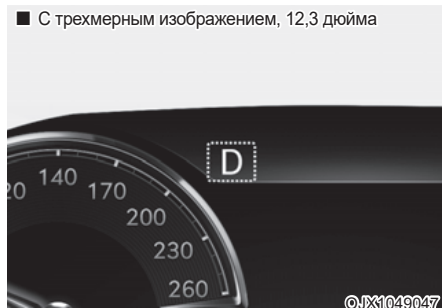

Данный индикатор указывает текущую передачу.

### Индикатор ручного режима переключения автоматической коробки передач (для Европы, при наличии)



■ С трехмерным изображением, 12,3 дюйма



В ручном режиме этот индикатор информирует о том, какая передача рекомендуется для экономии топлива во время движения.

Например:

**↑3** указывает, что рекомендуется перейти на третью передачу (в настоящий момент рычаг переключения передач находится на 2-й или 1-й передаче).

**↓3** указывает, что рекомендуется перейти на третью передачу (в настоящий момент рычаг переключения передач находится на четвертой, пятой или шестой передаче).

Когда система не работает должным образом, этот индикатор не отображается.

## Сигнальные и индикаторные лампы

### **i** Информация

Убедитесь, что после запуска двигателя все индикаторы погасли. Если какой-либо индикатор по-прежнему горит, это указывает на необходимость уделить внимание соответствующей системе.

### Предупреждающий сигнал ремня безопасности



Этот индикатор информирует водителя о непристегнутом ремне безопасности.

Подробную информацию см. в пункте «Ремни безопасности» в главе 3.

### Индикатор неисправности подушек безопасности



Эта сигнальная лампа загорается в следующих случаях:

- После переключения кнопки «Engine Start/ Stop» (Запуск/остановка двигателя) в положение «ON» (Вкл.).
  - После выполнения всех проверок индикатор неисправности подушек безопасности горит в течение примерно 6 секунд, затем гаснет.
- Индикатор неисправности подушек безопасности продолжает гореть при наличии неисправности подушек безопасности пассивной системы безопасности.

В таком случае рекомендуется проверить автомобиль у официального дилера продукции марки Genesis.

### Индикатор стояночного тормоза и уровня тормозной жидкости



Эта сигнальная лампа загорается в следующих случаях:

- После переключения кнопки «Engine Start/ Stop» (Запуск/остановка двигателя) в положение «ON» (Вкл.).
- Индикатор стояночного тормоза и уровня тормозной жидкости горит в течение примерно 3 секунд, затем гаснет после отпускания стояночного тормоза.
- При применении стояночного тормоза.
- При низком уровне тормозной жидкости в бачке.
- Горящий индикатор при отпущенном стояночном тормозе указывает на низкий уровень тормозной жидкости в бачке.

Если уровень тормозной жидкости в бачке низкий, нужно выполнить несколько действий.

1. Осторожно отведите автомобиль в ближайшее безопасное место и остановитесь.
2. Выключите двигатель, проверьте уровень тормозной жидкости, при необходимости долейте ее (**дополнительные сведения см. в разделе «Тормозная жидкость» в главе 9**). После добавления тормозной жидкости проверьте все узлы тормозной системы на предмет утечки жидкости. Не езьте на автомобиле при наличии утечки тормозной жидкости, включенном индикаторе предупреждения или при нарушении работы тормозной системы. Рекомендуется обратиться к официальному дилеру Genesis для проверки транспортного средства.

### Двухконтурная диагональная тормозная система

Автомобиль оснащен двухконтурной тормозной системой с диагональным разделением контуров. В случае отказа одной из двух систем на оба колеса все равно будет действовать тормозное усилие.

Если работает только одна из двоеконтурных систем, для остановки автомобиля необходимы увеличенный ход педали и более сильный нажим на педаль.

Кроме того, если действует только часть тормозной системы, тормозная дистанция увеличивается.

При сбое тормозов во время движения следует переключиться на низшую передачу для дополнительного торможения двигателем и остановить транспортное средство, как только это будет безопасно.



### ОСТОРОЖНО

**Индикатор стояночного тормоза и уровня тормозной жидкости**

**Использовать автомобиль с горящим индикатором опасно. Если индикатор включенного стояночного тормоза и низкого уровня тормозной жидкости горит при отключенном стояночном тормозе, это указывает на низкий уровень тормозной жидкости в бачке.**

**В таком случае рекомендуется проверить автомобиль у официального дилера продукции марки Genesis.**

### **Индикатор антиблокировочной системы тормозов**



Эта сигнальная лампа загорается в следующих случаях:

- После переключения кнопки «Engine Start/ Stop» (Запуск/остановка двигателя) в положение «ON» (Вкл.).
  - Индикатор антиблокировочной системы тормозов (ABS) горит в течение примерно 3 секунд, затем гаснет.
- При наличии неисправности в системе ABS.

Обратите внимание, что гидравлическая тормозная система все еще функционирует, даже при наличии неисправностей с ABS.

В таком случае рекомендуется проверить автомобиль у официального дилера продукции марки Genesis.

### **Индикатор системы электронного распределения тормозного усилия**



Одновременное включение индикаторов антиблокировочной системы тормозов и стояночного тормоза может указывать на проблему системы электронного распределения тормозного усилия (EBD).

В таком случае рекомендуется проверить автомобиль у официального дилера продукции марки Genesis.

### **ОСТОРОЖНО**

Индикатор системы электронного распределения тормозного усилия

Когда горят индикаторы и антиблокировочной системы тормозов, и стояночного тормоза, и низкого уровня тормозной жидкости, тормозная система не будет работать как обычно, а резкое торможение может привести к непредвиденной и опасной ситуации.

Следует избегать движения на высокой скорости и резкого торможения.

В этом случае рекомендуется как можно быстрее обратиться к официальному дилеру продукции марки Genesis для проверки транспортного средства.

### **К СВЕДЕНИЮ**

Индикатор системы электронного распределения тормозного усилия

Если загорается индикатор антиблокировочной системы тормозов или одновременно загораются индикатор антиблокировочной системы тормозов и индикатор стояночного тормоза и тормозной жидкости, это может свидетельствовать о неисправности спидометра, одометра или счетчика пути. Кроме того, в этом случае может загораться индикатор MDPS и увеличиваться или уменьшаться рулевое усилие.

В таком случае рекомендуется как можно быстрее обратиться к официальному дилеру продукции марки Genesis для проверки транспортного средства.



### Сигнальный индикатор электроусилителя руля (MDPS)



Эта сигнальная лампа загорается в следующих случаях:

- После переключения кнопки «Engine Start/ Stop» (Запуск/остановка двигателя) в положение «ON» (Вкл.).
  - Индикатор системы электрического усилителя руля горит в течение примерно 3 секунд, затем гаснет.
- При наличии неисправности электрического усилителя руля.  
В таком случае рекомендуется проверить автомобиль у официального дилера продукции марки Genesis.

### Индикатор системы зарядки



Эта сигнальная лампа загорается в следующих случаях:

При наличии неисправности генератора или системы зарядки.

При наличии неисправности генератора или системы зарядки следует выполнить несколько действий.

1. Осторожно отведите автомобиль в ближайшее безопасное место и остановитесь.
2. Остановить двигатель и проверить приводной ремень генератора на предмет ослабления или повреждения.  
Если ремень отрегулирован надлежащим образом, может быть неисправна система зарядки.  
В таком случае рекомендуется как можно быстрее обратиться к официальному дилеру продукции марки Genesis для проверки транспортного средства.

### Индикатор низкого давления масла



Эта сигнальная лампа загорается в следующих случаях:

При низком давлении моторного масла.

Если давление масла двигателя низкое, следует выполнить несколько действий.

1. Осторожно отведите автомобиль в ближайшее безопасное место и остановитесь.
2. Выключите двигатель и проверьте уровень масла (**подробнее см. в разделе «Моторное масло» в главе 9**). Если уровень низкий, долейте нужное количество масла.

Если после добавления масла индикатор продолжает светиться или масло недоступно, рекомендуется как можно быстрее обратиться к официальному дилеру продукции марки Genesis для проверки транспортного средства.

Движение с включенной сигнальной лампой может привести к повреждению двигателя.

### Информация

При снижении давления масла в двигателе из-за его нехватки и т.д. загорается сигнальный индикатор давления масла. Также активируется система усиленной защиты двигателя, которая ограничивает его мощность. После восстановления давления масла индикатор давления масла и система усиленной защиты двигателя отключатся. Однако в случае с бензиновым двигателем с турбонаддувом объемом 2,5 л и 3,5 л после восстановления давления масла индикатор и система усиленной защиты двигателя отключатся при повторном запуске двигателя.

**К СВЕДЕНИЮ**

Если не остановить двигатель сразу после включения сигнальной лампы давления моторного масла, возможно серьезное повреждение двигателя.

**Индикатор температуры охлаждающей жидкости двигателя (для панели с трехмерным изображением, размером 8 дюйма)**



Сигнальная лампа включается в следующих случаях:

При слишком высокой температуре охлаждающей жидкости двигателя.

Не продолжайте движение с перегретым двигателем. Если двигатель перегрелся, см. раздел «Перегрев» в главе 8.

**К СВЕДЕНИЮ**

Если горит индикатор температуры охлаждающей жидкости двигателя, это указывает на перегрев, который может повредить двигатель.

**Индикатор низкого уровня топлива**



Эта сигнальная лампа загорается в следующих случаях:

Если в топливном баке заканчивается топливо.

Необходимо заправиться топливом как можно скорее.

**К СВЕДЕНИЮ**

Движение с горящим индикатором низкого уровня топлива или с уровнем топлива ниже отметки «E or 0» (пустой или 0) может привести к пропуску зажигания в цилиндрах двигателя и повреждению каталитического нейтрализатора.

### Индикатор неисправности



Эта сигнальная лампа загорается в следующих случаях:

- После переключения кнопки «Engine Start/ Stop» (Запуск/остановка двигателя) в положение «ON» (Вкл.).
  - Лампа индикатора неисправности загорается на 3 секунды и гаснет.
- При наличии неисправности системы снижения токсичности выхлопа, двигателя или трансмиссии автомобиля.

В таком случае рекомендуется проверить автомобиль у официального дилера продукции марки Genesis.

### К СВЕДЕНИЮ

- Продолжение движения при горящем индикаторе неисправности может привести к повреждению системы снижения токсичности выбросов, что повлияет на управляемость и (или) расход топлива.
- Если из-за нехватки моторного масла включится система усиленной защиты двигателя, мощность двигателя будет ограничена. Если длительные периоды ограничения мощности двигателя будут возникать неоднократно, загорится сигнальный индикатор неисправности.

### К СВЕДЕНИЮ

- **Бензиновый двигатель**  
Если мигает MIL, это может указывать на ошибку в системе регулирования количества впрыскиваемого топлива, что может привести к снижению мощности двигателя, увеличению шума и вредных выбросов в атмосферу.  
В таком случае рекомендуется как можно быстрее обратиться к официальному дилеру продукции марки Genesis для проверки транспортного средства.
- **Дизельный двигатель**  
Если мигает MIL, это может указывать на ошибку в системе управления двигателем, что может привести к снижению мощности двигателя, увеличению шума и вредных выбросов в атмосферу.  
В таком случае рекомендуется проверить автомобиль у официального дилера продукции марки Genesis.

**К СВЕДЕНИЮ**

Дизельный двигатель с сажевым фильтром (DPF)

Мигание MIL может прекратиться при указанных далее условиях.

- Движение со скоростью более 60 км/ч (40 миль/ч).
- движение со скоростью выше, чем на 2-й передаче, с частотой вращения двигателя 1250~2500 об/мин в течение определенного времени (около 30 минут).

Если MIL продолжает гореть после выполнения указанных условий, рекомендуется проверить систему сажевого фильтра дизельного двигателя у официального дилера продукции марки Genesis.

Если длительное время продолжать движение с мигающим индикатором неисправности (MIL), это может привести к повреждению системы сажевого фильтра и увеличению расхода топлива.

**Индикатор топливного фильтра (для дизельного двигателя)**

Эта сигнальная лампа загорается в следующих случаях:

Если в топливном фильтре накопилась вода. Поэтому рекомендуется, чтобы официальный дилер продукции марки Genesis удалил воду из топливного фильтра.

Более подробная информация приводится в разделе «Топливный фильтр» в главе 9.

**К СВЕДЕНИЮ**

- Если загорится индикатор топливного фильтра, мощность двигателя (скорость транспортного средства и частота вращения на холостом ходу) может уменьшиться.
- Движение автомобиля с горящим индикатором может привести к повреждению компонентов двигателя (инжектор, система непосредственного впрыска топлива, топливный насос высокого давления). В таком случае рекомендуется как можно быстрее обратиться к официальному дилеру продукции марки Genesis для проверки транспортного средства.

**Контрольная лампа  
выхлопной системы  
(бензинового сажевого  
фильтра) (для бензинового  
двигателя, при наличии)**



- Этот индикатор срабатывает, когда накопившаяся сажа достигает определенного объема.
- Этот индикатор может погаснуть после движения автомобиля на скорости свыше 80 км/ч в течение примерно 30 минут (свыше 3-й передачи при вращении двигателя со скоростью 1500—4000 об/мин). Если несмотря на выполненные действия этот индикатор продолжает мигать (при этом на ЖК-дисплей выводится предупреждающее сообщение), рекомендуется обратиться к официальному дилеру продукции марки Genesis для проверки системы GPF.

**К СВЕДЕНИЮ**

В случае продолжения движения с мигающим индикатором бензинового сажевого фильтра в течение длительного времени возможно повреждение системы сажевого фильтра и увеличение расхода топлива.

**Световой индикатор  
выхлопной системы  
(сажевого фильтра) (для  
дизельного двигателя, при  
наличии)**



- Данный индикатор загорается при наличии неисправности системы сажевого фильтра дизельного двигателя (DPF).
- Этот индикатор может погаснуть после движения автомобиля на скорости свыше 60 км/ч (40 миль/ч) в течение примерно 30 минут (со скоростью выше, чем на 2-й передаче, с частотой вращения двигателя 1250~2500 об/мин). Если несмотря на выполненные действия этот индикатор продолжает мигать (при этом на ЖК-дисплей выводится предупреждающее сообщение), рекомендуется обратиться к официальному дилеру продукции марки Genesis для проверки системы DPF.

**К СВЕДЕНИЮ**

Если длительное время продолжать движение с мигающим индикатором дизельного сажевого фильтра, это может привести к повреждению системы сажевого фильтра и увеличению расхода топлива.

**Световой индикатор  
системы избирательной  
каталитической  
нейтрализации (SCR)  
(для дизельного  
двигателя, при наличии)**



Эта сигнальная лампа загорается в следующих случаях:

Когда бак с раствором мочевины почти пуст.

Если бак раствора мочевины практически пуст, наполните его как можно скорее.

Подробная информация приводится в разделе «Чистота раствора мочевины» главы 9.

## Главный индикатор



Эта сигнальная лампа загорается в следующих случаях:

В случае неисправности в любой из нижеследующих систем.

- Неисправность системы Помощь против столкновений спереди
- Радар вспомогательной системы предупреждения о лобовом столкновении заблокирован
- Неисправности вспомогательной системы предотвращения столкновения в слепой зоне (при наличии)
- Радар вспомогательной системы предотвращения столкновения в слепой зоне (при наличии) заблокирован
- Неисправность лампы светодиодных фар (при наличии)
- Неисправность системы автоматического переключения фар (при наличии)
- Неисправность системы интеллектуального круиз-контроля (SCC) (при наличии)
- Заблокирован радар системы интеллектуального круиз-контроля (при наличии)
- Неисправность системы контроля давления в шинах (TPMS)

Детали этого предупреждения отображаются на дисплее.

## Индикатор электронного стояночного тормоза EPB

Эта сигнальная лампа загорается в следующих случаях:

- После переключения кнопки «Engine Start/ Stop» (Запуск/остановка двигателя) в положение «ON» (Вкл.).
  - Сигнальная лампа EPB горит примерно 3 секунды, а затем гаснет.
- В случае неисправности EPB.

В таком случае рекомендуется проверить автомобиль у официального дилера продукции марки Genesis.

### Информация

Может загореться сигнальная лампа электронного стояночного тормоза (EPB), когда горит световой индикатор электронной системы динамической стабилизации (ESC), что указывает на неисправность в системе ESC. Это не указывает на неисправность EPB.

### Индикатор низкого давления в шинах



Эта сигнальная лампа загорается в следующих случаях:

- После переключения кнопки «Engine Start/ Stop» (Запуск/остановка двигателя) в положение «ON» (Вкл.).
  - Индикатор низкого давления в шинах горит в течение примерно 3 секунд, затем гаснет.
- При недостаточном давлении воздуха в одной из шин. (Расположение шины с недостаточным давлением воздуха отображается на дисплее.)

**Более подробную информацию см. в разделе «Система контроля давления в шинах» в главе 8.**

Индикатор остается включенным после приблизительно 60-секундного периода мигания или постоянного включается и выключается с интервалом в 3 секунды.

При наличии неисправности в системе TPMS.

В таком случае рекомендуется как можно быстрее обратиться к официальному дилеру продукции марки Genesis для проверки транспортного средства.

**Более подробную информацию см. в разделе «Система контроля давления в шинах» в главе 8.**

### ОСТОРОЖНО

Безопасная остановка

- Система контроля давления в шинах не может предупредить о неожиданном серьезном повреждении шины, вызванном внешними факторами.
- Если чувствуется, что автомобиль неустойчив, следует немедленно убрать ногу с педали акселератора, осторожно нажать на педаль тормоза и медленно выехать на безопасное место дороги.

### Световой индикатор предупреждения о переднем столкновении



Эта сигнальная лампа загорается в следующих случаях:

- После переключения кнопки «Engine Start/ Stop» (Запуск/остановка двигателя) в положение «ON» (Вкл.).
  - Индикатор предупреждения о возможном столкновении горит в течение примерно 3 секунд, а затем гаснет.
- При наличии неисправности в системе предупреждения о лобовом столкновении.

В таком случае рекомендуется проверить автомобиль у официального дилера продукции марки Genesis.

**Подробнее см. в главе 7 раздела «Вспомогательная система предупреждения о лобовом столкновении (FCA)».**

### **Световой индикатор системы безопасного движения по полосе (при наличии)**



Эта сигнальная лампа загорается в следующих случаях:

- Зеленый: если условия работы функции удержания полосы выполнены.
- Белый: если условия работы функции удержания полосы не выполнены.
- Желтый: при наличии неисправности в системе удержания полосы.

В таком случае рекомендуется проверить автомобиль у официального дилера продукции марки Genesis.

**Подробнее см. в разделе «Система удержания полосы (ЛКА)» в главе 7.**

### **Сигнальная лампа превышения скорости (при наличии) 120 km/h**

Этот индикатор срабатывает при указанных далее условиях.

В случае превышения скорости 120 км/ч.

- Данная функция предназначена для предотвращения превышения скорости.
- Кроме того, в течение примерно 5 секунд будет звучать сигнал, предупреждающий о превышении скорости.

### **Сигнальная лампа полного привода (AWD) (при наличии)**



Эта сигнальная лампа загорается в следующих случаях:

Если система полного привода неисправна.

В таком случае рекомендуется проверить автомобиль у официального дилера продукции марки Genesis.

**Подробнее см. в разделе «Полный привод (AWD)» в главе 6.**

### **Сигнальная лампа интеллектуальной системы переднего освещения (при наличии)**

# AFS

Эта сигнальная лампа загорается в следующих случаях:

- После переключения кнопки «Engine Start/ Stop» (Запуск/остановка двигателя) в положение «ON» (Вкл.).
  - Сигнальная лампа интеллектуальной системы переднего освещения горит примерно 3 секунды, а затем гаснет.
- При неисправности интеллектуальной системы переднего освещения.

В таком случае необходимо съехать в безопасное место, выключить и заново запустить двигатель. Если индикатор продолжает гореть, рекомендуется обратиться к официальному дилеру продукции марки Genesis для проверки транспортного средства.



### Индикатор светодиодных фар (при наличии)



Эта сигнальная лампа загорается в следующих случаях:

- После переключения кнопки «Engine Start/ Stop» (Запуск/остановка двигателя) в положение «ON» (Вкл.).
  - Индикатор светодиодных фар горит в течение примерно 3 секунд, затем гаснет.
- При наличии неисправности светодиодной фары.

В таком случае рекомендуется проверить автомобиль у официального дилера продукции марки Genesis.

Этот индикатор срабатывает при указанных далее условиях.

Если часть, связанная со светодиодной фарой, неисправна.

В таком случае рекомендуется проверить автомобиль у официального дилера продукции марки Genesis.

### К СВЕДЕНИЮ

Продолжительное движение с горящим или мигающим индикатором светодиодных фар может сократить срок службы светодиодных фар.

### Индикатор «Icy Road» (Скользкая дорога); при наличии



Этот индикатор предназначен для предупреждения водителя об обледенении на дороге.

Когда температура на указателе температуры снаружи падает ниже 4 °C, то мигают и затем загораются индикатор «Icy Road» (Скользкая дорога) и указатель температуры наружного воздуха. Также один раз звучит предупреждающий звуковой сигнал.

В меню настройки на экране информационно-развлекательной системы можно включить или выключить функцию оповещения об обледеневшей дороге. Выберите:

- «Setup» (Настройка) → «Vehicle» (Автомобиль) → «Cluster» (Панель) → «Content Selection» (Выбор данных) → «Icy Road Warning» (Предупреждение о скользкой дороге).

Для получения подробной информации отсканируйте QR-код в отдельном кратком руководстве.

### Информация

Если индикатор «Icy Road» (Скользкая дорога) загорается во время движения, необходимо двигаться более внимательно и безопасно, не допуская превышения скорости, резких ускорений и торможений, прохождения поворотов на высокой скорости и т. п.

### **Индикатор электронной системы динамической стабилизации**



Эта сигнальная лампа загорается в следующих случаях:

- После переключения кнопки «Engine Start/ Stop» (Запуск/остановка двигателя) в положение «ON» (Вкл.).
  - Индикатор системы динамической стабилизации горит примерно 3 секунды, а затем гаснет.
- При наличии неисправности в системе ESC.

В таком случае рекомендуется проверить автомобиль у официального дилера продукции марки Genesis.

Эта сигнальная лампа загорается в следующих случаях:

При работе системы ESC.

**Более подробная информация приводится в разделе «Электронная система динамической стабилизации (ESC)» главы 6.**

### **Индикаторная лампа выключения системы динамической стабилизации (ESC)**



Эта сигнальная лампа загорается в следующих случаях:

- После переключения кнопки «Engine Start/ Stop» (Запуск/остановка двигателя) в положение «ON» (Вкл.).
  - Индикаторная лампа выключения системы ESC горит примерно 3 секунды, а затем гаснет.
- При выключении системы ESC нажатием кнопки «ESC OFF» (Выключение ESC).

**Более подробная информация приводится в разделе «Электронная система динамической стабилизации (ESC)» главы 6.**

### **Световой индикатор иммобилайзера**



Этот световой индикатор горит до 30 секунд при указанных далее условиях.

Если транспортное средство регистрирует электронный ключ внутри автомобиля при том, что кнопка «Engine Start/Stop» (Запуск/остановка двигателя) находится в положении «ACC» (Доп. устройства) или «ON» (Вкл.).

- После обнаружения электронного ключа вы можете запустить двигатель.
- Световой индикатор гаснет после пуска двигателя.

Световой индикатор мигает несколько секунд при указанных далее условиях.

Если электронного ключа в салоне нет.

- Если электронный ключ не обнаружен, вы не сможете запустить двигатель.

Этот световой индикатор загорается на 2 секунды и гаснет при указанных далее условиях.

Если электронный ключ находится в транспортном средстве, а кнопка «Engine Start/ Stop» (Запуск/остановка двигателя) находится в положении «ON» (Вкл.), но автомобиль не регистрирует электронный ключ.

В таком случае рекомендуется проверить автомобиль у официального дилера продукции марки Genesis.

Эта сигнальная лампа загорается в следующих случаях:

Если система иммобилайзера неисправна.

В таком случае рекомендуется проверить автомобиль у официального дилера продукции марки Genesis.

### **Световой индикатор свечей накаливания (для дизельного двигателя)**



Эта сигнальная лампа загорается в следующих случаях:

В процессе предварительного разогрева двигателя при переключении кнопки «Engine Start/Stop» (Запуск/остановка двигателя) в положение «ON» (Вкл.).

- Двигатель можно запускать после выключения светового индикатора свечей накаливания.
- Время включения зависит от температуры охлаждающей жидкости, температуры воздуха и состояния аккумуляторной батареи.

Если световой индикатор продолжает гореть или мигать после прогрева двигателя или во время движения, в системе предпускового прогрева двигателя может быть неисправность.

В таком случае рекомендуется проверить автомобиль у официального дилера продукции марки Genesis.

### **Световой индикатор системы управления торможением при движении на спуске (DVC); (при наличии)**



Эта сигнальная лампа загорается в следующих случаях:

- После переключения кнопки «Engine Start/Stop» (Запуск/остановка двигателя) в положение «ON» (Вкл.).
- Индикатор системы управления торможением при движении на спуске загорается на 3 секунды и гаснет.
- При активации DVC нажатием на кнопку системы управления торможением при движении на спуске (DVC).

Эта сигнальная лампа загорается в следующих случаях:

Когда работает система управления тормозами на спуске.

Эта сигнальная лампочка загорается желтым светом в следующих случаях:

Всякий раз при наличии неисправности в системе управления тормозами на спуске.

В таком случае рекомендуется проверить автомобиль у официального дилера продукции марки Genesis.

**Подробнее см. в разделе «Система управления торможением при движении на спуске (DVC)» в главе 6.**

### Световой индикатор «AUTO STOP» (Автостоп); (при наличии)

Эта сигнальная лампа загорается в следующих случаях:

- Белый: условия работы системы выполняются.
- Зеленый: система стоп-старт (ISG) включена.
- Желтый: при наличии неисправности системы ISG.

В таком случае рекомендуется проверить автомобиль у официального дилера продукции марки Genesis.

Подробнее см. в разделе «Система ISG (стоп-старт)» в главе 6.

### Информация

Когда двигатель автоматически запускается системой ISG (стоп-старт), на несколько секунд могут загореться некоторые индикаторы («ABS», «ESC», «ESC OFF», «EPS» или стояночного тормоза). Это происходит из-за низкого уровня зарядки аккумулятора. Это не означает неисправность системы.

### Индикатор сигналов поворота

Эта сигнальная лампа загорается в следующих случаях:

При включении рычага указателя поворота.

При возникновении любой из следующих ситуаций возможна неисправность системы указателей поворота.

- Индикатор сигналов поворота загорается, но не мигает.
- Индикатор сигналов поворота быстро мигает.
- Индикатор сигналов поворота не загорается.

В любом из этих случаев рекомендуется обратиться к официальному дилеру Genesis Brand Products для проверки автомобиля.

### Индикаторная лампа дальнего света

Эта сигнальная лампа загорается в следующих случаях:

- Когда включен дальний свет фар.
- Ручка указателей поворота переключена в положение мигания светом фар.

### **Индикаторная лампа ближнего света**



Эта сигнальная лампа загорается в следующих случаях:

Когда включены фары.

### **Индикаторная лампа включения световых приборов**



Эта сигнальная лампа загорается в следующих случаях:

Когда включены габаритные фонари или фары.

### **Индикаторная лампа задних противотуманных фар (при наличии)**



Эта сигнальная лампа загорается в следующих случаях:

При включении задних противотуманных фонарей.

### **Индикаторная лампа системы автоматического переключения фар дальнего света (при наличии)**



Эта сигнальная лампа загорается в следующих случаях:

При включении дальнего света фар, если выключатель освещения установлен в положение «АВТО» (Автоматическое).

- Белый: когда система автоматического переключения фар дальнего света готова к работе.
- Зеленый: когда система автоматического переключения фар дальнего света работает.

Если автомобиль обнаруживает встречное или попутное транспортное средство, то система автоматического переключения фар переключает дальний свет на ближний.

**Более подробную информацию см. в разделе «Система автоматического переключения фар дальнего света (НВА)» в главе 5.**

### **Индикатор интеллектуальной системы переднего освещения (при наличии)**



Эта сигнальная лампа загорается в следующих случаях:

При включении дальнего света фар, если выключатель освещения установлен в положение «АВТО» (Автоматическое).

- Белый: когда интеллектуальная система переднего освещения готова к работе.
- Зеленый: когда интеллектуальная система переднего освещения работает.

При обнаружении системой встречного или попутного автомобиля интеллектуальная система переднего освещения приглушает светодиодные лампы дальнего света.

**Более подробную информацию см. в разделе «Интеллектуальная система переднего освещения» в главе 5.**

### **Индикаторная лампа «АВТО HOLD» (Автоматическое удержание)**



Эта сигнальная лампа загорается в следующих случаях:

- Белый: при включении функции автоматического удержания нажатием переключателя «АВТО HOLD» (Автоматическое удержание).
- Зеленый: когда автомобиль остановлен педалью тормоза при включенной системе автоматического удержания.
- Желтый: при наличии неисправности функции автоматического удержания.

В таком случае рекомендуется проверить автомобиль у официального дилера продукции марки Genesis.

**Более подробную информацию см. в разделе «Электронный стояночный тормоз (EPB)» в главе 6.**

## Сообщения на дисплее панели приборов

### **«Shift to P» (Переключите в положение «P»)**

Это сообщение появляется при попытке выключить двигатель без установки рычага переключения передач в положение «P» (парковка).

В таком случае кнопка «Engine Start/Stop» (Запуск/остановка двигателя) переводится в положение «ACC» (Доп. устройства).

### **Рычаг передач в положении «N» (нейтраль). Нажмите кнопку «START» (Запуск), переведите рычаг переключения передач в положение «P» (парковка) и выключите двигатель**

Это сообщение появляется при попытке выключить двигатель с рычагом переключения передач в положении «N» (нейтраль).

Чтобы выключить двигатель:

1. Нажмите кнопку «Engine Start/Stop» (Запуск/остановка двигателя). Кнопка примет положение «ON» (Вкл.).
2. Нажмите кнопку «P», чтобы перевести рычаг переключения передач в положение «P» (парковка).
3. Снова нажмите «Engine Start/Stop» (Запуск/остановка двигателя) — двигатель остановится.

### **«Low key battery» (Батарея ключа разряжена)**

Это сообщение появляется в случае, если разрядилась батарея электронного ключа при переключении кнопки «Engine Start/Stop» (Запуск/остановка двигателя) в положение «OFF» (Выкл.).

### **«Press START button while turning wheel (при наличии)» (Поверните руль и нажмите кнопку «START» (Запуск) (при наличии))**

Это сообщение появляется, когда рулевое колесо не разблокировано обычным способом при нажатии кнопки «Engine Start/Stop» (Запуск/остановка двигателя).

Кнопку «Engine Start/Stop» (Запуск/остановка двигателя) следует нажимать, поворачивая рулевое колесо вправо и влево.

### **«Check steering wheel lock system (при наличии)» (Проверьте систему блокировки руля (при наличии))**

Это сообщение включается, если рулевое колесо не будет нормально заблокировано при переводе кнопки «Engine Start/Stop» (Запуск/остановка двигателя) в положение «OFF» (Выкл.).

### **«Press brake pedal to start engine» (Нажмите педаль тормоза для запуска двигателя)**

Это сообщение появляется после двух нажатий кнопки «Engine Start/Stop» (Запуск/остановка двигателя) без нажатия педали тормоза (включен режим «ACC» (Доп. устройства)).

Можно включить двигатель, отпустив педаль тормоза, а затем нажав кнопку «Engine Start/Stop» (Запуск/остановка двигателя).

### **«Key not in vehicle» (Ключ не в машине)**

Это сообщение отображается, если вы вынули электронный ключ из замка зажигания и вышли из автомобиля, не заглушив двигатель, т.е. оставив кнопку «Engine Start/Stop» (Запуск/остановка двигателя) в положении «ON» (Вкл.) или «START» (Старт).

Заглушите двигатель перед тем, как выйти из автомобиля.

### **«Key not detected» (Ключ не обнаружен)**

Это сообщение появляется при нажатии на кнопку «Engine Start/Stop» (Запуск/остановка двигателя), если электронный ключ не обнаружен.

### **«Press START button again» (Нажмите кнопку «START» (Запуск) еще раз)**

Сообщение отображается, если запуск двигателя не удался с помощью кнопки «Engine Start/Stop» (Запуск/остановка двигателя).

Если на дисплее появится это сообщение, попробуйте запустить двигатель повторно нажатием на кнопку «Engine Start/Stop» (Запуск/остановка двигателя).

Если предупреждающее сообщение появляется при каждом нажатии на кнопку «Engine Start/Stop» (Запуск/остановка двигателя), рекомендуется обратиться к официальному дилеру Genesis Brand Products для проверки автомобиля.

**«Press START button with key»  
(Нажмите кнопку «START» (Запуск)  
с помощью ключа)**

Это сообщение включается, если кнопка «Engine Start/Stop» (Запуск/остановка двигателя) нажимается, когда на дисплее отображается сообщение «Key not detected» (Ключ не обнаружен).

При этом мигает световой индикатор иммобилайзера.

**«Check BRAKE SWITCH fuse»  
(Проверьте предохранитель  
«BRAKE SWITCH» (переключатель  
тормоза))**

Это сообщение отображается в случае отсоединения предохранителя переключателя тормоза.

Перед запуском двигателя необходимо установить новый предохранитель.

Если это невозможно, двигатель можно запустить, зажав на 10 секунд кнопку «Engine Start/Stop» (Запуск/остановка двигателя), когда она находится в положении «ACC» (Доп. устройства).

**«Shift to P or N to start engine»  
(Рычаг в положение «P» или «N»  
для запуска двигателя)**

Это сообщение появляется, если вы попытаетесь запустить двигатель из любого другого положения, кроме «P» (парковка) или «N» (нейтраль).

** Информация**

Можно запустить двигатель с рычагом переключения передач в положении «N» (нейтраль). Но для вашей безопасности мы рекомендуем запускать двигатель с рычагом переключения передач в положении «P» (парковка).

**«Check smart key system»  
(Проверьте систему  
электронного ключа)**

Это предупреждение отображается, когда возникают неполадки в системе электронного ключа. Рекомендуется обратиться к официальному дилеру Genesis для проверки транспортного средства.

**«Battery discharging due to external/  
additional electrical devices» (Разряд  
аккумуляторной батареи из-за  
внешних или дополнительных  
устройств)**

Это сообщение отображается при понижении напряжения 12-вольтовой аккумуляторной батареи из-за работы непредусмотренных электрических устройств (например, видеорегистратора) во время парковки. Будьте внимательны, чтобы не разрядить аккумуляторную батарею.

Если предупреждающее сообщение появляется после удаления неоригинальных электрических комплектующих, рекомендуется обратиться к официальному дилеру продукции марки Genesis для проверки транспортного средства.

**Индикатор открытых дверей,  
капота или багажника**

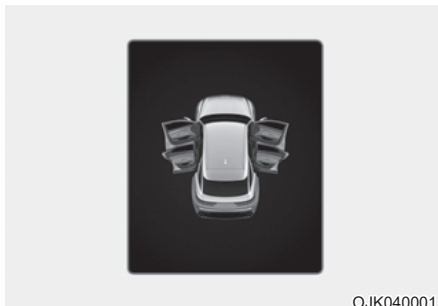

Данное сообщение отображается, если открыта какая-либо дверь, капот или крышка багажника. На дисплее будет отображаться, какая именно дверь открыта.



**ВНИМАНИЕ**

Перед поездкой убедитесь, что двери, капот и багажник полностью закрыты.

### Индикатор незакрытого люка (при наличии)

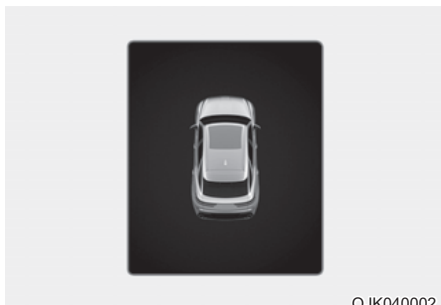

Это предупреждение включается, если двигатель выключается при открытом люке в крыше.

Оставляя автомобиль без присмотра, надежно закрывайте люк.

### Низкое давление в шинах



Данное предупреждающее сообщение отображается при низком давлении воздуха в шинах. Будет отображаться соответствующая шина автомобиля.

**Более подробную информацию см. в разделе «Система контроля давления в шинах» в главе 8.**

### Освещение



Этот индикатор указывает на выбранную лампу внешнего освещения в режиме управления освещением.

В меню настройки на экране информационно-развлекательной системы можно включить или выключить функцию отображения стеклоочистителей/осветительных приборов. Выберите:

- «Setup» (Настройка) → «Vehicle» (Автомобиль) → «Cluster» (Приборная панель) → «Content Selection» (Выбор содержимого) → «Wiper/Lights Display» (Отображение стеклоочистителей / осветительных приборов).

**Для получения подробной информации отсканируйте QR-код в отдельном кратком руководстве.**



## Режим работы стеклоочистителей



Данный индикатор указывает выбранную скорость стеклоочистителей в режиме управления стеклоочистителями.

В меню настройки на экране информационно-развлекательной системы можно включить или выключить функцию отображения стеклоочистителей/осветительных приборов. Выберите:

- «Setup» (Настройка) → «Vehicle» (Автомобиль) → «Cluster» (Приборная панель) → «Content Selection» (Выбор содержимого) → «Wiper/Lights Display» (Отображение стеклоочистителей / осветительных приборов).

**Для получения подробной информации отсканируйте QR-код в отдельном кратком руководстве.**

## «Low washer fluid» (Низкий уровень жидкости стеклоомывателя)

Это предупреждающее сообщение появляется при низком уровне жидкости в бачке стеклоомывателя.

Залейте жидкость в бачок омывателя.

## «Low fuel» (Низкий уровень топлива)

Данное сообщение отображается, когда топливный бак практически пуст.

Одновременно с отображением этого сообщения на приборной панели загорится индикатор низкого уровня топлива.

Рекомендуется найти ближайшую заправочную станцию и заправиться.

## «Low engine oil (при наличии)» (Низкий уровень моторного масла (при наличии))

Это предупреждение отображается, когда следует проверить уровень масла в двигателе.

Если появляется это предупреждение, следует как можно скорее проверить уровень моторного масла и долить его при необходимости.

Рекомендуется вливать масло медленно, используя воронку.

Используйте только указанное моторное масло. (См. раздел «Рекомендуемые смазочные материалы и их количество» в главе 2.)

Не заливайте в двигатель слишком много масла. Убедитесь, что уровень масла не превышает отметку «F» (полный) на щупе.

## **i** Информация

После добавления масла двигателя сообщение предупреждения должно исчезнуть. Если сообщение предупреждения появляется снова примерно через 50-100 км (31-62 мили) пути, рекомендуется как можно быстрее обратиться к официальному дилеру Genesis для проверки автомобиля.

**«Engine overheated / Engine has overheated» (Перегрев двигателя / двигатель перегрелся)**

Данное предупреждение отображается, когда температура охлаждающей жидкости двигателя превышает 120 °С. Это означает, что двигатель перегрелся и, возможно, поврежден.

Если двигатель перегрелся, см. раздел «Перегрев» в главе 8.

**«Check exhaust system (при наличии)» (Проверьте выхлопную систему (при наличии))**

Это предупреждение отображается при обнаружении неполадок в системе GPF или DPF. В таком случае также будет мигать сигнальная лампа GPF. Рекомендуется обратиться к официальному дилеру Genesis Brand Products для проверки системы GPF или DPF.

Бензиновый сажевый фильтр (GPF):

Бензиновый сажевый фильтр

Дизельный сажевый фильтр (DPF):

Дизельный сажевый фильтр

**Проверьте тактильную систему рулевого колеса (Check haptic steering wheel system) (при наличии)**

Это предупреждение отображается при обнаружении неполадок в тактильной системе рулевого колеса. Рекомендуется обратиться к официальному дилеру Genesis для проверки транспортного средства.

**«Check headlight» (Проверьте фары); (при наличии)**

Это сообщение отображается при ненадлежащей работе фар. Возможно, потребуется заменить лампу.

При замене сгоревшей лампы устанавливайте новую лампу с такой же номинальной мощностью.

**«Check turn signal» (Проверьте сигнал поворота); (при наличии)**

Это сообщение отображается при ненадлежащей работе ламп указателей поворота. Возможно, потребуется заменить лампу.

При замене сгоревшей лампы устанавливайте новую лампу с такой же номинальной мощностью.

**«Check headlamp LED (при наличии)» (Проверьте светодиодную фару (при наличии))**

Это предупреждение отображается при обнаружении неисправности светодиодной лампы. Рекомендуется обратиться к официальному дилеру Genesis для проверки транспортного средства.

**Проверьте систему активной воздушной заслонки**

Это предупреждающее сообщение отображается в следующих ситуациях:

- Неисправность привода заслонки.
- Неисправность контроллера привода воздушной заслонки.
- Воздушная заслонка не открывается.

Когда все вышеперечисленные проблемы будут устранены, предупреждение исчезнет.

## ДИСПЛЕЙ ПАНЕЛИ ПРИБОРОВ

### Управление дисплеем панели приборов

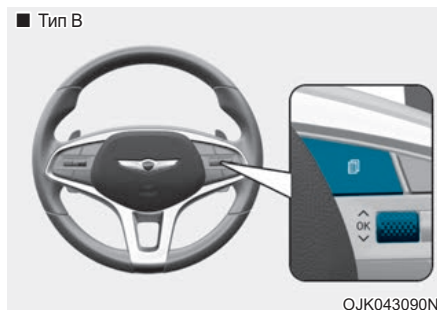
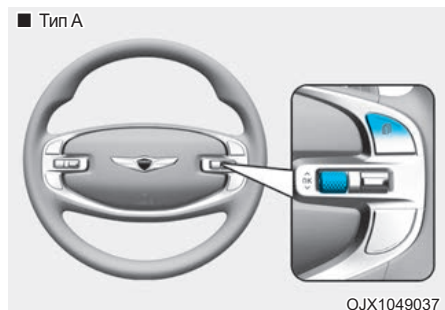

Режимы дисплея панели приборов можно менять с помощью кнопок управления.

Переключатель	Действие	Функция
	Нажать	Кнопка «MODE» (Режим) для изменения режимов просмотра.
	Нажать	Переключатель со стрелками для изменения порядка элементов в меню просмотра сервисной информации и меню «Option» (Параметры).
OK	Нажать	Переключатель «SELECT» (Выбрать) / «RESET» (Установить) для входа в меню «Option» (Параметры).
	Нажать и удерживать	Переключатель «SELECT» (Выбрать) / «RESET» (Установить) для поиска вспомогательной информации или переустановки выбранного элемента.

### Режимы просмотра

Режимы просмотра	Пояснение
Помощь при вождении	Режим Driving Assist (Помощь при вождении) отображает статус системы помощи водителя.
Отображение поворотов	Режим «Turn By Turn» (Отображение поворотов) отображает состояние навигации.
Сервисная информация	Меню просмотра сервисной информации отображает такие сведения о поездке, как дальность поездки, расход топлива и т. д.

**Отображаемая информация может отличаться в зависимости от того, какие функции предусмотрены для вашего автомобиля.**



Режимы «Driving Assist» (Помощь при вождении), «Turn by Turn» (Отображение поворотов) и меню просмотра сервисной информации отображаются в центре (A) приборной панели.

### **Режим просмотра «Driving Assist» (Помощь при вождении)**

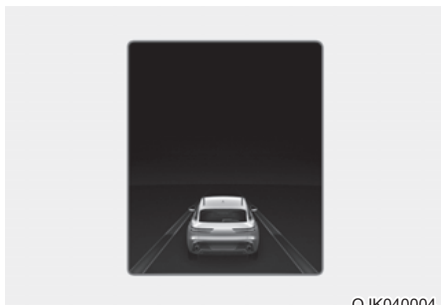

При выборе режима просмотра «Driving Assist» (Помощь при вождении) отображается состояние систем Smart Cruise Control (Интеллектуальный круиз-контроль), Lane Following Assist (Система слежения за полосой движения), Highway Driving Assist (Помощь при вождении на магистрали) и т. д.

**Подробнее см. в разделе информации о каждой системе в главе 7.**

### **Режим «Turn By Turn» (Отображение поворотов)**



Навигация отображения поворотов, сведения о дистанции/времени до прибытия в пункт назначения отображается в режиме «Отображение поворотов».

## Меню просмотра сервисной информации

В меню просмотра сервисной информации можно изменять последовательность элементов, используя переключатель со стрелками вверх/вниз (∧, ∨).



### Drive info (Инфо о поездке)

На дисплее отображается пройденное расстояние, общее время в пути, средний расход топлива и мгновенный расход топлива.

Информация совмещена для каждого цикла включения-выключения зажигания. Однако, если открыть водительскую дверь после выключения двигателя или запуска двигателя по истечении 3 минут, экран «Drive Info» (Информация о поездке) перезапустится.

Для сброса вручную нажмите и удерживайте кнопку «ОК» на руле более 1 секунды, пока отображается информация о поездке.



### Since refuel(ing) (С момента заправки)

Отображается пройденное расстояние, общее время движения, средний расход топлива и мгновенный расход топлива после заправки автомобиля.

Для сброса вручную нажмите и удерживайте кнопку «ОК» на руле более 1 секунды, пока отображается информация с момента заправки.



#### Accumulated info (Общая информация)

На дисплее отображается общее пройденное расстояние, общее время в пути, средний расход топлива и мгновенный расход топлива.

Информация накапливается с момента последнего сброса данных.

Для сброса вручную нажмите и удерживайте кнопку «OK» на руле более 1 секунды, пока отображаются накопленные данные.

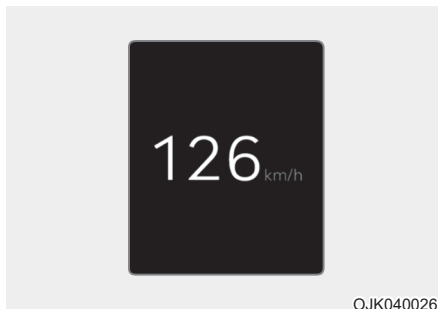

#### Цифровой спидометр

Дисплей цифрового спидометра отображает скорость движения автомобиля.

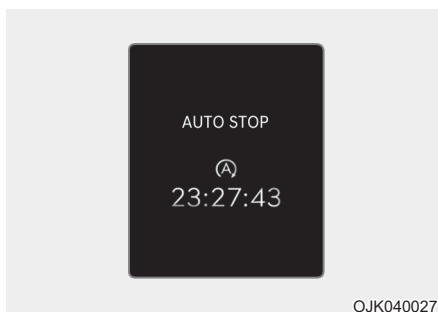

#### Автоматический останов (при наличии)

Дисплей «AUTO STOP» (Автоматический останов) показывает прошедшее время с момента остановки двигателя системой «стоп-старт».

\* Подробнее см. в разделе «Система стоп-старт (ISG)» в главе 6.

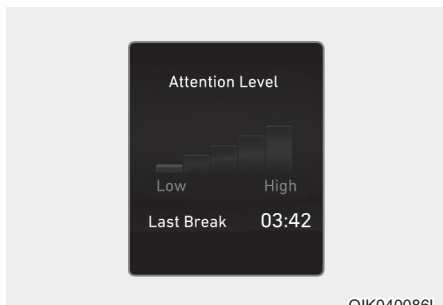

OJK040086L

#### Уровень внимания

Уровень внимания водителя отображается на основе стиля вождения.

**Подробнее см. в разделе «Уровень контроля внимания водителя (DAW)», глава 7.**



OJK040029L

#### Давление в шинах

Отображается давление в каждой шине.

**Более подробную информацию см. в разделе «Система контроля давления в шинах» в главе 8.**

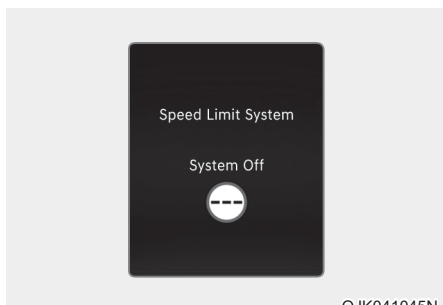

OJK041045N

#### Система ограничения скорости движения (при наличии)

Водитель может отслеживать информацию, поступающую от интеллектуальной системы ограничения скорости движения.

**Более подробная информация приводится в разделе «Интеллектуальная система ограничения скорости движения (ISLA)» главы 7.**

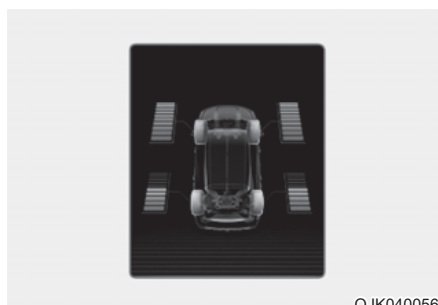

OJK040056

#### Распределение приводных усилий (AWD)

Распределение приводной мощности передних и задних колес отображается в случае, если включен режим автоматического полного привода (Auto AWD).

**Подробнее см. в разделе «Полный привод» в главе 6.**

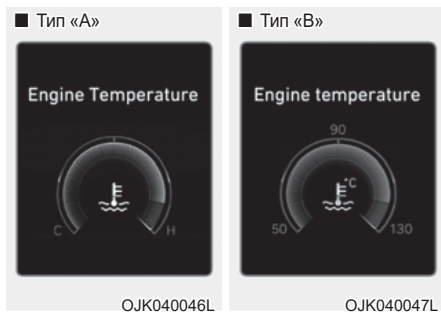

Температура двигателя (для панели размером 8 дюймов)

Дисплей указателя температуры охлаждающей жидкости двигателя отображает температуру охлаждающей жидкости двигателя во время работы двигателя.

\* На приборной панели размером 12,3 дюйма с трехмерным изображением можно проверить температуру двигателя в правой нижней части панели.

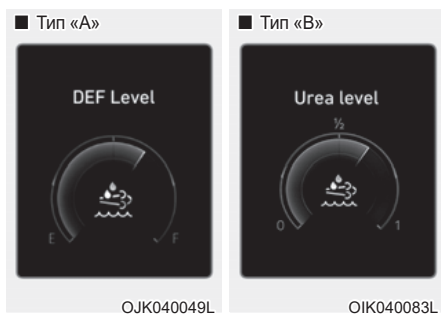

Ур. жидк. сниж. выбр. (для дизельного двигателя, при наличии)

Дисплей указателя уровня DEF (жидкости для очистки дизельных выхлопных газов) отображает объем оставшегося раствора мочевины в баке раствора мочевины.

Подробнее см. в разделе «Чистота раствора мочевины» главы 9.

### Выбор содержимого / конфигурация содержимого

Можно выбрать элементы, которые будут отображаться при просмотре параметров.

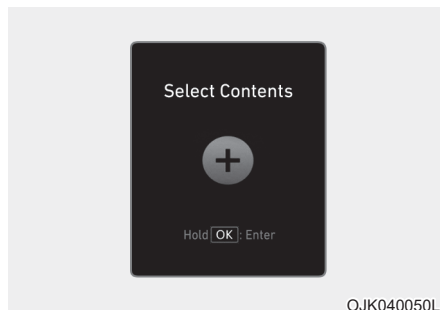

1. Нажмите и удерживайте переключатель «OK» на рулевом колесе.

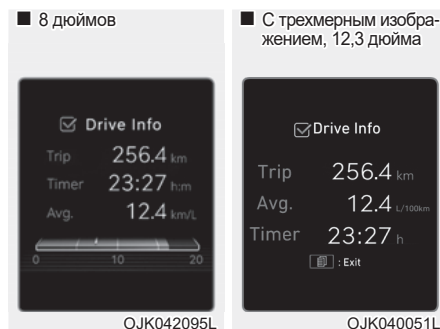

2. Для изменения положения элементов используйте кнопки со стрелками вверх/вниз (↖, ↘), а для выбора или отмены элемента нажмите переключатель «OK».
3. После выбора элементов, которые будут отображаться в представлении средств поддержки, нажмите кнопку [MODE] («MODE» (Режим)), чтобы выйти из экрана «Select Contents» (Выбор содержания).



### ОСТОРОЖНО

Чтобы не отвлекать внимания водителя, не регулируйте настройки во время управления автомобилем — это может привести к аварии.



## Дисплей дополнительной информации



### Информация о поездке

Информация о поездке отображается в течение 4 секунд после выключения двигателя.

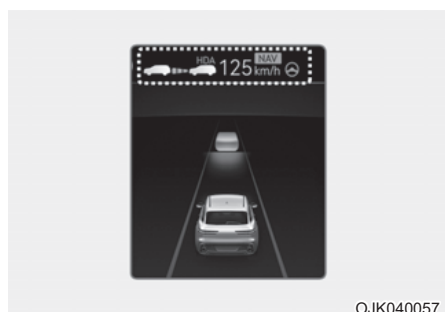

### Помощь при вождении

Отображается текущее состояние систем Manual Speed Limit Assist (Помощь при ограничении скорости в ручном режиме), Cruise Control (Круиз-контроль), Smart Cruise Control (Интеллектуальный круиз-контроль), Lane Following Assist (Система слежения за полосой движения), Highway Driving Assist (Помощь при вождении на магистрали) и т. д.

## Меню параметров

Нажмите переключатель «ОК» для входа в меню параметров.

### ОСТОРОЖНО

Чтобы не отвлекать внимания водителя, не регулируйте настройки во время управления автомобилем — это может привести к аварии.

### Информация

Отображаемая информация может отличаться в зависимости от того, какие функции предусмотрены для вашего автомобиля.

Меню	Пояснение
Служебные сообщения	Для проверки предупреждающих сообщений автомобиля
Приборная панель 3D / 3D-эффект (для 12,3-дюймовой приборной панели 3D)	Для активации или отключения 3D-эффекта
«Head-up display» (Проекционный дисплей)	Для включения или отключения проекционного дисплея
Настройки системы помощи водителю	Для непосредственного отображения меню «Driver Assistance» (Система содействия водителю) на экране информационно-развлекательной системы
Единицы измерения скорости	Для выбора измерения скорости в км/ч или милях/ч

### Служебные сообщения

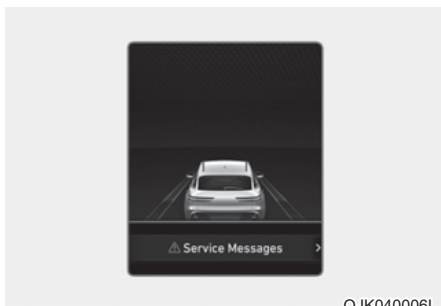

OJK040006L

Выбрав меню «Service Messages» (Сообщения сервисной службы), нажмите переключатель «ОК» на рулевом колесе, чтобы проверить предупреждающие сообщения автомобиля.

### Приборная панель 3D / 3D-эффект (для 12,3-дюймовой приборной панели 3D)

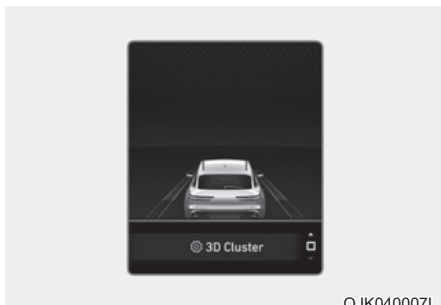

OJK040007L

Выбрав меню «3D Cluster (3D effect)» (3D-панель / 3D effect (3D-эффект)), нажмите переключатель «ОК» на рулевом колесе. Можно выбрать или отменить эффект 3D-панели, нажав переключатель «ОК».

### «Head-up display» (Проекционный дисплей); (при наличии)

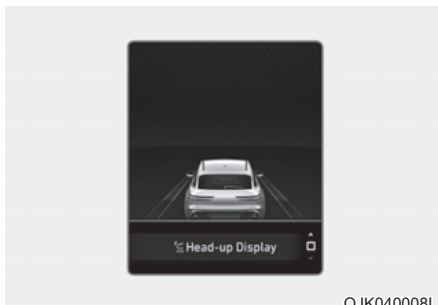

OJK040008L

При выборе меню проекционного дисплея нажмите переключатель «ОК» на рулевом колесе. Вы можете выбрать или отменить выбор проекционного дисплея, нажав на переключатель «ОК».

### Настройки системы помощи водителю

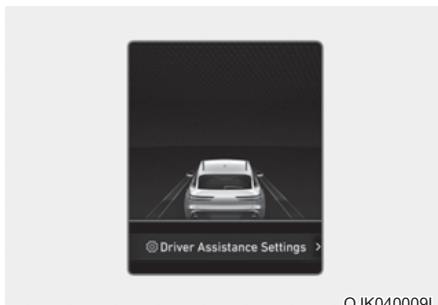

OJK040009L

Выбрав меню «Driver Assistance Settings» (Настройки ассистента водителя), нажмите переключатель «ОК» на рулевом колесе. Меню «Driver Assistance» (Помощь водителю) будет отображаться на экране информационно-развлекательной системы.

### Единицы измерения скорости (при наличии)

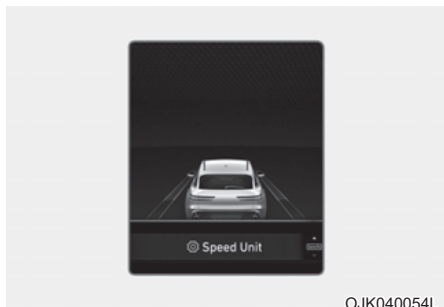

OJK040054L

Выбрав меню «Speed Unit» (Единицы измерения скорости), нажмите переключатель «OK» на рулевом колесе. Для приборной панели вы можете изменить установку единиц измерения скорости с км/ч на миль/ч.

### 3D Cluster (3D effect) (3D-панель / 3D-эффект); для 3D-панели с дисплеем 12,3 дюйма

#### Настройка 3D-панели

Для использования 3D-панели переключите кнопку «Engine Start/Stop» в положение включения (ON) и в меню информационно-развлекательной системы выберите «Настройка → Автомобиль → Приборная панель → Глубина 3D-панели → Обычная/Малая».

Для отключения 3D-панели и выбора 2D-панели выберите «Выкл.».

Для получения подробной информации отсканируйте QR-код в отдельном кратком руководстве.

### Рекомендации по оптимизации 3D-эффекта

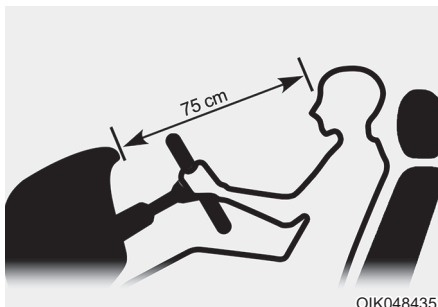

OJK048435

- Отрегулируйте высоту сиденья и рулевого колеса, так чтобы приборная панель и модуль камеры были видны сразу.
- Оптимальная дистанция для максимального 3D-эффекта составляет 75 см. Отрегулируйте расстояние между сиденьем водителя и приборной панелью.
- Удерживайте рулевое колесо обеими руками и совершайте управление автомобилем в вертикальном положении.

### **i** Информация

- Когда ваше лицо находится слишком близко или далеко от приборной панели или камера приборной панели заблокирована рулевым колесом или другим предметом, приборная панель 3D автоматически меняется на 2D. Однако если удалить объект, блокирующий камеру, режим панели автоматически меняется на 3D.
- Если температура наружного воздуха ниже 4 °C, режим может измениться на 2D на 1–10 минут.

- На камере могут появиться два красных сигнала при указанных далее условиях.
  - Низкая яркость снаружи автомобиля или управление автомобилем ночью.
  - Автомобиль движется внутри здания, например по парковке, находящейся в подвале здания.
  - Корпус камеры приборной панели частично поврежден.



## ВНИМАНИЕ

- В указанных ниже ситуациях считывание информации с трехмерной приборной панели может быть затруднено. Для безопасного управления автомобилем необходимо изменить режим на 2D.
  - Водитель пользуется солнечными очками, специальными очками, очками для защиты от инфракрасного излучения, преломляющими очки или очками с толстыми стеклами.
  - Водитель использует густой макияж глаз (подводку для глаз, тушь, тени, накладные ресницы) или у него есть пирсинг на веках.
  - Обзор водителю закрывают его/ее волосы и т. д.
  - Водитель моргает или один глаз закрыт повязкой.
  - Лицо водителя частично закрыто маской, шарфом, хиджабом и т. п.
  - Обзор водителю закрывает свет фар автомобиля, движущегося впереди.
  - Свет снаружи, солнечный свет или инфракрасный свет светодиодных огней лампы отражается в очках или солнечных очках.
  - Водитель отвернулся или опустил голову, так что его/ее лицо или глаза скрыты от камеры.
- Водитель трясет головой вверх и вниз, или неудовлетворительное состояние дороги вызывает излишние вибрации во время управления автомобилем
- Водитель слишком высокий или слишком низкий.
- Несколько человек смотрят на приборную панель одновременно с водительского сиденья.
- Зрение водителя на обоих глазах резко отличается.
- Водитель страдает от сильной головной боли.
- Не смотрите в камеру с расстояния 20 см в течение более минуты.
- Использование приборной панели 3D во время остановки автомобиля может вызвать напряжение зрения или головокружение.
- Беременным женщинам, пожилым людям и людям, которых укачивает в транспорте, рекомендуется избегать пользования режимом 3D.

### **ОСТОРОЖНО**

- Не следует пользоваться 3D-панелью, если вы, член вашей семьи или родственник страдаете от эпилепсии, судорог и т. д. Мигающие и мерцающие огни либо особые или обычные образы, отображаемые на панели, могут вызывать эпилепсию, судороги и т. п.
- Следует немедленно отключить 3D-эффект при наличии любого из указанных далее симптомов: отсутствие ясной видимости, потеря сознания, дезориентация, тошнота, головная боль, усталость, головокружение и т. д.

### **ОСТОРОЖНО**

При самостоятельной замене приборной панели остерегайтесь теплового излучения от верхней и боковой части приборной панели.

### **К СВЕДЕНИЮ**



[A] : камера

- Не допускайте ударов по поверхности приборной панели, камере или области вокруг камеры. Если камера повреждена, система может функционировать ненадлежащим образом.
- Не кладите мобильный телефон или другие предметы перед камерой. Поверхность приборной панели или камеры во время движения может быть повреждена в результате удара.
- Не кладите ничего на камеру или перед ней во время движения. Камера может функционировать ненадлежащим образом.
- Для предотвращения повреждения поверхности панели или объективов камеры при чистке приборной панели или камеры используйте мягкую чистую салфетку. Кроме того, не следует использовать острые инструменты рядом с панелью или камерой или пользоваться химическими веществами для чистки панели или камеры.
- Всегда содержите камеру в сухом и чистом состоянии.

## НАСТРОЙКИ АВТОМОБИЛЯ (ИНФОРМАЦИОННО-РАЗВЛЕКАТЕЛЬНАЯ СИСТЕМА)



OJK040010L

Настройки автомобиля в информационно-развлекательной системе предлагают пользователю множество вариантов настроек, в том числе функции блокировки/разблокировки двери, функции для удобства, настройки помощи при вождении и т. п.

### Меню настроек автомобиля

- Система помощи при вождении
- Режим движения
- Имитация звука двигателя
- Проекционный дисплей
- Приборная панель
- «Climate» (Климат)
- «Seat» (Сиденье)
- Освещение
- Дверь/дверь багажного отделения
- Комфорт

Отображаемая информация может отличаться в зависимости от того, какие функции предусмотрены для вашего автомобиля.



### ОСТОРОЖНО

Не управляйте настройками автомобиля во время вождения. Это может отвлечь внимание и привести к аварии.

### Настройка вашего автомобиля

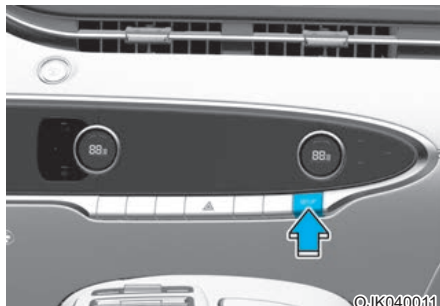

©JJK040011

1. Нажмите кнопку SETUP (НАСТРОЙКА) на основной клавиатуре.

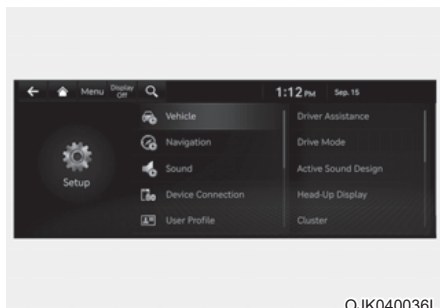

OJK040036L

2. Выберите параметр «Vehicle» (Автомобиль), чтобы изменить настройки автомобиля.

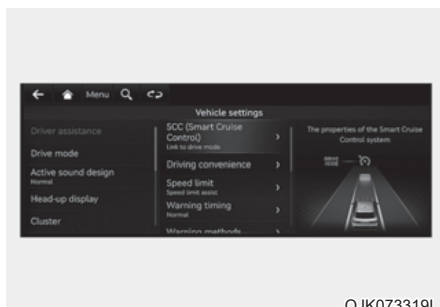

OJK073319L

Для получения более подробной информации отсканируйте QR-код в отдельном кратком руководстве.

## 5. Функции обеспечения комфорта

Доступ в транспортное средство .....	5-5
Электронный ключ .....	5-5
Иммобилайзер .....	5-11
СИСТЕМА аутентификации по отпечатку пальца .....	5-12
Настройки системы аутентификации по отпечатку пальца .....	5-12
Работа системы аутентификации по отпечатку пальца .....	5-13
Ограничения системы .....	5-14
Подержанный автомобиль .....	5-14
Дверные замки .....	5-15
Управление дверными замками снаружи автомобиля .....	5-15
Управление дверными замками изнутри автомобиля .....	5-16
Полная блокировка .....	5-19
Функции автоматического блокирования и разблокирования дверей .....	5-19
Устройство блокирования замков задних дверей, предотвращающее их открывание детьми .....	5-20
Электронный замок для защиты детей .....	5-20
Противоугонная система .....	5-22
Усовершенствованная система оповещения о присутствии пассажира на заднем сиденье (ROA) .....	5-23
Настройка системы .....	5-23
Работа системы .....	5-23
Меры предосторожности в обращении с системой .....	5-24
Декларация соответствия .....	5-25
Система встроенной памяти .....	5-26
Сохранение положений в памяти .....	5-26
Восстановление положений из памяти .....	5-27
Сброс показаний системы .....	5-27
Память положения сиденья .....	5-28
Рулевое колесо .....	5-29
Электроусилитель руля (MDPS) .....	5-29
Наклон/Выдвижение рулевого колеса .....	5-30
Звуковой сигнал .....	5-31
Рулевое колесо с подогревом .....	5-32
Зеркала .....	5-33
Внутреннее зеркало заднего вида .....	5-33
Наружные зеркала заднего вида .....	5-34
Помощь при парковке задним ходом .....	5-36
Окна .....	5-38
Стеклоподъемники .....	5-40

Панорамный люк в крыше .....	5-43
Электрическая солнцезащитная шторка .....	5-43
Открытие под наклоном и закрытие.....	5-44
Открытие со сдвигом и закрытие.....	5-44
Автоматическое изменение направления .....	5-45
Сброс настроек системы управления люком.....	5-46
Предупреждение о незакрытом люке в крыше .....	5-47
Наружные функции .....	5-48
Капот.....	5-48
Дверь багажника с электроприводом.....	5-49
Функция интеллектуального открывания двери багажного отделения.....	5-55
Лючок горловины топливного бака .....	5-58
Проецирование информации на ветровое стекло (HUD) .....	5-61
Настройки проекционного дисплея .....	5-61
Информация на проекционном дисплее .....	5-61
Меры предосторожности при использовании проекционного дисплея.....	5-62
Освещение .....	5-63
Внешние осветительные приборы .....	5-63
Внутреннее освещение.....	5-67
Система приветствия .....	5-71
Интеллектуальная система переднего освещения (IFS).....	5-72
Настройки интеллектуальной системы переднего освещения (IFS) .....	5-72
Работа интеллектуальной системы переднего освещения.....	5-72
Неисправности и ограничения интеллектуальной системы переднего освещения .....	5-73
Система автоматического переключения фар дальнего света (НВА).....	5-76
Настройки системы автоматического переключения фар дальнего света.....	5-76
Работа системы автоматического переключения фар дальнего света.....	5-77
Неисправности и ограничения системы автоматического переключения фар дальнего света .....	5-77
Стеклоочистители и омыватели .....	5-79
Стеклоочистители ветрового стекла .....	5-79
Омыватели ветрового стекла .....	5-81
Стеклоочиститель и омыватель заднего стекла.....	5-82
Автоматическая система управления микроклиматом .....	5-83



## 5. Функции обеспечения комфорта

Автоматический режим регулирования температуры .....	5-85
Ручной режим регулирования температуры .....	5-86
Работа системы.....	5-95
Техническое обслуживание системы .....	5-97
Устранение инея и запотевания с ветрового стекла.....	5-99
Устранение запотевания с внутренней стороны ветрового стекла.....	5-99
Размораживание наружной стороны лобового стекла .....	5-100
Алгоритм работы системы устранения запотевания.....	5-100
Обогреватель заднего стекла .....	5-101
Дополнительные функции системы климат-контроля .....	5-102
Автоматическая система предотвращения запотевания лобового стекла.....	5-102
Автоматическое осушение воздуха .....	5-103
Рециркуляция воздуха при использовании жидкости омывателя.....	5-104
Циркуляция воздуха с закрытым люком.....	5-104
Автомат. органы управления, использующие настройки климат-контроля (для водительского сиденья) .....	5-104
Отделения для хранения .....	5-105
Отсек для хранения в центральной консоли .....	5-105
Перчаточный ящик.....	5-105
Отделение для солнцезащитных очков .....	5-106
Держатель мобильного телефона .....	5-106
Принадлежности салона .....	5-107
Подстаканник.....	5-107
Пепельница .....	5-108
Солнцезащитный козырек .....	5-108
Розетка .....	5-109
Зарядное устройство USB.....	5-110
Преобразователь переменного тока .....	5-111
Система беспроводной зарядки смартфона.....	5-112
Часы.....	5-114
Крючок для одежды .....	5-114
Фиксаторы коврика .....	5-115
Солнцезащитные шторки для задних боковых окон.....	5-116
Держатель багажной сетки .....	5-116
Шторка багажного отделения .....	5-117

Наружные функции .....	5-119
Рейлинги .....	5-119
Информационно-развлекательная система .....	5-120
Порт USB .....	5-120
Антенна .....	5-120
Элементы дистанционного управления на рулевом колесе .....	5-120
Информационно-развлекательная система .....	5-121
Распознавание голоса .....	5-121
Беспроводная технология Bluetooth® .....	5-122
Аудиосистема премиум-класса Lexicon .....	5-122
Встроенная камера .....	5-123
Настройки встроенной камеры .....	5-123
Работа встроенной камеры .....	5-124
Экран встроенной камеры .....	5-126

## ДОСТУП В ТРАНСПОРТНОЕ СРЕДСТВО

### Электронный ключ

■ Тип «А»



OJX1059252L

■ Тип «В»

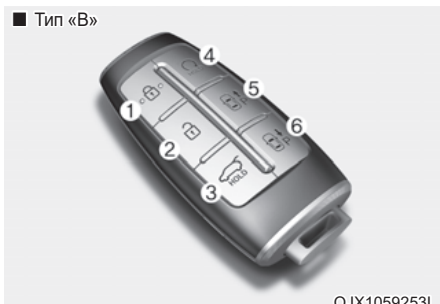

OJX1059253L

Для модели Genesis используется электронный ключ, которым можно заблокировать и разблокировать водительскую дверь, пассажирские двери или дверь багажного отделения.

1. Блокирование дверей
2. Разблокирование дверей
3. Открыть/закрыть заднюю дверь багажника
4. Дистанционный запуск
5. Вперед
6. Назад

### Блокирование автомобиля

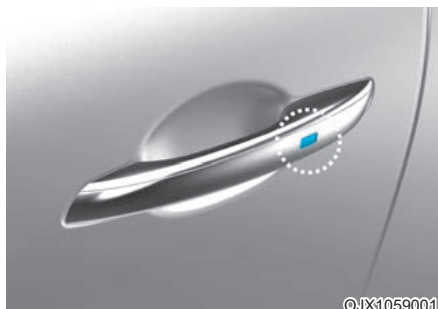

©JX1059001

Чтобы заблокировать автомобиль с помощью датчика касания на дверной ручке или электронного ключа:

1. Убедитесь, что все двери, капот и дверь багажника закрыты.
2. Убедитесь, что электронный ключ при вас.
3. Прикоснитесь к датчику касания на дверной ручке (вырезанная часть) или нажмите кнопку блокирования дверей (1) на электронном ключе. Производится мигание лампами аварийной сигнализации.
4. Проверьте, заблокированы ли двери, потянув за дверную ручку.

### **i** Информация

- Если на экране информационно-развлекательной системы в меню настройки выбрать «Вкл. при разбл. дверей», то наружное зеркало заднего вида будет складываться. Выберите:
  - «Setup» (Настройка) → «Vehicle» (Автомобиль) → «Convenience» (Комфорт) → «Welcome Mirror/Light» (Приветственный свет / поворот зеркал) → «Enable on Door Unlock» (Включение при разблокировании двери).
- Датчик касания на дверной ручке будет работать только в том случае, если электронный ключ находится на расстоянии 0,7 ~ 1 м от наружной ручки двери.
- В случае прикосновения к датчику касания дверной ручки разблокирование дверей не происходит. Информацию о разблокировании дверей см. на следующей странице.

Обратите внимание, что вы не сможете заблокировать двери автомобиля с помощью датчика касания дверной ручки в указанных ниже случаях.

- Электронный ключ находится в автомобиле.
- Кнопка пуска и останова двигателя находится в положении АСС или ВКЛ.
- Открыта любая дверь кроме двери багажника.



### ОСТОРОЖНО

Не следует оставлять электронный ключ в автомобиле, если в нем находятся дети без присмотра. Оставшиеся без присмотра дети могут нажать на кнопку «Engine Start/Stop» (Запуск/остановка двигателя), могут нажимать на кнопки управления стеклоподъемниками, их действия могут также привести к движению транспортного средства, что может стать причиной серьезной травмы или смерти.

### Разблокирование автомобиля

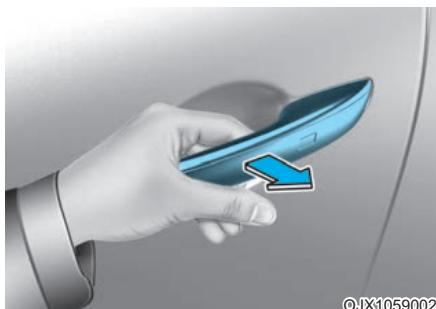

Чтобы разблокировать автомобиль с помощью датчика касания на дверной ручке или электронного ключа:

1. Убедитесь, что электронный ключ при вас.
2. Возьмитесь за дверную ручку или нажмите кнопку разблокирования дверей (2) на электронном ключе. Результатом будет разблокирование всех дверей и двукратное мигание аварийной световой сигнализации.
3. Если в течение 30 секунд после разблокировки не будет открыта какая-либо дверь, двери снова автоматически блокируются.

## **i** Информация

- Если на экране информационно-развлекательной системы в меню настройки выбрать «Вкл. при разбл. двери», то наружное зеркало заднего вида будет раскладываться.

- «Setup» (Настройка) → «Vehicle» (Автомобиль) → «Convenience» (Комфорт) → «Welcome Mirror/Light» (Приветственный свет / поворот зеркал) → «Enable on Door Unlock» (Включение при разблокировании двери).

- Датчик касания на дверной ручке будет работать только в том случае, если электронный ключ находится на расстоянии 0,7 ~ 1 м от наружной ручки двери.
- Может произойти блокирование или разблокирование дверей в случае распознавания датчика касания наружной дверной ручки во время мойки автомобиля или ливня.
- Во избежание случайного блокирования или разблокирования дверей:

На электронном ключе нажмите кнопку блокировки, а затем сразу же кнопку разблокировки и удерживайте обе кнопки нажатыми дольше 4 секунд. Аварийная световая сигнализация должна мигнуть четыре раза. И тогда будет невозможно заблокировать или разблокировать двери даже путем прикосновения к датчику касания наружной дверной ручки.

Для отключения этой функции необходимо нажать кнопку блокирования или разблокирования дверей на электронном ключе.

- В следующих ситуациях может не произойти блокирование или разблокирование дверей:
  - при прикосновении к датчику касания в перчатках;
  - при резком приближении к двери.

## Открытие двери багажного отделения

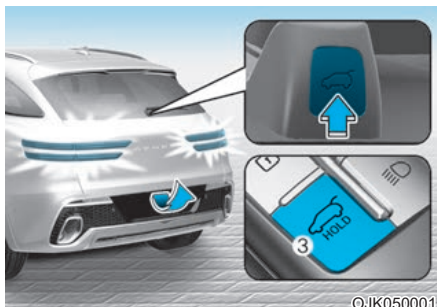

0JK050001

Чтобы открыть дверь багажника:

1. Убедитесь, что электронный ключ при вас.
2. Нажмите кнопку открытия/закрытия двери багажника на автомобиле или нажмите и удерживайте более одной секунды кнопку разблокирования двери багажника (3) на электронном ключе. Аварийная световая сигнализация мигнет два раза, и дверь багажника откроется.

## **i** Информация

Кнопка открытия/закрытия двери багажника работает только в том случае, когда электронный ключ находится в пределах 0,7 м от двери багажника.

### **Дистанционный запуск двигателя (при наличии)**

Можно запустить двигатель автомобиля с помощью кнопки дистанционного запуска (4) на электронном ключе.

Чтобы запустить автомобиль дистанционно:

1. Нажмите кнопку блокирования дверей на электронном ключе, находясь в радиусе до 10 м от автомобиля.
2. Нажмите и удерживайте более 2 секунд кнопку дистанционного запуска (4), сделав это не позднее 4 секунд с момента нажатия кнопки блокирования дверей.
3. Двигатель заведется.
4. Чтобы выключить функцию дистанционного запуска, нажмите один раз кнопку дистанционного запуска (4).

### **i Информация**

- Для включения функции дистанционного запуска рычаг переключения передач должен находиться в положении «Р» (парковка).
- Если вы сядете в автомобиль без зарегистрированного электронного ключа, то двигатель выключится.
- Двигатель автомобиля выключится, если вы не сядете в него в течение 10 минут с момента дистанционного запуска.
- Кнопка дистанционного запуска (4) может не работать, если электронный ключ находится на расстоянии более 10 м.
- Невозможно дистанционно запустить двигатель, если открыт капот или дверь багажника.
- Двигатель не должен долго работать на холостых оборотах.
- Не пользуйтесь системой дистанционного запуска в замкнутых помещениях, где вентиляция не рассчитана на отвод выхлопных газов.

### **Дистанционное перемещение автомобиля вперед или назад (при наличии)**

С помощью кнопок «вперед» и «назад» (5, 6) на электронном ключе водитель может перемещать машину вперед или назад.

**Более подробную информацию см. в разделе «Помощь для дистанционной автоматизированной парковки (RSPA)» в главе 7.**

### **Запуск**

Двигатель можно запустить, не вставляя ключ.

**Более подробную информацию см. в разделе «Кнопка Engine Start/Stop» (Запуск/остановка двигателя)» в главе 6.**

### **i Информация**

Если какое-то время электронный ключ не двигается, то функция обнаружения электронного ключа отключается. Поднимите электронный ключ, чтобы снова активировать функцию обнаружения.

### **К СВЕДЕНИЮ**

**Для предотвращения повреждения электронного ключа:**

- Держите электронный ключ в прохладном, сухом месте во избежание его повреждения или выхода из строя. Под воздействием влаги или высокой температуры внутренняя плата электронного ключа может выйти из строя, что не покрывается гарантией.
- Следует предотвращать падение электронного ключа.
- Необходимо защищать электронный ключ от воздействия экстремальных температур.

### Механический ключ

Если электронный ключ не функционирует должным образом, то можно открыть водительскую дверь с помощью механического ключа.

Чтобы извлечь механический ключ из корпуса электронного ключа:



OJX1059007

1. Приложите мягкую ткань к пазу (A) и с помощью плоской отвертки вскройте крышку электронного ключа.

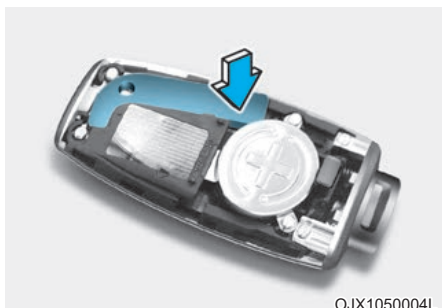

OJX1050004L

2. Нажмите на механический ключ и извлеките его из корпуса электронного ключа.
3. После использования установите на место механический ключ и крышку в обратном порядке.

### Потеря электронного ключа

Для одного автомобиля можно зарегистрировать не более 3 электронных ключей. В случае утери электронного ключа рекомендуется немедленно доставить автомобиль и второй ключ к официальному дилеру Genesis Brand Products (своим ходом или на буксире, в случае необходимости).

### Меры предосторожности при использовании электронного ключа

- Электронный ключ может не работать в любом из следующих случаев:
  - Электронный ключ находится рядом с радиопередатчиком, например, рядом с радиостанцией или аэропортом, которыми могут создаваться помехи для нормальной работы передатчика.
  - Электронный ключ находится вблизи мобильной станции двухсторонней связи или мобильного телефона.
  - Рядом с транспортным средством используется электронный ключ другого автомобиля.
  - Электронный ключ находится вблизи обычных электронных устройств или кредитных карт.

Если электронный ключ работает неправильно, необходимо открыть и закрыть дверь механическим ключом. Если у вас возникли проблемы с электронным ключом, рекомендуется обратиться к официальному дилеру Genesis Brand Products.

Если смарт-ключ находится рядом с мобильным телефоном, сигнал ключа может блокироваться рабочим сигналом мобильного телефона. Это в особенности возможно во время активной работы телефона — при совершении вызова, ответе на входящий вызов, получении текстовых сообщений и/или отправке/получении сообщений по электронной почте. По возможности не оставляйте электронный ключ и мобильный телефон вместе, например в кармане брюк или куртки, чтобы эти устройства не создавали друг другу помехи.

- При наличии тонировки окон могут возникать помехи, сокращающие радиус действия электронного ключа.

Металлизированная тонировка снижает радиус действия электронного ключа особенно сильно.

### К СВЕДЕНИЮ

- Электронный ключ должен располагаться на расстоянии от электромагнитных материалов, которые могут препятствовать прохождению электромагнитных волн к поверхности ключа.
- Всегда держите электронный ключ при себе за пределами автомобиля. Если оставить электронный ключ возле автомобиля, то это может привести к разряду аккумуляторной батареи автомобиля.

### Замена батарейки

Если электронный ключ не работает должным образом, следует заменить батарейку.

Тип батарейки: CR2032

Замена батарейки:



1. Приложите мягкую ткань к пазу (A) и с помощью плоской отвертки вскройте крышку электронного ключа.

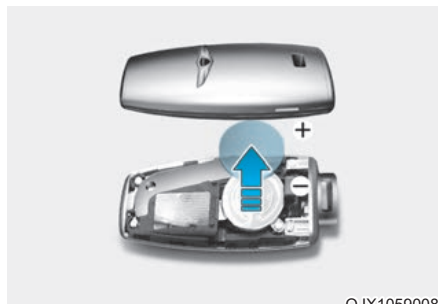

2. Снимите крышку батарейки с помощью крестообразной отвертки.
3. Извлеките старую батарейку и вставьте новую. Проверьте правильность установки батарейки.
4. Установите на место крышку батарейки и крышку электронного ключа в обратном порядке.

Если электронный ключ поврежден или не работает должным образом, рекомендуется обратиться к официальному дилеру Genesis Brand Products.



### ПРЕДУПРЕЖДЕНИЕ

**В ЭТОМ ПРОДУКТЕ УСТАНОВЛЕН АККУМУЛЯТОР КНОПЧАТОГО ТИПА.**

При проглатывании литиевая кнопчатая батарейка может вызвать тяжелые или смертельные травмы в течение 2 часов. Аккумуляторные батареи должны храниться вне досягаемости детей.

Если вы считаете, что батарейки могли быть проглочены или помещены в какую-либо часть тела, немедленно обратитесь за медицинской помощью.



### Информация



Неправильно утилизированная аккумуляторная батарея может нанести вред окружающей среде и здоровью человека. Утилизируйте батарейку в соответствии с местными законами или нормами.



## Иммобилайзер

Иммобилайзер защищает ваш автомобиль от угона. В случае использования ключа (или другого устройства) с неверным кодом отключается топливная система двигателя.

При нажатии кнопки «Engine Start/Stop» (Запуск/остановка двигателя) в положение «ON» (Вкл.) индикатор иммобилайзера должен кратковременно загореться и погаснуть. Если индикатор начинает мигать, значит, система не распознает код ключа.

Нажмите кнопку «Engine Start/Stop» (Запуск/остановка двигателя) в положение «OFF» (Выкл.), а затем снова нажмите ее в положение «ON» (Вкл.).

В некоторых случаях автомобиль может не распознавать ваш электронный ключ, если вблизи имеется другой электронный ключ или если металлический предмет, например цепочка для ключей, создает помехи для электронного ключа.

В таких случаях двигатель может не запускаться. Заберите металлические предметы или другие ключи, которые находятся возле электронного ключа, перед повторным запуском двигателя.

Если системой периодически не распознается код ключа, рекомендуется обратиться к официальному дилеру продукции марки Genesis.

Запрещается вносить изменения в эту систему или добавлять к ней другие устройства.

Проблемы с электрооборудованием могут стать причиной неисправности всего автомобиля.



## ОСТОРОЖНО

Чтобы предотвратить угон автомобиля, не оставляйте в нем запасные ключи. Пароль вашего иммобилайзера является уникальным паролем заказчика и должен храниться в тайне.

## К СВЕДЕНИЮ

Транспондер в ключе является важной частью системы иммобилайзера. Он рассчитан на безотказную работу в течение многих лет, однако его следует беречь от влаги, статического электричества и грубого обращения. Это может привести к неисправности системы иммобилайзера.

## СИСТЕМА АУТЕНТИФИКАЦИИ ПО ОТПЕЧАТКУ ПАЛЬЦА (ПРИ НАЛИЧИИ)

Эта система обеспечивает водителю доступ к личным данным, разблокировку профиля и выход из режима дистанционной блокировки/разблокировки дверей по отпечатку пальца.

### Настройки системы аутентификации по отпечатку пальца

Для использования системы необходимо зарегистрировать отпечаток пальца в профиле водителя. Регистрация и удаление отпечатка пальца осуществляется на экране информационно-развлекательной системы. Выполните процедуру, приведенную ниже.

#### Регистрация отпечатка пальца



[A]: сканер отпечатков пальцев

1. Запустите двигатель.
2. На экране информационно-развлекательной системы выберите «Setup» (Настройка) → «User Profile Settings» (Настройки профиля пользователя) → «Driver 1» (Водитель 1) → «Fingerprint Identification» (Распознавание отпечатка) → «Set/Delete Fingerprint» (Регистрация/Удаление отпечатка) → «Set» (Регистрация).
3. Следуя инструкции, поместите палец, отпечаток которого необходимо зарегистрировать, на сканер отпечатков.
4. Прикладывайте к сканеру разные части подушечки пальца до завершения процесса сканирования.
5. По завершении процесса сканирования на экране появится сообщение «Saving fingerprint...» (Сохранение отпечатка...) и процесс регистрации продолжится.

6. По завершении процесса регистрации отпечатка на экране информационно-развлекательной системы появится соответствующий статус.

#### Удаление отпечатка пальца

1. На экране информационно-развлекательной системы выберите «Setup» (Настройка) → «User Profile Settings» (Настройки профиля пользователя) → «Driver 1» (Водитель 1) → «Fingerprint Identification» (Распознавание отпечатка) → «Set/Delete Fingerprint» (Регистрация/Удаление отпечатка) → «Delete» (Удаление).
2. При появлении сообщения «Delete all Driver 1 fingerprints?» (Удалить все отпечатки Водителя 1?) удалите зарегистрированный отпечаток.
3. По завершении процесса удаления отпечатка на экране информационно-развлекательной системы появится соответствующий статус.

#### **i** Информация

- Если в информационно-развлекательной системе нет зарегистрированных отпечатков, сканер не работает.
- Можно зарегистрировать только два отпечатка пальца: по одному для Водителя 1 и Водителя 2.
- Перед регистрацией отпечатка следует удалить со сканера отпечатков все посторонние предметы, включая защитную пленку.
- Процесс регистрации отпечатка будет прерван в следующих случаях:
  - при изменении экрана информационно-развлекательной системы;
  - при включении или выключении кнопки запуска/остановки двигателя;
  - при переключении коробки передач и начале движения автомобиля.



## ВНИМАНИЕ

Не допускайте копирования отпечатка пальца.

## К СВЕДЕНИЮ

Прикасаться к сканеру отпечатков следует с осторожностью. Излишнее давление на сканер может привести к сбою процесса аутентификации.

## Работа системы аутентификации по отпечатку пальца

### Сенсорное управление

Система аутентификации по отпечатку пальца обеспечивает доступ к ряду удобных функций, например, использования личных данных, разблокировки профиля и режима дистанционной блокировки/разблокировки дверей.

При появлении очертаний отпечатка на экране информационно-развлекательной системы приложите палец к сканеру отпечатков, следуя инструкциям на экране. После распознавания отпечатка можно пользоваться доступными функциями без ввода пароля.

Если система распознавания отпечатка не сработала, уберите палец со сканера и приложите снова.

Функции, доступные по отпечатку пальца, можно включить или выключить в меню настроек. Выберите:

- «Setup» (Настройка) → «User Profile Settings» (Настройки профиля пользователя) → «Driver 1 (or Driver 2)» (Водитель 1 (или Водитель 2)) → «Fingerprint Identification» (Распознавание отпечатка)

Доступные функции по отпечатку пальца	Характеристики
Доступ к личным данным	Использование по отпечатку без ввода пароля
Разблокировка профиля	
Выход из режима дистанционной блокировки/разблокировки дверей	

Для получения подробной информации отсканируйте QR-код в отдельном кратком руководстве.



## Информация

**Если для водителя 1 и водителя 2 зарегистрирован один и тот же отпечаток пальца, результат аутентификации будет закреплен за водителем 1 (в случае успешной аутентификации).**

## Ограничения системы

- Система аутентификации по отпечатку пальца не работает в следующих случаях:
  - при попытке аутентификации по незарегистрированному отпечатку;
  - при неправильном положении пальца на сканере отпечатков;
  - при наличии жидкости или загрязнений на пальце или сканере отпечатков;
  - при наличии защитной пленки на сканере отпечатков;
  - подушечка пальца повреждена или сморщена;
  - кожа рук слишком сухая;
  - при кратковременном прикосновении к сканеру отпечатков.
- Если не удалось распознать отпечаток пальца 5 раз подряд, доступ к операции регистрации/удаления отпечатка временно ограничивается. В этом случае придется повторить попытку позднее или применить другие способы аутентификации (например, ввести пароль).
- В случае обращения к официальному дилеру автомобилей марки Genesis для ремонта деталей из-за неполадки системы аутентификации по отпечатку или отказа соответствующей детали, возможно, зарегистрированный отпечаток пальца будет удален. Во время посещения официального дилера автомобилей марки Genesis необходимо иметь при себе электронный ключ.
- Если двигатель автомобиля разряжен, сканер отпечатков не работает.
- Если при прохождении аутентификации по отпечатку пальца вы запустите или заглушите двигатель, процесс прервется.



## ОСТОРОЖНО

**Категорически запрещается регистрировать отпечаток пальца ребенка.**

**Если вы зарегистрируете отпечаток пальца ребенка и оставите ребенка в автомобиле без присмотра, может возникнуть непредвиденная ситуация или произойти несчастный случай.**

## Подержанный автомобиль

### **В случае покупки подержанного автомобиля**

В случае покупки подержанного автомобиля следует проверить и при необходимости удалить зарегистрированные отпечатки в профилях Водителя 1 и Водителя 2.

## ДВЕРНЫЕ ЗАМКИ

### Управление дверными замками снаружи автомобиля

#### Механический ключ

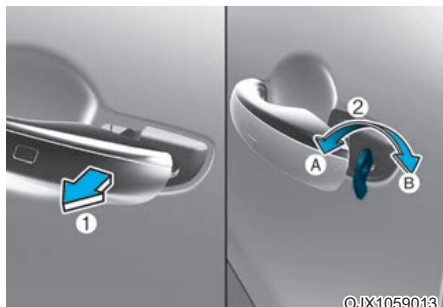

Потянув дверную ручку (1), поверните ключ (2) в сторону передней части автомобиля для блокирования (A) или в сторону задней части для разблокирования (B).

Если дверь водителя запирается механическим ключом, то дверь водителя блокируется. Если дверь водителя открывается механическим ключом, то она разблокируется.

После разблокирования замков двери могут быть открыты с помощью ручки. Закрывая дверь, толкните ее рукой. Убедитесь, что двери закрыты надежно.

#### К СВЕДЕНИЮ

Не прилагайте чрезмерного усилия к двери и ручке двери. Это может повредить дверь и ручку двери.



#### Информация

Если замочная скважина замерзла и не открывается, осторожно постучите по ней или аккуратно нагрейте (например, теплом руки).

#### Электронный ключ

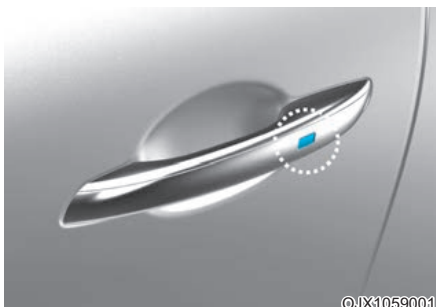

#### Закрывать

Прикоснитесь к датчику касания на передней наружной дверной ручке (вырезанная часть), имея при себе электронный ключ, или нажмите кнопку блокирования дверей на электронном ключе, чтобы заблокировать все двери.

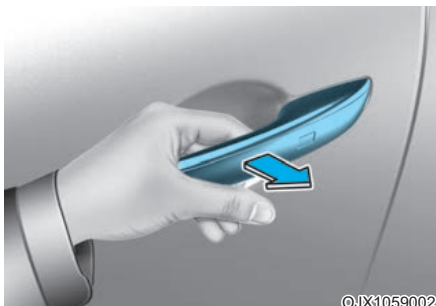

#### Открыть

Возьмитесь рукой за переднюю наружную дверную ручку, имея при себе электронный ключ, или нажмите кнопку разблокирования дверей на электронном ключе, чтобы разблокировать все двери.

После разблокирования замков двери могут быть открыты с помощью ручки.

Закрывая дверь, толкните ее рукой. Убедитесь, что двери закрыты надежно.

**Более подробную информацию см. в разделе «Электронный ключ» на предыдущих страницах.**

### **i** Информация

- Чтобы свести к минимуму непреднамеренное срабатывание сенсорного датчика во время мойки автомобиля или дождя, сенсорный датчик может стать нечувствительным. Это не является неисправностью.
- В холодных и влажных климатических условиях замки и механизмы дверей могут работать плохо из-за замерзания.
- При многократном запираении/отпираении в течение очень короткого промежутка времени, как при помощи ключа, так при помощи блокиратора замка, возможно временное прекращение работы системы с целью защиты электрической цепи и предотвращения повреждения элементов системы.

### Управление дверными замками изнутри автомобиля С помощью дверной ручки

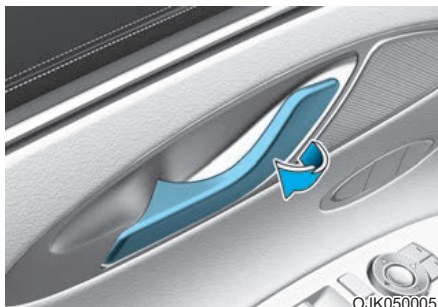

#### Передняя дверь

Если потянуть внутреннюю ручку двери при заблокированной двери, дверь будет разблокирована и откроется.

#### Задняя дверь

Если потянуть внутреннюю ручку двери при заблокированной двери, дверь будет разблокирована. Если потянуть за внутреннюю ручку двери еще раз, дверь откроется.

Если открыта любая из дверей, то не удастся заблокировать двери даже при нажатии переключателя централизованного управления замками дверей.

### **i** Информация



В случае отказа замка двери с электроприводом человек, находящийся внутри автомобиля, может использовать один или несколько из следующих способов для выхода наружу:

- Несколько раз попробовать открыть замок двери (как при помощи электропривода, так и вручную), и одновременно тянуть на себя ручку двери.
- Использовать замки и ручки других дверей, как передних, так и задних.
- Опустить стекло окна передней двери и использовать ключ для того, чтобы открыть дверь снаружи. Управление замками дверей изнутри автомобиля.

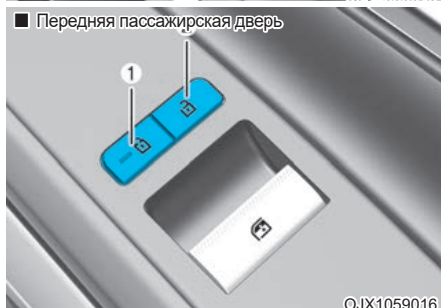
## С помощью переключателя централизованного управления замками дверей



### Дверь водителя и пассажира

Дверные подлокотники водителя и пассажира оснащены переключателем централизованного управления замками дверей. Переключатель блокирования дверей обозначается символом . Переключатель разблокирования дверей обозначается символом .

В случае нажатия переключателя блокирования (1) (загорается индикатор двери) все двери автомобиля блокируются.

Нажатием переключателя (2) осуществляется разблокирование всех дверей автомобиля.

Если открыта любая из дверей, двери не удастся заблокировать, даже если будет нажат переключатель блокировки дверей (1).

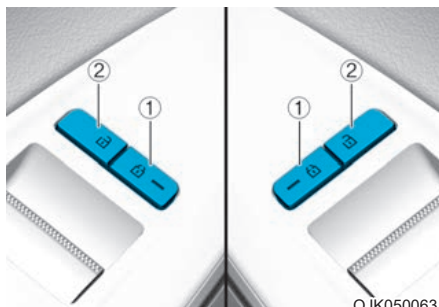

### Задняя дверь

В случае нажатия переключателя блокирования (1) (загорается индикатор двери) все двери автомобиля блокируются.

Нажатием переключателя (2) осуществляется разблокирование всех дверей автомобиля.

## Информация

Если все двери заблокированы с помощью переключателя блокирования задней двери, и включена кнопка блокирования электронного замка для защиты детей (при наличии) на водительском сиденье (горит индикаторная лампа), то открыть задние двери невозможно. Если вы хотите открыть задние двери:

- Разблокируйте дверь электронным ключом, находясь снаружи автомобиля, двигатель которого выключен.
- Нажмите кнопку блокирования электронного замка для защиты детей на водительской двери, чтобы выключить ее (индикаторная лампа не горит), а затем разблокируйте двери с помощью переключателя централизованного управления замками на водительской или пассажирской двери (Блокирование электронного замка для защиты детей ВЫКЛ. → Дверь разблокирована).
- Нажмите кнопку блокирования электронного замка для защиты детей на водительской двери, чтобы выключить ее (индикаторная лампа не горит), а затем дважды потяните внутреннюю ручку задней двери.

### **В случае возникновения аварийной ситуации**



В непредвиденной ситуации, например если разряжена аккумуляторная батарея, единственным способом блокирования двери(ей) является использование механического ключа снаружи.

Чтобы заблокировать двери без замочного отверстия снаружи, выполните следующее:

1. Откройте дверь.
2. Вставьте ключ в замочное отверстие экстренной блокировки двери и поверните ключ в положение блокирования.
3. После закрытия дверь будет заблокирована.

### **i Информация**

Если не работает замок двери с электроприводом (например, из-за полного разряда аккумуляторной батареи), а дверь багажника закрыта, то вы не сможете открыть дверь багажника, пока не будет возобновлено питание.

### **⚠ ОСТОРОЖНО**

- Во время движения автомобиля все его двери должны быть полностью закрыты и заблокированы. В случае разблокированных дверей возрастает риск выпадения из автомобиля при ДТП.
- Не тяните за внутреннюю ручку двери со стороны водителя или пассажира, когда автомобиль находится в движении.

### **⚠ ОСТОРОЖНО**

Не оставляйте без присмотра детей или животных в салоне автомобиля. Запертый автомобиль может сильно нагреваться, вследствие чего пожилые люди, дети или животные, оставленные без присмотра в салоне без возможности его покинуть, могут погибнуть или получить серьезные травмы. Кроме того, дети могут добраться до органов управления автомобилем и получить травму, либо им может быть причинен другой вред, возможно, вследствие того, что посторонние попытаются проникнуть в автомобиль.

### **⚠ ОСТОРОЖНО**

Необходимо всегда парковать транспортное средство надлежащим образом.

Если транспортное средство не будет заблокировано, вероятно его непроизвольное перемещение.

Для обеспечения безопасного положения автомобиля нажмите тормоз, переместите рычаг переключения передач в положение «Р» (парковка), включите стояночный тормоз, установите кнопку «Engine Start/Stop» (Запуск/остановка двигателя) в положение «OFF» (Выкл.), закройте все окна, заблокируйте все двери и всегда носите ключ с собой.





## ВНИМАНИЕ

При открытии двери во время приближения к автомобилю другого объекта возможно повреждение автомобиля или причинение вреда здоровью. Соблюдайте осторожность при открытии дверей, следите за тем, чтобы открытая дверь не оказалась на пути других автомобилей, мотоциклов или пешеходов.



## ОСТОРОЖНО

В случае длительного пребывания в автомобиле в жаркую или холодную погоду вы подвергаете опасности свое здоровье или даже жизнь. Не запирайте автомобиль снаружи, если в нем находятся люди.

## Полная блокировка (при наличии)

Некоторые автомобили оснащаются системой полной блокировки. Полная блокировка предотвращает открытие двери изнутри или снаружи автомобиля после активации полной блокировки и обеспечивает дополнительную защиту автомобиля.

Чтобы заблокировать автомобиль, используя функцию полной блокировки, двери должны быть заблокированы с помощью интеллектуального ключа. Чтобы разблокировать автомобиль, необходимо снова использовать интеллектуальный ключ.

## Функции автоматического блокирования и разблокирования дверей

В автомобиле имеются функции, которые позволяют осуществлять его автоматическое блокирование и разблокирование с учетом параметров, выбранных вами на экране информационно-развлекательной системы.

### *Включение автоматического блокирования на скорости*

Если на экране информационно-развлекательной системы задана эта функция, все двери автоматически блокируются, когда скорость автомобиля превышает 15 км/ч (9 миль/ч).

### *Автоматическое разблокирование при выключении двигателя*

Если на экране информационно-развлекательной системы задана эта функция, происходит автоматическое разблокирование всех дверей при выключении двигателя.

**Для получения более подробной информации об этих функциях необходимо отсканировать QR-код из отдельно поставляемого руководства по эксплуатации.**

### *Дополнительная функция разблокирования при срабатывании подушек безопасности*

Для обеспечения дополнительной безопасности, в случае столкновения, в результате которого срабатывают подушки безопасности, производится разблокирование всех дверей.

## Устройство блокирования замков задних дверей, предотвращающее их открывание детьми (при наличии)



Замок для защиты детей предназначен для предотвращения случайного открытия задних дверей детьми, сидящими сзади. Их следует использовать всякий раз, когда в автомобиле находятся дети.

Замок для защиты детей находится на торцевой части задних дверей. После блокирования замка для защиты детей открыть дверь изнутри автомобиля при помощи внутренней ручки будет невозможно.

Чтобы включить блокирование замка для защиты детей, необходимо вставить небольшой инструмент с плоской гранью (например, отвертку или что-то подобное) (1) в паз и повернуть в заблокированное положение, как показано на рисунке.

Для возможности открытия задних дверей изнутри устройство должно быть разблокировано.



### **ОСТОРОЖНО**

Случайное открытие ребенком задней двери во время движения может привести к выпадению из автомобиля. Замки для защиты детей на задних дверях следует использовать всякий раз, когда в автомобиле находятся дети.

## Электронный замок для защиты детей (при наличии)



Если нажата кнопка блокирования электронного замка для защиты детей и горит индикаторная лампа на кнопке, то невозможно открыть задние двери изнутри салона.

- Невозможно открыть или закрыть окно задней двери, когда нажата кнопка блокирования электронного замка для защиты детей (горит индикаторная лампа).

### **Дополнительная информация приведена в разделе «Окна» в этой главе.**

- Чтобы блокирование электронного замка для защиты детей включилось, водитель должен нажать соответствующую кнопку.
- Спустя 3 минуты после нажатия кнопки «Engine Start/Stop» (Запуск/остановка двигателя) в положении «OFF» (Выкл.) или «ACC» (Доп. устройства) на кнопке гаснет индикатор, и тогда водитель не может выключить блокирование электронного замка для защиты детей, нажав кнопку. Чтобы выключить эту функцию, необходимо нажать кнопку «Engine Start/Stop» (Запуск/остановка двигателя) в положение «ON» (Вкл.), а затем нажать кнопку блокирования электронного замка для защиты детей.

- Если после снятия аккумуляторной батареи или ее разряда подается питание, при этом кнопка блокирования электронного замка для защиты детей находится в заблокированном положении, то необходимо еще раз нажать кнопку, чтобы состояние индикатора кнопки блокирования соответствовало фактическому состоянию данной функции.
- Если при срабатывании подушки безопасности кнопка блокирования электронного замка для защиты детей находится в заблокированном положении (горит индикаторная лампа), то происходит автоматическое разблокирование задних дверей.
- В автомобилях, оснащенных электронным замком для защиты детей, отсутствует функция блокирования такого замка вручную.



## ОСТОРОЖНО

Случайное открытие ребенком задней двери во время движения может привести к выпадению из автомобиля. Используйте блокирование электронного замка для защиты детей всякий раз, когда в автомобиле находятся дети.

## К СВЕДЕНИЮ

### Неисправность / ошибка замка для защиты детей



Если при нажатии кнопки блокирование электронного замка для защиты детей не работает, отобразится сообщение и прозвучит аварийный сигнал. В таком случае рекомендуется как можно скорее обратиться к официальному дилеру Genesis Brand Products для проверки автомобиля.

### Обеспечение безопасной высадки (при наличии электронного замка для защиты детей)

Обеспечение безопасной высадки помогает предотвратить открывание задней двери пассажиром. Если после остановки автомобиля система обнаруживает приближение другого автомобиля сзади, задние двери останутся заблокированными, даже если водитель попытается разблокировать задние двери с помощью кнопки блокирования электронного замка для защиты детей.

Более подробную информацию см. в разделе «Обеспечение безопасной высадки» в главе 7.

## ПРОТИВОУГОННАЯ СИСТЕМА

Эта система предназначена для защиты транспортного средства и ценных вещей. В следующих случаях будет непрерывно подаваться звуковой сигнал и будут мигать лампы аварийной сигнализации:

- Дверь открыта без использования электронного ключа.
- Дверь багажника открывается без электронного ключа.
- Открыт капот.

Сигнализация выдает предупреждающие сигналы в течение 30 секунд, а затем сбрасывается. Чтобы выключить сигнализацию, разблокируйте двери с помощью электронного ключа.

Противоугонная система автоматически включается через 30 секунд после блокирования дверей и багажника.

Для активизации системы необходимо заблокировать двери и багажник снаружи автомобиля с помощью электронного ключа или прикоснуться к датчику касания на наружной дверной ручке, имея при себе электронный ключ.

Один раз мигнут огни аварийной сигнализации и будет подан тоновый звуковой сигнал, что указывает на включение охранной системы.

Если после постановки на охрану будет открыта (без использования электронного ключа) любая дверь, багажник или капот, подается сигнал тревоги.

Противоугонная система не включится, если капот, багажник или любая дверь будут закрыты не полностью. Если система не включается, убедитесь, что капот, багажник и двери закрыты полностью.

Запрещается вносить изменения в эту систему или добавлять к ней другие устройства.

### Информация

- Не блокируйте двери, пока все пассажиры не покинут автомобиль. Если оставшийся в автомобиле пассажир покинет его после постановки на сигнализацию, то она сработает.
- Если автомобиль не снят с сигнализации с помощью электронного ключа, откройте двери механическим ключом и запустите двигатель, нажав кнопку «Engine Start/ Stop» (Запуск/остановка двигателя) с использованием электронного ключа.
- Если система отключается при разблокировании автомобиля, но в течение 30 секунд не открывается ни дверь, ни багажник, то двери снова блокируются и система сигнализации включается автоматически.

### Информация



Автомобили, оборудованные противоугонной сигнализацией, будут иметь на себе этикетку со следующими словами:

1. **ОСТОРОЖНО**
2. **SECURITY SYSTEM** (Система безопасности)

## УСОВЕРШЕНСТВОВАННАЯ СИСТЕМА ОПОВЕЩЕНИЯ О ПРИСУТСТВИИ Пассажира на заднем сиденье (ROA) (при наличии)

Эта система не позволяет водителю покинуть автомобиль, на заднем сиденье которого остается пассажир.

### Настройка системы

Чтобы воспользоваться функцией предупреждения о пассажире на заднем сиденье, ее следует включить в меню настройки на экране информационно-развлекательной системы. Выберите:

- Настройка → Автомобиль → Комфорт → Предупреждение о пассажире на заднем сиденье

**Для получения более подробной информации необходимо отсканировать QR-код из отдельно поставляемого руководства по эксплуатации.**

### Работа системы

- Первое предупреждение.  
Если вы выключаете двигатель и открываете водительскую дверь после того, как открыли и закрыли заднюю дверь или багажник, на приборной панели появится предупреждение «Проверьте задние сиденья».
- Второе предупреждение.  
После первого срабатывает второе предупреждение, когда в автомобиле обнаруживается какое-либо движение после того, как водительская дверь была закрыта и все двери заперты. В течение примерно 25 секунд будет звучать звуковой сигнал и будут мигать лампы аварийной сигнализации. Кроме того, соответствующее текстовое сообщение будет отправлено сотрудникам сервисной службы Genesis Connected Services (при наличии). Если система продолжает обнаруживать движение, предупреждение срабатывает до 8 раз.  
Разблокируйте двери электронным ключом, чтобы выключить предупредительный сигнал.
- Система обнаруживает движение в автомобиле в течение 10 минут после блокировки двери.

## **i** Информация

- Второе предупреждение предусмотрено в автомобилях, оборудованных датчиком ROA (уведомления о пассажире на заднем сиденье).
- Второе предупреждение срабатывает только после предварительной активации первого предупреждения.

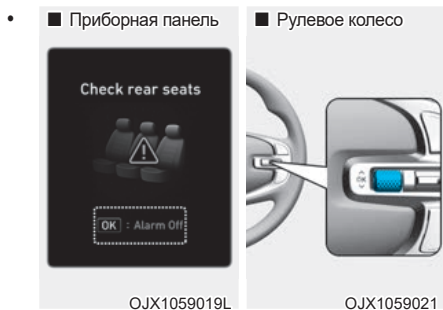

Если вы не хотите использовать систему оповещения о присутствии пассажира на заднем сиденье, нажмите кнопку «OK» на рулевом колесе, когда на приборной панели появится первое предупреждение. Это деактивирует второй сигнал тревоги один раз.

- Если автомобиль запускается дистанционно (если он оснащен дистанционным пуском), обнаружение движения внутри прекратится.

## Меры предосторожности в обращении с системой

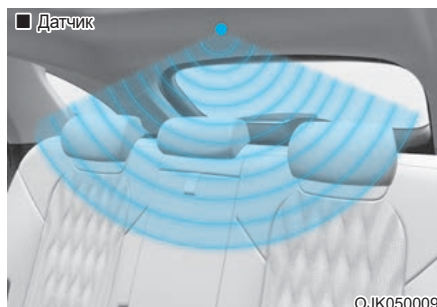

- Убедитесь, что все окна закрыты. Если окно открыто, предупреждение может сработать от датчика, обнаружившего непреднамеренное движение (например, ветер или мелкие насекомые).
- Сигнал тревоги может сработать, если обнаружено движение в кресле водителя или пассажира.
- В случае блокировки дверей с пассажиром, оставшимся в салоне автомобиля, может сработать сигнализация.
- Сигнал тревоги может сработать при ударе об автомобиль.
- Если салон автомобиля заставлен коробками или другим предметами, система может не обнаружить пассажиров. Или же сигнал тревоги может сработать, если коробки или предметы упадут.
- Сигнал может сработать во время мойки, в случае толкания или раскачивания автомобиля или под воздействием окружающего шума или вибрации после блокировки автомобиля.
- Сигнал тревоги может сработать в случае, если в автомобиле находятся металлические предметы или жидкости.



## ОСТОРОЖНО

Даже если ваш автомобиль оборудован усовершенствованной системой оповещения о присутствии пассажира на заднем сиденье (ROA), всегда проверяйте заднее сиденье перед тем, как выйти из автомобиля.

Система ROA может не сработать в следующих случаях:

- движение отсутствует в течение определенного периода времени или оно является незначительным;
- в детском кресле нет ребенка;
- движение обнаружено в других частях автомобиля (не на заднем сиденье);
- пассажир на заднем сидении накрыт тканью с металлическими вкраплениями (например, одеялом);
- датчик заблокирован каким-то объектом в автомобиле;
- датчик загрязнен;
- животное на заднем сиденье или в багажном отделении недостаточно большое или движется недостаточно активно для распознавания датчиком;
- потолок автомобиля модифицирован, на нем закреплены предметы, он деформирован или поврежден;
- автомобиль находится в зоне радиопомех;
- на работу системы влияют другие внешние причины.

## Декларация соответствия

Радиочастотные компоненты (датчик радара ROA) соответствуют перечисленным ниже требованиям:

- Для Европы и стран с сертификатом CE

Declaration of Conformity  
Radiocontrolled Vehicle components



Hereby, APTIV, 42367 Wuppertal declares that this J4TR/J4TRh is in compliance with the essential requirements and other relevant provisions of Directive 2014/53/EU (RED).

The original declaration of conformity can be accessed at the following link :  
[www.aptiv.com/automotive-homologation](http://www.aptiv.com/automotive-homologation)

frequency band 76-77 GHz  
Maximum Output Power 30 dBm (1,0 W)

OANATEL332

## СИСТЕМА ВСТРОЕННОЙ ПАМЯТИ



ОJK050006

Система встроенной памяти для водительского сиденья предназначена для хранения и выбора следующих настроек памяти при помощи простой кнопки.

- Положение сиденья водителя
- Положение рулевого колеса (регулирование электроприводом)
- Положение наружного зеркала заднего вида
- Положение проекционного экрана на ветровом стекле (при наличии)



### ОСТОРОЖНО

**Никогда не пытайтесь отрегулировать систему встроенной памяти во время движения автомобиля.**

**Это может привести к потере управления и дорожно-транспортному происшествию, результатом которого может быть гибель людей, нанесение тяжелых телесных повреждений или причинение ущерба имуществу.**

### **i** Информация

- При отсоединении аккумуляторной батареи все сохраненные в памяти положения стираются.
- Если система встроенной памяти не функционирует надлежащим образом, рекомендуем обратиться к официальному дилеру Genesis Brand Products для проверки системы.

### Сохранение положений в памяти

1. Переведите рычаг переключения передач в положение «P» (парковка) с кнопкой «Engine Start/Stop» (Запуск/остановка двигателя) в положении «ON» (Вкл.).
2. Откорректируйте в соответствии со своими предпочтениями положение сиденья водителя, наружного зеркала заднего вида и рулевого колеса, а также высоту проекционного дисплея.
3. Нажмите кнопку SET (Установка). Система подаст один звуковой сигнал, и на дисплее панели приборов отобразится сообщение «Нажмите кнопку для сохранения настроек».
4. Нажмите одну из кнопок запоминания (1 или 2) в течение 4 секунд. Когда положение будет сохранено в памяти, система издаст двойной звуковой сигнал.
5. На дисплее панели приборов отобразится сообщение «Водительские настройки 1 (или 2) сохранены». Сообщение появляется только при внесении в память настройки положения водительского сиденья.



## Восстановление положений из памяти

1. Переведите рычаг переключения передач в положение «P» (парковка) с кнопкой «Engine Start/Stop» (Запуск/остановка двигателя) в положении «ON» (Вкл.).
2. Нажмите нужную кнопку запоминания (1 или 2). Система подаст один звуковой сигнал, и положение сиденья водителя, наружного зеркала заднего вида и рулевого колеса, а также высота проекционного дисплея автоматически установится в соответствии с сохраненными значениями.
3. На дисплее панели приборов отобразится сообщение «Водительские настройки 1 (или 2) применены».

### Информация

- Если нажать кнопку «SET» (Установка) или соответствующую кнопку, которой выбирается настройка, то эта настройка временно отключается. Если нажать другие кнопки, активируется настройка нажатой кнопки.

Например, если нажать кнопку «SET» (Установка) или кнопку номер 1 с действующей настройкой номер 1, то эта настройка временно отключается. Если нажать кнопку номер 2, активируется настройка номер 2.

- Если для настройки сиденья, наружного зеркала заднего вида, рулевого колеса или проекционного дисплея вы выберете сохраненные положения, то предустановленные настройки станут недействительными.

## Сброс показаний системы

Выполните следующие процедуры для сброса системы встроенной памяти в случае ее ненадлежащей работы.

### **Сброс системы встроенной памяти**

1. Выключите двигатель и откройте водительскую дверь, при этом кнопка «Engine Start/Stop» (Запуск/остановка двигателя) должна быть в положении «ON» (Вкл.), а рычаг переключения передач — в положении «P» (парковка).
2. Переведите водительское сиденье и его спинку в самое верхнее положение.
3. Одновременно нажмите кнопку SET (Установка) и сдвиньте вперед переключатель перемещения водительского сиденья (удерживать не менее двух секунд).
4. Когда раздастся звуковой сигнал, отпустите кнопку SET (Установка) и переключатель перемещения водительского сиденья.

### **Сброс системы встроенной памяти**

1. Сброс начинается с предупредительного звукового сигнала.
2. Водительское сиденье и его спинка переводятся в самое нижнее положение вместе с предупредительным звуковым сигналом.
3. Водительское сиденье и его спинка переводятся в положение по умолчанию (центральное положение) вместе с предупредительным звуковым сигналом.

Процедура сброса и звуковой сигнал могут быть прекращены в следующих случаях:

- Нажата кнопка запоминания.
- Задействован переключатель регулирования сиденья.
- Рычаг переключения передач находится не в положении «P» (парковка).
- Скорость движения превышает 3 км/ч (2 мили/ч).
- Водительская дверь закрыта.

### К СВЕДЕНИЮ

- Если в процессе сброса системы встроенной памяти сброс и предупредительный звуковой сигнал прекратились до завершения процедуры, ее необходимо начать заново.
- Перед началом сброса системы встроенной памяти убедитесь, что возле водительского сиденья отсутствуют какие-либо предметы.
- После сброса системы встроенной памяти настройки положения водительского сиденья необходимо сохранить повторно для последующего извлечения из памяти.

### Память положения сиденья

Память положения сиденья автоматически перемещает сиденье водителя и рулевое колесо следующим образом:

- Высадка из автомобиля.  
Водительское сиденье, рулевое колесо и подушка сиденья перемещаются следующим образом, когда кнопка «Engine Start/Stop» (Запуск/остановка двигателя) находится в положении «OFF» (Выкл.), рычаг переключения скоростей находится в положении «P» (парковка) и открыта водительская дверь.
  - Сиденье водителя: перемещается назад в зависимости от расстояния, выбранного в меню «Settings» (Настройки) информационно-развлекательной системы.
  - Рулевое колесо: перемещается вверх.
  - Подушка сиденья (при наличии): устанавливается в стандартное положение.

При этом водительское сиденье не может перемещаться назад, если между водительским сиденьем и задними сиденьями недостаточно места.

Рулевое колесо постоянно будет перемещаться вперед для самостоятельной настройки своего положения.

- Посадка в автомобиль.  
Водительское сиденье, рулевое колесо и подушка сиденья перемещаются следующим образом, когда кнопка «Engine Start/Stop» (Запуск/остановка двигателя) находится в положении «ACC» (Доп. устройства), «ON» (Вкл.) или «START» (Пуск) или когда закрыта водительская дверь и кнопка «Engine Start/Stop» (Запуск/остановка двигателя) находится в положении «OFF» (Выкл.), а водитель имеет при себе электронный ключ.
  - Сиденье водителя: перемещается назад в исходное положение.
  - Рулевое колесо: перемещается назад в исходное положение.
  - Подушка сиденья (при наличии): устанавливается в стандартное положение.
- Вы можете настроить функцию простого доступа на сиденье в меню настройки информационно-развлекательной системы. Выберите:
  - Сиденье водителя  
«Setup» (Настройка) → «Vehicle» (Автомобиль) → «Seat» (Сиденье) → «Seating Easy Access» (Память положения сиденья) → «Driver Seat Easy Access» (Память положения водительского сиденья) → «Normal/Extended/Off» (Нормальное/выдвинутое/выкл.).
  - Рулевое колесо  
«Setup» (Настройка) → «Vehicle» (Автомобиль) → «Seat» (Сиденье) → «Seating Easy Access» (Память положения сиденья) → «Steering wheel easy access» (Память положения рулевого колеса).

**Для получения подробной информации отсканируйте QR-код в отдельном кратком руководстве.**

## РУЛЕВОЕ КОЛЕСО

### Электроусилитель руля (MDPS)

Система помогает управлять автомобилем на дороге. В случае останова двигателя или выхода из строя усилителя руля автомобилем управлять будет все еще возможно, но для этого придется прикладывать больше усилий.

В случае обнаружения каких-либо отклонений от нормы в работе рулевого управления рекомендуется обратиться к официальному дилеру Genesis Brand Products для проверки системы.



### ВНИМАНИЕ

Если в работе электроусилителя руля имеются неполадки, то на приборной панели загорится сигнальная лампа  и появится сообщение «Check motor driven power steering» (Проверьте электроусилитель руля). Вы сможете управлять автомобилем, но для этого придется прикладывать больше усилий. Рекомендуется как можно скорее доставить транспортное средство официальному дилеру Genesis Brand Products для проверки системы.

### Информация

При нормальных условиях эксплуатации транспортного средства могут наблюдаться перечисленные ниже признаки:

- Сразу после перевода кнопки Engine Start/Stop (запуск/остановка двигателя) в положение ON (Вкл.) усилие для поворота руля может оставаться высоким.  
Это связано с тем, что система выполняет диагностику MDPS. По завершении диагностики усилие поворота рулевого колеса возвращается к обычному уровню.
- При пониженном напряжении аккумуляторной батареи для поворота руля может потребоваться большее усилие. Но это временное состояние, которое проходит после зарядки аккумуляторной батареи.
- При переключении кнопки «Engine Start/Stop» (Запуск/остановка двигателя) между положениями «ON» (Вкл.) и «OFF» (Выкл.) будет слышен щелчок срабатывания реле MDPS.
- При остановке или движении с малой скоростью может быть слышен шум работы электродвигателя.
- В процессе поворота рулевого колеса при низких температурах возможно появление шума. При повышении температуры шум исчезает. Это нормальное явление.
- Если в работе электроусилителя руля выявляется ошибка, функция уменьшения усилия поворота руля не включается во избежание несчастных случаев. На приборной панели могут загореться сигнальные лампы, или может потребоваться высокое усилие для поворота руля. При появлении этих признаков необходимо как можно скорее съехать в безопасную зону, соблюдая максимальную безопасность. В этом случае рекомендуется как можно быстрее обратиться к официальному дилеру Genesis Brand Products для проверки системы.

## Наклон/Выдвижение рулевого колеса

Чтобы рулевое колесо приняло удобное положение, при регулировке его необходимо направить в область груди, а не в область лица. Убедитесь, что вам видны сигнальные лампы и указатели приборной панели. После регулировки попробуйте переместить рулевое колесо вверх и вниз для проверки надежности его фиксации.

Всегда регулируйте положение рулевого колеса перед началом поездки.



### ОСТОРОЖНО

**ЗАПРЕЩАЕТСЯ** регулировать положение рулевого колеса во время движения. Это может привести к потере управления транспортным средством и стать причиной аварии.

### Руная регулировка



Процедура регулирования угла и высоты положения рулевого колеса:

1. Опустите отжимной рычаг фиксатора (1).
2. Отрегулируйте нужный угол (2) и расстояние до рулевого колеса (3).
3. Поднимите отжимной рычаг фиксатора, чтобы зафиксировать рулевое колесо.



### Информация

В некоторых случаях отжимной рычаг фиксатора может срабатывать не полностью. Причиной тому может быть неполное зацепление шестеренок фиксирующего механизма. В таком случае необходимо опустить отжимной рычаг фиксатора, заново отрегулировать рулевое колесо, а затем поднять отжимной рычаг, чтобы зафиксировать рулевое колесо.

### Регулирование с электроприводом



Процедура изменения угла и высоты положения рулевого колеса:

- Нажимайте переключатель (1) в направлении вверх-вниз для регулировки угла (2).
- Нажимайте переключатель в направлении вперед-назад для регулировки высоты (3).

### К СВЕДЕНИЮ

Не следует производить регулировку положения рулевого колеса при выключенном двигателе больше необходимого времени. Так можно разрядить аккумуляторную батарею.

### Сброс регулировки рулевого колеса, выполняемого с помощью электропривода

Если невозможно отрегулировать положение рулевого колеса в пределах рабочего диапазона (угол или высоту), выполните следующие действия для сброса регулировки.

1. В том положении, в котором остановилось рулевое колесо, нажмите переключатель (1) в направлении ранее выполненной регулировки и удерживайте его в течение 10 секунд. И тогда рулевое колесо переместится в направлении нажатия переключателя.
2. Удерживайте переключатель (1) нажатым не менее 2 секунд после остановки рулевого колеса. Сброс будет завершен после распознавания рабочего диапазона.

Если и после сброса регулировки рулевого колеса, выполняемого с помощью электропривода, его невозможно отрегулировать, рекомендуется обратиться к официальному дилеру Genesis Brand Products для проверки системы.

### Звуковой сигнал



OJX1059025

Чтобы подать звуковой сигнал, нажмите в том месте рулевого колеса, которое обозначено символом гудка (см. иллюстрацию). Звуковой сигнал сработает только при нажатии на эту область.

### **К СВЕДЕНИЮ**

**Не стучите с силой по сигналу и не ударяйте по нему кулаком. Не нажимайте на звуковой сигнал острыми предметами.**

## Рулевое колесо с подогревом (при наличии)

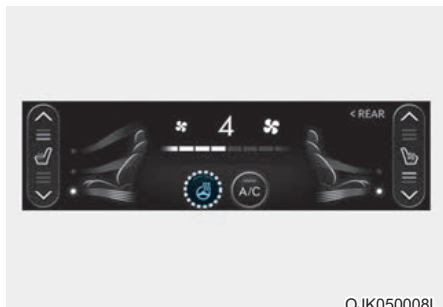

При работающем двигателе коснитесь пиктограммы рулевого колеса с подогревом, чтобы включить подогрев.

- Ручное регулирование температуры  
При каждом нажатии пиктограммы температурный режим рулевого колеса с подогревом изменяется следующим образом:

«OFF» (Выкл.) → «HIGH» (Высокая) → «LOW» (Низкая)

- Автоматическое регулирование температуры  
Автоматическое регулирование температуры рулевого колеса запускается после ручного включения.
  - Если выбрать «HIGH» (Высокая) (пиктограмма) вручную: спустя 30 минут подогрев рулевого колеса автоматически переключается в положение «LOW» (Низкая). Можно выключить подогрев рулевого колеса, нажатием переведя пиктограмму в состояние «OFF» (Выкл.).
  - Если выбрать «LOW» (Низкая) (пиктограмма) вручную: Подогрев рулевого колеса не будет регулироваться автоматически.

- Автомат. органы управления, использующие настройки климат-контроля (для водительского сиденья)

Температура рулевого колеса с подогревом регулируется автоматически в зависимости от внешней температуры, когда работает двигатель.

Если вы коснетесь пиктограммы рулевого колеса с подогревом, то его температуру придется регулировать вручную.

Чтобы воспользоваться этой функцией, ее следует включить в меню «Settings» (Настройки) на экране информационно-развлекательной системы.

Выберите:

- «Setup» (Настройка) → «Vehicle» (Автомобиль) → «Seat» (Сиденье) → «Heated/Ventilated Features» (Функции обогрева/вентиляции) → «Auto. Controls That Use Climate Control Settings» (Автомат. органы управления, использующие настройки климат-контроля) → «Heated steering wheel» (Рулевое колесо с подогревом).

**Для получения подробной информации отсканируйте QR-код в отдельном кратком руководстве.**

- При переводе кнопки «Engine Start/Stop» (Запуск/остановка двигателя) в положение «ON» (Вкл.) подогрев рулевого колеса по умолчанию выключен. Но если включена функция Auto. Controls That Use Climate Control Settings (Автомат. органы управления, использующие настройки климат-контроля), то подогрев рулевого колеса будет включаться или выключаться в зависимости от внешней температуры.

### К СВЕДЕНИЮ

**Не устанавливайте на рулевое колесо дополнительные чехлы или принадлежности. Они могут нарушить работу системы подогрева рулевого колеса.**

## ЗЕРКАЛА

### Внутреннее зеркало заднего вида

Перед поездкой на автомобиле проверьте положение внутреннего зеркала заднего вида. Отрегулируйте положение внутреннего зеркала заднего вида таким образом, чтобы у вас был надлежащий обзор всего заднего стекла.



#### ОСТОРОЖНО

Убедитесь в отсутствии препятствий вдоль линии прямой видимости. Не следует располагать какие-либо предметы на задних сиденьях, в багажнике или сзади подголовников задних сидений, если при этом будет нарушена обзорность через заднее окно.



#### ОСТОРОЖНО

Для предотвращения серьезных травм в случае аварии или при раскрытии подушки безопасности не допускается модифицировать внутреннее зеркало заднего вида или устанавливать панорамное зеркало.



#### ОСТОРОЖНО

**ЗАПРЕЩАЕТСЯ** регулировать положение зеркала во время движения. Это может привести к потере управления транспортным средством и стать причиной аварии.

#### К СВЕДЕНИЮ

При очистке зеркала используйте бумажное полотенце или аналогичный материал, смоченный чистящим средством для стекол. Не распыляйте очиститель для стекол непосредственно на зеркало, чтобы жидкий очиститель не попал в корпус зеркала.

### Электрохромное зеркало (ЕСМ) (при наличии)

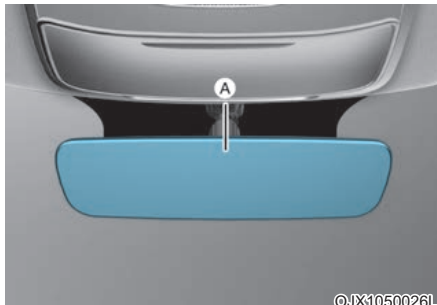

[A]: индикатор

Некоторые автомобили оснащаются электрохромными зеркалами, которые помогают регулировать ослепляющий свет при вождении в ночное время или в условиях слабой освещенности.

При работающем двигателе слепящий свет автоматически убирается с помощью датчика, встроенного во внутреннее зеркало заднего вида. Датчик определяет уровень освещенности вокруг автомобиля и автоматически регулирует отраженный свет фар автомобилей, следующих за вами.

При переводе рычага переключения передач в положение «R» (задний ход) зеркало автоматически переключается на самую яркую настройку, чтобы обеспечить водителю оптимальную видимость сзади.

## Наружные зеркала заднего вида

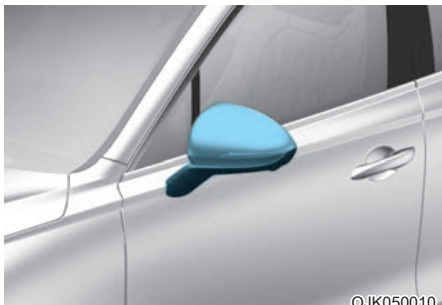

На транспортном средстве установлены с обеих сторон наружные зеркала заднего вида. Положение зеркал можно регулировать дистанционно с помощью специального переключателя. Наружные зеркала заднего вида зеркала можно складывать для предотвращения повреждения на автоматической мойке или при движении по узким улицам.

Левое и правое наружные зеркала заднего вида являются выпуклыми. Отражающиеся в зеркале объекты находятся ближе, чем кажется.

Перед тем, как перестроиться в другой ряд, посмотрите во внутреннее зеркало заднего вида или обернитесь назад, чтобы определить фактическое расстояние до других автомобилей.

Перед началом движения отрегулируйте наружные зеркала заднего вида, установив их в нужное положение.



### ОСТОРОЖНО

Запрещается регулировать или складывать наружные зеркала заднего вида во время движения автомобиля. Это может привести к потере управления транспортным средством и стать причиной аварии.

### К СВЕДЕНИЮ

- Не следует соскабливать лед с зеркала, при этом может быть повреждена поверхность стекла.
- Если зеркало заклинило из-за льда, не регулируйте его с применением силы. Для оттаивания рекомендуется использовать антиобледенитель (не антифриз для системы охлаждения) или смоченную горячей водой мягкую ткань или губку. Также можно поместить автомобиль в теплое место и подождать, пока лед растает.
- Запрещается использовать абразивные материалы, топливо и прочие чистящие средства, получаемые из нефти, при чистке зеркала.



## Регулировка зеркал заднего вида



Регулировка зеркал заднего вида:

1. Переведите кнопку запуска/остановки двигателя в положение «АСС», «ON» или «START» и нажмите кнопку «L» (левое) или «R» (правое) (1), чтобы выбрать зеркало заднего вида для регулировки.
2. При помощи регулятора зеркала (2) сместите выбранное зеркало вверх, вниз, влево или вправо.
3. После регулировки выключите кнопки «L» и «R» (индикаторная лампа должна погаснуть), чтобы случайно не сбить настройки.

### К СВЕДЕНИЮ

- При достижении максимальных углов регулирования движение зеркала прекращается, однако электродвигатель продолжает работать, пока нажат переключатель. Не нажимайте переключатель дольше, чем надо, чтобы не повредить электродвигатель.
- Не пытайтесь регулировать зеркала заднего вида руками, чтобы не повредить электродвигатель.

## Складывание зеркал заднего вида



Кнопка складывания

Зеркала заднего вида могут быть сложены или разложены с помощью кнопки.

Настройка информационно-развлекательной системы

- Включение при разблокировании двери  
Если на экране информационно-развлекательной системы в меню настройки выбрать «Настройка → Автомобиль → Приветственная подсветка/умное зеркало → Вкл. при разбл. дверей», то:
  - зеркало будет свернуто или возвращено в исходное положение при закрытии или открытии двери смарт-ключом;
  - зеркало будет сложено или возвращено в исходное положение при блокировании или разблокировании двери датчиком касания на наружной дверной ручке.
- Включение при приближении водителя  
Если на экране информационно-развлекательной системы в меню настройки выбрать «Настройка → Автомобиль → Комфорт → Приветственная подсветка/умное зеркало → При приближ. водителя», то в случае приближения водителя с электронным ключом зеркало разложится.

Для получения подробной информации отсканируйте QR-код в отдельном кратком руководстве.

### К СВЕДЕНИЮ

Наружное зеркало заднего вида с электроприводом работает даже в случае, если кнопка «Engine Start/Stop» (Запуск/остановка двигателя) находится в положении «OFF» (Выкл.). Однако, для исключения ненужной разрядки аккумулятора, не регулируйте положение зеркал больше чем нужно, если двигатель не работает.

### К СВЕДЕНИЮ

Недопустимо складывать наружное зеркало заднего вида с электроприводом вручную. При этом можно повредить привод.

### Помощь при парковке задним ходом (при наличии)

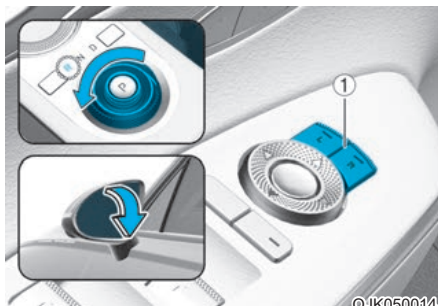

Если установить рычаг переключения передач в положение «R» (задний ход), наружные зеркала заднего вида наклонятся вниз, способствуя управлению при движении задним ходом.

Состояние кнопки (1) наружного зеркала заднего вида определяет, будут ли зеркала перемещаться.

Принцип работы

- Если нажата кнопка «L» или «R» (1) (горит индикаторная лампа), будут перемещаться оба наружных зеркала заднего вида.
- Если ни одна из кнопок «L» или «R» (1) не нажата (индикаторная лампа не горит), оба наружных зеркала заднего вида перемещаться не будут.

Наружные зеркала заднего вида автоматически возвращаются в оригинальные положения в любом из перечисленных ниже случаев:

- Кнопка пуска-останова двигателя установлена в положение «OFF» (Выкл.) или ACC.
- Рычаг переключения передач переведен в любое положение, кроме «R» (задний ход).
- Не нажата кнопка регулировки наружных зеркал заднего вида.

### **Режим пользовательских настроек функции помощи при парковке задним ходом**

Если стандартный угол наклона наружного зеркала заднего вида не обеспечивает необходимый обзор при парковке задним ходом, его можно отрегулировать.

На новом автомобиле углы наклона правого и левого наружных зеркал заднего вида разные. Это сделано с целью обеспечения оптимального обзора.

1. Полностью остановите двигатель.
2. Нажмите на педаль тормоза и переведите рычаг переключения передач в положение «R» (задний ход). При нажатии кнопки «L» (левое) или «R» (правое) угол наклона обоих наружных зеркал заднего вида вернется к исходной настройке.
3. Нажмите кнопку «L» (левое) или «R» (правое), чтобы выбрать зеркало заднего вида для регулировки. Затем отрегулируйте угол наклона зеркала с помощью кнопок ▼, ▲, ◀, ▶.
4. По завершении регулировки наклона зеркала сохраните настройки, переведя рычаг переключения передач из положения «R» (задний ход) в любое другое или переведя кнопки «L» и «R» в нейтральное положение, не нажимая на них.
5. Отрегулируйте второе наружное зеркало заднего вида, следуя приведенным выше инструкциям (шаги 1—4).

Сброс режима пользовательских настроек функции помощи при парковке задним ходом

Чтобы восстановить исходный угол наклона наружного зеркала заднего вида, переведите рычаг переключения передач в положение «R» (задний ход) и установите более высокий угол наклона зеркал по сравнению с передачей «P» (парковка), «N» (нейтраль) and «D» (передний ход).

### **К СВЕДЕНИЮ**

**Если необходимо изменить угла наклона обоих наружных зеркал заднего вида, рекомендуется выполнять настройку каждого зеркала отдельно в соответствии с приведенными выше инструкциями (шаги 1—4).**

## ОКНА

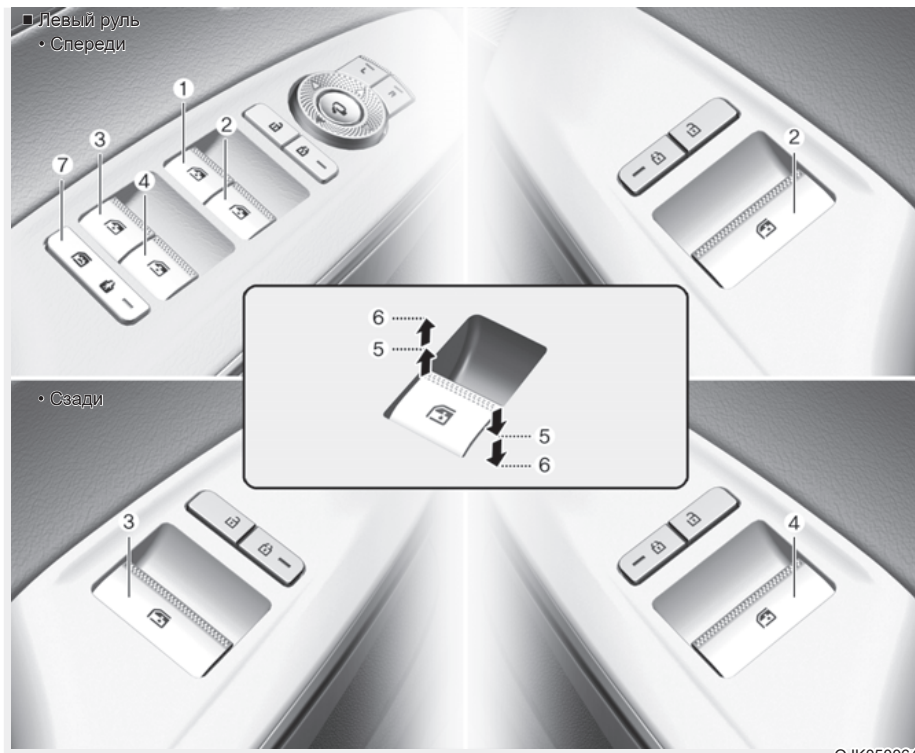

- |   |  |
|---|--|
| (1) Переключатель стеклоподъемника двери водителя     | (4) Переключатель стеклоподъемника правой задней двери |
| (2) Переключатель стеклоподъемника двери пассажира    | (5) Открытие и закрытие окна                           |
| (3) Переключатель стеклоподъемника левой задней двери | (6) Автоматические электростеклоподъемники             |
|   | (7) Переключатель блокировки электростеклоподъемников  |

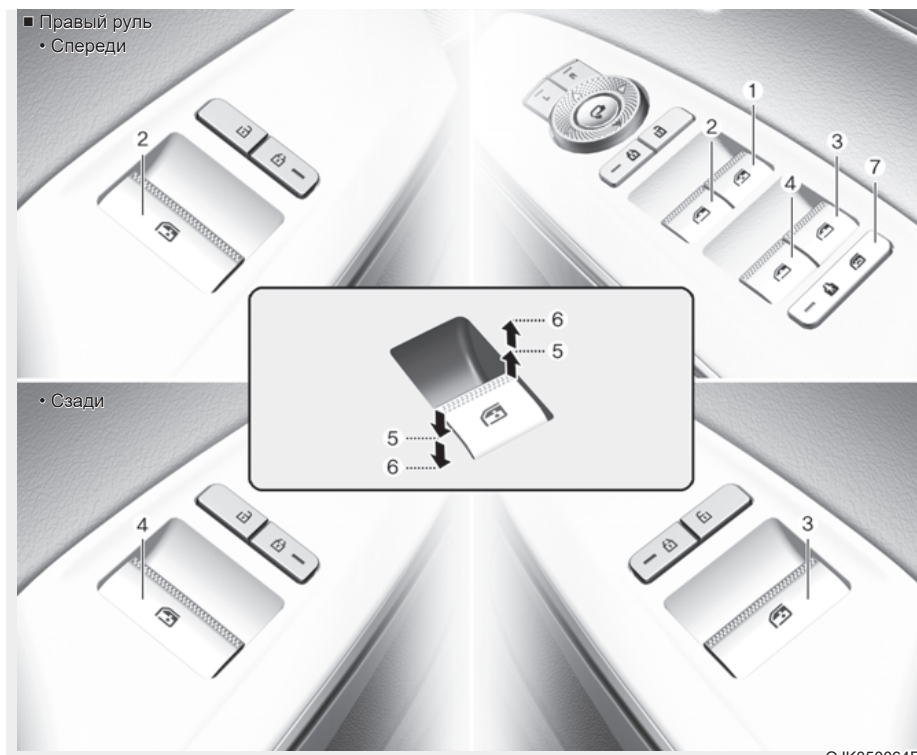

- |   |  |
|---|--|
| (1) Переключатель стеклоподъемника двери водителя     | (4) Переключатель стеклоподъемника правой задней двери |
| (2) Переключатель стеклоподъемника двери пассажира    | (5) Открытие и закрытие окна                           |
| (3) Переключатель стеклоподъемника левой задней двери | (6) Автоматические электростеклоподъемники             |
|   | (7) Переключатель блокировки электростеклоподъемников  |

### Стеклоподъемники

Для подъема или опускания окон кнопка «Engine Start/Stop» (Запуск/остановка двигателя) должна находиться в положении «ON» (Вкл.). На каждой двери есть переключатель стеклоподъемника для управления стеклами. У водителя имеется кнопка «Power Window Lock» (Блокировка электростеклоподъемников) окон пассажирских дверей. Стеклоподъемники еще могут работать в течение 3 минут после перевода кнопки «Engine Start/Stop» (Запуск/остановка двигателя) в положение «ACC» (Доп. устройства) или «ON» (Вкл.). Но если открыта передняя дверь автомобиля, стеклоподъемники не будут работать даже в течение этих 3 минут.

### Открытие и закрытие окна

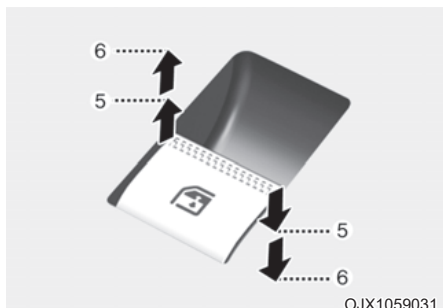

**Открытие:**

Нажмите переключатель окна вниз до первого фиксированного положения (5). Отпустите переключатель в нужном положении окна.

**Закрытие:**

Потяните переключатель окна вверх до первого фиксированного положения (5). Отпустите переключатель окна в нужном положении окна.

### Автоматический стеклоподъемник

При кратковременном нажатии на переключатель стеклоподъемника или его оттягивании до второго положения фиксации (6) окно полностью опускается или поднимается, даже если переключатель отпущен. Для того чтобы остановить окно в нужном положении при работающем стеклоподъемнике, оттяните переключатель или нажмите его, а затем отпустите.



### ОСТОРОЖНО

- Не следует оставлять электронный ключ в автомобиле при работающем двигателе, если в нем находятся дети без присмотра. Дети, оставленные без присмотра, могут открыть окно, что может привести к серьезным травмам.
- Запрещается во время движения высовывать из окна голову, руки и другие части тела или предметы во избежание серьезных травм.

### Сброс настроек стеклоподъемников

Если электрические стеклоподъемники работают не надлежащим образом, автоматическая система управления должна быть перезагружена. Для этого необходимо выполнить нижеперечисленные действия.

1. Нажмите кнопку запуска/останова двигателя.
2. Закройте окно и продолжать тянуть переключатель электростеклоподъемника по меньшей мере еще 1 секунду.

Если после сброса настроек стеклоподъемников они не будут работать должным образом, рекомендуется обратиться для проверки системы к официальному дилеру Genesis Brand Products.



### ПРЕДУПРЕЖДЕНИЕ

Во время сброса параметров системы стеклоподъемника функция автоматического изменения направления движения не работает.

Во избежание травм или повреждения автомобиля перед закрытием стекол необходимо убедиться, что этому не мешают какие-либо части тела или предметы.

### Автоматическое изменение направления



Если при автоматическом закрытии окна будет обнаружено препятствие, окно остановится и опустится примерно на 30 см, давая возможность удалить объект.

Если система определяет наличие противодействия, когда переключатель стеклоподъемника удерживается в поднятом вверх положении, подъем окна прекращается, после чего оно опускается приблизительно на 2,5 см.

И если снова постоянно тянуть вверх переключатель управления стеклоподъемником в течение 5 секунд после опускания стекла в результате автоматического обратного хода, функция автоматического обратного хода выполняться не будет.

### **i** Информация

Функция автоматического реверса стекла активна только в случае использования функции автоматического поднятия, активизируемой поднятием переключателя до второго положения.

### **!** ОСТОРОЖНО

Во избежание травм или повреждения автомобиля перед закрытием стекл необходимо убедиться, что этому не мешают какие-либо части тела или предметы.

Объекты диаметром меньше 4 мм, находящиеся между стеклом и верхним уплотнителем, могут остаться необнаруженными системой защиты от защемления, и стекло не остановится и не начнет опускаться.

### Кнопка блокировки стеклоподъемников



Водитель может заблокировать переключатели электростеклоподъемников задних дверей с помощью кнопки блокировки электростеклоподъемников.

Если нажата кнопка блокировки электростеклоподъемников:

- С пультов задних пассажирских дверей нельзя управлять стеклоподъемниками задних пассажирских дверей.
- Но при этом пассажир на переднем сиденье может управлять окном, а водитель может управлять всеми окнами с помощью своего главного переключателя.

## ОСТОРОЖНО

Не позволяйте детям играть со стеклоподъемниками. Кнопка блокировки электростеклоподъемника на пульте водительской двери должна находиться в положении «ЛОСК» (Блокировка). Непреднамеренное включение стеклоподъемника ребенком может привести к травмам или летальному исходу.

## К СВЕДЕНИЮ

- Для предотвращения возможного повреждения системы стеклоподъемников не следует открывать или закрывать два или более окон одновременно. Благодаря этому также увеличивается срок службы предохранителя.
- Не активируйте стеклоподъемник с основного пульта на двери водителя и с пульта на конкретной двери, нажимая переключатели одновременно и задавая противоположные направления движения стекла. В этом случае стекло останавливается, и его нельзя ни закрыть, ни открыть.

## Функция дистанционного закрывания/открывания окон (при наличии)

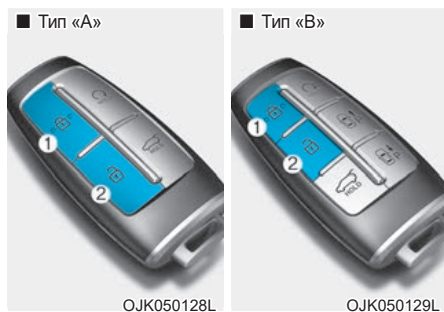

Вы можете управлять открытием окон при выключенном зажигании, нажав кнопку «Door Lock» (Блокировка двери) (1) или «Door Unlock» (Разблокировка двери) (2).

- Нажмите кнопку блокировки дверей и удерживайте ее нажатой дольше 3 секунд. При нажатии кнопки блокировки дверей двери блокируются, а окна закрываются.

- Нажмите кнопку разблокировки дверей и удерживайте ее нажатой дольше 3 секунд. При нажатии кнопки разблокировки дверей двери разблокируются, а окна открываются.

## Информация

- Выполнение функции дистанционного открывания/закрывания окон может внезапно прерваться, если удалиться от автомобиля во время управления. Оставайтесь рядом с автомобилем и следите за движением стекла.
- Перемещение любого из стекол может остановиться, если этому препятствует какая-либо сила. Перемещение других стекол будет продолжаться. Убедитесь, что все окна закрыты.
- Имейте в виду, что при использовании функции дистанционного открывания/закрывания окон двери разблокируются, если окна открыты.

## ОСТОРОЖНО

Перед использованием функции дистанционного закрывания окон всегда убеждайтесь в отсутствии риска зажатия руки, головы и иного объекта.



## ПАНОРАМНЫЙ ЛЮК В КРЫШЕ (ПРИ НАЛИЧИИ)

Если ваш автомобиль оснащен люком, его можно сдвинуть или приоткрыть с помощью переключателя управления люком, который находится на потолочной консоли.



Люком можно управлять только тогда, когда кнопка Engine Start/Stop (Запуск/остановка двигателя) находится в положении ON (Вкл.) или START (Пуск).

Люк еще может работать в течение приблизительно 3 минут после перевода кнопки «Engine Start/Stop» (Запуск/остановка двигателя) в положение «ACC» (Доп. устройства) или «ON» (Вкл.). Но если открыта передняя дверь автомобиля, люк не будет работать даже в течение этих 3 минут.



### ОСТОРОЖНО

- Отрегулируйте люк или солнцезащитную шторку, когда автомобиль остановится. Это может привести к потере управления и созданию аварийной ситуации со смертельным исходом, серьезными травмами и повреждением имущества.
- Не следует оставлять электронный ключ в автомобиле при работающем двигателе, если в нем находятся дети без присмотра. Дети, оставленные без присмотра, могут задействовать люк в крыше, а это может привести к серьезным травмам.
- Запрещается садиться сверху автомобиля. Это может привести к травмам или повреждению автомобиля.

## Электрическая солнцезащитная шторка



Используйте солнцезащитную шторку, чтобы заблокировать прямой солнечный свет, проникающий через стекло люка.

- Переместите ручку управления люком назад в первое положение фиксации — шторка автоматически откроется.
- Переместите ручку управления люком вперед в первое положение фиксации — шторка автоматически закроется. При этом, если открыт люк на крыше, он закроется.

Движение солнцезащитной шторки можно в любой момент остановить коротким нажатием на переключатель управления люком в любом направлении.

### К СВЕДЕНИЮ

Не пытайтесь тянуть или толкать солнцезащитную шторку вручную, поскольку такие действия могут повредить ее или привести к неполадкам в ее работе.



### Информация

Появление складок на электрической солнцезащитной шторке — нормальное явление для материала, из которого она изготовлена.

## Открытие под наклоном и закрытие



- Переместите переключатель управления люком вверх, чтобы люк в крыше открылся под наклоном. При этом, если электрическая солнцезащитная шторка закрыта, она откроется.
- Переместите переключатель управления люком вверх или вперед, чтобы люк в крыше автоматически закрылся.

Движение люка можно в любой момент остановить коротким нажатием на переключатель управления люком в любом направлении.

## Открытие со сдвигом и закрытие



- Переместите переключатель управления люком назад в первое фиксированное положение. Стекло люка будет открываться. При этом, если закрыта электрическая солнцезащитная шторка, она откроется.

Переместите переключатель управления люком вперед в первое фиксированное положение. Стекло люка будет закрываться. В этом случае электрическая солнцезащитная шторка также закроется.

- Переместите переключатель управления люком вперед или назад во второе фиксированное положение. Управление электрической солнцезащитной шторкой и стеклом люка осуществляется автоматически (функция автоматического сдвига).

Движение люка можно в любой момент остановить коротким нажатием на переключатель управления люком в любом направлении.

## Автоматическое изменение направления

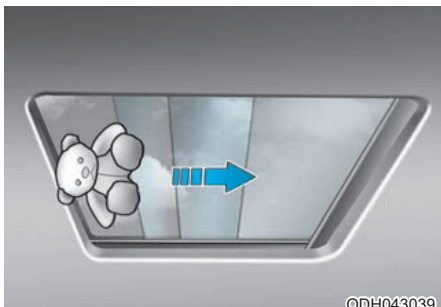

Если во время автоматического закрытия люка или солнцезащитной шторки будет обнаружено препятствие, то люк или шторка начнет двигаться в обратном направлении и остановится в определенном положении.

Функция автоматического движения в обратном направлении может не работать, если между люком или солнцезащитной шторкой и рамой люка застрял тонкий или мягкий предмет.



### ОСТОРОЖНО

- Перед использованием верхнего люка необходимо убедиться, что он не заденет голову, руки и другие части тела или предметы. Защемление частей тела или предметов может привести к травмам или повреждению автомобиля.
- Никогда не проверяйте работу функции автоматического изменения направления, намеренно защемляя в люке какую-либо часть своего тела. Электрическая солнцезащитная шторка или стекло люка может изменить направление движения, но при этом существует риск получения травмы.

### К СВЕДЕНИЮ

- Отпустите переключатель управления люком после его полного открытия, закрытия или наклона. Мотор люка в крыше может выйти из строя.
- Постоянное пользование, в частности открытие/закрытие со сдвигом, открытие/закрытие под наклоном и т. д. может привести к неисправности мотора или системы люка.
- Регулярно удаляйте скопившуюся пыль с направляющей люка.
- Пыль, скопившаяся между люком и панелью крыши, может приводить к возникновению шума. Регулярно открывайте люк в крыше и удаляйте пыль, используя чистую ткань.
- Не следует открывать люк при температуре ниже нуля или когда крыша покрыта снегом или льдом. Люк в крыше может работать неправильно и сломаться, если открыть его с силой.
- Не открывайте люк и не начинайте движение с открытым люком сразу после дождя или мойки автомобиля. Вода может намочить салон автомобиля.
- Не выставляйте какие-либо предметы в проем люка во время движения. При внезапной остановке автомобиль может получить повреждения.



### ОСТОРОЖНО

Запрещается во время движения высовывать из люка голову, руки и другие части тела или предметы. Внезапная остановка автомобиля может стать причиной травм.

## Сброс настроек системы управления люком



При определенных обстоятельствах может понадобиться выполнение сброса настроек люка. Вот некоторые примеры, когда может понадобиться сброс настроек:

- Отсоединена или разряжена аккумуляторная батарея напряжением 12 В.
- Замена предохранителя люка.
- неполадки в работе функции автоматического открытия-закрытия люка одной кнопкой.

Порядок выполнения сброса настроек люка:

1. Рекомендуется выполнять сброс настроек при включенном двигателе. Запустите двигатель в положении «Р» (парковка).
2. Убедитесь, что электрическая солнцезащитная шторка и люк полностью закрыты. Если солнцезащитная шторка и люк открыты, переведите переключатель управления вперед до их полного закрытия.
3. Когда солнцезащитная шторка и люк будут полностью закрыты, отпустите переключатель управления.
4. Нажимайте на переключатель управления вперед, пока солнцезащитная шторка и стекло люка слегка не сдвинутся. Затем отпустите переключатель.
5. Еще раз нажмите переключатель люка вперед и удерживайте, пока солнцезащитная шторка и стекло люка не откроются под наклоном и затем закроются. Не отпускайте переключатель, пока операция не будет завершена.  
Если вы отпустите переключатель управления во время операции, начните процедуру заново с пункта 2.

### **i** Информация

Если не сбросить настройки люка после отсоединения или разряда аккумуляторной батареи или замены предохранителя, люк может не работать нормально.

## Предупреждение о незакрытом люке в крыше

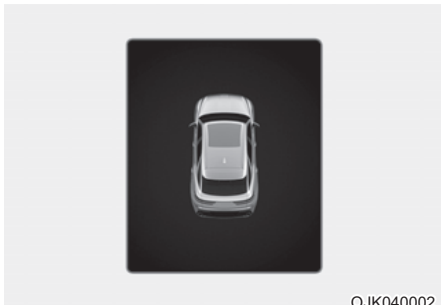

Если выключить двигатель при не полностью закрытом люке в крыше, через несколько секунд начнет звучать предупреждающий сигнал, а на дисплее панели приборов появится предупреждение об открытом люке в крыше.

Оставляя автомобиль без присмотра, надежно закрывайте верхний люк.



### **ВНИМАНИЕ**

Покидая автомобиль, убедитесь, что люк полностью закрыт.

Если оставить люк открытым, в салон автомобиля могут попасть капли дождя или снег.

Также открытый люк в оставленном без присмотра автомобиле способствует совершению кражи.

## НАРУЖНЫЕ ФУНКЦИИ

### Капот

#### Открывание капота

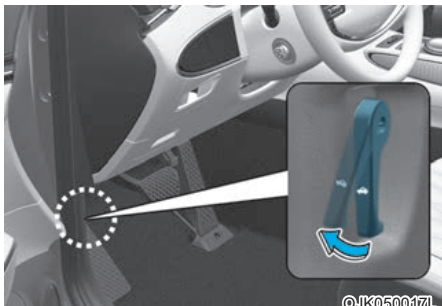

1. Остановите автомобиль и включите стояночный тормоз.
2. Потяните за рычаг, чтобы открыть капот. Капот должен слегка приподняться.



3. Подойдите к автомобилю спереди, приподнимите капот, поднимите вторичную защелку (1) по центру под капотом и поднимите капот (2).

Достаточно открыть капот лишь наполовину, поскольку дальше он открывается сам.

#### Закрытие капота

1. Перед закрытием капота необходимо проверить моторный отсек и убедиться в следующем:
  - В подкапотном пространстве и в области открытия капота отсутствуют инструменты и прочие незакрепленные предметы.
  - В моторном отсеке отсутствуют перчатки, ветошь и прочие воспламеняющиеся материалы.
  - Установлены крышки всех заливных горловин.
2. Опустите капот наполовину (чтобы он находился на высоте примерно на 30 см от закрытого положения) и прижмите его, чтобы он надежно защелкнулся. Проверьте еще раз надежность фиксации капота. Если капот можно слегка приподнять, значит, он не был закрыт должным образом. Необходимо открыть и закрыть его заново, приложив больше усилий.

#### ОСТОРОЖНО

- Перед закрытием капота убедитесь, что его перемещению ничего не мешает.
- Перед началом движения всегда проверяйте надежность закрытия капота. Убедитесь, что на панели приборов нет сообщения или горящей сигнальной лампы открытого капота. **Вождение с открытым капотом может привести к полной потере видимости и возникновению аварийной ситуации.**
- **Не передвигайтесь на автомобиле с поднятым капотом. Нарушение обзора может привести к дорожно-транспортному происшествию, кроме того, возможно падение или повреждение капота.**

## Дверь багажника с электроприводом

### Условия работы двери багажного отделения с электроприводом

В автомобиле имеется кнопка для автоматического открытия/закрытия двери багажника с помощью электропривода.

### Перед использованием двери багажника с электроприводом

Дверь багажного отделения с электроприводом работает, когда рычаг переключения передач находится в положении Р (парковка), а двигатель запущен. Но если двигатель выключен, то дверь багажного отделения с электроприводом будет работать независимо от положения рычага переключения передач. Кроме того, ее можно открыть только в том случае, если скорость автомобиля меньше 3 км/ч (1,8 миль/ч).

Для обеспечения безопасности перед открытием или закрытием двери багажника необходимо убедиться, что рычаг переключения передач находится в положении «Р» (парковка).



## ОСТОРОЖНО

- Ни в коем случае не оставляйте без присмотра детей в салоне автомобиля. Они могут открывать или закрывать дверь багажника. В результате чего они могут травмироваться сами или травмировать других и повредить автомобиль.



При открытии крышки багажника с электроприводом (крышки багажника с интеллектуальным управлением) убедитесь в отсутствии посторонних предметов и людей в непосредственной близости от задней части автомобиля. Контакт с дверью багажного отделения может привести к получению серьезных травм, повреждению автомобиля или окружающих предметов (например, стен, потолков, автомобилей и т. д.).

- В следующих ситуациях дверь багажного отделения с электроприводом может не открываться либо произвольно закрываться, что может травмировать людей:
  - На двери багажного отделения скопилось много снега.
  - На двери багажного отделения установлен тяжелый предмет, например, крепление для велосипеда, лестница и проч.

Не открывайте дверь багажного отделения до удаления с нее снега или тяжелого предмета.

## К СВЕДЕНИЮ

- Запрещается закрывать или открывать дверь багажного отделения вручную. Это может привести к ее поломке. Если крышка багажника необходимо открыть вручную в случае разрядки или отсоединения аккумулятора, запрещается прилагать чрезмерные усилия.
- Запрещается использовать дверь багажного отделения с электроприводом более 10 раз подряд при выключенном двигателе. Во избежание разряда аккумулятора используйте дверь багажного отделения с электроприводом при работающем двигателе.
- Запрещается оставлять крышка багажника с электроприводом в открытом положении на продолжительное время. Это может привести к разрядке аккумуляторной батареи.
- Запрещается прилагать чрезмерные усилия при работе двери багажного отделения с электроприводом. Это может привести к повреждению автомобиля.



- Запрещается хвататься или держаться за опорные стойки двери багажного отделения в любое время. Это может привести к повреждению опорных стоек крышки багажника. Деформация опорных стоек крышки багажника может привести к повреждению автомобиля и получению травм.
- Запрещается самостоятельно модифицировать или ремонтировать любую часть электроприводной крышки багажника. Этим должен заниматься официальный дилер продукции марки Genesis.
- Запрещается использовать дверь багажного отделения с электроприводом в следующих условиях. Дверь багажного отделения с электроприводом может работать неправильно.
  - Одна сторона автомобиля приподнята для замены шины и осмотра автомобиля.
  - Машина припаркована на неровной поверхности, например, под уклоном и т. д.
- Перед использованием автоматической мойки полностью закройте дверь багажного отделения и запирайте все двери и дверь багажного отделения с помощью центральной кнопки блокировки дверей.
- Запрещается распылять воду под высоким давлением непосредственно на кнопку открытия/закрытия двери багажного отделения. Это может привести к случайному открытию двери багажного отделения.



## **i** Информация

- Если дверь багажного отделения закрыта не полностью, а скорость автомобиля 3 км/ч (1,8 миль/ч) или выше, раздастся 10-кратный звуковой сигнал. Немедленно припаркуйте автомобиль в безопасном месте, закройте дверь багажного отделения и убедитесь, что предупреждение об открытой двери багажного отделения на комбинации приборов выключено.
- В холодных и влажных климатических условиях могут наблюдаться нарушения в работе кнопки открытия/закрытия двери багажного отделения с электроприводом, связанные с замерзанием. В таких случаях удалите лед перед использованием внешней кнопки открытия/закрытия двери багажного отделения с электроприводом или используйте кнопку открытия/закрытия двери багажного отделения с электроприводом на электронном ключе или приборной панели.
- Использование электроприводной крышки багажника более 5 раз подряд может вызвать повреждение рабочего электродвигателя. В таких случаях дверь багажного отделения с электроприводом не будет работать, чтобы предотвратить перегрев двигателя. При нажатии любой из кнопок открытия двери багажного отделения с электроприводом прозвучит 3 звуковых сигнала, но она все равно останется закрытой. Дайте системе электроприводной крышки багажника остыть в течение 1 минуты перед следующим использованием системы.

## Использование двери багажного отделения с электроприводом

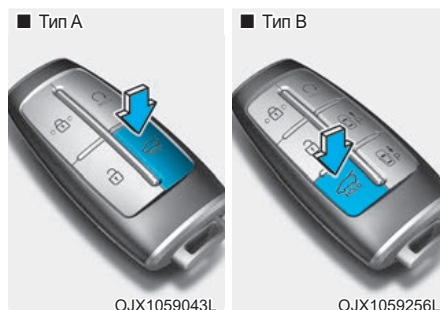

Кнопка открытия/закрытия двери багажного отделения с электроприводом (электронный ключ, приборная панель)

Нажмите кнопку открытия/закрытия двери багажного отделения с электроприводом и удерживайте ее в течение 1 секунды. Крышка багажника откроется или закроется с предупреждающим звуковым сигналом.

В процессе открытия или закрытия двери багажника можно нажать кнопку, чтобы прервать операцию.

Если электронный ключ находится за пределами радиуса действия (примерно 10 м) от автомобиля, работа двери багажного отделения прекратится и раздастся предупреждающий звуковой сигнал в течение 5 секунд.

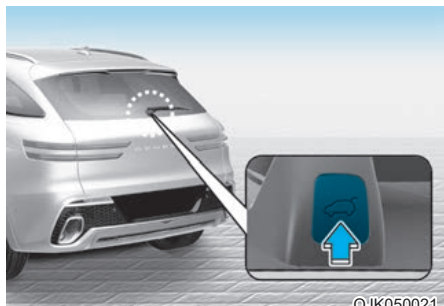

ОJK050021

кнопку открытия/закрытия двери багажного отделения с электроприводом.

Если крышка багажника закрыта, нажмите и удерживайте кнопку ее открывания/закрывания, чтобы открыть ее.

Если автомобиль заперт, нажмите кнопку открытия/закрытия двери багажного отделения с электроприводом, имея при себе электронный ключ.

Если дверь багажного отделения разблокирована, при нажатии на кнопку открытия/закрытия двери багажного отделения без наличия электронного ключа она откроется или закроется с предупреждающим звуковым сигналом.



ОJK050026

Нажмите внутреннюю кнопку открытия/закрытия крышки багажного отделения с электроприводом.

Нажмите кнопку открытия/закрытия двери багажного отделения с электроприводом. Дверь багажного отделения открывается и закрывается автоматически.



ОJK050027

Нажмите внутреннюю кнопку блокировки двери багажного отделения с электроприводом.

Нажмите кнопку блокировки двери багажного отделения с электроприводом, имея при себе электронный ключ. Дверь багажного отделения с электроприводом автоматически закроется и заблокируется. Кроме того, будут заблокированы все двери.

Дверь багажного отделения можно закрыть и заблокировать, а все двери можно заблокировать только при нажатии кнопки при выключенном двигателе.

### Автоматическое изменение направления

Если во время работы двери багажного отделения с электроприводом будет обнаружено какое-либо препятствие, она остановится или полностью откроется. Функция автоматического изменения направления может работать некорректно или непредсказуемо в следующих обстоятельствах:

- Функция автоматического изменения направления может не обнаружить сопротивление, если оно ниже определенного уровня или если дверь багажного отделения почти полностью закрыта возле застопоренного положения.
- Функция автоматического изменения направления может сработать в случае сильного удара при отсутствии препятствий.



### ОСТОРОЖНО

**Запрещается преднамеренно помещать какой-либо предмет или часть тела на пути движения двери багажного отделения, чтобы удостовериться в работе функции автоматического изменения направления. Это может привести к получению серьезной травмы или повреждению автомобиля или какого-либо объекта.**



### Информация

Дверь багажного отделения с электроприводом может перестать работать, если при попытке открыть или закрыть дверь багажного отделения функция автоматического изменения направления сработает более двух раз. В таком случае необходимо осторожно открыть или закрыть крышку багажника вручную, а затем снова попробовать запустить ее в автоматическом режиме спустя 30 секунд.

### Регулировка двери багажника с электроприводом

Чтобы использовать каждую функцию, необходимо выбрать скорость открытия или высоту открытия в меню настроек. Если вы не хотите использовать какую-либо функцию, отмените ее выбор в настройках.

#### Скорость открытия двери багажника с электроприводом

Чтобы изменить скорость открытия двери багажного отделения, в меню информационно-развлекательной системы выберите «Настройка» → «Автомобиль» → «Дверь/багажник» → «Скорость открытия двери багажника» → «Быстро/медленно». (По умолчанию установлено значение «Быстро».)

#### Высота открывания электроприводной крышки багажника

Чтобы изменить высоту открытия двери багажника, в меню информационно-развлекательной системы выберите «Настройка» → «Автомобиль» → «Дверь/багажник» → «Высота открытия двери багажника» → «Полностью/уровень 3/уровень 2/уровень 1/пользовательская настройка высоты».

Для получения подробной информации отсканируйте QR-код в отдельном кратком руководстве.

### Пользовательская настройка высоты

1. Установите крышку багажника вручную на желаемую высоту.
2. Нажмите и удерживайте не менее 3 секунд кнопку открытия/закрытия двери багажника, которая находится на внутренней стороне двери багажника.

Если для высоты открытия двери багажного отделения с электроприводом выбрано значение «Пользовательская настройка высоты», то дверь багажного отделения с электроприводом будет автоматически открываться на высоту, заданную вами вручную.

### **i** Информация

- Если настройка высоты открывания выполнена не вручную, то в случае выбора параметра «User Height Setting» (Пользовательская настройка высоты) на экране информационно-развлекательной системы дверь багажника с электроприводом откроется полностью.
- Если в меню информационно-развлекательной системы выбрано одно из значений «Полностью/уровень 3/уровень 2/уровень 1», а затем выбрано значение «Пользовательская настройка высоту», дверь багажного отделения будет открываться на высоту, заданную вами вручную.
- Настройки скорости и высоты открытия двери багажного отделения с электроприводом изменяются в соответствии с привязанным профилем пользователя. При смене профиля пользователя настройки скорости и высоты открытия двери багажного отделения с электроприводом изменятся соответствующим образом.

### **Сброс настроек электроприводной крышки багажника**

При определенных обстоятельствах может потребоваться выполнение сброса настроек двери багажного отделения с электроприводом. Вот некоторые примеры, когда может потребоваться сброс настроек двери багажного отделения с электроприводом:

- При зарядке аккумулятора 12 В
- При повторной установке аккумулятора 12 В либо после его снятия или замены
- При повторной установке соответствующего предохранителя либо после его снятия или замены

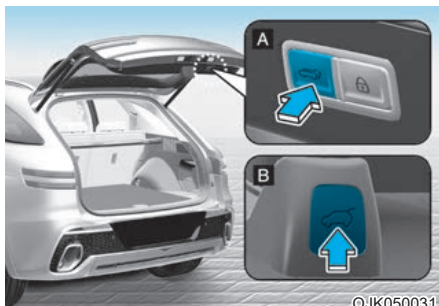

1. При выключенном или включенном двигателе переведите рычаг переключения передач в положение P (парковка).
  2. Одновременно нажмите внутреннюю (А) и внешнюю (Б) кнопки открытия/закрытия двери багажного отделения с электроприводом, пока не прозвучит звуковой сигнал.
  3. Медленно закройте дверь багажного отделения вручную.
  4. Нажмите внешнюю кнопку открытия/закрытия двери багажного отделения с электроприводом. Прозвучит звуковой сигнал, и дверь багажного отделения с электроприводом откроется.
- Для завершения сброса настроек дождитесь полного открытия двери багажного отделения с электроприводом. Если дверь багажного отделения остановится до ее полного открытия, сброс не будет выполнен.

### **i** Информация

Если по завершении вышеприведенной процедуры дверь багажника с электроприводом не будет функционировать должным образом, обратитесь к официальному дилеру Genesis Brand Products для проверки системы.

### Устройство аварийного разблокирования двери багажного отделения

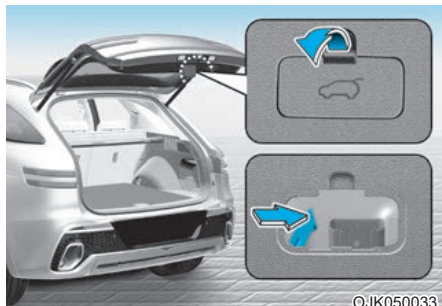

Чтобы разблокировать и открыть вручную дверь багажника со стороны багажника, необходимо выполнить следующие действия:

1. Снимите крышку в нижней части двери багажного отделения.
2. Сдвиньте защелку в направлении стрелки, чтобы разблокировать дверь багажного отделения.
3. Толкните дверь багажного отделения, чтобы открыть ее.



### ОСТОРОЖНО

- Необходимо хорошо знать местоположение рычага аварийного отпирания двери багажного отделения и порядок ее отпирания при случайном запираении себя в багажном отделении.
- Нахождение людей и животных внутри багажного отделения автомобиля не допускается ни при каких обстоятельствах. В случае аварии багажное отделение является одним из наиболее опасных мест.
- Используйте защелку отпирания только в экстренных ситуациях. Будьте предельно внимательны, особенно во время движения автомобиля.

### Функция интеллектуального открывания двери багажного отделения

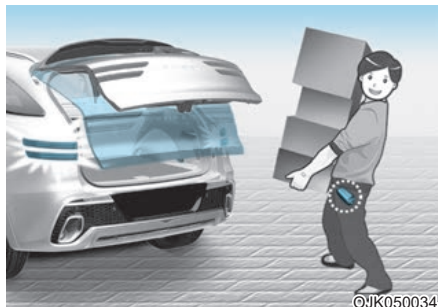

На автомобилях, оснащенных электронными ключами, багажник можно открыть без прикосновений с помощью системы автоматического открывания багажника.

### Использование интеллектуальной двери багажника

Бесконтактную систему интеллектуальной двери багажника можно открыть автоматически при наличии следующих условий:

- Функция системы автоматического открывания двери багажного отделения включена в меню настройки информационно-развлекательной системы.
- Интеллектуальная дверь багажника включена и готова спустя 15 секунд после закрытия и блокирования всех дверей.
- Интеллектуальная дверь багажника откроется, если в течение 3 секунд система будет обнаруживать электронный ключ в зоне за автомобилем.

## **i** Информация

Интеллектуальная дверь багажника НЕ работает в следующих случаях:

- Дверь не заблокирована и не закрыта.
- Обнаружение электронного ключа в течение не более 15 секунд с момента закрытия и блокирования дверей.
- Обнаружение электронного ключа в течение не более 15 секунд с момента закрытия и блокирования дверей на расстоянии 1,5 м от ручек передних дверей (для автомобилей, оснащенных сигналами приветствия).
- Электронный ключ находится в автомобиле.

### 1. Настройки

Для использования функции Для использования системы автоматического открытия двери багажного отделения ее необходимо включить в меню настройки на экране информационно-развлекательной системы. Выберите:

- «Setup» (Настройка) → «Vehicle» (Автомобиль) → «Door/Tailgate» (Дверь/крышка багажника) → «Smart Tailgate» (Автоматическое открытие багажника).

**Для получения более подробной информации отсканируйте QR-код в отдельном кратком руководстве.**

### 2. Обнаружение и предупреждение

Зона обнаружения системы автоматического открытия багажника составляет приблизительно 50–100 см позади автомобиля. Если появиться в зоне обнаружения имея при себе электронный ключ, мигнут огни аварийной сигнализации и прозвучит звуковой сигнал, оповещающая о предстоящем автоматическом открытии багажника.

## **i** Информация

Не заходите в зону обнаружения, если дверь багажного отделения открывать не требуется. Если вы непреднамеренно вошли в зону обнаружения, в результате чего сработала аварийная световая сигнализация и звуковой сигнал, покиньте зону за автомобилем вместе с электронным ключом. Дверь багажника останется закрытой.

### 3. Автоматическое открывание

После срабатывания аварийной световой сигнализации и 6-кратного звучания звукового сигнала интеллектуальная дверь багажника откроется.

## **Выключение системы интеллектуальной двери багажника**

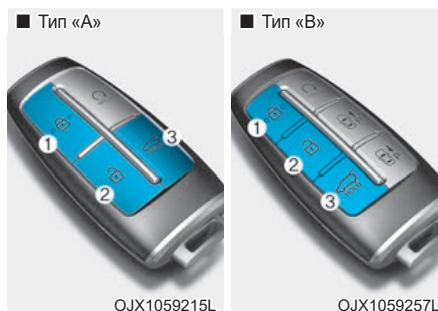

1. Блокирование дверей
2. Разблокирование дверей
3. Открыть/закрыть заднюю дверь багажника

Если нажать любую кнопку на электронном ключе на этапе обнаружения и предупреждения, система интеллектуальной двери багажника выключится.

Помните порядок действий по выключению системы интеллектуальной двери багажника на случай экстренной ситуации.

- При нажатии кнопки разблокирования дверей (2) функция интеллектуального открывания двери багажника временно отключается. Если в течение 30 секунд после отключения функции интеллектуального открывания двери багажника не открыть какую-либо дверь, она будет снова включена.
- Если нажать кнопку открытия багажника (3) и удерживать более 1 с, багажник откроется.
- Функция интеллектуального открытия двери багажника остается включенной, если нажать кнопку блокирования двери (1) или кнопку открытия/закрытия двери багажника (3) на электронном ключе, пока функция интеллектуального открытия двери багажника не будет находиться на этапе обнаружения и предупреждения.
- После выключения системы интеллектуального открытия двери багажника кнопкой электронного ключа и открытия двери ее можно включить снова путем закрывания и блокирования всех дверей.

### Область обнаружения



- Зона обнаружения системы автоматического открытия багажника составляет приблизительно 50–100 см позади автомобиля. Если появиться в зоне обнаружения с электронным ключом, мигнут огни аварийной сигнализации и в течение примерно 3 секунд будет звучать звуковой сигнал, оповещающий о предстоящем открытии двери багажника.

- Если в течение 3 секунд электронный ключ исчезнет из зоны обнаружения, сигнализация выключится.

### **i** Информация

- Функция интеллектуальной двери багажника может не работать надлежащим образом в следующих случаях:
  - Электронный ключ находится рядом с радиопередатчиком, например, рядом с радиостанцией или аэропортом, которыми могут создаваться помехи для нормальной работы передатчика.
  - Электронный ключ находится вблизи мобильной станции двухсторонней связи или мобильного телефона.
  - Рядом с транспортным средством используется электронный ключ другого автомобиля.
- Зона обнаружения функции интеллектуальной двери багажника может измениться в следующих случаях:
  - Автомобиль припаркован под наклоном или на склоне.
  - Одна сторона автомобиля поднята относительно противоположной.

## Лючок горловины топливного бака

### Открытие лючка горловины топливного бака



©JX1059052

1. Остановите двигатель.
2. Убедитесь, что разблокирована водительская дверь.
3. Нажмите на лючок горловины топливного бака посередине справа.

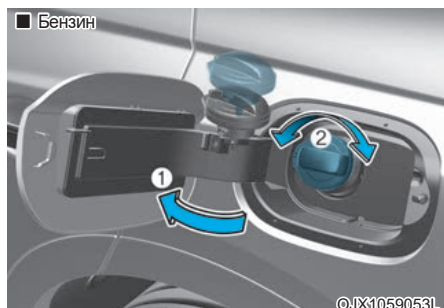

©JX1059053L

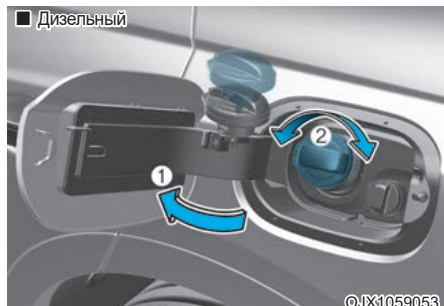

©JX1059053

4. Потяните наружу лючок горловины топливного бака (1), чтобы добраться до крышки топливного бака.

5. Чтобы снять крышку топливного бака (2), поверните ее против часовой стрелки. Вы можете услышать шипение из-за выравнивания давления в баке.
6. Разместите пробку на лючке горловины топливного бака.

### **i** Информация

См. главу 9, раздел «Селективное каталитическое восстановление (SCR)» для получения сведений о растворе мочевины, используемом в дизельных двигателях.

### **i** Информация

Если лючок горловины топливного бака не открывается вследствие обледенения, слегка постучите по нему или нажмите, чтобы сломать лед и открыть лючок. Не поддевайте лючок какими-либо инструментами рычажного типа. При необходимости используйте жидкость для удаления льда (не допускается использование антифриза из системы охлаждения двигателя) или дайте автомобилю отстояться в теплом месте, пока лед не растает.

### Закрытие лючка горловины топливного бака

1. Для установки крышки поверните ее по часовой стрелке до щелчка.
2. Закройте лючок горловины топливного бака до фиксации.

### **i** Информация

Лючок горловины топливного бака не закроется, пока не будет заблокирована водительская дверь. Если вы заблокировали водительскую дверь во время заправки, разблокируйте ее перед закрытием лючка горловины.





## ОСТОРОЖНО

Автомобильное топливо — это легковоспламеняющееся и крайне взрывоопасное вещество. Несоблюдение данных инструкций может привести к **СЕРЬЕЗНЫМ ТРАВМАМ** или **ЛЕТАЛЬНОМУ ИСХОДУ**.

- Необходимо причитать и неукоснительно соблюдать все предупреждения на заправочной станции.
- Перед началом заправки топливом следует определить место нахождения кнопки аварийного останова на топливораздаточной колонке (при наличии).
- Для предотвращения воздействия статического электричества перед касанием раздаточного крана необходимо дотронуться голый рукой до металлической части транспортного средства на безопасном расстоянии от наливной горловины топливного бака или других источником топливных паров.
- Во время заправки не следует пользоваться мобильным телефоном. Электрический ток и/или помехи, создаваемые мобильным телефоном, могут привести к воспламенению паров топлива и вызвать пожар.
- Не садитесь в автомобиль во время заправки. Вы можете способствовать накоплению статического заряда путем прикосновения, трения или скольжения о предметы или ткани, которые могут создавать статические заряды. Разряд статического электричества может воспламенить пары топлива и вызвать пожар. Если вам необходимо вернуться в автомобиль, то нужно повторно снять заряд статического электричества, прикоснувшись голыми руками к металлической части автомобиля на безопасном расстоянии от горловины топливного бака, заправочного пистолета или другого источника выделения паров бензина.
- Если используется одобренная к применению переносная топливная канистра, перед заправкой ее следует поставить на землю. Заряд статического электричества, скопившийся на канистре, может воспламенить пары топлива и вызвать пожар.  
Контакт между голыми руками водителя и автомобилем должен сохраняться от начала до завершения заправки.
- Для хранения топлива должны использоваться только специально предназначенные для этого переносные пластиковые канистры.
- Во время заправки рычаг переключения скоростей должен находиться в положении «Р» (парковка), должен быть включен стояночный тормоз, а кнопка «Engine Start/Stop» (Запуск/остановка двигателя) должна находиться в положении «OFF» (Выкл.). Искры, возникающие при работе электрических компонентов, связанных с двигателем, могут воспламенить пары топлива и вызвать пожар.
- На автозаправочной станции запрещается курить, использовать открытый огонь или оставлять в транспортном средстве зажженные сигареты, особенно во время заправки топливом.
- Нежелательно заполнять топливный бак полностью, так как это может вызвать разлив топлива.
- Если во время заправки произошло возгорание, отойдите от автомобиля, незамедлительно обратитесь к менеджеру автозаправочной станции, а затем позвоните в местную пожарную службу. Следуйте полученным от нее указаниям по технике безопасности.
- При разливе топлива, подающегося под давлением, оно может попасть на одежду или кожу, что влечет за собой риск воспламенения и получения ожогов. Крышку с горловины топливного бака нужно снимать осторожно и медленно. Если из-под крышки выделяется топливо или слышно шипение, подождите, пока это не прекратится, прежде чем полностью снимать крышку.

- После заправки следует убедиться в надлежащей установке пробки на место, чтобы предотвратить разлив топлива в случае аварии.

### Информация

Заправку автомобиля следует выполнять в соответствии с разделом «Требования к топливу» в главе 1.

### **К СВЕДЕНИЮ**

- Не следует проливать топливо на внешние поверхности автомобиля. Любое топливо, пролитое на окрашенные поверхности, может повредить лакокрасочное покрытие.
- Если требуется заменить крышку горловины топливного бака, рекомендуется использовать только оригинальную крышку Genesis или аналог (оригинальной крышки), рекомендованный для вашего автомобиля. Неправильно подобранная крышка горловины топливного бака может стать причиной серьезной неисправности топливной системы или системы понижения токсичности выхлопа.

## ПРОЕЦИРОВАНИЕ ИНФОРМАЦИИ НА ВЕТРОВОЕ СТЕКЛО (HUD) (ПРИ НАЛИЧИИ)

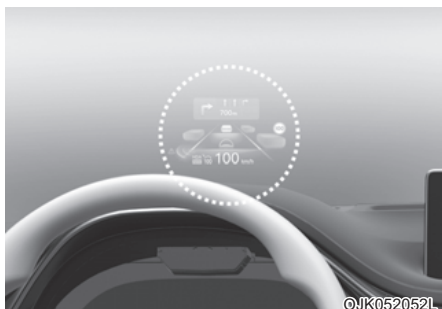

Проекционный дисплей — это дополнительная функция, позволяющая водителю просматривать информацию, которая проецируется на прозрачный экран. При этом глаза водителя не отвлекаются от дороги.

### Настройки проекционного дисплея

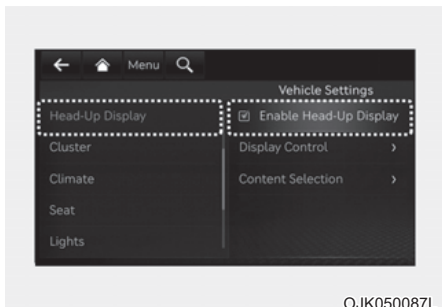

- Проекционный дисплей можно включить в меню «Настройки» на экране информационно-развлекательной системы. Выберите:
  - «Setup» (Настройка) → «Vehicle» (Автомобиль) → «Head-Up Display» (Проекционный дисплей) → «Enable Head-Up Display» (Включить проекционный дисплей).
- Включив проекционный дисплей, вы можете изменить настройки меню «Display Control» (Управление дисплеем) и «Content Selection» (Выбор содержимого).

**Для получения более подробной информации отсканируйте QR-код в отдельном кратком руководстве.**

### Информация на проекционном дисплее

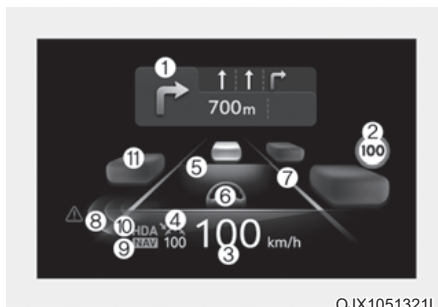

1. Навигация с указанием поворотов (ТБТ)
2. Дорожные знаки или ограничение скорости
3. Спидометр
4. Скорость, заданная в системе круиз-контроля
5. Расстояние между автомобилями в системе круиз-контроля
6. Система слежения за полосой движения
7. Контроль безопасного движения по полосе
8. Безопасность в слепой зоне
9. Автоматическое изменение скорости на автостраде
10. Вспомогательная система движения по автостраде (HDA)
11. Дорожная обстановка (при наличии)

### Меры предосторожности при использовании проекционного дисплея

- В указанных ниже ситуациях считывание информации с проекционного дисплея может быть затруднено.
  - Водитель неправильно сидит на водительском сиденье.
  - На водителе надеты солнцезащитные очки с поляризационным фильтром.
  - На крышке проекционного дисплея расположен предмет.
  - Автомобиль движется по мокрой дороге.
  - В салоне автомобиля установлен неподходящий осветительный прибор или свет поступает от внешнего источника снаружи автомобиля.
  - На водителе надеты очки.
  - Водитель носит контактные линзы.

Если проецируемая на лобовое стекло информация плохо считывается, отрегулируйте высоту изображения или уровень яркости в меню «Настройки» информационно-развлекательной системы.

- Для вашей же безопасности необходимо обязательно остановить автомобиль перед изменением настроек.
- Запрещается тонировать ветровое стекло и наносить на него другие металлические покрытия. В противном случае изображение на ветровом стекле не будет видно.
- Не помещайте какие-либо предметы на переднюю панель и на прикрепляйте предметы к ветровому стеклу.
- При замене ветрового стекла новое стекло должно быть предназначено для использования проекционного дисплея. В противном случае на ветровом стекле могут отображаться дублированные изображения.



### ОСТОРОЖНО

**Предупреждения системы контроля слепых зон, выводимые на проекционный дисплей, являются дополнительными. Не стоит рассчитывать исключительно на них при перестроении в другой ряд. Перед тем, как перестроиться, обязательно посмотрите по сторонам.**



### Информация

Система проекционного дисплея включает в себя лицензии GPL, LGPL, MPL и другие лицензии на программное обеспечение с открытым исходным кодом. Все уведомления о лицензиях, включая сопутствующий исходный код, можно найти на сайте <http://www.mobis.co.kr/opensource/list.do>.

Если в течение 3 лет с момента покупки автомобиля водитель запросит открытый исходный код бортового программного обеспечения на сайте [MOBIS\\_OSSrequest@mobis.co.kr](mailto:MOBIS_OSSrequest@mobis.co.kr), ему будет выслан компакт-диск или другое запоминающее устройство по минимальной стоимости устройства хранения и его доставки.

## ОСВЕЩЕНИЕ

### Внешние осветительные приборы

#### Управление осветительными приборами

Для управления фарами поверните кнопку на конце рычага в одно из следующих положений:

##### ■ Тип «А»



OJX1059057

##### ■ Тип «В»



OJX1059057L

##### ■ Тип «С»



OJX1059057R

1. OFF («ВЫКЛ.»)
2. Фара с автонастройкой
3. Габаритный фонарь
4. Фара

#### Дневные ходовые огни (DRL)

Использование дневных ходовых огней (DRL) позволяет другим участникам дорожного движения лучше видеть переднюю часть автомобиля, особенно после захода или перед восходом солнца.

Они автоматически включаются при запуске двигателя.

Система дневных ходовых огней отключается в следующих случаях:

- При выключении двигателя.
- Включены фары.
- Двигатель включается при установленном стояночном тормозе (ДХО остаются выключенными во время движения).

#### **i** Информация

Чтобы ДХО не включались во время движения, включите фары при установленном стояночном тормозе и затем выключите их.

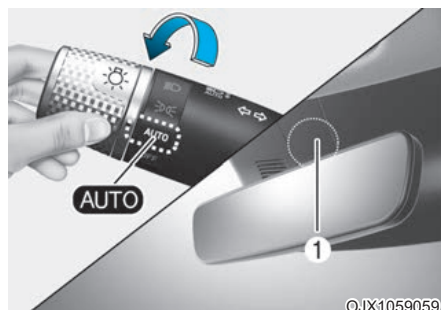

OJX1059059

#### Фара с автонастройкой

Габаритные фонари и фары автоматически включаются или выключаются в зависимости от освещенности на улице, которая измеряется датчиком внешней освещенности (1), находящимся в верхней части ветрового стекла.

При использовании системы автоматического включения фар их рекомендуется включать вручную при вождении в ночное время, в туман, при въезде в зоны с недостаточным освещением, такие как туннели или закрытые парковочные сооружения.

### К СВЕДЕНИЮ

- Не закрывайте датчик (1), находящийся в верхней части ветрового стекла, и не допускайте попадания жидкости на него.
- Недопустимо чистить датчик с помощью очистителя для стекол, при этом на датчике может образоваться пленка, которая будет препятствовать нормальной работе датчика.
- Если на автомобиле используются тонированные стекла или какой-либо иной тип металлизированного покрытия ветрового стекла, нормальная работа системы автоматического включения световых приборов может быть нарушена.

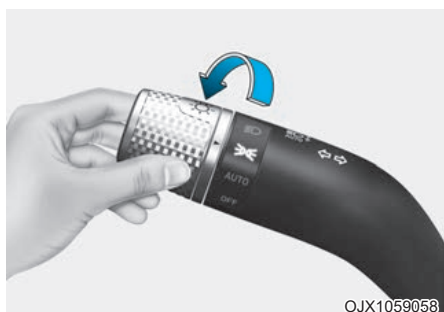

#### Габаритный фонарь (≡<≡)

Включены габаритные фонари, освещение номерного знака и подсветка панели приборов и кнопок.

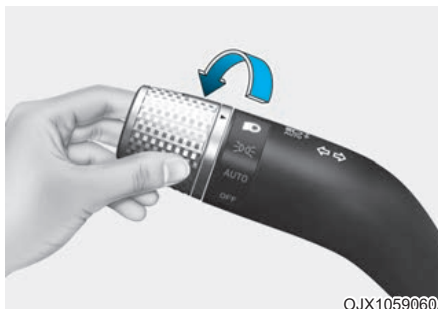

#### Фара (≡D)

Включены фары, габаритные фонари, освещение номерного знака и подсветка панели приборов и кнопок.

### **i** Информация

Для включения фар кнопка пуска-останов двигателя должна находиться в положении «ON» (Вкл.).

## Управление дальним светом фар

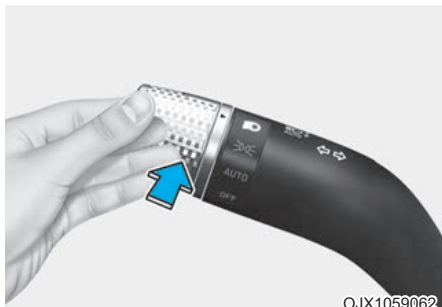

OJX1059062

Для включения фар дальнего света переместите рычаг от себя. Рычаг вернется в исходное положение.

При включении дальнего света на панели приборов загорится контрольная лампа включения дальнего света.

Для выключения фар дальнего света переместите рычаг к себе. Включится ближний свет.

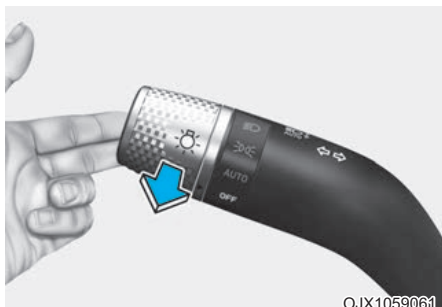

OJX1059061

Чтобы моргнуть фарами дальнего света, потяните рычаг к себе, а затем отпустите. Дальний свет будет гореть, пока вы не отпустите рычаг.

## Указатели поворота и перестроения

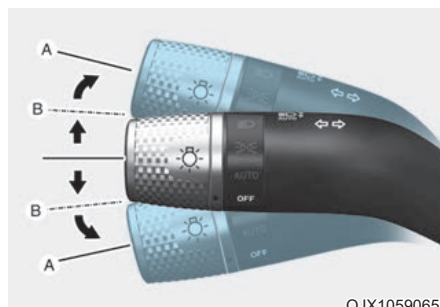

OJX1059065

Чтобы указать направление поворота, переведите рычаг вниз в положение (A) для поворота влево или вверх для поворота вправо.

Если индикатор светится постоянно и не мигает, или мигает необычным образом, вероятно перегорание и необходимость замены одной из электрических ламп указателей поворота.

### Функция включения сигнала поворота одним касанием

Для использования функции включения сигнала поворота одним касанием передвиньте рычаг указателя поворота вверх или вниз в положение (B), а затем отпустите его.

Сигналы о смены полосы мигнут 3, 5 или 7 раз.

Вы можете активировать функцию включения сигнала поворота одним касанием или выбрать количество миганий, выбрав в меню информационно-развлекательной системы «Настройка → Автомобиль → Свет → Сигнал поворота одним касанием → 3 мигания/5 миганий/7 миганий/Выкл.»

**Для получения более подробной информации отсканируйте QR-код в отдельном кратком руководстве.**

### **Задние противотуманные фонари (при наличии)**



Включение задних противотуманных фонарей: Установите переключатель фар (1) сначала в положение фар, а затем в положение задних противотуманных фонарей.

Чтобы выключить задние противотуманные фонари, выполните одно из следующих действий:

- Выключите переключатель фар.
- Переведите переключатель фар (1) в положение задних противотуманных фонарей еще раз.

### **Функция экономии заряда аккумуляторной батареи**

Эта функция предназначена для предотвращения разряда аккумуляторной батареи. Система автоматически выключает габаритный фонарь, когда водитель выключает автомобиль и открывает дверь водителя.

Благодаря этой функции габаритные фонари выключаются автоматически при остановке на обочине дороги в темное время суток.

Тем не менее, габаритные фонари останутся включенными при открытии двери водителя, если после остановки двигателя на переключателе фар выбран габаритный фонарь или переключатель установлен в положение «АУТО» (Автоматический режим) (при наличии).

При необходимости, чтобы не выключать лампы, выключите и снова включите габаритные фонари с помощью переключателя фар на рулевой колонке после выключения двигателя.

### **Функция задержки выключения фар**

Если кнопка «Engine Start/Stop» (Запуск/остановка двигателя) находится в положении «АСС» (Доп. устройства) или «OFF» (Выкл.) с включенными фарами, то фары (и/или габаритные фонари) остаются включенными в течение примерно 5 минут. Однако если открыть и закрыть дверь водителя, фары выключаются через 15 секунд. Кроме того, при выключенном автомобиле, если дверь водителя будет открыта и закрыта, фары (и/или габаритные фары) выключаются через 15 секунд.

Фары (и/или габаритные фары) можно выключить, дважды нажав кнопку запираения дверей на электронном ключе или повернув переключатель фар в положение «OFF» (Выкл.) или «АУТО» (Автоматическое).

Вы можете включить функцию задержки выключения фар, выбрав в меню информационно-развлекательной системы пункт «Настройка → Автомобиль → Свет → Задержка выключения фар».

**Для получения более подробной информации отсканируйте QR-код в отдельном кратком руководстве.**

### **К СВЕДЕНИЮ**

При выходе водителя через другие двери (кроме водительской) функция экономии аккумулятора не сработает, и функция задержки выключения фар не выполнит автоматическое выключение.

**Это может привести к разрядке аккумулятора. Во избежание разрядки аккумулятора перед выходом из автомобиля выключите фары вручную с помощью переключателя фар.**



### **Устройство регулировки угла наклона фар**

Устройство регулировки угла наклона фар автоматически регулирует угол наклона фар в зависимости от количества пассажиров и веса груза в багажнике.

Оно также настраивает соответствующий уровень луча фар для различных ситуаций.



### **ОСТОРОЖНО**

Если функция не работает должным образом, рекомендуется обратиться к официальному дилеру Genesis Branded Products для проверки системы. Не пытайтесь проверить или заменить проводку самостоятельно.

### **Функция удаления влаги из фар**

Когда влага конденсируется внутри фары, которая включена в течение определенного периода времени, вентилятор обеспечивает циркуляцию воздуха внутри, чтобы удалить влагу. Если влага не удаляется, рекомендуется обратиться к официальному дилеру продукции марки Genesis для проверки транспортного средства.

### **Направляющая лампа заднего хода**

Когда рычаг переключения передач находится в положении «R» (задний ход), включается фонарь заднего хода, а направляющая лампа заднего хода в задней части автомобиля освещает землю.

Лампа сообщает ближайшим водителям, что ваш автомобиль дает задний ход.

### **Внутреннее освещение**



### **ОСТОРОЖНО**

Не используйте освещение салона при движении в темноте. Внутреннее освещение может мешать обзору и стать причиной аварии.

### **К СВЕДЕНИЮ**

При выключенном автомобиле не следует длительное время оставлять включенным внутреннее освещение, так как при этом может разрядиться аккумуляторная батарея.

### **Автоматическое выключение внутреннего освещения**

Внутреннее освещение автоматически выключается примерно через 20 минут после того, как автомобиль выключен и двери закрыты. Если одна из дверей открыта, то лампа погаснет через 25 минут после выключения автомобиля. Если двери заперты с помощью электронного ключа, а автомобиль переведен в режим противоугонной сигнализации, то лампы погаснут через пять секунд.

## Освещение переднее



### Передняя лампа направленного освещения (☞☞):

Нажмите любой из значков, чтобы включить или выключить лампу направленного освещения. Эта лампа выдает направленный пучок света для удобного использования в качестве лампы направленного освещения в ночное время или в качестве лампы персональной подсветки для водителя и пассажира на переднем сиденье.

### Лампа двери (☞☞):

Лампы в передней или задней части салона включаются, когда открываются передние или задние двери. Когда двери отпираются с помощью электронного ключа, передние и задние фонари салона включаются примерно на 30 секунд, пока какая-либо из дверей не будет открыта. Лампы в передней и задней частях салона постепенно гаснут примерно через 30 секунд после закрытия двери. Однако если кнопка «Engine Start/Stop» (Запуск/остановка двигателя) находится в положении «ON» (Вкл.) или все двери заблокированы, передние и задние фонари салона выключаются. Если одна из дверей открыта в то время, когда кнопка «Engine Start/Stop» (Запуск/остановка двигателя) находится в положении «ACC» (Доп. устройства) или «OFF» (Выкл.), передние и задние фонари салона остаются включенными в течение примерно 5 минут.

### Лампа освещения салона (☞☞)

Нажмите кнопку для включения лампы салона для освещения передних/задних сидений.

## Задние лампы



- ☞☞ :  
нажмите пиктограмму, чтобы включить или выключить одну из ламп.
- ☞☞ :  
нажмите пиктограмму, чтобы включить или выключить фоновую подсветку.



- ☞☞ :  
нажмите эту кнопку для включения или выключения лампы.

### **Лампа подсветки зеркала в солнцезащитном козырьке**

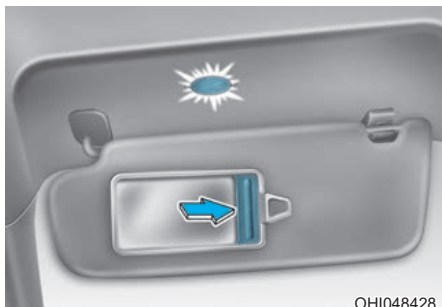

ОНИ048428

При открытии крышки аксессуарного зеркала в солнцезащитном козырьке автоматически загорается его лампа.

### **Лампа перчаточного ящика**

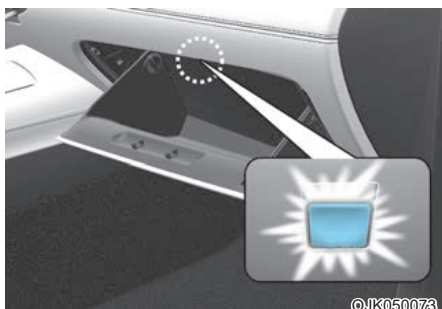

©JK050073

Лампа перчаточного ящика включается при его открытии.

### **Лампа дверной ручки / лампа настройки / лампочка освещения подножки двери (при наличии)**

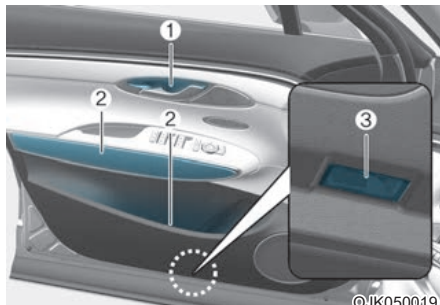

©JK050019

- Подсветка дверной ручки (1): лампа загорается, когда включены габаритные фары.
- Фоновая подсветка (2): Лампа включается, когда на экране информационно-развлекательной системы выбран пункт «Настройка → Автомобиль → Свет → Фоновая подсветка».
- Лампа освещения подножки (3): лампа включается, когда дверь открыта, и выключается, когда дверь закрыта.

### Лампа освещения багажника



©JK050023

Лампа загорается при открытии багажника.

### Фонарь подсветки выхода



©JK050024

#### Сигнал приветствия огнями

Если все двери (и крышка багажника) закрыты и заблокированы, фонарь подсветки выхода загорится примерно на 15 секунд после разблокирования двери электронным ключом, или когда вы кладете руку на наружную ручку двери, имея при себе электронный ключ.

**Подробнее см. пункт «Система приветствия» в этой главе.**

### Функция освещения пути в дом

Если кнопка «Engine Start/Stop» (Запуск/остановка двигателя) находится в положении или «OFF» (Выкл.) при открытой двери водителя, фонарь подсветки выхода будет гореть в течение 30 секунд. Если дверь водителя будет закрыта в течение 30 секунд, то фонарь подсветки выхода погаснет через 15 секунд. Если дверь водителя закрыта и заблокирована, то фонарь подсветки выхода немедленно выключится.

Фонарь подсветки выхода функции освещения пути в дом включится только при первом открытии двери водителя после выключения двигателя.

### Внутреннее освещение всегда включено (при наличии)

Эта функция включает лампы освещения салона с кнопками включения независимо от времени суток.

Вы можете включить функцию «Внутреннее освещение всегда включено» в меню информационно-развлекательной системы «Настройка → Автомобиль → Свет → Внутреннее освещение всегда вкл.».

После включения этой функции лампы освещения салона с кнопками включения включаются или выключаются в следующих ситуациях:

- Когда все двери закрыты и заблокированы, при разблокировке дверей лампы освещения салона с кнопками включения включаются примерно на 5 минут.
- Когда автомобиль отключается, лампы освещения салона с кнопками включения включаются примерно на 5 минут. Если в этот период вы откроете или закроете дверь или заблокируете двери, лампы освещения салона с кнопками включения немедленно отключатся.

## Система приветствия



Система приветствия помогает водителю оставаться видимым, включая фары автомобиля, когда он приближается к автомобилю.

### Фонарь подсветки выхода и лампа дверной ручки

Если все двери (и крышка багажника) закрыты и заблокированы, фонарь подсветки выхода и лампа дверной ручки загораются примерно на 15 секунд после любого из указанных ниже событий.

- Нажатие кнопки разблокировки дверей на электронном ключе.
- Когда вы кладете руку на наружную ручку двери, имея при себе электронный ключ.
- Если на экране информационно-развлекательной системы в меню настройки выбрать «Настройка → Автомобиль → Комфорт → Приветственная подсветка/умное зеркало → При приближ. водителя», то в случае приближения водителя с электронным ключом включится подсветка.

**Для получения более подробной информации отсканируйте QR-код в отдельном кратком руководстве.**

### Передние и габаритные фары

Когда переключатель освещения включен, а все двери (и крышка багажника) закрыты и запорты, передние и габаритные фары включатся примерно на 15 секунд, если нажать кнопку разблокирования дверей на электронном ключе. Обратите внимание, что если переключатель находится в положении «АУТО» (Автоматическое), то фары и габаритные фонари включатся только в темное время суток.

Нажмите «Setup» (Настройка) → «Lights» (Лампы) → «Headlight Delay» (Сопровождающая подсветка) в меню настроек, чтобы включить данную функцию.

### Лампа освещения салона

Когда переключатель освещения салона находится в положении (☞) и все двери (и багажник) закрыты и заблокированы, лампа освещения салона включится на 30 секунд при выполнении любого из указанных ниже условий.

- Нажатие кнопки разблокировки дверей на электронном ключе.
- Когда вы кладете руку на наружную ручку двери, имея при себе электронный ключ.

Если на данном этапе нажать кнопку блокирования или разблокирования двери на электронном ключе, то лампы освещения салона будут немедленно выключены.

## ИНТЕЛЛЕКТУАЛЬНАЯ СИСТЕМА ПЕРЕДНЕГО ОСВЕЩЕНИЯ (IFS) (ПРИ НАЛИЧИИ)

Интеллектуальная система переднего освещения обеспечивает четкий обзор для водителя при включенном дальнем свете во время движения ночью.

### Настройки интеллектуальной системы переднего освещения (IFS)

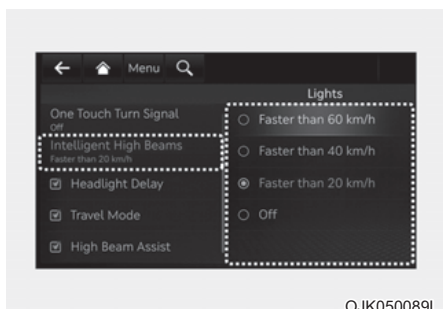

Переключите кнопку «Engine Start/Stop» (Запуск/остановка двигателя) в положение «ON» (Вкл.), а затем выберите «Lights» (Освещение) → «Intelligent High Beams» (или «Smart High Beam») (Интеллектуальный дальний свет) в меню «Settings» (Настройки), чтобы включить интеллектуальную систему переднего освещения, и отмените выбор для отключения системы.

### ОСТОРОЖНО

Для вашей безопасности измените настройки после парковки автомобиля в безопасном месте.

### Работа интеллектуальной системы переднего освещения

#### Условия работы

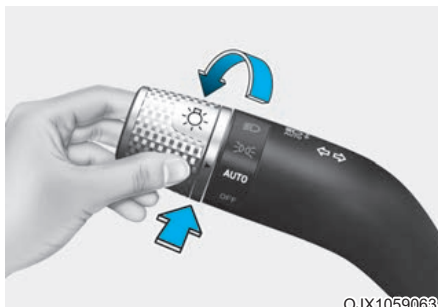

1. Установите переключатель переднего освещения в положение «AUTO» (Автоматический режим).
2. Сдвиньте переключатель переднего освещения по направлению к приборной панели. На приборной панели загорится световой индикатор интеллектуальной системы переднего освещения () и система включится.
3. Интеллектуальная система переднего освещения работает в соответствии со скоростью, заданной в информационно-развлекательной системе. Начальная система включается, когда скорость транспортного средства превышает 40 км/ч.

### Управление интеллектуальной системой переднего освещения

- Светодиодные лампы дальнего света частично выключаются, если камера переднего обзора обнаруживает встречный автомобиль или автомобиль, идущий впереди.
- Если интеллектуальная система переднего освещения при высокой скорости (примерно свыше 100 км/ч), обнаруживает встречное транспортное средство или идущий впереди автомобиль, то фара со стороны водителя выключается, и только фара со стороны пассажира будет управляться системой.

### Информация

Интеллектуальная система переднего освещения работает, если скорость автомобиля превышает значение, заданное в меню настроек, а снаружи автомобиля темно. Однако эта система может не работать на участках с ярким уличным освещением.

### Неисправности и ограничения интеллектуальной системы переднего освещения

#### Неисправности интеллектуальной системы переднего освещения

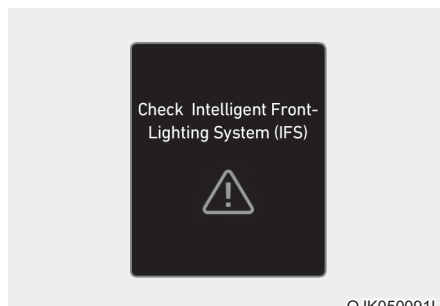

Если интеллектуальная система переднего освещения не работает надлежащим образом, на приборной панели на несколько секунд будет выведено предупреждающее сообщение «Check Intelligent Front-Lighting System (IFS)» (Проверьте интеллектуальную систему переднего освещения (IFS)). После исчезновения данного сообщения на приборной панели загорится AFS и световые индикаторы . Рекомендуется обратиться к официальному дилеру продукции марки Genesis для проверки системы.

## Отключение интеллектуальной системы переднего освещения

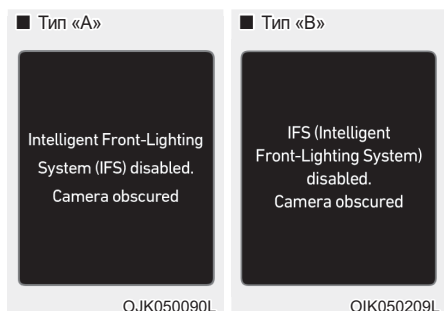

Когда камера переднего обзора покрыта грязью, снегом или мусором, интеллектуальная система переднего освещения может временно не работать должным образом. Если это происходит, сообщение «Intelligent Front-Lighting System (IFS) disabled. Camera obscured» (Интеллектуальная система переднего освещения отключена. Камера заблокирована) (или «IFS (Intelligent Front-Lighting System) disabled. Camera obscured» (Система IFS (интеллектуальная система переднего освещения) отключена. Камера заблокирована) появляется на приборной панели.

Система будет работать в нормальном режиме при удалении такой грязи, снега или мусора.

Интеллектуальная система переднего освещения может работать неправильно, если в зоне обнаружения (например, на открытой местности) после включения двигателя не удастся обнаружить никаких объектов или транспортных средств.

Кроме того, даже если на приборной панели не появляется предупреждающее сообщение, система может не работать надлежащим образом.

## Ограничения интеллектуальной системы переднего освещения

Интеллектуальная система переднего освещения может работать неправильно в следующих ситуациях.

- свет от транспортного средства не обнаруживается из-за повреждения лампы или потому, что он скрыт от глаз и т. д.;
- фара автомобиля покрыта пылью, снегом или водой;
- фары автомобиля выключены, но противотуманные фары включены и т. д.;
- имеется лампа такой же формы, что и лампа транспортного средства;
- фары повреждены или не отремонтированы должным образом;
- направление света основных ламп не выставлено надлежащим образом;
- при движении по узкой извилистой или неровной дороге, дороге с уклоном;
- транспортное средство впереди частично находится в зоне видимости на перекрестке или извилистой дороге;
- при наличии впереди светофора, отражающего свет знака, мигающего знака или зеркальной поверхности;
- при наличии впереди временного отражателя или мигающего знака (участок дорожных работ);
- при плохих дорожных условиях, например при мокрой, покрытой льдом или снегом дороге;
- когда транспортное средство внезапно появляется из-за поворота;
- крен автомобиля из-за спущенной шины или буксировки;
- множество уличных фонарей или яркая наружная освещенность;
- свет от автомобиля не обнаруживается из-за выхлопных газов, дыма, тумана, снега и т. д.
- лобовое стекло покрыто инородным веществом.





## ВНИМАНИЕ

- Никогда не размещайте какие-либо вспомогательные принадлежности или наклейки на ветровом стекле и не тонируйте ветровое стекло.
- В случае замены или ремонта камеры переднего вида, возможно, потребуется калибровка системы. Рекомендуется обратиться к официальному дилеру Genesis для проверки транспортного средства.
- Крайне важно следить за тем, чтобы камера переднего вида была сухой, не вынимать и не повреждать детали, связанные с интеллектуальной системой переднего освещения.
- Запрещено размещать над приборной панелью светоотражающие предметы (например, белую бумагу, зеркало). Любое отражение света может повлиять на надлежащее функционирование системы.



## ОСТОРОЖНО

- Иногда интеллектуальная система переднего освещения может работать неправильно. Система предназначена только для вашего удобства. Водитель несет ответственность за методы безопасного вождения и должен постоянно следить за ситуацией на дороге в целях обеспечения безопасности.
- Если система не работает должным образом, переключите положение фар вручную между дальним и ближним светом.

## СИСТЕМА АВТОМАТИЧЕСКОГО ПЕРЕКЛЮЧЕНИЯ ФАР ДАЛЬНОГО СВЕТА (НВА) (ПРИ НАЛИЧИИ)

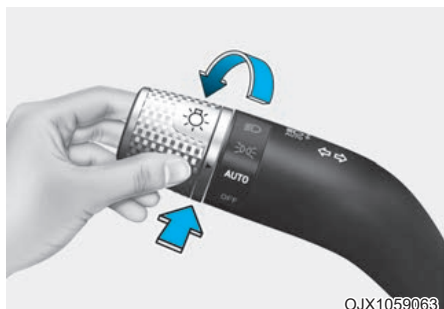

Система автоматического переключения фар дальнего света автоматически регулирует дальность света фар (выполняет переключение между режимами ближнего и дальнего света фар) в зависимости от яркости света от других автомобилей и дорожных условий.

### Датчик обнаружения (камера переднего обзора)



[1]: камера переднего обзора

Камера переднего вида используется в качестве датчика обнаружения для определения уровня окружающего освещения и яркости во время управления автомобилем.

Смотрите точное расположение датчика обнаружения на иллюстрации выше.

### К СВЕДЕНИЮ

Всегда поддерживайте камеру переднего вида в исправном рабочем состоянии для обеспечения оптимальной работы системы автоматического переключения фар дальнего света.

Подробнее о мерах предосторожности, касающихся камеры переднего вида, см. в главе 7 раздела «Вспомогательная система предупреждения о лобовом столкновении (FCA)».

### Настройки системы автоматического переключения фар дальнего света

#### Настройка функций

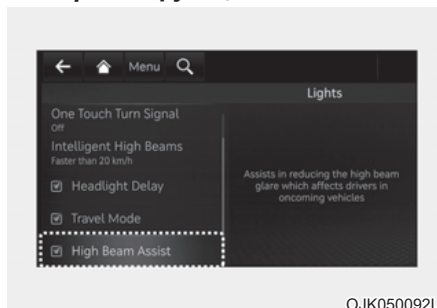

Когда кнопка «Engine Start/Stop» (запуска/остановки двигателя) находится в положении «ON» (Вкл.), выберите «Lights» (Освещение) → «High Beam Assist» (Система автоматического переключения фар дальнего света (НВА)) в меню «Settings» (Настройки), чтобы включить систему автоматического переключения фар дальнего света, и отмените выбор для отключения функции.



### ОСТОРОЖНО

Для вашей безопасности измените настройки после парковки автомобиля в безопасном месте.

## Работа системы автоматического переключения фар дальнего света

### Дисплей и управление

- После выбора пункта «Автоматическое переключение фар дальнего света» в меню «Settings» (Настройки) данная система будет работать, следуя приведенной ниже процедуре.
  - Установите переключатель фар в положение «AUTO» (Автоматическое) и нажмите рычаг фар в направлении приборной панели. На приборной панели загорится световой индикатор системы автоматического переключения фар дальнего света (☰D), и система включится.
  - Когда система активирована, дальний свет включится при превышении автомобилем скорости 40 км/ч (25 миль/ч). При скорости автомобиля ниже 25 км/ч (15 миль/ч) система переключения фар дальнего света активирована не будет.
  - Одновременно с включением дальнего света фар на приборной панели загорается световой индикатор дальнего света фар (☰D).
- При включенном автоматическом переключении фар дальнего света, если используется рычаг или переключатель фар, функция работает, как указано ниже.
  - Если переключатель передних фар потянуть на себя при выключенном дальнем свете, то он снова включится без отмены автоматического переключения фар дальнего света. Когда вы отпустите рычаг фар, он переместится в среднее положение, и дальний свет выключится.
  - Если система автоматического переключения фар дальнего света включила дальний свет и при этом потянуть рычаг фар на себя, будет включен ближний свет, а система выключится.
  - Если переключатель фар переведен из положения «AUTO» (Автоматическое) в другое положение (фара/положение/выкл.), то система автоматического переключения фар дальнего света выключится и включится соответствующая лампа.

- При работе функции автоматического переключения фар дальнего света, фары с дальнего света переключаются на ближний при любом из указанных далее условий.
  - При обнаружении включенных фар движущегося навстречу транспортного средства.
  - При обнаружении включенных задних габаритных огней движущегося впереди транспортного средства.
  - Если обнаружена передняя фара или задний фонарь мотоцикла/велосипеда.
  - Когда окружающая наружная освещенность достаточно ярка, и поэтому дальний свет не нужен.
  - При обнаружении уличного освещения или другого освещения.

## Неисправности и ограничения системы автоматического переключения фар дальнего света

### Неисправность системы автоматического переключения фар дальнего света

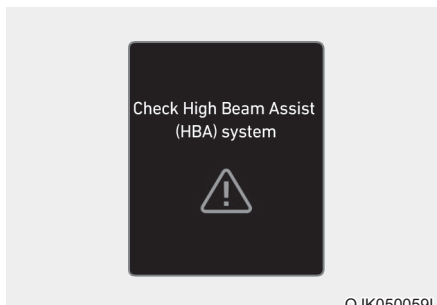

Если система автоматического переключения фар дальнего света не работает надлежащим образом, на приборной панели на несколько секунд будет выведено предупреждающее сообщение «Check High Beam Assist (HBA) system» (Проверьте систему автоматического переключения фар дальнего света (HBA)) и загорится индикатор ⚠. Рекомендуется обратиться к официальному дилеру продукции марки Genesis для проверки функции.

### **Ограничения системы автоматического переключения фар дальнего света**

Система автоматического переключения фар дальнего света может работать неправильно в следующих ситуациях.

- свет фар встречного или движущегося впереди транспортного средства не обнаруживается из-за повреждения лампы или потому, что он скрыт от глаз и т. д.;
- фары встречного или движущегося впереди автомобиля покрыты пылью, снегом или водой;
- фары движущегося впереди автомобиля выключены, но противотуманные фары включены и т. д.;
- имеется лампа такой же формы, что и лампа транспортного средства;
- фары повреждены или не отремонтированы должным образом;
- направление света основных ламп не выставлено надлежащим образом;
- при движении по узкой извилистой или неровной дороге, дороге с уклоном;
- транспортное средство впереди частично находится в зоне видимости на перекрестке или извилистой дороге;
- при наличии впереди светофора, отражающего свет знака, мигающего знака или зеркальной поверхности;
- при наличии впереди временного отражателя или мигающего знака (участок дорожных работ);
- при плохих дорожных условиях, например при мокрой, покрытой льдом или снегом дороге;
- когда транспортное средство внезапно появляется из-за поворота;
- крен автомобиля из-за спущенной шины или буксировки;
- свет фар встречного или движущегося впереди транспортного средства не обнаруживается из-за наличия в воздухе препятствий, например выхлопных газов, дыма, тумана, снега, брызг воды или метели на дороге, запотевания фары и т.д.

### **Информация**

Подробнее об ограничениях камеры переднего вида см. в главе 7 раздела «Вспомогательная система предупреждения о лобовом столкновении (FCA)».

### **ОСТОРОЖНО**

- Иногда система автоматического переключения фар дальнего света может не работать должным образом. Система автоматического переключения фар дальнего света предназначена исключительно для удобства. Водитель несет ответственность за методы безопасного вождения и должен постоянно следить за ситуацией на дороге в целях обеспечения безопасности.
- Когда система автоматического переключения фар дальнего света не работает должным образом, переключите положение фар вручную между дальним и ближним светом.

## СТЕКЛООЧИСТИТЕЛИ И ОМЫВАТЕЛИ

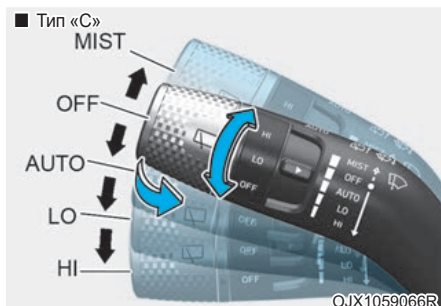
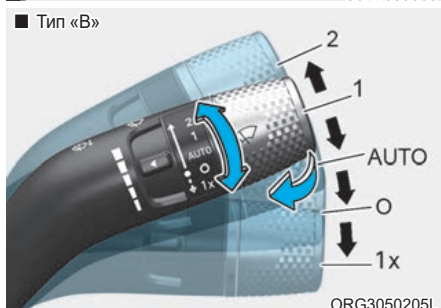
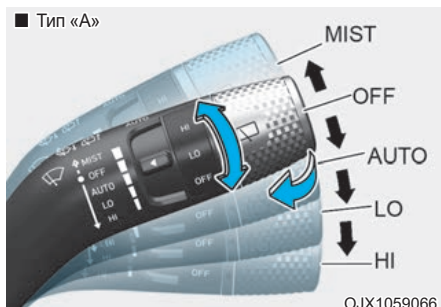

### Стеклоочистители ветрового стекла

Если кнопка пуска-останова двигателя находится в положении «ON» (Вкл.), функция действует, как показано ниже.

«MIST» (Туман) (1x): для выполнения одного цикла протирания нажмите рычаг вверх (или вниз) и отпустите. Если рычаг удерживать в этом положении, стеклоочистители будут работать в постоянном режиме.

«OFF» (Выкл.) (O): стеклоочиститель выключен.

«AUTO» (Авто): Датчик дождя, расположенный на верхней части лобового стекла, определяет количество осадков и регулирует интервал цикла очистки стекла. Чем сильнее становится дождь, тем быстрее работает стеклоочиститель. Когда дождь прекращается, стеклоочиститель останавливается. Для изменения частоты работы стеклоочистителей поверните ручку управления скоростью.

LO (1): стеклоочиститель работает на низкой (первой) скорости.

HI (2): стеклоочиститель работает на высокой (второй) скорости.

### **i** Информация

При наличии толстого слоя снега или льда на ветровом стекле перед использованием стеклоочистителей для обеспечения их работы в нормальном режиме включите обогреватель примерно на 10 минут или до тех пор, пока снег и/или лед не будут удалены.

Если не удалить снег и (или) лед перед использованием стеклоочистителя и омывателя, это может привести к повреждению системы стеклоочистителя и омывателя.

## Auto (Автоматическое управление)

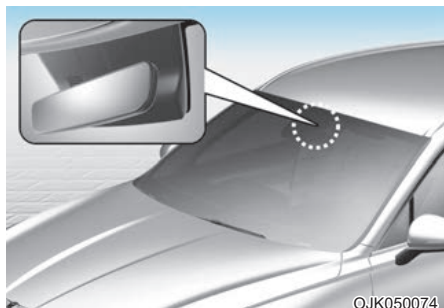

Датчик дождя, расположенный на верхней части лобового стекла, определяет количество осадков и регулирует интервал цикла очистки стекла.

Время работы стеклоочистителя будет автоматически контролироваться в зависимости от количества осадков.

Когда дождь прекращается, стеклоочиститель останавливается.

Чтобы изменить настройку чувствительности, поверните ручку управления чувствительностью.

Если переключатель стеклоочистителя установлен в режим «AUTO» (Автоматический), когда кнопка «Engine Start/Stop» (Запуск/остановка двигателя) находится в положении «ON» (Вкл.), стеклоочиститель сработает один раз, чтобы выполнить самопроверку системы. Когда стеклоочиститель не используется, переводите его в выключенное положение «OFF (O)» (Выкл. (O)).

## ОСТОРОЖНО

Для предотвращения травм от стеклоочистителя при работающем двигателе, когда переключатель очистителей ветрового стекла установлен на автоматический режим работы:

- Не прикасайтесь к верхней части ветрового стекла в месте установки датчика дождя.
- Не протирайте верхнюю часть ветрового стекла влажной или мокрой тканью.
- Не давите на ветровое стекло.

## **К СВЕДЕНИЮ**

- При мойке автомобиля устанавливайте переключатель стеклоочистителя в выключенное положение (O), чтобы прекратить его автоматическую работу. Стеклоочиститель может сработать и получить повреждения, если во время мойки автомобиля переключатель установлен в автоматический режим.
- Не снимайте крышку датчика, расположенную на верхней стороне лобового стекла с пассажирской стороны. Это может привести к повреждению элементов системы, на которое не будет распространяться действие гарантии.
- Из-за использования фотодатчика в связи с внезапным изменением наружной освещенности, вызванным камнями и пылью во время движения, могут возникать временные неисправности.

## Омыватели ветрового стекла

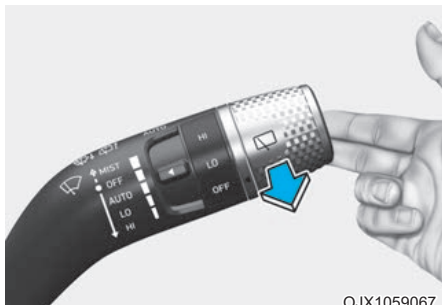

OJX1059067

В выключенном положении (O) слегка потяните рычаг на себя, чтобы sprыскнуть омывающей жидкостью лобовое стекло и запустить 1–3 цикла стеклоочистителей. Разбрызгивание и работа стеклоочистителя будут продолжаться, пока вы не отпустите рычаг. Работа стеклоомывателя и стеклоочистителя будет продолжаться до тех пор, пока вы не отпустите рычаг. Если стеклоомыватель не работает, возможно, необходимо пополнить количество моющей жидкости в бачке стеклоомывателя.

### **Рециркуляция воздуха при использовании жидкости омывателя**

При использовании жидкости омывателя автоматически включается режим рециркуляции и кондиционирования воздуха в зависимости от температуры наружного воздуха, чтобы снизить вероятность попадания запаха жидкости в салон. Если вы выберете режим подачи свежего воздуха во время выполнения данной функции, она возобновится через определенное время. Она может не работать в некоторых условиях, например, в холодную погоду или при выключенном двигателе.

**Дополнительные сведения см. в разделе «Дополнительные функции системы климат-контроля» этой главы.**

## ОСТОРОЖНО

При отрицательных температурах следует ВСЕГДА обогревать ветровое окно с помощью дефростера, чтобы предотвратить замерзание жидкости омывателя на стекле, что может ухудшить видимость и привести к аварии с вероятностью тяжелой травмы или смерти.

## **К СВЕДЕНИЮ**

- Для предотвращения повреждения стеклоочистителей или ветрового стекла не включайте стеклоочистители, если ветровое стекло сухое.
- Для предотвращения возможного повреждения насоса стеклоомывателя ветрового стекла не включайте стеклоомыватель при отсутствии жидкости в его бачке.
- Для предотвращения повреждения рычагов стеклоочистителей и других элементов не пытайтесь перемещать стеклоочистители вручную.
- Во избежание потенциального повреждения системы стеклоочистителя и омывателя в зимний сезон и в холодную погоду следует использовать незамерзающую жидкость омывателя.

## Стеклоочиститель и омыватель заднего стекла

### ■ Тип «А»

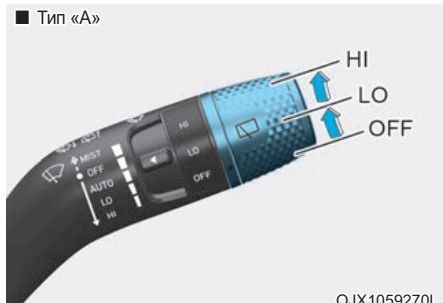

OJX1059270L

### ■ Тип «В»

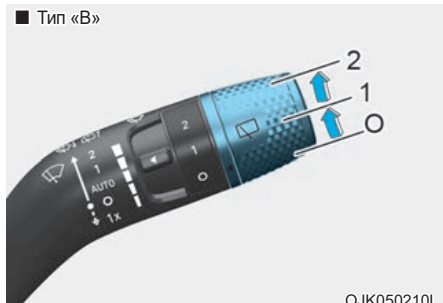

OJK050210L

### ■ Тип «С»

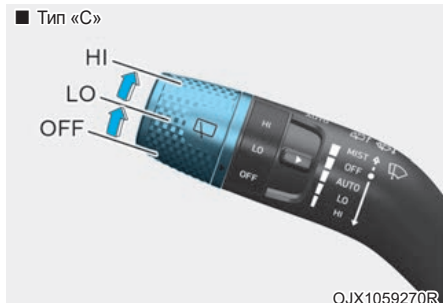

OJX1059270R

Переключатель стеклоочистителя и стеклоомывателя заднего стекла расположен на конце рычага с переключателем стеклоочистителя и стеклоомывателя. Поверните переключатель в требуемое положение для работы заднего стеклоочистителя и стеклоомывателя.

HI (2) — высокая (вторая) скорость очистителя ветрового стекла

LO (1) — низкая (первая) скорость очистителя ветрового стекла

OFF (O) — выключен



OJX1059068

Отодвиньте рычаг от себя, чтобы распылить жидкость заднего омывателя и запустить задние стеклоочистители для 1 ~ 3 циклов. Разбрызгивание и работа стеклоочистителя будут продолжаться, пока вы не отпустите рычаг.

### Автоматический задний стеклоочиститель

Задний стеклоочиститель будет работать во время движения автомобиля задним ходом с включенным передним стеклоочистителем, если выбрать соответствующую функцию в меню настройки на экране информационно-развлекательной системы. Выберите:

- «Setup» (Настройка) → «Vehicle» (Автомобиль) → «Convenience» (Комфорт) → «Auto Rear Wiper» (Автоматический задний стеклоочиститель) (при заднем ходе).

Для получения более подробной информации отсканируйте QR-код в отдельном кратком руководстве.



## АВТОМАТИЧЕСКАЯ СИСТЕМА УПРАВЛЕНИЯ МИКРОКЛИМАТОМ

### ■ Переднее сиденье

- Управление передним сиденьем



- Регулировка заднего сиденья (при наличии)



OJK050103L/OJK050104

### **Управление передним сиденьем**

1. Регулятор температуры со стороны водителя
2. Регулятор температуры со стороны пассажира
3. Настройка скорости вращения вентилятора
4. Кнопка выбора режима на стороне водителя
5. Кнопка выбора режима на стороне пассажира
6. AUTO (автоматическое управление)
7. OFF (система выключена)
8. Обогреватель ветрового стекла
9. Переключатель режимов подачи воздуха

10. SYNC (синхронизация)
11. Обогреватель заднего стекла
12. A/C (кондиционирование воздуха)
13. Управление задн. частью салона

### **Управление задним сиденьем**

1. Регулировка температуры
2. Выбор режима
3. AUTO (Автоматический)
4. OFF (система выключена)
5. Информационный экран климатической установки

### **i Информация**

Для удаления отпечатков пальцев с сенсорного экрана используйте чистые мягкие салфетки из микрофибры.

- Заднее сиденье (при наличии)
  - Управление задним сиденьем



OJK050100

1. Настройка скорости вращения вентилятора
2. Регулировка температуры
3. OFF (система выключена)
4. AUTO (автоматическое управление)
5. Выбор режима

### **i** Информация

Настройки температуры и режима воздушного потока можно контролировать с заднего пассажирского сиденья. Однако если выбран пункт «Setup» (Настройка) → «Vehicle» (Автомобиль) → «Climate» (Климат) → «Climate Features» (Функции системы климат-контроля) → «Lock the Rear Climate Control» (Блокировка заднего климат-контроля), то управление задним климат-контролем можно осуществлять только с переднего сиденья. Снимите флажок «Lock the Rear Climate Control» (Блокировка заднего климат-контроля), прежде чем использовать его с задних сидений.

## Автоматический режим регулирования температуры

Автоматическая система управления микроклиматом регулируется путем установки нужной температуры.

### 1. Выберите «АВТО».

Выбор режима, скорость вращения вентилятора, режим подачи воздуха и работа системы кондиционирования будет осуществляться автоматически в соответствии с заданным значением температуры.

### 2. При автоматическом управлении системой климат-контроля можно выбрать частоту вращения вентилятора (низкая/средняя/высокая).

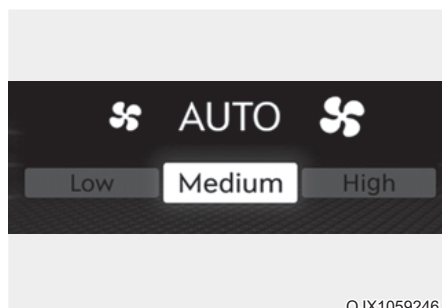

- High (Высокая): используйте, когда предпочтительным является быстрый нагрев или охлаждение на более высокой мощности вентилятора.
- Medium (Средняя): используйте, когда для охлаждения или нагрева предпочтительна средняя скорость вентилятора на умеренной мощности.
- Low (Низкая): используйте, когда для охлаждения или нагрева предпочтительна низкая скорость вентилятора на низкой мощности.

3. Установить ручку регулятора температуры на желаемое значение. Если температура установлена на самое низкое значение (Lo), система кондиционирования будет работать непрерывно. После достаточного охлаждения салона, по возможности, отрегулируйте ручку до более высокой температуры.

Чтобы отключить автоматическое управление, задействуйте любую из следующих функций:

- Переключение режима (для стран Европы)
- Обогрев лобового стекла (чтобы выключить функцию обогрева лобового стекла, нажмите кнопку еще раз. На климатическом информационном экране вновь появится надпись «АВТО» (автоматический режим).)
- Настройка скорости вращения вентилятора
- А/С (кондиционирование воздуха) (кроме стран Европы)

Выбранная функция будет управляться вручную, а остальные функции — автоматически.

Для удобства и повышения эффективности работы системы климат-контроля пользуйтесь кнопкой «АВТО» (Автоматический) и устанавливайте температуру 22 °С.

Изменение единиц измерения температуры (с °С на °F или с °F на °С):

В меню настройки на экране информационно-развлекательной системы выберите «Настройка → Общие → Единицы → Единица измерения температуры → °С/°F».

## **i** Информация

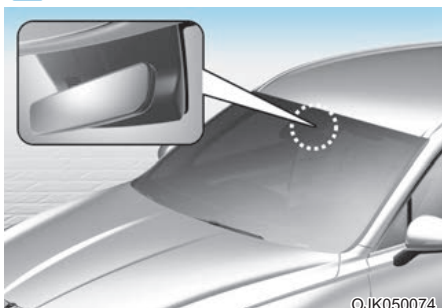

Для обеспечения хорошего управления системой обогрева и охлаждения запрещается размещать что-либо рядом с датчиком наружной освещенности/солнечного света.

## Ручной режим регулирования температуры

Управление системой обогрева и охлаждения воздуха может осуществляться также в ручном режиме выбором функций (кроме AUTO). В этом случае система работает последовательно в соответствии с порядком выбранных функций.

При выборе любых функций, кроме «AUTO» (Автоматический), во время работы в автоматическом режиме управление функциями, которые не были выбраны, будет осуществляться автоматически.

1. Запустите автомобиль.
2. Установите ручку управления режимом по своему усмотрению.

Для повышения эффективности обогрева и охлаждения выберите режим в соответствии со следующим:

- Обогрев:
- Охлаждение:

3. Установите ручку управления температурой воздуха по своему усмотрению.
4. Установите переключатель режимов подачи воздуха в режим свежего воздуха или рециркуляции.
5. Установите регулятор скорости вентилятора на нужную скорость.
6. При необходимости включите систему кондиционирования воздуха.
7. Для возврата в автоматический режим управления выберите «AUTO» (Автоматический).

Настройки системы климат-контроля будут сохранены, даже если автомобиль выключен. Однако настройки системы климат-контроля будут инициализированы, когда батарея разряжена или когда отсоединены кабели.

В этом случае снова отрегулируйте настройки системы климат-контроля.

## Выбор режима

### ■ Переднее сиденье

- Управление передним сиденьем



- Управление задним сиденьем



OJK050105L/OJK050106

### Выбор режимов передних сидений

- Коснитесь стрелок на информационном экране климат-контроля, чтобы выбрать направление воздушного потока.
- Нажмите «SYNC» (синхронизация), и когда сигнальный индикатор погаснет, направление воздушного потока водительского, пассажирского и заднего сиденья можно будет контролировать индивидуально. Однако для пассажиров и задних сидений нельзя выбрать .
- Нажмите «REAR» (задние) (1) для управления выбором режимов задних сидений с передних сидений.
- Одновременно можно выбрать 2 ~ 3 режима.

### ■ Заднее сиденье

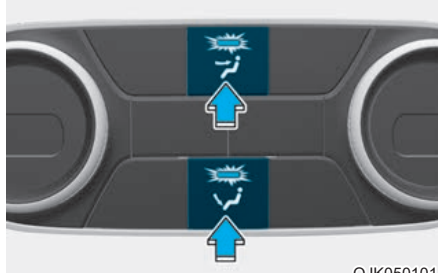

OJK050101

### Выбор режимов задн. сидений

- Нажмите кнопку, чтобы выбрать нужное положение направляемого воздушного потока.
- Одновременно можно выбрать 2 режима.

■ Левый руль

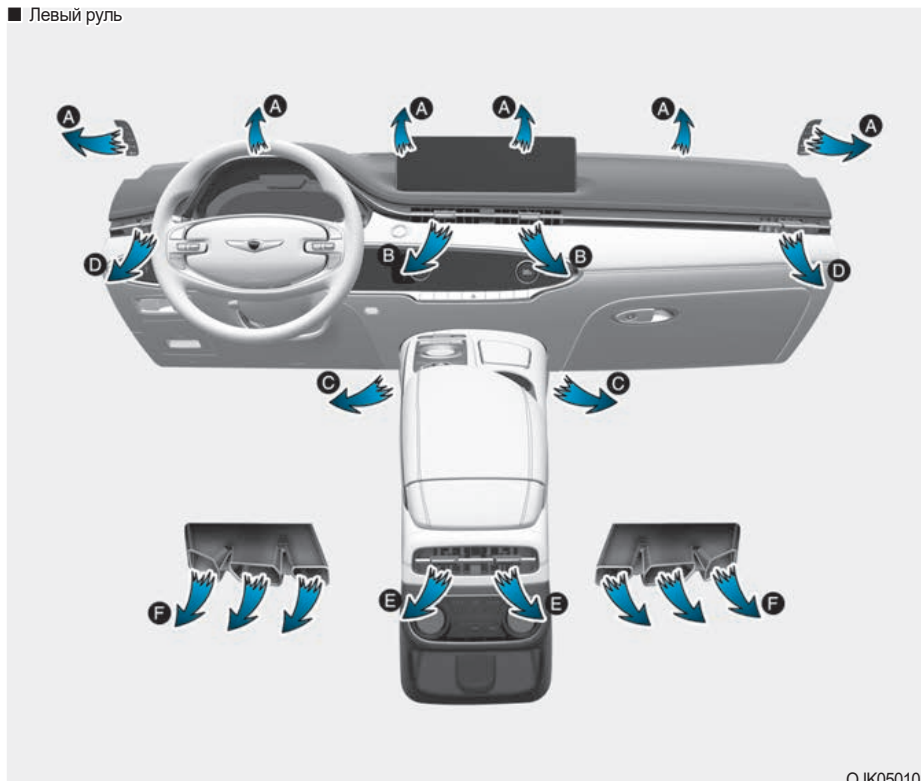

OJK050102

**Направление воздушного потока**

Пиктограмма или кнопка выбора режима работы осуществляет управление направлением подачи воздуха через систему вентиляции.

■ Правый руль

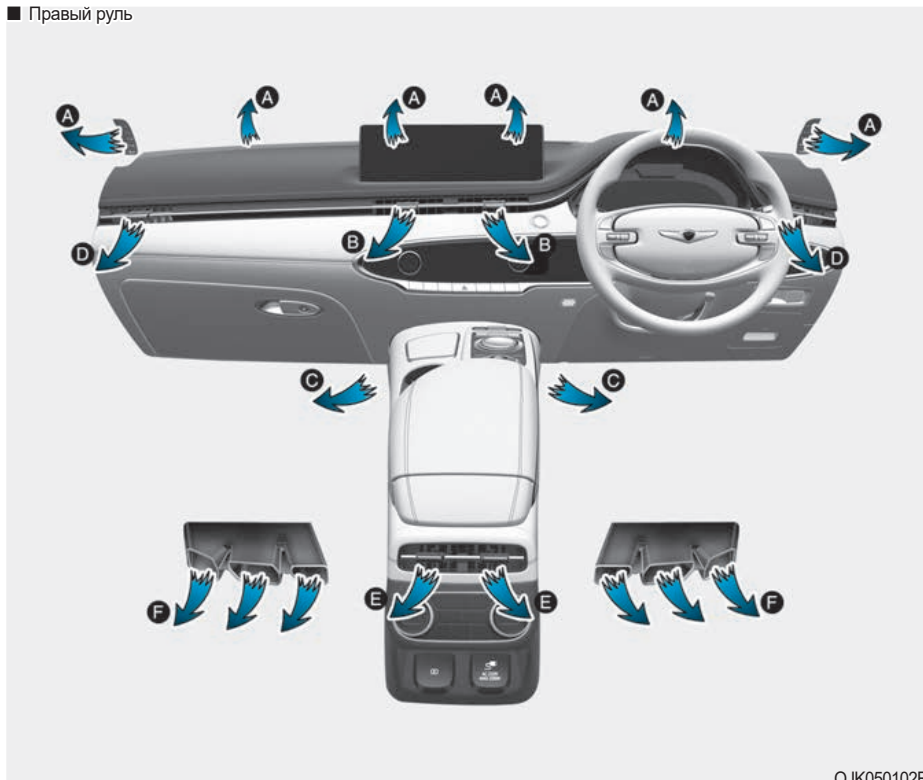

OJK050102R

#### Направление воздушного потока

Пиктограмма или кнопка выбора режима работы осуществляет управление направлением подачи воздуха через систему вентиляции.

- Переднее сиденье

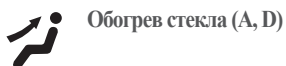

Большая часть воздушного потока направляется на лобовое стекло.

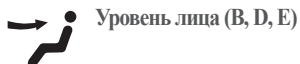

Поток воздуха будет направлен на верхнюю часть тела и лицо. Кроме того, направление подачи воздуха можно менять с помощью настройки положения каждого вентиляционного отверстия.

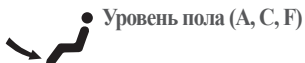

Основная часть воздуха направляется в нижнюю часть салона, а незначительное его количество подается и на ветровое стекло и сопла для предотвращения обмерзания бокового остекления.

- Заднее сиденье

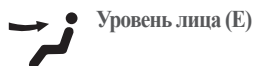

Поток воздуха будет направлен на верхнюю часть тела и лицо.



Большая часть воздушного потока направляется на пол.

### **Информация**

Одновременно можно выбрать 2 или 3 режима воздушного потока.



## Обогреватель ветрового стекла

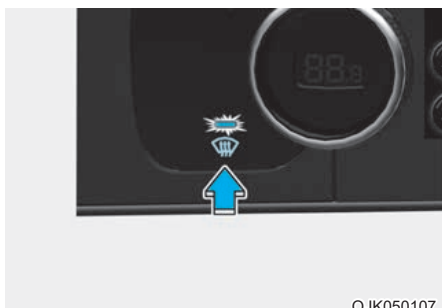

OJK050107

### Подача воздуха на ветровое стекло (A, D)

Нажмите кнопку, и загорится сигнальная лампочка, а на информационном экране климат-контроля появится индикатор обогрева лобового стекла.

Основная часть воздуха направляется на ветровое стекло, а незначительное его количество подается к боковым соплам для предотвращения обмерзания остекления.

Когда включен алгоритм работы системы устранения запотевания, выбирается режим подачи свежего воздуха, а кондиционер — в зависимости от температуры наружного воздуха.

Нажмите кнопку, и сигнальная лампочка погаснет и будут выбраны предыдущие настройки.

## Дефлекторы на приборной панели

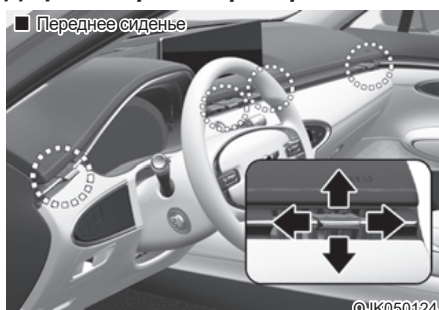

©JK050124



©JK050125

С помощью рычага регулировки вентиляции поток воздуха в вентиляционных отверстиях панели приборов может быть направлен вверх/вниз или влево/вправо.



Воздушный поток можно также **ЗАКРЫТЬ** с помощью рычага регулировки вентиляции.

Чтобы закрыть поток воздуха, перемещайте рычаг в направлении от сиденья, пока не раздастся щелчок и звук блокировки. Чтобы разблокировать и открыть поток воздуха, слегка передвиньте рычаг в направлении к сиденью.

## Регулировка температуры



Поверните ручку вправо, чтобы увеличить температуру. Поверните ручку влево, чтобы уменьшить температуру.

Чтобы выбрать температуру для задних сидений с передних сидений, также прикоснитесь к пиктограмме  или .

Температура может увеличиваться или уменьшаться на 0,5 °C для каждой следующей позиции. При установке минимального уровня температуры система кондиционирования будет работать постоянно, чтобы быстро охладить салон автомобиля. После достаточного охлаждения салона выберите «АУТО» (Автоматический) и установите температуру на 22 °C (72 °F).

## SYNC (синхронизация)



### Общая регулировка температуры и направления воздушного потока

Нажмите SYNC (синхронизация) (индикатор включен). Температуру и направление воздушного потока на заднем сиденье можно отрегулировать в соответствии с настройками на водительской панели управления. Включение/выключение функции синхронизации осуществляется также одновременным нажатием на иконки направления воздушного потока водителя и пассажира на информационном экране панели управления климат-контролем.

### Индивидуальная регулировка температуры и направления воздушного потока

Нажмите SYNC (синхронизация) (индикатор выключен). Температуру и направление воздушного потока на заднем сиденье можно отрегулировать индивидуально.

## Переключатель режимов подачи воздуха



ОЖК050109

Переключатель режимов подачи воздуха используется для выбора режима свежего воздуха (наружный воздух) или режима рециркуляции (воздух в салоне).

### Режим рециркуляции



При выборе режима рециркуляции воздух из пассажирского салона будет циркулировать через систему и нагреваться или охлаждаться в соответствии с выбранной функцией.

### Режим подачи свежего воздуха



При выборе режима свежего воздуха он поступает в транспортное средство снаружи и нагревается или охлаждается в соответствии с выбранной функцией.

## **i** Информация

Рекомендуется использовать систему в основном в режиме подачи свежего воздуха. Используйте режим рециркуляции временно, только при необходимости. Длительная работа отопителя в режиме рециркуляции и без включения кондиционера может привести к запотеванию лобового стекла. Кроме того, длительное использование кондиционера в режиме рециркуляции может привести к чрезмерно сухому, осушенному воздуху в салоне и способствовать образованию затхлого вентиляционного запаха из-за застойного воздуха.

## **!** ОСТОРОЖНО

- Продолжительное использование системы климат-контроля в режиме рециркуляции в течение длительного периода времени может вызвать сонливость у людей в салоне. Это может привести к потере контроля над автомобилем, что может стать причиной аварии.
- Продолжительное использование системы климат-контроля в режиме рециркуляции при выключенном кондиционере может привести к увеличению влажности внутри салона. Это может привести к образованию конденсата на лобовом стекле и ухудшению видимости.
- Не спите в автомобиле и не оставайтесь внутри его на стоянке с поднятыми окнами и включенным обогревателем или кондиционером в течение длительного времени. Это может увеличить уровень углекислого газа в салоне и привести к серьезному ущербу здоровью или смерти.

## Настройка скорости вращения вентилятора

- Переднее сиденье
  - Управление передним сиденьем



- Заднее сиденье

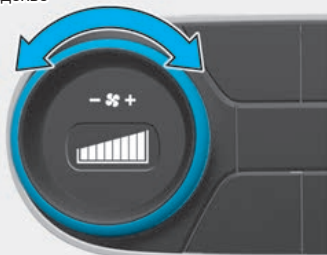

Скорость вентилятора можно установить с помощью значков и или регулятора скорости вращения.

На более высокой скорости вентилятора подается больше воздуха.

Нажатие на пиктограмму или кнопку «OFF» (Выкл.) выключает вентилятор.

## Информация

Чтобы улучшить качество звука в микрофоне, скорость вентилятора может автоматически замедлиться на пару минут, когда вы активируете функцию распознавания голоса или громкую связь.

## К СВЕДЕНИЮ

Использование вентилятора при нахождении кнопки «Engine Start/Stop» (Запуск/остановка двигателя) в положении «ON» (Вкл.) может привести к разрядке аккумулятора. Вентилятором следует пользоваться при работающем двигателе.

## Кондиционирование воздуха

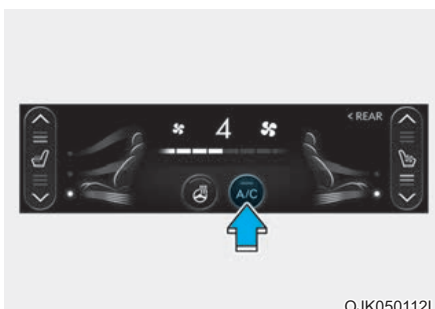

Коснитесь пиктограммы кондиционера (A/C), чтобы вручную включить (загорится сигнальная лампочка) или выключить кондиционирование воздуха.

## Режим отключения



Коснитесь пиктограммы «OFF» (Выкл.) или нажмите кнопку «OFF» (Выкл.), чтобы выключить систему климат-контроля. Управлять подачей воздуха и режимами можно до тех пор, пока кнопка «Engine Start/Stop» (Запуск/остановка двигателя) находится в положении «ON» (Вкл.).

## Работа системы

### Охлаждение/вентиляция

1. Выберите режим подачи воздуха на уровне лица (☞).
2. Установите переключатель режимов подачи воздуха в режим свежего воздуха или рециркуляции.
3. Установите ручку управления температурой воздуха по своему усмотрению.
4. Установите регулятор скорости вентилятора на нужную скорость.

### Обогрев

1. Выберите режим подачи воздуха на уровне пола (☞).
2. Установите переключатель режимов подачи воздуха в режим свежего воздуха или рециркуляции.
3. Установите ручку управления температурой воздуха по своему усмотрению.
4. Установите регулятор скорости вентилятора на нужную скорость.
5. При желании включите кондиционер с помощью регулятора температуры, настроенного на обогрев, чтобы осушить воздух, прежде чем он попадет в салон.

Если лобовое стекло запотеваает, выберите режим подачи воздуха на ветровое стекло (☞).

### Советы по эксплуатации

- Для предотвращения попадания в салон пыли или неприятных запахов через систему вентиляции временно установите переключатель режимов подачи воздуха в режим рециркуляции. Верните управление в режим подачи свежего воздуха, когда неприятный воздух снаружи уменьшится. Это позволит поддерживать комфорт в салоне и бодрое состояние водителя.
- Для предупреждения запотевания лобового стекла с внутренней стороны установите переключатель в режим подачи свежего воздуха, а скорость вентилятора — в нужное положение; включите систему кондиционирования воздуха и настройте регулятор температуры на желаемое значение.

### Кондиционирование воздуха

Система кондиционирования воздуха автомобиля марки Genesis заполнена хладагентом R-134a или R-1234yf.

1. Запустите автомобиль.
2. Нажмите значок A/C.
3. Установите режим подачи воздуха на уровне лица (☞).
4. Временно установите переключатель подачи воздуха в режим рециркуляции, чтобы салон быстро остыл. Когда в кабине будет достигнута нужная температура, переключитесь обратно в режим подачи свежего воздуха.
5. Установите наиболее комфортную скорость вентилятора и температуру.

Если требуется максимальное охлаждение, установите регулятор температуры в самое нижнее положение, а затем установите регулятор скорости вентилятора в самое верхнее положение.

### К СВЕДЕНИЮ

В ходе использования системы кондиционирования воздуха внимательно следите за показаниями датчика температуры двигателя при езде в гору или плотном транспортном потоке, когда температура наружного воздуха высокая. Работа системы кондиционирования воздуха при подъеме по крутому склону или при высоких температурах окружающей среды может привести к перегреву двигателя. Вентилятор можно оставить включенным, но систему кондиционирования воздуха нужно выключить, если индикатор температуры двигателя указывает на его перегрев.

### Советы по эксплуатации системы кондиционирования

- Если автомобиль был припаркован в солнечном месте в жаркую погоду, откройте на короткое время окна для того чтобы из салона улетучился горячий воздух.
- После достижения достаточного охлаждения переключитесь из режима рециркуляции в режим свежего воздуха.
- Чтобы содействовать уменьшению запотевания внутренней поверхности остекления в дождливую или влажную погоду, понизьте влажность воздуха в салоне, включив систему кондиционирования при закрытых окнах и верхнем люке.
- Для поддержания максимальной производительности системы кондиционирования включайте ее хотя бы раз в месяц.
- При чрезмерной эксплуатации кондиционера разница между температурой наружного воздуха и температурой лобового стекла может привести к затуманиванию наружной поверхности лобового стекла и потере обзора. В этом случае установите выбор режима в положение ☞, а кнопку управления скоростью вентилятора — на минимальное значение.

## Техническое обслуживание системы

### Воздушный фильтр салона

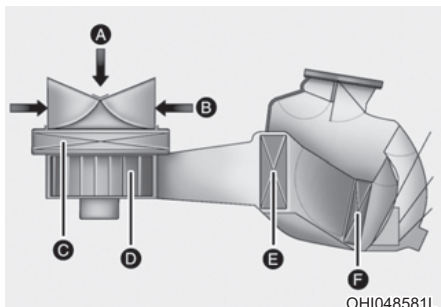

OH1048581L

[A]: наружный воздух, [B]: рециркуляционный воздух  
 [C]: воздушный фильтр системы климат-контроля,  
 [D]: вентилятор, [E]: сердцевина испарителя,  
 [F]: сердцевина подогревателя

Воздушный фильтр салона установлен за перчаточным ящиком. Он фильтрует пыль или другие загрязняющие вещества, которые попадают в автомобиль через систему обогрева и кондиционирования воздуха.

Для замены воздушного фильтра салона рекомендуется обращаться к официальному дилеру Genesis Brand Products в соответствии с графиком технического обслуживания. При работе автомобиля в тяжелых условиях, таких как пыльные дороги или бездорожье, необходимо чаще проверять и заменять воздушный фильтр салона.

При значительном снижении расхода воздуха рекомендуется обратиться к официальному дилеру Genesis Brand Products для проверки системы.

## Проверка количества хладагента и смазочного материала компрессора

При низком уровне хладагента производительность системы кондиционирования воздуха снижается. Переполнение также снижает производительность системы кондиционирования воздуха.

Поэтому, в случае обнаружения нестандартной работы, рекомендуется обратиться к официальному дилеру Genesis Brand Products для проверки системы.

### К СВЕДЕНИЮ

Систему следует заполнять только рекомендованным маслом в строго определенном объеме. В противном случае может произойти повреждение компрессора и нарушение работы системы. Для предотвращения повреждений обслуживание системы кондиционирования воздуха должны проводить только квалифицированные технические специалисты, имеющие соответствующую подготовку.



### ОСТОРОЖНО

Транспортные средства с хладагентом R-134a



Поскольку хладагент действует под очень высоким давлением, к обслуживанию системы кондиционирования воздуха должен допускаться только обученный и сертифицированный персонал.

Все хладагенты должны добавляться с помощью соответствующего оборудования.

Прямой контакт хладагентов с атмосферой является опасным как для человека, так и для окружающей среды. Пренебрежение этими предупреждениями может привести к серьезным травмам.

## ОСТОРОЖНО

Транспортные средства с хладагентом R-1234yf



Поскольку хладагент является воспламеняемым веществом и находится под высоким давлением, обслуживание системы кондиционирования воздуха должны проводить только квалифицированные технические специалисты, имеющие соответствующую подготовку. Важно использовать хладагент правильной марки и в соответствующем количестве.

Все хладагенты должны добавляться с помощью соответствующего оборудования.

Прямой контакт хладагентов с атмосферой является опасным как для человека, так и для окружающей среды. Пренебрежение этими предупреждениями может привести к серьезным травмам.



ОJK050032

Этикетка с информацией о хладагенте системы кондиционирования воздуха

Информация о хладагенте системы кондиционирования воздуха указана на наклейке под капотом автомобиля.

### ■ Пример

- Тип «А»



ОНYK059004

- Тип «В»



ОНYK059001

Ниже представлены символы и технические характеристики, размещенные на табличке с указанием хладагента:

1. Класс хладагента
2. Количество хладагента
3. Класс смазочного материала компрессора
4. Внимание
5. Пожароопасный хладагент
6. Обслуживание системы кондиционирования воздуха должен выполнять зарегистрированный технический специалист
7. Руководство по обслуживанию





## УСТРАНЕНИЕ ИНЕЯ И ЗАПОТЕВАНИЯ С ВЕТРОВОГО СТЕКЛА



### ОСТОРОЖНО

Обогрев ветрового стекла

Не используйте положение  в режиме охлаждения при высокой влажности окружающего воздуха. Разница между температурой наружного воздуха и температурой лобового стекла может привести к затуманиванию наружной поверхности лобового стекла и потере обзора, а также может стать причиной несчастного случая, серьезных травм или смерти. В этом случае выберите положение  и уменьшите скорость вентилятора.

- Для максимальной подачи воздуха на ветровое стекло установите регулятор температуры в самое верхнее положение, а затем установите регулятор скорости вентилятора в самое верхнее положение.
- Если при устранении инея или запотевания с остекления необходимо обеспечить подачу воздуха в нижнюю часть салона, установите режим подачи воздуха в нижнюю часть салона и на лобовое стекло.
- Перед началом движения полностью удалите снег и лед с ветрового стекла, заднего стекла, наружных зеркал заднего вида и всех боковых стекол.
- Полностью удалите снег и лед с капота и с решетки воздухозаборника для повышения эффективности работы отопителя салона и обогревателя стекол, а также уменьшения вероятности запотевания внутренней стороны ветрового стекла.

### К СВЕДЕНИЮ

Если температура двигателя после запуска все еще остается низкой, то может потребоваться непродолжительный период прогрева двигателя, чтобы поток вентилируемого воздуха стал теплым или горячим.

### Устранение запотевания с внутренней стороны ветрового стекла

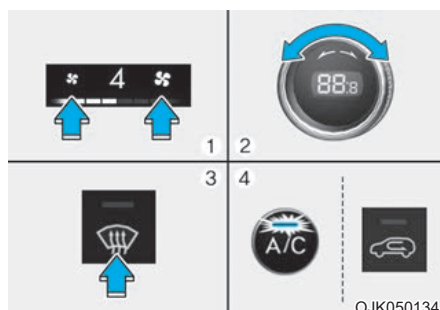

1. Выберите требуемое значение скорости вращения вентилятора.
2. Выберите требуемое значение температуры.
3. Нажмите кнопку обогрева ().
4. Режим свежего воздуха будет выбран автоматически.

Убедитесь, что переключатель подачи воздуха находится в режиме свежего воздуха. Если загорается сигнальная лампочка переключателя режимов подачи воздуха, нажмите кнопку один раз, чтобы включить режим свежего воздуха (сигнальная лампочка выключена).

Если выбрано положение , скорость вентилятора автоматически увеличивается.

## Размораживание наружной стороны лобового стекла

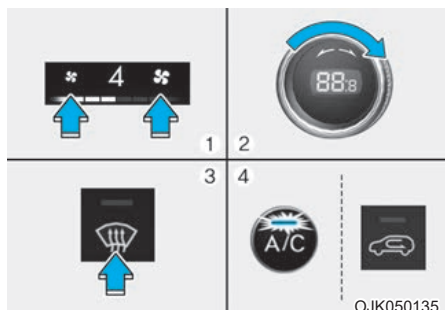

1. Установите максимальную скорость вращения вентилятора (крайнее правое положение ручки управления).
2. Установите максимальное значение температуры.
3. Нажмите кнопку обогрева (☀️).
4. Режим свежего воздуха будет выбран автоматически.

Убедитесь, что переключатель подачи воздуха находится в режиме свежего воздуха. Если загорается сигнальная лампочка переключателя режимов подачи воздуха, нажмите кнопку один раз, чтобы включить режим свежего воздуха (сигнальная лампочка выключена).

Если выбрано положение ☀️, вентилятор переключается с меньшей скорости вращения на большую.

## Алгоритм работы системы устранения запотевания

Чтобы уменьшить вероятность запотевания лобового стекла с внутренней стороны, управление воздухозаборником или кондиционером осуществляется автоматически в зависимости от определенных условий, например, положений ☀️. Чтобы отменить или сбросить алгоритм работы системы устранения запотевания лобового стекла, выполните следующие действия.

1. Нажмите кнопку запуска/останова двигателя.
2. Нажмите кнопку обогрева (☀️) или (👤).
3. Удерживая нажатым значок A/C, нажмите на кнопку переключения режимов подачи воздуха по крайней мере 5 раз в течение 3 секунд.

Индикатор переключения режимов подачи воздуха мигнет 3 раза, указывая на то, что алгоритм работы системы устранения запотевания отключен. Повторите эти шаги еще раз, чтобы снова включить алгоритм работы системы.

При разрядке или отключении аккумуляторной батареи произойдет возврат алгоритма работы системы устранения запотевания к исходным установкам.

## Обогреватель заднего стекла

### К СВЕДЕНИЮ

Чтобы не повредить проводящие элементы обогревателя заднего стекла (вклеенные во внутреннюю поверхность стекла), не используйте для его чистки острые инструменты или средства для мойки стекол, содержащие абразивные материалы.



OJK050119

При работающем двигателе обогреватель нагревает заднее окно изнутри и снаружи для устранения инея, запотевания и ледяного налета.

- Чтобы активировать обогреватель заднего стекла, нажмите кнопку обогревателя заднего стекла, расположенную на центральном приборном щитке. При включении обогрева заднего стекла загорится сигнальная лампа.
- Чтобы выключить обогреватель, еще раз нажмите кнопку.

### **i** Информация

- Если заднее стекло покрыто толстым слоем снега, перед включением обогревателя смахните снег щеткой.
- Обогреватель заднего стекла автоматически выключается примерно через 20 минут после включения зажигания.

### **Обогреватель наружного зеркала заднего вида**

Если автомобиль оборудован системой обогрева наружных зеркал заднего вида, она будет работать одновременно с обогревом заднего стекла.

## ДОПОЛНИТЕЛЬНЫЕ ФУНКЦИИ СИСТЕМЫ КЛИМАТ-КОНТРОЛЯ

### Автоматическая система предотвращения запотевания лобового стекла

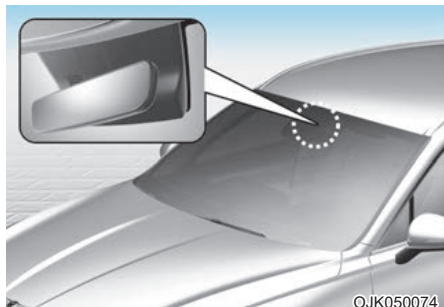

Система автоматического предотвращения запотевания уменьшает вероятность запотевания внутренней поверхности ветрового стекла, автоматически обнаруживая влагу на внутренней поверхности ветрового стекла.

Система автоматической очистки запотевшего стекла работает когда включен обогреватель или кондиционер.

#### **i** Информация

При температуре наружного воздуха ниже  $-10^{\circ}\text{C}$  система автоматического предотвращения запотевания может функционировать неправильно.



При работе системы автоматического обогрева ветрового стекла загорается индикатор.

Если в автомобиле обнаружено большое количество влаги, то включается система автоматического обогрева ветрового стекла для предотвращения запотевания. Следующие шаги будут выполнены автоматически:

- Кроме Европы

- Шаг 1. Включится система кондиционирования.
- Шаг 2. Подача воздуха будет переключена в режим свежего воздуха.
- Шаг 3. Режим изменится на подачу воздуха непосредственно на ветровое стекло.
- Шаг 4. Скорость вентилятора будет установлена на максимум.

- Для Европы

- Шаг 1. Включится система кондиционирования.
- Шаг 2. Подача воздуха будет переключена в режим свежего воздуха.
- Шаг 3. Скорость вентилятора будет установлена на максимум.
- Шаг 4. Режим изменится на подачу воздуха непосредственно на ветровое стекло.

Если кондиционер выключен или вручную выбран режим рециркуляции воздуха, в то время как система автоматического предотвращения запотевания включена, то индикатор этой системы мигнет 3 раза, указывая на отмену работы в ручном режиме.

## **Включение или выключение системы автоматического предотвращения запотевания**

### Система климат-контроля

При нахождении кнопки «Engine Start/Stop» (Запуск/остановка двигателя) в положении «ON» (Вкл.) нажмите и удерживайте кнопку обогревателя лобового стекла в течение 3 секунд. Когда система автоматического предотвращения запотевания выключена, символ «ADS OFF» (ADS выкл.) мигнет 3 раза, и на информационном экране климат-контроля отобразится сообщение об отключении данной системы.

При включении системы автоматического предотвращения запотевания символ «ADS OFF» (ADS выкл.) мигнет 6 раз без звукового сигнала.

### Информационно-развлекательная система

Систему автоматического предотвращения запотевания можно включить или выключить, выбрав на экране информационно-развлекательной системы «Настройка → Автомобиль → Климат → Опции обдува/оттаивания → Автообдув».

**Для получения более подробной информации отсканируйте QR-код в отдельном кратком руководстве.**



## **Информация**

- Если кондиционирование воздуха включено путем активации системы автоматического предотвращения запотевания стекол, то при попытке выключить систему кондиционирования воздуха индикатор мигнет 3 раза и кондиционирование воздуха не отключится.
- Для поддержания эффективности и экономичности системы автоматического предотвращения запотевания стекол не выбирайте режим рециркуляции во время работы системы.
- Когда работает система автоматического предотвращения запотевания стекол, регулировка скорости вентилятора, регулирование температуры и переключатель режимов подачи воздуха отключены.

## **К СВЕДЕНИЮ**

Не снимайте крышку датчика, расположенную на верхней части лобового стекла.

**Это может привести к повреждению элементов системы, на которое не будет распространяться действие гарантии.**

## **Автоматическое осушение воздуха (при наличии)**

Чтобы повысить качество воздуха в салоне и уменьшить запотевание лобового стекла, режим рециркуляции автоматически отключается примерно через 5–30 минут, в зависимости от температуры наружного воздуха, и воздухозаборник переходит в режим подачи свежего воздуха.

## **Включение и выключение автоматического осушения воздуха**

### Система климат-контроля

Чтобы включить или выключить функцию автоматического осушения воздуха, выберите режим подачи воздуха через вентиляционные отверстия передней панели (🌀) и нажмите кнопку управления воздухозаборником (🌀) не менее пяти раз в течение трех секунд. Когда данная система включена, индикатор кнопки переключателя режимов подачи воздуха мигает 6 раз. При выключении индикатор мигнет 3 раза.

### Информационно-развлекательная система

Систему автоматического осушения воздуха можно включить или выключить, выбрав на экране информационно-развлекательной системы «Настройка → Автомобиль → Климат → Автоматическая вентиляция → Автоматическое осушение воздуха».

**Для получения более подробной информации отсканируйте QR-код в отдельном кратком руководстве.**

### Рециркуляция воздуха при использовании жидкости омывателя

При использовании жидкости омывателя автоматически включается режим рециркуляции воздуха, чтобы снизить вероятность попадания запаха жидкости в салон.

### Включение/выключение функции активации при использовании жидкости омывателя

Система климат-контроля

Чтобы включить или выключить функцию «Активировать при использовании жидкости омывателя», выберите режим уровня пола (👉), а затем нажмите кнопку управления воздухозаборником (👉) четыре раза в течение двух секунд, одновременно нажимая пиктограмму кондиционера.

Когда включена функция «Активировать при использовании жидкости омывателя», индикатор кнопки управления воздухозаборником мигнет 6 раз. При выключении индикатор мигнет 3 раза.

Информационно-развлекательная система

Функцию «Включать при использовании омывающей жидкости» можно включить или выключить, выбрав на экране информационно-развлекательной системы «Настройка → Автомобиль → Климат → Рециркуляция воздуха → Включать при использовании омывающей жидкости» или «Вместе с омывающей жидкостью».

**Для получения более подробной информации отсканируйте QR-код в отдельном кратком руководстве.**

Однако в холодную погоду для предотвращения запотевания лобового стекла режим рециркуляции может быть не выбран.

### Циркуляция воздуха с закрытым люком (при наличии)

Когда люк в крыше открыт, автоматически выбирается режим свежего воздуха. В это время, если вы нажмете кнопку переключателя режимов подачи воздуха, будет выбран режим рециркуляции, но через 3 минуты он снова перейдет в режим свежего воздуха. При закрывании люка в крыше режим подачи воздуха вернется к исходному выбранному положению.

### Автомат. органы управления, использующие настройки климат-контроля (для водительского сиденья)

При работающем двигателе температура обогревателя сиденья водителя, сиденья с воздушной вентиляцией и обогреваемого рулевого колеса автоматически регулируется в зависимости от внутренней и наружной температуры автомобиля.

Для использования этих функций их необходимо включить в меню настроек на экране информационно-развлекательной системы. Выберите:

- «Setup» (Настройка) → «Vehicle» (Автомобиль) → «Seat» (Сиденье) → «Heated/Ventilated Features» (Функции обогрева/вентиляции) → «Heated/Ventilated Features» (Функции обогрева/вентиляции) → «Auto. Controls That Use Climate Control Settings» (Автомат. органы управления, использующие настройки климат-контроля).

**Дополнительные сведения об автоматическом управлении комфортом см. в разделе «Обогреватели сидений» и «Сиденья с воздушной вентиляцией» главы 3 и в разделе «Рулевое колесо с подогревом» этой главы.**

## ОТДЕЛЕНИЯ ДЛЯ ХРАНЕНИЯ

### ОСТОРОЖНО

Никогда не храните в автомобиле зажигалки, баллоны с пропаном или другие легковоспламеняющиеся или взрывоопасные вещества. Эти предметы могут загореться и/или взорваться, если автомобиль будет долгое время подвержен воздействию высоких температур.

### ОСТОРОЖНО

Во время езды крышка отсека для хранения **ВСЕГДА** должна быть закрыта. Предметы внутри вашего автомобиля движутся так же быстро, как и сам автомобиль. Если вам необходимо быстро остановиться или повернуть, или если происходит столкновение, предметы могут вылететь из отделения и нанести травму, если они ударят водителя или пассажира.

### **К СВЕДЕНИЮ**

Во избежание возможной кражи не оставляйте ценные предметы в отделениях для хранения вещей.

### Отсек для хранения в центральной консоли



OJK050037

Открытие:  
Нажать кнопку.

### Перчаточный ящик

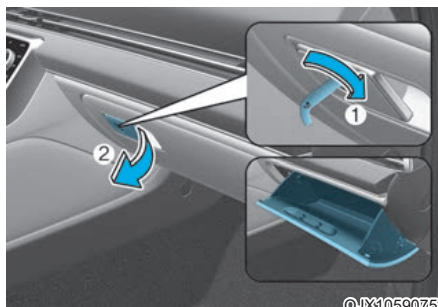

©JX1059075

Перчаточный ящик может быть заперт и открыт механическим ключом электронного ключа (1).

Открытие:  
потянуть за рычаг (2).

### ОСТОРОЖНО

Дверца вещевого ящика после использования **ВСЕГДА** должна находиться в закрытом положении.

В случае аварии открытая дверца вещевого ящика может стать причиной серьезной травмы пассажира, даже при пристегнутом ремне безопасности.

## Отделение для солнцезащитных очков



Открытие:

Нажмите и отпустите крышку, и он медленно откроется. Положите солнцезащитные очки в дверцу отсека стеклами наружу.

Закрытие:

Нажать для возврата в исходное положение.

Во время движения футляр для солнцезащитных очков должен оставаться закрытым.



### ОСТОРОЖНО

- Не храните в держателе для солнцезащитных очков посторонние предметы. Они могут выпасть во время резкой остановки или аварии и травмировать пассажиров.
- Не открывайте держатель для солнцезащитных очков во время движения автомобиля. Открывая крышку держателя может закрыть зеркало заднего вида.
- Не применяйте силу, укладывая очки в держатель. Не прилагайте усилий при вытаскивании очков, которые застряли в держателе: это может привести к травмам.

## Держатель мобильного телефона



Предназначен для размещения мобильного телефона или мелких предметов во время вождения.

### К СВЕДЕНИЮ

Мобильный телефон и другие предметы могут не поместиться в держатель, если их форма или размеры не соответствуют габаритам держателя. Не пытайтесь вставить предмет в держатель и закрыть крышку с применением силы. В результате крышка держателя может не открыться или предмет внутри может сломаться. Кроме того, не следует открывать крышку держателя мобильного телефона с применением силы, если она застряла из-за предмета внутри держателя.



## ПРИНАДЛЕЖНОСТИ САЛОНА

### Подстаканник

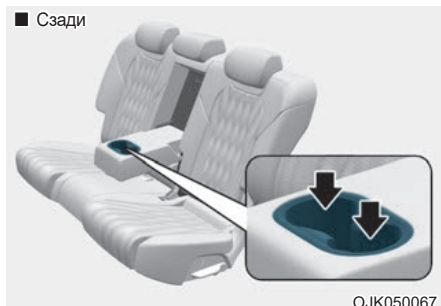
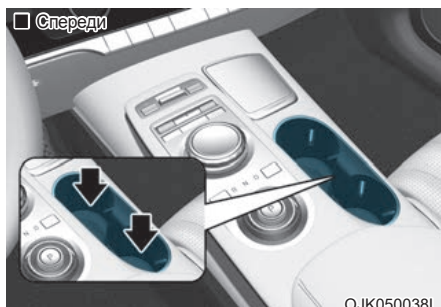

Чашки или маленькие банки могут устанавливаться в держатель для напитков.

### ОСТОРОЖНО

- Избегайте резкого трогания с места и торможения, когда используется держатель чашки, чтобы не расплескать напиток. Если прольется горячая жидкость, вы можете обжечься. Такой ожог может привести к потере водителем управления транспортным средством и, как следствие, к аварии.
- При движении транспортного средства не следует устанавливать в держатель для напитков открытые чашки, бутылки, банки и т. д. с горячими жидкостями. Травмы могут привести к внезапной остановке или столкновению.
- В держателях для напитков используйте чашки только из мягких материалов. Твердые предметы могут травмировать вас в случае аварии.

### ОСТОРОЖНО

Держите банки и бутылки подальше от воздействия прямых солнечных лучей и не держите их в автомобиле, где может повыситься температура в салоне. Они могут взорваться.

### **К СВЕДЕНИЮ**

- Чтобы напитки не расплескивались, не открывайте их во время движения. Пролитая жидкость может попасть в систему электрического/электронного оборудования автомобиля и повредить ее компоненты.
- При очистке пролитых жидкостей не используйте горячий воздух для продувки или сушки держателя для напитков. Это может повредить его внутреннюю часть.

## Пепельница (при наличии)



Открытие крышки:

Нажать на крышку, после чего она медленно откроется.

Очистка пепельницы:

Вытащить пластмассовый сборник пепла, поднимая его вверх.



### ОСТОРОЖНО

Если положить горящие сигареты или спички в пепельницу с другими горючими материалами, это может стать причиной возгорания.

## Солнцезащитный козырек

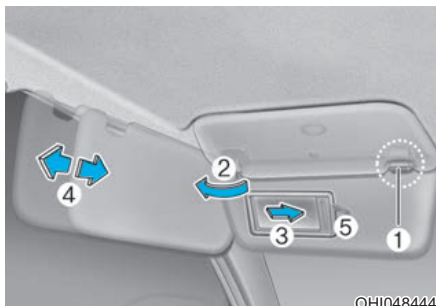

Для этого опустите его вниз.

Для защиты от света через боковое стекло потяните его вниз, освободите из держателя (1) и поверните в сторону (2) к окну.

Для использования зеркала в солнцезащитном козырьке необходимо опустить солнцезащитный козырек и сместить крышку зеркала (3).

Отрегулируйте солнцезащитный козырек, перемещая вперед или назад (4) по мере необходимости (при наличии). Используйте держатель квитанций (5) для их хранения.

Полностью закройте зеркальце заслонки и верните солнцезащитный козырек в первоначальное положение после его использования.



### ОСТОРОЖНО

Для обеспечения собственной безопасности не следует загромождать обзор при использовании солнцезащитного козырька.

### К СВЕДЕНИЮ

Табличку (5), прилегающую к аксессуарному зеркалу на солнцезащитном козырьке, можно использовать для квитанций проезда по платной дороге или автопарковки. Будьте осторожны при вставке квитанций в держатель, чтобы избежать повреждений. Не вставляйте несколько квитанций в держатель, так как это также может повредить удерживающую табличку.

## Розетка

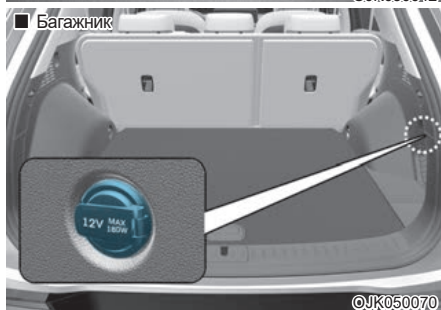
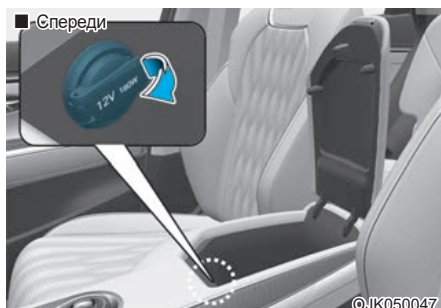

Розетка предназначена для подключения мобильных телефонов и других электроприборов, рассчитанных на питание от автомобильной электросистемы. При работающем двигателе электроприборы должны потреблять менее 180 Вт.

## ОСТОРОЖНО

Избегайте поражения электрическим током. Недопустимо вставлять в розетки пальцы или посторонние предметы (например, шпильки) или прикасаться к розетке влажными руками.

## К СВЕДЕНИЮ

Для предотвращения повреждения розеток питания:

- Электроприборы необходимо подключать только при работающем двигателе и отключать сразу же после использования. Использование розетки в течение длительного времени при неработающем двигателе может привести к разрядке аккумулятора.
- Допускается использование 12-вольтовых электроприборов, электрическая мощность которых не превышает 180 Вт.
- При использовании электрической розетки следует установить минимальный режим работы системы кондиционирования или обогрева.
- Закройте крышку, если розетка не используется.
- При включении в розетку некоторые электроприборы могут вызывать электропомехи, а также нарушать работу электронных систем и устройств автомобиля.
- Вставьте вилку до упора. При отсутствии хорошего контакта вилка может перегреться и предохранитель может повредиться или перегореть.
- Подключите электрические/электронные устройства с защитой от обратного тока, оснащенные аккумуляторной батареей. Ток от аккумуляторной батареи может поступить в электрическую/электронную систему автомобиля и вызвать сбой в работе системы.

## Зарядное устройство USB (при наличии)

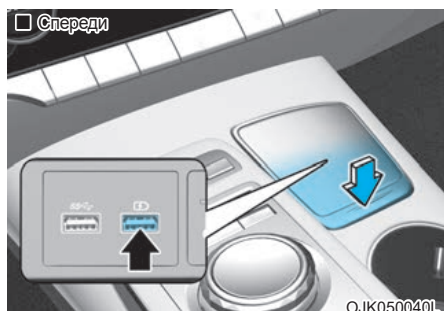

Зарядное устройство USB предназначено для подзарядки аккумуляторов малогабаритных электрических устройств с помощью USB-кабеля.

Электрические устройства можно перезарядить, когда кнопка «Engine Start/Stop» (Запуск/остановка двигателя) находится в положении «ON» (Вкл.) или «START» (Пуск).

Состояние зарядки аккумулятора можно контролировать с помощью электрического устройства.

После использования отсоедините USB-кабель от порта USB.

- Во время перезарядки смартфон или планшетный компьютер могут нагреваться. Это не указывает на какие-либо неполадки с системой зарядки.
- Смартфон или планшетный компьютер, в которых используется другой метод перезарядки, могут быть неправильно заряжены. В этом случае используйте эксклюзивное зарядное устройство вашего устройства.
- Модуль зарядки предназначен только для подзарядки устройства. Не используйте модуль зарядки ни для включения аудио, ни для воспроизведения мультимедиа в информационно-развлекательной системе.

### К СВЕДЕНИЮ

- **Используйте зарядное устройство USB при включенном двигателе. Использование зарядного устройства USB в течение длительного времени при неработающем двигателе может привести к разрядке аккумулятора.**
- **Во избежание повреждения зарядного устройства USB соблюдайте перечисленные ниже требования.**
  - **Не допускайте попадания посторонних предметов и жидкости в разъем. Это может привести к поломке клеммного блока USB.**
  - **Не используйте устройства, сила потребляемого тока которых превышает 2100 мА (2,1 А).**

## Преобразователь переменного тока (при наличии)



Преобразователь постоянного тока в переменный обеспечивает подачу электроэнергии 220 В/200 Вт для работы электрооборудования и дополнительных устройств.

## **i** Информация

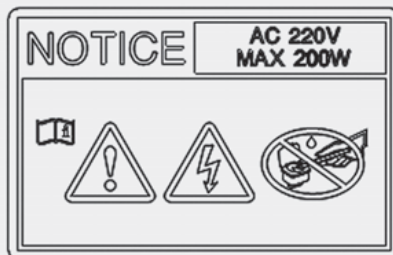

OJX1070289L

- Номинальное напряжение: 220 В перем. тока
- Максимальная электрическая мощность: 200 Вт
- Во избежание отказа электрической системы, поражения электрическим током и т. д., перед использованием обязательно прочитайте руководство пользователя.
- Обязательно закройте крышку, за исключением времени использования.

## **!** ОСТОРОЖНО

Чтобы снизить риск получения серьезных или смертельных травм:

- Не пользуйтесь электрическими приборами с подогревом, такими как кофейник, тостер, обогреватель, утюг и т. д.
- Не вставляйте посторонние предметы в розетку и не прикасайтесь к ней, так как вы можете получить удар током.
- Не позволяйте детям прикасаться к преобразователю переменного тока.

## К СВЕДЕНИЮ

- Во избежание разряда аккумуляторной батареи не используйте инвертор для преобразования постоянного тока в переменный при неработающем двигателе.
- Если преобразователь переменного тока не используется, обязательно закройте его крышку.
- После использования электрооборудования выньте вилку из розетки. Если оставить электрооборудование подключенным на длительное время, это может привести к разрядке аккумулятора.
- Не используйте поломанные электрические аксессуары или оборудование с потребляемой мощностью более 220 В/200 Вт.
- Некоторые виды электрооборудования могут вызывать электронные помехи. Это может привести к чрезмерному звуковому шуму и неисправностям в других электрических системах или устройствах автомобиля.
- Не используйте сломанные электрические принадлежности или оборудование, которые могут повредить преобразователь переменного тока и электрические системы автомобиля.
- Не используйте две или более единицы электрических принадлежностей или оборудования одновременно. Это может привести к повреждению электрических систем автомобиля.
- Когда входное напряжение ниже, светодиодный индикатор розетки будет мигать, а преобразователь переменного тока автоматически выключится. Если входное напряжение выйдет на нормальный уровень, преобразователь переменного тока снова включится.

## Система беспроводной зарядки смартфона (при наличии)



[A]: сигнальная лампочка, [B]: панель зарядки

В некоторых моделях автомобиль оснащен беспроводным зарядным устройством для смартфонов.

Система доступна, когда все двери закрыты, а кнопка «Engine Start/Stop» (Запуск/остановка двигателя) находится в положении «ON» (Вкл.) или «START» (Пуск).

### Зарядка смартфона

Беспроводная система зарядки смартфонов заряжает только смартфоны с поддержкой Qi (Qi). Прочитайте этикетку на крышке аксессуара смартфона или посетите веб-сайт производителя смартфона, чтобы проверить, поддерживает ли ваш смартфон технологию Qi.

Процесс беспроводной зарядки начинается, когда вы помещаете смартфон с поддержкой Qi на беспроводной блок зарядки.

1. Извлеките другие предметы, включая электронный ключ, из беспроводного блока зарядки. В противном случае процесс беспроводной зарядки может быть прерван. Поместите смартфон по центру панели зарядки.

2. Когда смартфон заряжается, сигнальная лампочка горит оранжевым цветом. Когда зарядка телефона будет завершена, лампочка загорится синим цветом.
3. Функцию беспроводной зарядки можно включить или выключить из меню настройки на экране информационно-развлекательной системы. Выберите:
  - «Setup» (Настройка) → «Vehicle» (Автомобиль) → «Convenience» (Комфорт) → «Wireless Charging» (Беспроводная зарядка).

Для получения более подробной информации отсканируйте QR-код в отдельном кратком руководстве.

Если ваш смартфон не заряжается:

- слегка измените положение смартфона на панели зарядки;
- убедитесь, что сигнальная лампочка горит оранжевым цветом.

В случае неисправности беспроводной системы зарядки сигнальная лампочка будет мигать оранжевым цветом в течение 10 секунд.

В этом случае временно остановите процесс зарядки и повторите попытку зарядить смартфон снова.

Если смартфон все еще находится на беспроводном зарядном устройстве после остановки двигателя и открытия передней двери, система предупреждает вас с помощью сообщения на дисплее.

Для смартфонов некоторых производителей система может не предупреждать вас, даже если смартфон остается на беспроводном зарядном устройстве. Это зависит от характеристик конкретного смартфона и не означает неисправности функции беспроводной зарядки.

## К СВЕДЕНИЮ

- Система беспроводной зарядки мобильного телефона может не поддерживать определенные мобильные телефоны, не проверенные для работы со спецификацией Qi (Ф).
- При размещении смартфона на панели зарядки расположите его посередине панели для оптимальной производительности зарядки. Если ваш смартфон сместился в сторону, скорость зарядки может быть меньше, а в некоторых случаях его теплопроводность может возрасти.
- В некоторых случаях беспроводная зарядка может временно прекратиться при использовании электронного ключа: либо при запуске автомобиля, либо при блокировании/разблокировании дверей и т. д.
- При зарядке некоторых смартфонов индикатор заряда аккумулятора может не изменяться на синий, когда устройство полностью заряжено.
- Процесс беспроводной зарядки может временно остановиться, когда температура внутри системы беспроводной зарядки смартфона аномально повысится. Процесс беспроводной зарядки возобновляется, когда температура падает до определенного уровня.
- Процесс беспроводной зарядки может временно прекратиться, если между системой беспроводной зарядки и смартфоном находится металлический предмет, например, монета.

- При зарядке некоторых смартфонов с функцией самозащиты скорость беспроводной зарядки может снизиться, и беспроводная зарядка может остановиться.
- Если смартфон имеет толстую крышку, то беспроводная зарядка может оказаться невозможной.
- Если смартфон не полностью контактирует с панелью зарядки, беспроводная зарядка может работать некорректно.
- Некоторые магнитные предметы, такие как кредитные карты, телефонные карты или железнодорожные билеты, могут быть повреждены, если их оставить рядом со смартфоном во время процесса зарядки.
- При размещении на панели зарядки смартфона, не имеющего функции беспроводной зарядки, или любого металлического предмета может раздаваться тихий звук. Звук появляется по причине того, что система автомобиля распознает совместимость предмета, помещенного на панель зарядки. Это не влияет ни на автомобиль, ни на смартфон.

### **i** Информация

Если кнопка «Engine Start/Stop» (Запуск/остановка двигателя) находится в положении «OFF» (Выкл.), зарядка также прекращается.

### Часы

Часы можно настроить из информационно-развлекательной системы.

Для получения более подробной информации отсканируйте QR-код в отдельном кратком руководстве.



### ОСТОРОЖНО

Не пытайтесь настроить часы во время движения. Это может привести к отвлечению внимания от управления автомобилем, что может стать причиной несчастного случая с получением травм или смертельным исходом.

### Крючок для одежды

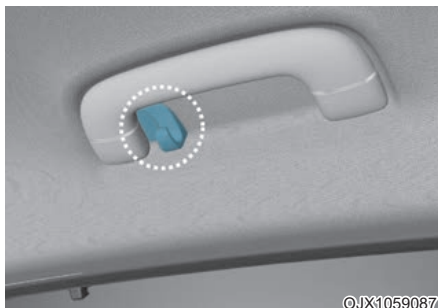

Эти крючки не рассчитаны на крупногабаритные и тяжелые предметы.



### ОСТОРОЖНО

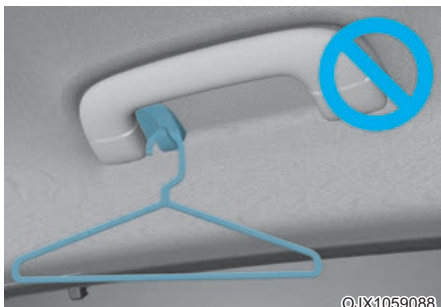

Не размещайте на вешалке ничего (в том числе плечиков или твердых предметов), кроме одежды. Также не размещайте в карманах одежды тяжелые, острые или бьющиеся предметы. В случае аварии или наполнения шторки безопасности воздухом эти предметы могут привести к повреждению автомобиля или травмам.

### Фиксаторы коврика

ВСЕГДА используйте фиксаторы ковриков для крепления передних напольных ковриков к автомобилю. Фиксаторы на переднем ковровом покрытии предохраняют коврики от скольжения вперед.

### ОСТОРОЖНО

Не накладывайте дополнительные коврики или покровный материал поверх ковриков на полу салона автомобиля. При использовании всепогодных ковриков перед их установкой снимите текстильные коврики. Используйте только напольные коврики, предназначенные для соединения с фиксаторами.

### ОСТОРОЖНО

При установке в автомобиль ЛЮБОГО коврика пола необходимо обратить внимание на следующее.

- Обязательно удалите защитную пленку, прикрепленную к коврику, прежде чем прикреплять его на переднем ковровом покрытии. В противном случае коврик может свободно перемещаться на защитной пленке, что может привести к непреднамеренному торможению или ускорению.
- Перед поездкой убедитесь, что коврики надежно закреплены фиксатором (-ами).
- Не пользуйтесь ковриком, если его невозможно надежно закрепить фиксатором (-ами).
- Не кладите коврики друг на друга (например, резиновый коврик на текстильный). На каждом месте должен быть только один коврик.

**ВАЖНО!** Автомобиль был разработан таким образом, что коврик водителя удерживается на месте специальными фиксаторами. Чтобы не создавать какие-либо препятствия при управлении педалями, компания-производитель Genesis рекомендует использовать коврики Genesis, изготовленные специально для вашего автомобиля.

## Солнцезащитные шторки для задних боковых окон (при наличии)

Используйте солнцезащитную шторку заднего бокового окна, чтобы заблокировать внешний свет, проникающий через заднее стекло.

### Ручные солнцезащитные шторки

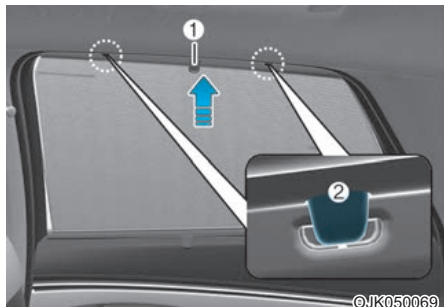

1. Поднимите солнцезащитную шторку за ручку (1).
2. Зацепите солнцезащитную шторку с обеих сторон крючка (2). Если солнцезащитная шторка будет зацеплена только на одной стороне крючка, то она может сморщиться.

### К СВЕДЕНИЮ

- Не вешайте на крючки никакие другие предметы, кроме солнцезащитной шторки заднего бокового стекла.
- Если вы потянете шторку заднего бокового окна или приложите усилие, чтобы вернуть ее в исходное положение после использования, вы можете обнаружить, что она сморщилась или потеряла форму. Чтобы опустить шторку, обязательно опустите ручку вниз и медленно верните шторку в исходное положение.
- Если в двери застряли посторонние предметы (монеты, игрушки, печенье и т. д.), то солнцезащитные шторки могут работать неправильно. Будьте осторожны, чтобы посторонние предметы не попали в дверь.

## Держатель багажной сетки (при наличии)



Чтобы предметы не перемещались в багажном отсеке, можно установить багажную сетку, которая крепится к 4 держателям, расположенным на багажной полке.

Убедитесь, что багажная сетка надежно крепится к держателям на багажной полке.

Багажную сетку можно приобрести в официальных дилерских центрах Genesis Branded Products.



### ОСТОРОЖНО

Берегите глаза. НЕ натягивайте слишком сильно багажную сетку. **ВСЕГДА** держите лицо и тело подальше от траектории отдачи багажной сетки. **ИСПОЛЬЗОВАНИЕ** багажной сетки **ЗАПРЕЩЕНО**, когда ремень имеет явные признаки износа или повреждения.

Используйте багажную сетку, чтобы в багажнике не перемещались только легкие предметы.

## Шторка багажного отделения (при наличии)



Чтобы прикрыть вещи в багажном отделении, используйте шторку багажного отделения.

### Использование шторки багажного отделения

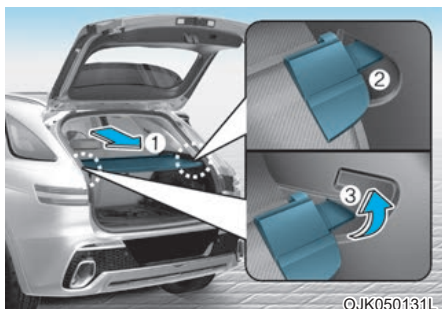

1. Потяните шторку за ручки по направлению к задней части автомобиля (1).
2. Вставьте направляющий стержень (2) в поводок (3).

### **i** Информация

Выгашите шторку за ручки на середину, чтобы направляющий стержень не выпал из поводка.

После использования шторки багажного отделения:

1. Для высвобождения защитного экрана багажного отделения из направляющих потяните его назад и вверх.
2. Защитный экран для груза автоматически втянется назад.

### **i** Информация

Шторка может не задвинуться автоматически, если она не выдвинута до конца. Вытяните защитную шторку до конца, а затем медленно дайте ей втянуться обратно.

### **К СВЕДЕНИЮ**

Не кладите багаж на шторку багажного отделения, если она используется, т.к. она может сломаться или деформироваться.

### **!** ОСТОРОЖНО

- Не кладите предметы на защитный экран для груза. Предметы могут упасть внутрь салона и поранить водителя и пассажиров во время аварии или при торможении.
- Никогда не позволяйте никому ездить в багажном отделении. Оно предназначено только для перевозки багажа.
- Следите за распределением массы внутри автомобиля, старайтесь переместить ее как можно ближе к передней части автомобиля.

### Снятие шторки багажного отделения



1. Задвиньте одну сторону шторки багажного отделения, чтобы сжать пружину и открепить шторку от автомобиля.
2. Пока пружина сжата, вытащите шторку багажного отделения.
3. Откройте багажный лоток и положите защитный экран багажного отделения на него.

### Извлечение шторки багажного отделения из багажного лотка

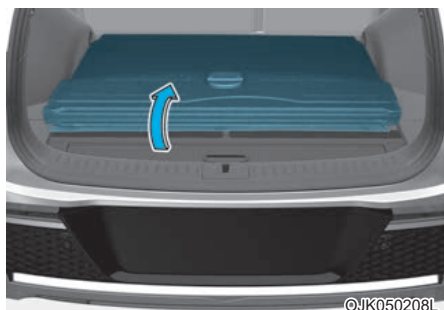

1. Потяните защитный экран вверх.



2. Нажмите на направляющий штифт.

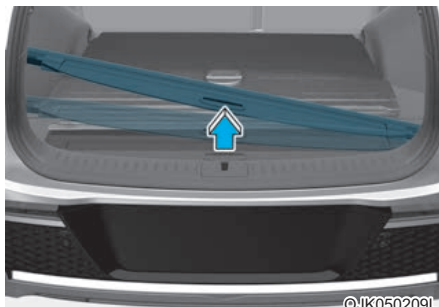

3. Нажимая на направляющий штифт, вытащите защитный экран багажного отделения.

## НАРУЖНЫЕ ФУНКЦИИ

### Рейлинги



Если ваш автомобиль поставляется с рейлингами на крыше, то поверх их могут быть установлены поперечные балки.

Рейлинги являются вспомогательным приспособлением и доступны в вашем местном розничном магазине Genesis Branded Products.

#### К СВЕДЕНИЮ

Если в крыше автомобиля имеется люк, то следите за тем, чтобы груз на рейлингах не мешал его работе.

#### К СВЕДЕНИЮ

- При перевозке груза на рейлингах примите необходимые меры предосторожности во избежание повреждения им крыши автомобиля.
- При перевозке предметов большого размера на рейлингах убедитесь в том, что их габариты не превышают длины или ширины крыши автомобиля.

### ОСТОРОЖНО

- Ниже приводится максимальная масса, которую можно грузить на рейлинги, установленные на крыше. Необходимо максимально равномерно распределять массу груза между рейлингами; груз должен быть надежно закреплен.

Погрузка груза или багажа на рейлинги с превышением указанного ограничения по весу может привести к повреждению вашего автомобиля.

РЕЙЛИНГИ	100 кг ПРИ РАВНОМЕРНОМ РАСПРЕДЕЛЕНИИ
----------	--

- При загруженных рейлингах на крыше центр тяжести автомобиля будет выше. Избегайте резкого трогания и торможения, резких поворотов и маневров и движения на высокой скорости, так как это может привести к потере управления автомобилем или его опрокидыванию, что станет причиной аварии.
- При перевозке груза на рейлингах на крыше двигайтесь медленно и плавно входите в повороты. Резкие порывы ветра, вызванные проезжающими мимо автомобилями или естественными причинами, могут создавать подъемную силу, которая будет действовать на предметы, размещенные на рейлингах. Это особенно актуально при перевозке крупногабаритных плоских предметов, таких как матрасы или древесные плиты. В результате такие предметы могут упасть с рейлингов и повредить ваш автомобиль или другие транспортные средства.
- Для предотвращения повреждений или потери груза при движении автомобиля следует перед началом движения и регулярно во время него проверять надежность закрепления предметов на рейлингах.

## ИНФОРМАЦИОННО-РАЗВЛЕКАТЕЛЬНАЯ СИСТЕМА

### К СВЕДЕНИЮ

- Если установить непредусмотренные конструкцией газоразрядные фары, то аудиосистема и электронные приборы транспортного средства могут работать некорректно.
- Не допускайте попадания на элементы салона таких химических веществ, как духи, косметическое масло, солнцезащитный крем, средство для чистки рук и освежитель воздуха, поскольку они могут привести к повреждению или обесцвечиванию поверхности.

### Порт USB

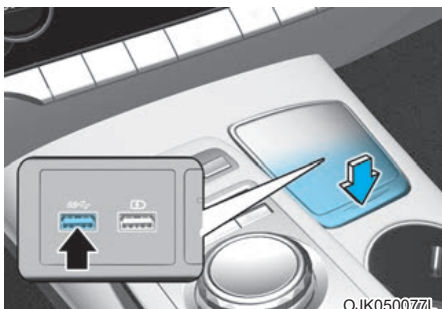

Для подключения аудиоустройств к автомобильному порту USB можно использовать USB-кабель.

### **i** Информация

При использовании портативного аудиоустройства, подключенного к разъему питания, во время воспроизведения может слышаться шум. В этом случае используйте источник питания портативного аудиоустройства.

### Антенна

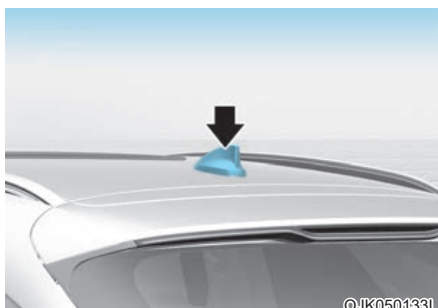

Антенна типа «акулий плавник» будет принимать сигналы AM, FM и передавать данные.

### Элементы дистанционного управления на рулевом колесе

#### ■ Тип А

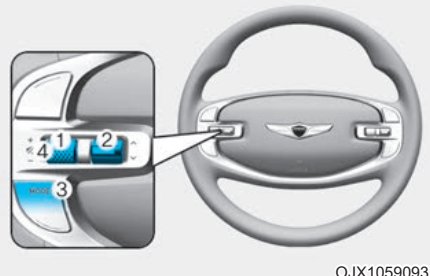

#### ■ Тип В

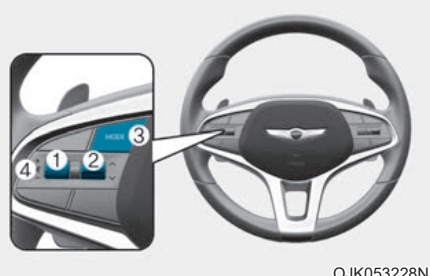

### К СВЕДЕНИЮ

Не следует одновременно нажимать несколько кнопок пульта дистанционного управления.

**ГРОМКОСТЬ (VOL + / VOL -) (1)**

- Поверните переключатель «VOLUME» (Громкость) вверх для увеличения громкости.
- Поверните переключатель «VOLUME» (Громкость) вниз для уменьшения громкости.

**«SEEK/PRESET» (Поиск/предустановка) (↗↘) (2)**

При нажатии кнопки вверх или вниз и удерживании кнопки «SEEK/PRESET» (Поиск/предустановка) в течение 0,8 секунд и больше, независимо от текущего режима, выполняются следующие функции.

- Режим «RADIO» (Радио)  
Она будет работать в качестве кнопки выбора «AUTO SEEK» (Автопоиск). Функция «SEEK» (Поиск) будет выполняться, пока вы не отпустите кнопку.
- Режим «MEDIA» (Носитель)  
Она будет работать в качестве кнопки «FF/RW» (быстрой перемотки).

При перемещении вверх или вниз переключателя «SEEK/PRESET» (Поиск/предустановка) будут использоваться указанные ниже режимы.

- Режим «RADIO» (Радио)  
Она будет работать в качестве кнопки выбора заранее настроенных радиостанций (PRESET STATION).
- Режим «MEDIA» (Носитель)  
Она будет работать в качестве кнопки «TRACK UP/DOWN» (смена дорожек).

**«MODE» (Режим) (3)**

Нажмите кнопку «MODE» (Режим) для переключения между режимами «Radio» (Радио).

**«MUTE» (Без звука) (🔇) (4)**

- Нажмите кнопку «MUTE» (Без звука) (🔇), чтобы выключить или включить звук.

Для получения более подробной информации отсканируйте QR-код в отдельном кратком руководстве.

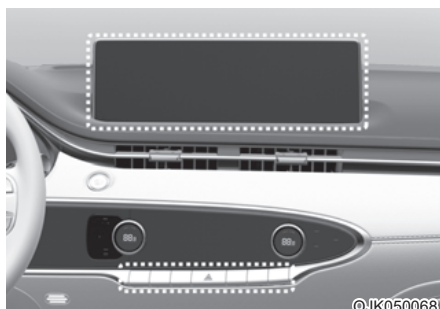
**Информационно-развлекательная система**

OJK050068

Для получения более подробной информации отсканируйте QR-код в отдельном кратком руководстве.

**Распознавание голоса**

## ■ Тип А

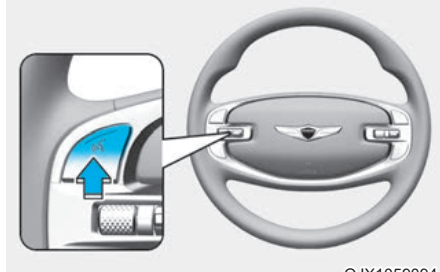

OJX1059094

## ■ Тип В

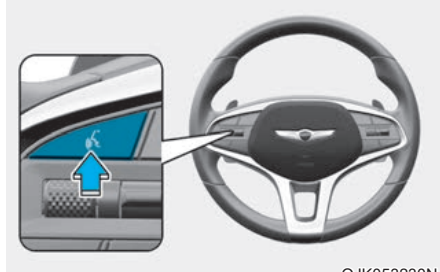

OJK053230N

Для получения более подробной информации отсканируйте QR-код в отдельном кратком руководстве.

## Беспроводная технология Bluetooth®

### ■ Тип А

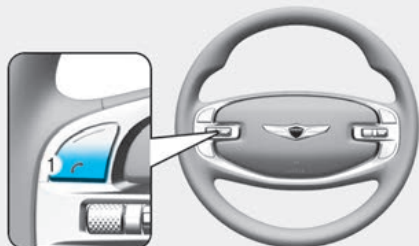

OJX1059095

### ■ Тип В



OJK053229N



©JX1059207L

- (1) Кнопка «Call / Answer / Call end» (Вызов / ответить / завершить звонок)
- (2) Микрофон

Для получения более подробной информации отсканируйте QR-код в отдельном кратком руководстве.

### **ВНИМАНИЕ**

Во избежание отвлечения внимания водителя не допускайте чрезмерного использования устройства во время движения автомобиля, что может привести к аварии.

## Аудиосистема премиум-класса Lexicon (при наличии)

### **ВНИМАНИЕ**

Аудиосистема премиум-класса Lexicon оснащена дверными решетками для динамиков из нержавеющей стали. Поверхность решеток может нагреваться, если автомобиль длительное время подвергается воздействию жаркой погоды. Держитесь подальше от решеток громкоговорителей, когда жарко.



## ВСТРОЕННАЯ КАМЕРА (ПРИ НАЛИЧИИ)

Система встроенной камеры осуществляет запись изображений спереди и сзади автомобиля с помощью встроенных камер переднего и заднего вида с широким углом обзора.

### **i** Информация

- Настройки «В движении» или «События: по пути» отключены при первом использовании автомобиля. Водителю следует установить определенные условия записи.
- Описание зависит от версии программного обеспечения, установленного в автомобиле. Следует регулярно проверять наличие обновлений программного обеспечения на начальной странице обновления встроенной камеры и устанавливать последнюю версию.

### Настройки встроенной камеры Настройка функций

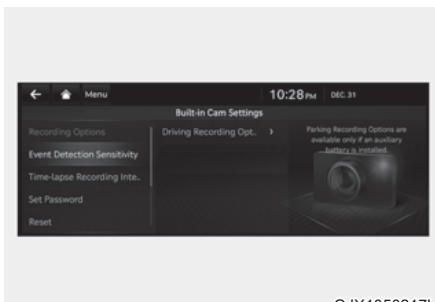

OJX1050217L

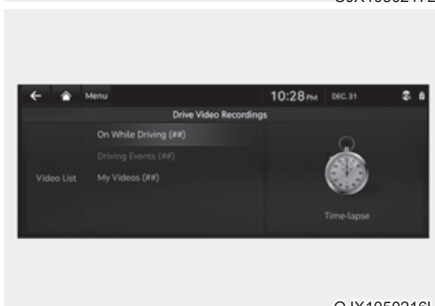

OJX1050216L

### Настройки «В движении» и «События: по пути»

На начальном экране выберите «Видеозаписи в движении», а затем «Настройки встроенной камеры» и укажите, следует ли использовать «В движении» или «События: по пути».

Если выбрано «События: по пути», можно также настроить уровень чувствительности, который определяет необходимость записи события.

### Функция связи с профилем пользователя

- Некоторые настройки встроенной камеры изменяются в зависимости от того, какой водитель выбран в меню «Настройки профиля пользователя» на экране информационно-развлекательной системы.
- К ним относятся «В движении», «События: по пути», «Чувствительность распознавания события» и «Интервал цайтрафера». Однако записанные видеоролики не изменяются в зависимости от водителя, выбранного в меню настроек профиля пользователя.

## Работа встроенной камеры

### Условия работы встроенной камеры

Встроенная камера работает, если на экране информационно-развлекательной системы в меню «Настройки» выбрать «В движении» или «События: по пути», когда кнопка «Engine Start/Stop» (Запуск/Остановка двигателя) находится в положении «ON» (ВКЛ.) или «START» (ПУСК).

### Выполнение записи со встроенной камеры вручную



Используя кнопку ручного управления встроенной камерой, водитель может вести запись до и после нажатия кнопки.

Если нажать кнопку ручного управления встроенной камерой при работающем двигателе, запись начнется независимо от настроек встроенной камеры.

- Регистрация событий: запись включается кратким нажатием кнопки.
- Съемка цайтрафер: чтобы начать запись замедленной видеосъемки, нажмите и удерживайте кнопку. Чтобы закончить запись, снова нажмите и удерживайте кнопку.
  - Функция записи цайтрафер доступна только при работающем двигателе автомобиля. Если в процессе записи выключить двигатель, запись цайтрафер отключается.
  - Настройки записи цайтрафер можно задать в меню «Built-in Cam» (Встроенная камера) → «Time-Lapse» (Цайтрафер) на экране информационно-развлекательной системы.

## **i** Информация

Описание функции «Цайтрафер»

Функция цайтрафер предусматривает сжатие изображений после записи каждого кадра через регулярные промежутки времени и их проигрывание в ускоренном темпе.

Интервал записи (1 секунда/2 секунды/5 секунд) можно выбрать в меню цайтрафера на экране информационно-развлекательной системы. Записанные изображения сохраняются в течение 20 минут, 40 минут или 100 минут в зависимости от выбранного интервала записи.

### **Статус работы встроенной камеры**

Кнопка ручного управления встроенной камерой

Статус работы встроенной камеры можно проверить с помощью индикатора на кнопке ручного управления встроенной камерой.

Статус работы	Индикатор
Записи в движении сохранены	«On» (Вкл.)
Запись событий кнопкой ручного управления	Мигает с интервалом 2 сек.
Распознавание ударов при съемке	
Съемка цайтрафер	Мигает 5 раз

### **Встроенная камера**

Статус работы встроенной камеры можно проверить с помощью индикатора на камере переднего вида.

Статус работы	Индикатор
Выбрано «В движении» или «События: по пути»	Мигает с интервалом 2 сек.
Настройки «В движении» и «События: по пути» не выбраны	Выкл.

### **USB-порт для встроенной камеры**



С помощью выделенного USB-порта для встроенной камеры водитель может загрузить записанные видеоматериалы на карту памяти USB.

## Экран встроенной камеры

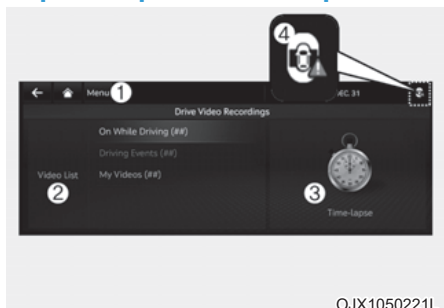

1. Меню: содержит различные меню, например удаление видеозаписей и копирование блока памяти. Основные параметры работы встроенной камеры можно задать в меню настроек.
2. Записанный видеосписок: можно проверить записи «В движении» и «События: по пути».
3. Цайтрафер: функция замедленной съемки доступна только при включенном двигателе автомобиля. Если двигатель выключить, съемка цайтрафер прекращается.
4. Проверьте, нет ли проблем в работе передней встроенной камеры и камеры заднего вида с широким углом обзора.
5. Миниатюры видеозаписей с передней встроенной камеры и камеры заднего вида с широким углом обзора
6. Дата записи файлов
7. Время записи файлов
8. Увеличение и уменьшение
9. Удаление/копирование блока памяти и загрузка на карту памяти USB
10. Управление воспроизведением и выбор передней/задней камеры
11. Выбор времени воспроизведения: коснитесь экрана и выберите время воспроизведения.

### Информация

Сведите большой и указательный пальцы, чтобы уменьшить экран, и разведите их, чтобы увеличить экран.



## ВНИМАНИЕ

- Если в процессе загрузки видеоматериалов через USB-порт соединение прервалось, возможно, файл поврежден.
- Встроенная камера не предусматривает распознавание и запись каждой ситуации или удара.
- Во время работы функции «События: по пути» (распознавание ударов) видеозапись может быть сохранена вследствие удара, вызванного работой автомобиля или использования устройств внутри автомобиля.
- Если объектив передней встроенной камеры, объектив камеры расширенного заднего вида или ветровое стекло загрязнены, запись видео ведется некорректно. Следите за чистотой объектива и лобового стекла.
- Карта памяти USB поддерживает форматы файлов FAT16 / FAT32 / NTFS / exFAT. В некоторых случаях определенные карты памяти USB распознаются некорректно.
- Если места хранения недостаточно, старые файлы автоматически удаляются. Если видеозаписи часто ведутся и сохраняются из-за движения на большое расстояние, с частым распознаванием ударов или с использованием кнопки ручного управления встроенной камерой, может происходить автоматическое удаление файлов, сохраненных в течение короткого периода времени. Загружайте важные файлы на карту памяти или сохраняйте их при необходимости.
- В процессе инициализации системы сохранение видеоматериалов недоступно.
- Производитель рекомендует делать резервную копию важных файлов.
- В случае обновления или восстановления программного обеспечения сохраненные видеофайлы могут быть удалены. Рекомендуется сделать резервную копию файлов перед обновлением или восстановлением программного обеспечения.
- Из-за чрезмерной тонировки стекол качество видеозаписи может снизиться.
- В случае передачи автомобиля другому водителю по договору аренды или продажи как подержанного транспортного средства необходимо удалить сохраненные видеоматериалы, чтобы предотвратить утечку личных данных.
- Последовательность сохраненных данных может измениться в случае изменения настроек времени автомобиля. Перед изменением настроек времени проверьте последовательность сохраненных файлов.
- При просмотре записанного видеофайла на компьютере может возникнуть отличие по времени в зависимости от используемого видеопроигрывателя.
- Имейте в виду, что в случае снятия передней встроенной камеры и камеры расширенного заднего вида с применением силы можно повредить систему.
- Если на приборной панели появляется предупреждающее сообщение «Check drive video record system» (Проверьте систему видеозаписи), рекомендуется провести проверку системы у официального дилера продукции марки Genesis.

## Информация

Система встроенной камеры включает в себя лицензии GPL, LGPL и другие лицензии на программное обеспечение с открытым исходным кодом. Все уведомления о лицензиях, включая сопутствующий исходный код, можно найти на сайте <https://www.yuracorp.co.kr>.

Если в течение 3 лет с момента покупки автомобиля водитель запросит открытый исходный код бортового программного обеспечения на сайте [via opensource@genesis.com](mailto:opensource@genesis.com), ему будет выслан компакт-диск по минимальной стоимости устройства хранения и его доставки.

## 6. Управление автомобилем

Перед поездкой.....	6-5
Перед посадкой в автомобиль.....	6-5
Перед запуском двигателя.....	6-5
Кнопка запуска/остановки двигателя.....	6-6
Положения кнопки «Engine Start/Stop» (Запуск/остановка двигателя).....	6-7
Запуск двигателя.....	6-8
Остановка двигателя.....	6-10
Дистанционный запуск двигателя.....	6-11
Автоматическая трансмиссия.....	6-12
Управление автоматической трансмиссией.....	6-12
Сообщения на дисплее панели приборов (приборной панели).....	6-18
Подрулевой переключатель (в ручном режиме переключения).....	6-20
Приемы безопасного вождения.....	6-21
Тормозная система.....	6-22
Тормоза с усилителями.....	6-22
Индикатор износа дисковых тормозов.....	6-22
Усиленные тормоза.....	6-23
Электронный стояночный тормоз (EPB).....	6-23
«Auto Hold» (Автоматическое удержание).....	6-27
Антиблокировочная тормозная система (ABS).....	6-31
Электронный контроль устойчивости (ESC).....	6-32
Система управления стабилизацией транспортного средства (VSM).....	6-35
Система помощи при старте на подъеме (HAC).....	6-36
Система предупреждения об экстренной остановке (ESS).....	6-37
Система экстренного торможения для предотвращения вторичных столкновений (MCB).....	6-37
система помощи при спуске (DBC).....	6-38
Приемы безопасного торможения.....	6-41
Полный привод (AWD).....	6-42
Работа полного привода (AWD).....	6-42
Меры предупреждения аварийных ситуаций.....	6-45
Дифференциал повышенного трения с электронным управлением.....	6-47
Выбор режима движения.....	6-47
Предупреждающие сообщения.....	6-47

Подвеска с электронным управлением .....	6-48
Неисправность системы .....	6-48
Подвеска с электронным управлением и функцией предварительного просмотра дороги .....	6-48
Неисправность системы .....	6-49
Ограничения системы .....	6-49
Система управления запуском .....	6-50
Предварительные требования для активации .....	6-50
Активация системы управления запуском .....	6-50
Ограниченное использование системы управления запуском .....	6-51
Стоп-старт на холостом ходу (ISG) .....	6-52
Работа системы ISG .....	6-52
Система ISG выключена .....	6-54
Вынужденный повторный запуск двигателя .....	6-55
Неисправность ISG .....	6-55
Калибровка датчика АКБ .....	6-55
Режим движения накатом .....	6-57
Установка режима движения накатом .....	6-57
Условия работы режима движения накатом .....	6-57
Условия отключения режима движения накатом .....	6-58
Встроенная система управления режимом движения (2WD) .....	6-59
Режим движения .....	6-59
Встроенная система управления режимом движения (AWD) .....	6-61
Режим движения .....	6-61
Характеристики автомобиля .....	6-63
Режим «Multi terrain» (Вседорожный) .....	6-64

## 6. Управление автомобилем

Имитация звука двигателя.....	6-64
Адаптивная подвеска двигателя.....	6-64
Активная воздушная заслонка.....	6-65
Неисправность.....	6-65
Особые условия вождения.....	6-66
Опасные условия вождения.....	6-66
Раскачивание автомобиля.....	6-66
Выполнение плавных поворотов.....	6-67
Управление автомобилем в ночное время.....	6-67
Управление автомобилем под дождем.....	6-67
Управление автомобилем в затопленных местах.....	6-68
Движение по автомагистрали.....	6-68
Снижение риска опрокидывания.....	6-69
Вождение в зимних условиях.....	6-70
Вождение по снегу и льду.....	6-70
Меры предосторожности в зимний период.....	6-73
Буксировка прицепа.....	6-75
При буксировке прицепа.....	6-76
Оборудование для буксировки прицепа.....	6-79
Управление автомобилем с прицепом.....	6-80
Техническое обслуживание при буксировке прицепа.....	6-83
Масса автомобиля.....	6-84
Перегрузка.....	6-84





## **ОСТОРОЖНО**

**Угарный газ (CO) токсичен. Вдыхание угарного газа может привести к потере сознания и смерти.**

Выхлопные газы содержат не имеющий цвета и запаха угарный газ.

### **Не вдыхайте выхлопные газы.**

Если в салоне автомобиля появился запах выхлопного газа, немедленно откройте окна. Воздействие угарного газа может привести к потере сознания и смерти от удушья.

### **Следите за тем, чтобы в выхлопной системе не было утечек газов.**

Проверку выхлопной системы следует производить каждый раз, когда автомобиль заезжает на подъемник для замены масла или для каких-либо других целей. При изменении звука работы системы выпуска отработанных газов или в случае удара обо что-либо днищем автомобиля рекомендуется как можно скорее проверить систему выпуска отработанных газов в официальном дилерском центре продукции марки Genesis.

### **Не оставляйте двигатель включенным в закрытых помещениях.**

Работа двигателя на холостом ходу, даже при открытых воротах гаража, является небезопасной. Дайте двигателю поработать не дольше, чем необходимо для того, чтобы запустить его и вывести автомобиль из гаража.

### **Избегайте длительной работы двигателя на холостом ходу, когда в салоне автомобиля находятся люди.**

Вынужденная длительная работа двигателя на холостом ходу при нахождении людей в салоне автомобиля допускается только на открытом воздухе. При этом необходимо установить регулятор притока воздуха в положение подачи свежего воздуха, а регулятор вентилятора на максимальную мощность, чтобы обеспечить подачу в салон свежего воздуха.

### **Не допускайте засорения воздухозаборных отверстий.**

Для поддержания нормальной работы вентиляционной системой следите за тем, чтобы расположенные перед ветровым стеклом воздухозаборные отверстия не забивались снегом, льдом, листьями и т. п.

### **Если нужно двигаться с открытой крышкой багажника, выполните указанные далее действия.**

Закройте все окна.

Откройте воздушные заслонки панели приборов.

Установите регулятор притока воздуха в положение подачи свежего воздуха, регулятор управления воздушным потоком в положение «Floor» (Пол) или «Face» (Лицо), а регулятор вентилятора на максимальную мощность.

## ПЕРЕД ПОЕЗДКОЙ

### Перед посадкой в автомобиль

- Все окна, наружные зеркала и внешние осветительные приборы должны быть чистыми и не запачканными.
- Удалите иней, снег или лед.
- Осмотрите шины на наличие износа и повреждений.
- Убедитесь, что под автомобилем нет следов утечки.
- Перед движением задним ходом убедитесь в отсутствии каких-либо препятствий позади автомобиля.

### Перед запуском двигателя

- Убедиться в плотном закрытии капота, багажника и дверей.
- Отрегулируйте положение сидения и рулевого колеса.
- Отрегулируйте положение внутреннего зеркала и наружных зеркал заднего вида.
- Проверьте работу наружных осветительных приборов.
- Пристегните ремень безопасности. Убедитесь, что все пассажиры пристегнуты ремнями безопасности.
- Переверните кнопку запуска/остановки двигателя в положение «ON» (Вкл.) и проверьте указатели и индикаторы на приборной панели, а также сообщения на дисплее приборной панели.
- Убедитесь в том, что весь багаж надежно уложен или закреплен.



### ОСТОРОЖНО

Чтобы снизить вероятность **СЕРЬЕЗНОЙ ТРАВМЫ** или **СМЕРТИ**, соблюдайте описанные далее меры предосторожности.

- **ВСЕГДА** пристегивайтесь ремнем безопасности. Все пассажиры должны быть правильно пристегнуты ремнями безопасности до того, как автомобиль начнет движение. Подробную информацию см. в разделе «Ремни безопасности» в главе 3.
- Никогда не ослабляйте внимание во время движения. Полагайте, что другие участники движения или пешеходы могут быть менее внимательными и совершать ошибки.
- Будьте все время сосредоточенными на управлении автомобилем. Отвлечение внимания водителя может приводить к авариям.
- Соблюдайте безопасную дистанцию до следующих впереди транспортных средств.



### ОСТОРОЖНО

Вождение в состоянии алкогольного или наркотического опьянения **ЗАПРЕЩЕНО**.

Вождение в таком состоянии может стать причиной **СЕРЬЕЗНОЙ ТРАВМЫ** или **СМЕРТИ**.

Управление транспортным средством в состоянии опьянения — главная причина гибели людей на дорогах каждый год. Даже небольшое количество алкоголя влияет на рефлексы, восприятие и точность оценки. Всего одна порция спиртного может ограничить вашу способность реагировать на меняющиеся условия и чрезвычайные ситуации, а с каждой следующей порцией скорость реакции будет снижаться.

Вождение в состоянии наркотического опьянения столь же или даже более опасно, чем вождение в нетрезвом виде.

Вероятность серьезного ДТП значительно возрастает, если выпить или принять медицинские препараты или наркотики, а затем сесть за руль автомобиля. Если вы выпили или приняли наркотики, не садитесь за руль. Не стоит ездить с водителем, который выпил или принял наркотики. Выберите трезвого водителя или вызовите такси.

## КНОПКА ЗАПУСКА/ОСТАНОВКИ ДВИГАТЕЛЯ



При открытии передней двери загорается кнопка «Engine Start/Stop» (Запуск/остановка двигателя). После закрытия двери она горит еще 30 секунд.

### ОСТОРОЖНО

Чтобы выключить автомобиль в экстренной ситуации, выполните указанные далее действия.

Нажмите и удерживайте кнопку запуска и остановки двигателя более двух секунд, или три раза нажмите и отпустите эту кнопку (в течение трех секунд).

Если автомобиль не останавливается, его можно повторно запустить, не нажимая педаль тормоза. Для этого переключите коробку передач в положение «N» (нейтраль) и нажмите кнопку «Engine Start/Stop» (Запуск/остановка двигателя).

### ОСТОРОЖНО

- НИКОГДА не нажимайте кнопку «Engine Start/Stop» (Запуск/остановка двигателя) во время движения автомобиля, за исключением экстренных случаев. Это приведет к выключению автомобиля и отключению усилителей рулевой и тормозной систем. Это может привести к потере контроля над направлением движения и функцией торможения, что может стать причиной аварии.
- Прежде чем покинуть автомобиль, обязательно переведите коробку передач в режим «P» (парковка), задействуйте стояночный тормоз, нажмите кнопку «Engine Start/Stop» (Запуск/остановка двигателя), чтобы выключить двигатель, и, уходя, заберите с собой электронный ключ. Если не предпринять эти меры предосторожности, может произойти непредвиденное движение автомобиля.
- НИКОГДА не тянитесь сквозь рулевое колесо к кнопке «Engine Start/Stop» (Запуск/остановка двигателя) или любым другим элементом управления во время движения автомобиля. Нахождение вашей руки в этой области может привести к потере контроля над автомобилем и, следовательно, — к аварии.

## Положения кнопки «Engine Start/Stop» (Запуск/остановка двигателя)

Положение кнопки	Действие	Примечания
<b>«OFF» (Выкл.)</b>	Чтобы выключить двигатель, переведите автомобиль в режим «Р» (парковка) и нажмите кнопку «Engine Start/Stop» (Запуск/остановка двигателя). Обратите внимание, что если нажать кнопку Start/Stop (Пуск/Останов), когда электромобиль находится в режиме D (Передний ход), R (Задний ход) или N (Нейтраль), будет автоматически включена передача P (Парковка). Рулевое колесо блокируется для защиты автомобиля от угона.	Если при открывании водительской двери блокировка рулевого колеса по какой-либо причине не срабатывает, то подается предупреждающий звуковой сигнал.
<b>«ACC» (Доп. устройства)</b>	Нажмите находящуюся в положении «OFF» (Выкл.) кнопку «Engine Start/Stop» (Запуск/остановка двигателя), не нажимая педаль тормоза. Включается некоторое электрическое оборудование. Происходит разблокирование рулевого колеса.	<ul style="list-style-type: none"> <li>• Если оставить кнопку «Engine Start/Stop» (Запуск/остановка двигателя) в положении «ACC» (Доп. устройства), то через час питание от аккумулятора будет автоматически отключено, чтобы исключить его разрядку.</li> <li>• Если рулевое колесо не разблокировать надлежащим образом, кнопка «Engine Start/Stop» (Запуск/остановка двигателя) работать не будет. Нажмите кнопку «Engine Start/Stop» (Запуск/остановка двигателя), одновременно поворачивая рулевое колесо вправо-влево, чтобы разблокировать его.</li> </ul>
<b>«ON» (Вкл.)</b>	Нажмите находящуюся в положении «ACC» (Доп. устройства) кнопку «Engine Start/Stop» (Запуск/остановка двигателя), не нажимая педаль тормоза. Перед пуском двигателя можно проверить индикаторы.	Не оставляйте кнопку «Engine Start/Stop» (Запуск/остановка двигателя) в положении «ON» (Вкл.), если двигатель не работает, во избежание разрядки аккумулятора.
<b>«START» (Запуск)</b>	Чтобы запустить двигатель, выжмите педаль тормоза и нажмите кнопку «Engine Start/Stop» (Запуск/остановка двигателя), когда коробка передач находится в положении «Р» (парковка) или «N» (нейтраль). Для обеспечения безопасности запускайте двигатель, когда коробка передач находится в положении «Р» (парковка).	При нажатии кнопки «Engine Start/Stop» (Запуск/остановка двигателя) без нажатия педали тормоза двигатель не включается. В этом случае кнопка запуска и остановки двигателя работает следующим образом: <b>«OFF» (Выкл.) → «ACC» (Доп. устройства) → «ON» (Вкл.) → «OFF» (Выкл.) или «ACC» (Доп. устройства).</b>

\* Чтобы предотвратить разрядку аккумулятора, кнопка «Engine Start/Stop» (Запуск/остановка двигателя) переходит в положение «OFF» (Выкл.), если в течение определенного времени кнопка «Engine Start/Stop» находится в положении «ACC» (Доп. устройства) или «ON» (Вкл.), а рычаг переключения передач - в режиме P (парковка). Если функция работает, габаритные огни выключаются. Для повторного использования габаритных огней выключите и включите переключатель фар на рулевой колонке.

## Запуск двигателя



### ОСТОРОЖНО

- Для управления автомобилем всегда надевайте соответствующую обувь. Не следует управлять автомобилем в туфлях на высоких каблуках, лыжных ботинках, сандалиях или пляжных тапках и т. п. В такой обуви неудобно нажимать педали тормоза и акселератора.
- Недопустимо производить пуск двигателя при нажатой педали акселератора.  
Автомобиль может начать двигаться, что может привести к аварии.
- Необходимо дождаться нормализации частоты оборотов двигателя. Автомобиль может неожиданно прийти в движение, если отпустить педаль тормоза при высокой частоте оборотов двигателя.



### Информация

- При нажатии кнопки «Engine Start/Stop» (Запуск/остановка двигателя) автомобиль запустится только при условии, что электронный ключ находится в автомобиле.
- Даже если электронный ключ находится в автомобиле, но он далеко от водителя, двигатель может не запуститься.
- Если кнопка «Engine Start/Stop» (Запуск/остановка двигателя) находится в положении «ACC» (Доп. устройства) или «ON» (Вкл.), то при открытии любой из дверей система проверяет наличие интеллектуального ключа. При отсутствии электронного ключа в салоне мигает индикатор «» и загорается предупреждение «Key not in vehicle» (Ключ не в машине) Если все двери закрыты, звуковой сигнал также подается в течение приблизительно 5 секунд. Держите электронный ключ в салоне.

## Запуск бензинового двигателя

1. Всегда держите при себе электронный ключ.
2. Стояночный тормоз должен быть включен.
3. Убедитесь, что коробка передач переведена в положение «P» (парковка), нажав кнопку «P».
4. Нажмите педаль тормоза.
5. Нажмите кнопку «Engine Start/Stop» (Запуск/остановка двигателя).



### Информация

- Не дожидайтесь прогрева двигателя, пока автомобиль находится в неподвижном состоянии.  
Начните движение при небольших оборотах двигателя Избегайте резкого ускорения и замедления.
- Всегда заводите автомобиль, удерживая ногу на педали тормоза. Не нажимайте на педаль акселератора при пуске автомобиля. Не допускайте работу двигателя на очень высоких оборотах во время прогрева.

### **Запуск дизельного двигателя**

Для того чтобы запустить холодный дизельный двигатель, его необходимо предварительно разогреть и прогреть перед началом движения.

1. Всегда держите при себе электронный ключ.
2. Стояночный тормоз должен быть включен.
3. Убедитесь, что коробка передач переведена в положение «Р» (парковка), нажав кнопку «Р».
4. Нажмите педаль тормоза.
5. Нажмите кнопку «Engine Start/Stop» (Запуск/остановка двигателя).
6. Не отпускайте педаль тормоза до тех пор, пока не погаснет индикатор разогрева двигателя (🔥).
7. Двигатель запустится после того, как погаснет индикатор разогрева двигателя (🔥).



#### **Информация**

Если еще раз нажать кнопку «Engine Start/Stop» (Запуск/остановка двигателя) во время предварительного прогрева двигателя, он может запуститься.

### **Запуск и остановка двигателя с турбокомпрессором с промежуточным охлаждением**

1. Не разгоняйте двигатель сразу после пуска. Если двигатель холодный, дайте ему поработать на холостом ходу несколько секунд, чтобы обеспечить надлежащую смазку турбокомпрессора.
2. После езды с высокой скоростью или в течение длительного времени при высокой нагрузке двигателя перед выключением двигателя необходимо дать ему поработать около 1 минуты на холостом ходу. Этот период требуется для охлаждения турбокомпрессор до выключения двигателя.

#### **К СВЕДЕНИЮ**

**Не следует останавливать двигатель сразу же после того, как он работал с большой нагрузкой. Это может привести к серьезному повреждению двигателя или блока турбонагнетателя.**

### К СВЕДЕНИЮ

Чтобы не повредить системы автомобиля, обратите внимание на указанную далее информацию.

- Если двигатель заглох во время движения, не пытайтесь перевести коробку передач в положение «Р» (парковка).  
Если позволяют транспортный поток и дорожные условия, переведите коробку передач в режим «N» (нейтраль), пока автомобиль еще движется, и нажмите кнопку «Engine Start/Stop» (Запуск/остановка двигателя), чтобы попытаться перезапустить двигатель.
- Не пытайтесь заводить автомобиль, буксируя или толкая его.

### К СВЕДЕНИЮ

Чтобы не повредить системы автомобиля, обратите внимание на указанную далее информацию.

Не удерживайте кнопку «Engine Start/Stop» (Запуск/остановка двигателя) в нажатом положении более 10 секунд, исключая случай перегорания предохранителя стоп-сигнала.

Если перегорел предохранитель стоп-сигнала, вы не сможете запустить двигатель в нормальном режиме. Замените предохранитель новым. Если нет возможности заменить предохранитель, можно запустить двигатель, если нажать и удерживать кнопку «Engine Start/Stop» (Запуск/остановка двигателя) в течение 10 секунд, при этом она должна находиться в положении «АСС» (Доп. устройства).

В целях безопасности при запуске автомобиля всегда следует нажимать педаль тормоза.

### Аварийный запуск



Если аккумуляторная батарея электронного ключа разряжена или электронный ключ не работает нормально, двигатель можно запустить, нажав кнопку «Engine Start/Stop» (запуск/останов двигателя) и повернув электронный ключ в направлении, указанном на приведенном выше рисунке.

### Остановка двигателя

1. Остановите автомобиль и нажмите педаль тормоза до упора.
2. Нажмите кнопку «Р», чтобы перевести рычаг в положение «Р» (парковка).
3. Переключите кнопку «Engine Start/Stop» (Запуск/остановка двигателя) в положение «OFF» (Выкл.) и задействуйте стояночный тормоз.

## Дистанционный запуск двигателя

### ■ Тип «А»



OJX1069057L

### ■ Тип «В»



OJX1069054L

Автомобиль можно завести с помощью кнопки «Remote Start» (Дистанционный запуск двигателя) на электронном ключе.

Для дистанционного запуска двигателя выполните указанные далее действия.

1. Нажмите кнопку блокировки двери на расстоянии не более 10 м от автомобиля.
  2. Удерживайте кнопку дистанционного запуска двигателя ( $\Omega_{\text{HOLD}}$ ) более 2 секунд в течение 4 секунд после отключения блокировки дверей. Начнут мигать лампы аварийной сигнализации.
  3. Чтобы отключить функцию дистанционного запуска двигателя, нажмите кнопку дистанционного запуска ( $\Omega_{\text{HOLD}}$ ) один раз.
- Кнопка дистанционного запуска двигателя ( $\Omega_{\text{HOLD}}$ ) может не сработать, если электронный ключ находится на расстоянии более 10 м от автомобиля.
  - Автомобиль не запустится дистанционно, если открыт капот или крышка багажника.
  - Для включения функции дистанционного запуска рычаг переключения передач должен находиться в положении «Р» (парковка).
  - Если вы сядете в автомобиль без зарегистрированного электронного ключа, двигатель выключится.
  - Двигатель выключится, если вы не сядете в автомобиль в течение 10 минут с момента дистанционного запуска.
  - Двигатель не должен долго работать на холостых оборотах.



## АВТОМАТИЧЕСКАЯ ТРАНСМИССИЯ

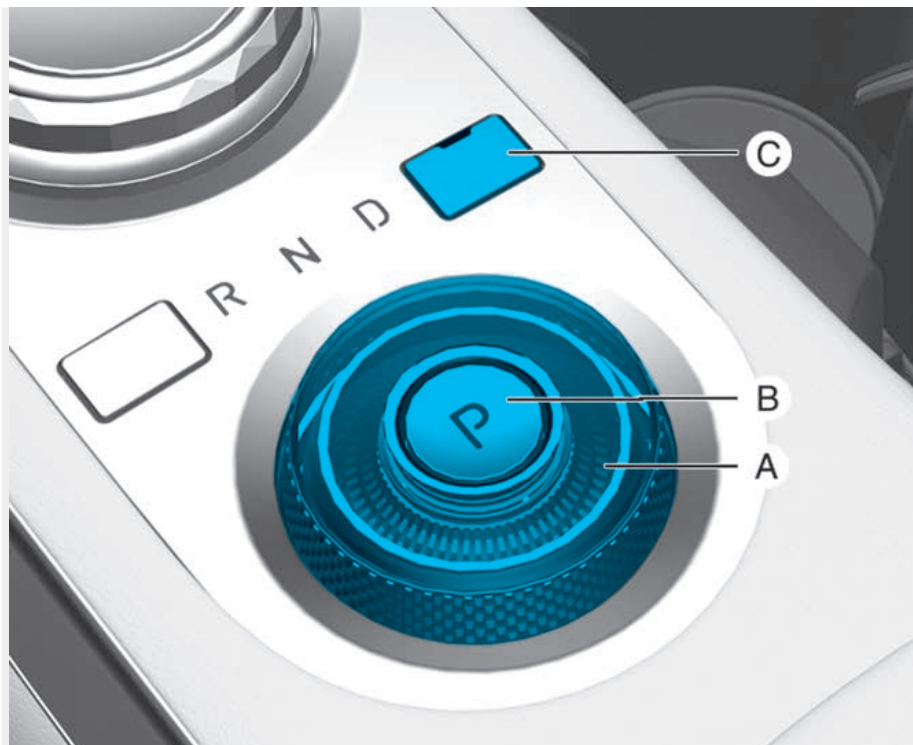

Поворачивая ручку переключения для смены передачи или перехода в режим «Р», нажимайте педаль тормоза.

ОJK060002L

[A]: поворотная ручка (поворотная ручка переключения передач), [B]: кнопка «Р» (парковка), [C]: кнопка разблокировки положения «Р» (парковка)

### Управление автоматической трансмиссией

Автоматическая трансмиссия имеет 8 скоростей переднего и одну скорость заднего хода. Индивидуальные скорости выбираются автоматически в положении «D» (передний ход).

## ОСТОРОЖНО

Меры предосторожности, позволяющие снизить риск получения серьезных травм или гибели, указаны далее.

- Перед переключением режима «D» (передний ход) или «R» (задний ход) убедитесь в том, что перед или за автомобилем нет людей, особенно детей.
- Прежде чем покинуть автомобиль, обязательно установите коробку передач в положение «P» (парковка), задействуйте стояночный тормоз и нажмите кнопку «Engine Start/Stop» (Запуск/остановка двигателя), чтобы выключить двигатель. Если эти меры предосторожности не будут приняты, может произойти внезапное движение автомобиля.
- При использовании подрулевого переключателя (в ручном режиме переключения) на скользких дорогах не осуществляйте быстрое торможение двигателем (переключение с высокой на более низкую передачу). Автомобиль может пойти юзом и стать причиной дорожно-транспортного происшествия.

## *Поворотный переключатель/ Поворотная ручка переключения передат*

«P» (парковка)

Переключение в положение «P» (парковка) всегда должно выполняться только после полной остановки автомобиля.



Для переключения в положение «P» (парковка), нажмите кнопку «P» при нажатой педали тормоза.

Если вы выключите двигатель в положении «R» (задний ход), «N» (нейтраль) или «D» (передний ход), передача будет автоматически переведена в положение «P» (парковка).

## ОСТОРОЖНО

- Переключение в положение разблокировки «P» (парковка) во время движения может привести к потере управляемости автомобиля.
- Остановив автомобиль, обязательно переведите его в положение «P» (парковка), задействуйте стояночный тормоз и выключите двигатель.
- При парковке на склоне переведите коробку передач в положение «P» (парковка) и задействуйте стояночный тормоз, чтобы предотвратить скатывание автомобиля вниз.

### Автоматическое переключение передач в положение «Р» (парковка)

В целях безопасности передача автоматически переключается в положение «Р» (парковка) при указанных далее условиях.

- Если двигатель выключили в режиме «R» (задний ход), «D» (передний ход) или «N» (нейтраль).
- Если дверь водителя открывается с работающим двигателем, при включенной передаче «R» (задний ход), «D» (передний ход) или «N» (нейтраль), причем ремень безопасности отстегнут и автомобиль стоит на месте.
- Если дверь водителя или переднего пассажира открывается при включенной передаче «N» (нейтраль) и двигатель выключен.

Если передача должна находиться в положении «Р» (Парковка), всегда удостоверьтесь, переключилась ли передача в положение «Р» (Парковка), проверяя это на приборной панели.

### «R» (задний ход)

Используйте это положение для движения автомобиля назад.



Чтобы переключить передачу в положение «R» (задний ход), поверните поворотную ручку против часовой стрелки, одновременно нажимая педаль тормоза.

Когда автомобиль остановился на передаче «R» (задний ход), при открытии двери водителя (с отстегнутым ремнем безопасности), передача автоматически будет переведена в положение «Р» (парковка).

Однако если автомобиль находится в движении, передача не может быть автоматически переведена в положение «Р» (парковка), чтобы предотвратить повреждение автоматической коробки передач.

### К СВЕДЕНИЮ

**Перед тем как переключать рычаг передач в положение «R» (задний ход) или из этого положения, следует полностью остановить автомобиль, так как при переключении в положение «R» (задний ход) во время движения автомобиля возможно повреждение коробки передач.**

**«N» (нейтраль)**

Колеса и трансмиссия разобщены.



OJK060005

Чтобы переключить передачу в положение «N» (нейтраль), поверните поворотную ручку по часовой стрелке из положения «R» (задний ход) или против часовой стрелки из положения «D» (передний ход), одновременно нажимая педаль тормоза.

При переключении из положения «N» (нейтраль) в любое другое положение обязательно нажимайте педаль тормоза.

Если выключить двигатель в режиме «N» (нейтраль), передача будет автоматически переведена в положение «P» (парковка).

Для отмены операции переведите передачу в положение «P» (парковка), «D» (передний ход) или «R» (задний ход), либо передача «N» (Neutral) останется включенной при выключении двигателя.

Однако если автомобиль необходимо оставить в режиме «N» (нейтраль) с выключенным двигателем, см. «Как оставаться в режиме «N» (нейтраль) при выключенном автомобиле» далее.

**ВНИМАНИЕ**

**Двигатель можно запустить, если передача переключена в положение N (нейтраль). Однако в целях безопасности двигатель следует запускать с передачей, переключенной в положение P (парковка).**

**Как оставаться в режиме «N» (нейтраль) при выключенном автомобиле**

## ■ Тип «A»

Press and hold OK button to stay in Neutral when vehicle is Off

OJX1069009L

## ■ Тип «B»

Hold OK button to stay in neutral gear position when vehicle is Off

OJX1069058L

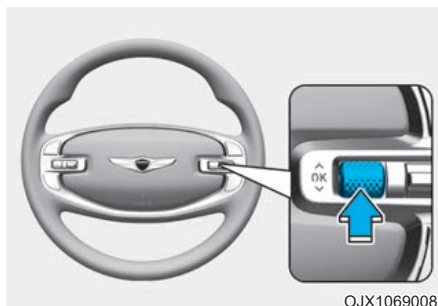

OJX1069008

При необходимости остаться в режиме «N» (нейтраль) после выключения двигателя (в режиме «ACC» (Доп. устройства)) выполните указанные далее действия.

1. Выключите «Auto Hold» (Автоматическое удержание) и отпустите электронный стояночный тормоз при работающем двигателе.
2. Поверните ручку переключения передач в положение «N» (нейтраль), одновременно нажимая педаль тормоза.
3. Когда вы уберете ногу с педали тормоза, на дисплее панели приборов появится сообщение «Нажмите и удерживайте кнопку «OK», чтобы остаться в нейтральном режиме, когда автомобиль выключится».

4. Нажмите и удерживайте кнопку «ОК» более 1 секунды.
5. Когда на дисплее панели приборов появится сообщение «Автомобиль останется в положении «N» (Нейтраль). Переключите передачу для отмены» (или «Передача в «N» при выключенном автомобиле»), нажмите кнопку «Engine Start/Stop», одновременно нажимая педаль тормоза.

Однако если вы откроете дверь водителя или переднего пассажира, будет автоматически выбрана передача «P» (Парковка), а кнопка «Engine Start/Stop» (Запуск/остановка двигателя) перейдет в положение «OFF» (Выкл.).

### К СВЕДЕНИЮ

При передаче в положении «N» (нейтраль) кнопка «Engine Start/Stop» (Запуск/остановка двигателя) будет находиться в положении «ACC» (питание на доп. устройства). В положении «ACC» (питание на доп. устройства) двери не блокируются. Аккумулятор может разрядиться, если оставить его в положении «ACC» (питание на доп. устройства) на длительное время.

### «D» (передний ход)

Это нормальное положение для движения вперед.

Коробка передач автоматически выбирает одну из 8 передач, обеспечивая оптимальный расход топлива и мощность.

Для увеличения мощности во время обгона другого транспортного средства или при движении на подъеме выжмите педаль акселератора дальше, чтобы коробка передач переключилась на пониженную передачу.



Чтобы переключить передачу в положение «D» (передний ход), поверните поворотную ручку по часовой стрелке, одновременно нажимая педаль тормоза.

Когда автомобиль остановился на передаче «D» (передний ход), при открытии двери водителя (с отстегнутым ремнем безопасности), передача будет автоматически переведена в положение «P» (парковка).

Однако если автомобиль находится в движении, передача не может быть автоматически переведена в положение «P» (парковка), чтобы предотвратить повреждение автоматической коробки передач.

### К СВЕДЕНИЮ

Всегда полностью останавливайте автомобиль перед переключением в положение «D» (передний ход).



## ВНИМАНИЕ

Когда вы начинаете движение после остановки на крутом подъеме даже с передачей в положении «D» (передний ход), если вы не нажмете педаль акселератора или тормоза, автомобиль может скатиться назад, что может привести к аварии.

### Если разряжен аккумулятор

Вы не сможете переключать передачи, если аккумулятор разряжен.

В экстренных случаях выполните указанные ниже действия, чтобы переключить коробку передач в режим «N» (нейтраль) на ровной поверхности.

1. Подсоедините провода аккумуляторной батареи от другого автомобиля или другой аккумуляторной батареи к выводам запуска от стороннего источника питания, расположенным внутри моторного отсека вашего автомобиля.

**Подробная информация приведена в разделе «Запуск двигателя от внешнего источника» главы 8.**

2. Отпустите электронный стояночный тормоз при включенной в положение «ON» (Вкл.) кнопке «Engine Start/Stop» (Запуск/остановка двигателя).
3. Переключите кнопку «Engine Start/Stop» (Запуск/остановка двигателя) в положение «OFF» (Выкл.).

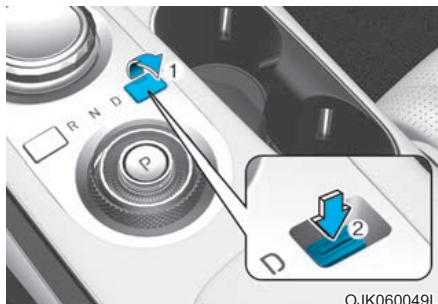

OJK060049L

4. Снимите защитный колпачок (1) и нажмите кнопку (2), выжимая педаль тормоза.

После этого передача переключится в положение «N» (нейтраль). Кнопку необходимо нажать в течение 3 минут после выключения двигателя. Кнопка (2) действует в течение всего 20 секунд с момента ее нажатия, чтобы переключить передачу из положения «P» (парковка) в положение «N» (нейтраль).

## **i** Информация

Порядок действия в ситуациях, когда необходимо переключить передачу с «P» (парковка) на «N» (нейтраль), если кнопка «Engine Start/Stop» (Запуск/остановка двигателя) находится в положении «OFF» (Выкл.), см. в пункте 4.

### Система блокировки переключения передач

Из соображений безопасности автоматическая трансмиссия снабжена системой блокировки переключения передач, которая предотвращает переключение из положения «Р» (парковка) в положение «R» (задний ход) или «D» (передний ход), если не нажата педаль тормоза.

Для переключения из положения «Р» (парковка) или «N» (нейтраль) в положение «R» (задний ход) или «D» (передний ход):

1. Нажмите и удерживайте педаль тормоза.
2. Запустите двигатель.
3. Переключите режим при нажатой педали тормоза.

### Парковка

Всегда дожидайтесь полной остановки автомобиля и не отпускайте педаль тормоза. Переведите коробку передач в режим «Р» (парковка), задействуйте стояночный тормоз и нажмите кнопку «Engine Start/Stop» (Запуск/остановка двигателя) в положение «OFF» (Выкл.). Выходя из автомобиля, забирайте с собой электронный ключ.



### ОСТОРОЖНО

- Когда вы находитесь в автомобиле с включенным двигателем, не нажимайте слишком долго на педаль акселератора. Двигатель или система выпуска отработанных газов может перегреться и воспламениться.
- Выхлопные газы и система выпуска отработанных газов очень горячие. Не дотрагивайтесь до элементов этой системы.
- Не останавливайтесь и не паркуйте автомобиль там, где на земле есть что-либо, что может загореться, например, сухая трава, бумага или листья. Это может привести к пожару.

### Сообщения на дисплее панели приборов (приборной панели)

**Нажмите на педаль тормоза для переключения передачи**

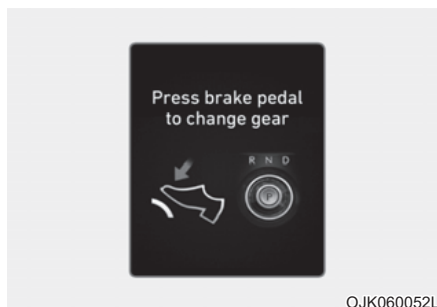

OJK060052L

Это сообщение появляется, если педаль тормоза не нажата во время переключения передачи.

«Depress the brake pedal and then shift the gear. Shift to P after stopping» (Нажмите педаль тормоза, а затем переключите передачу).

### Переключение в положение «Р» (парковка) после остановки

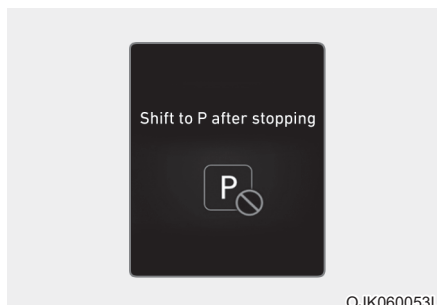

OJK060053L

Это сообщение появляется, если рычаг коробки передач переключен в положение «Р» (парковка) во время движения автомобиля.

Рекомендуется нажать педаль тормоза, а затем переключить передачу.

### **Не соблюдены условия переключения передач**

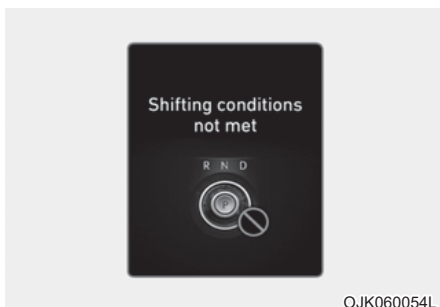

OJK060054L

Это сообщение появляется, если частота вращения двигателя или скорость движения слишком велики для переключения передач.

Снизьте скорость автомобиля или замедлите ход перед переключением на более низкую передачу.

### **«Shifter system malfunction» (Неисправность системы переключения передач) или «Shifting system error» (Ошибка системы переключения передач)**

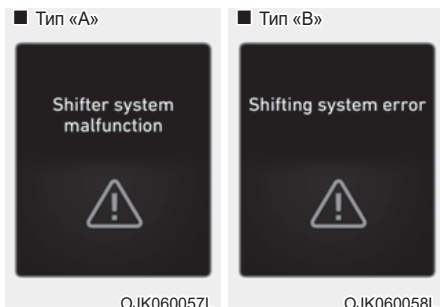

OJK060057L

OJK060058L

Это сообщение появляется, если коробка передач или кнопка переключения передач не работают должным образом в положении «Р» (парковка).

Рекомендуется проверить автомобиль у официального дилера продукции марки Genesis.

### **«Check shifter dial» (Проверьте ручку переключения передач) или «Check rotary gear shift dial» (Проверьте релейный регулятор)**

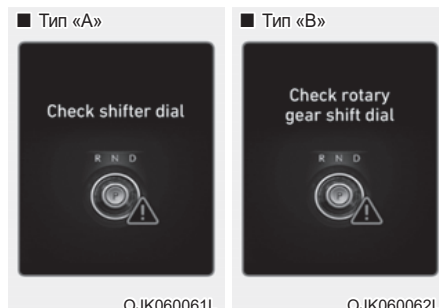

OJK060061L

OJK060062L

Это сообщение появляется, если возникла неисправность поворотной ручки.

Рекомендуется проверить автомобиль у официального дилера продукции марки Genesis.

### **Проверьте кнопку «Р» (парковка)**

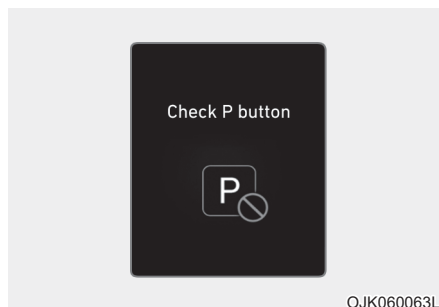

OJK060063L

Это сообщение появляется, если возникла проблема с кнопкой режима «Р» (парковка).

Рекомендуется проверить автомобиль у официального дилера продукции марки Genesis.



**«Rotary shifter stuck» (Заклинило поворотную ручку) или «Rotary gear shift dial stuck» (Релейный регулятор заблокирован)**

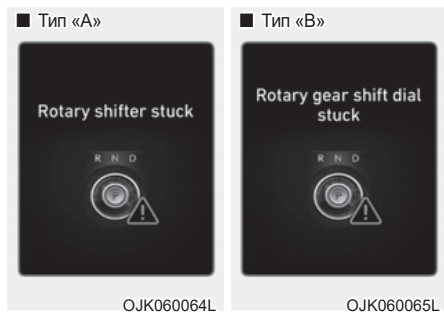

Это сообщение появляется, если поворотная ручка не вернулась в нормальное положение после вращения.

Рекомендуется проверить автомобиль у официального дилера продукции марки Genesis.

**«Vehicle Power limited due to high transmission temperature» (Мощность автомобиля ограничена из-за высокой температуры трансмиссии) или «High transmission temperature. Power limited» (Высокая температура трансмиссии. Мощность ограничена)**

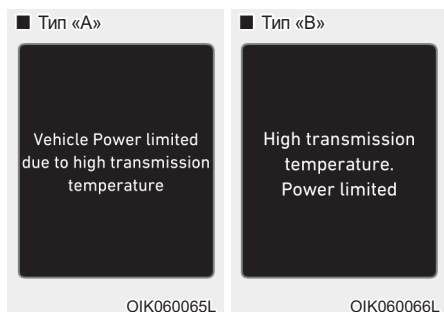

Это сообщение появляется при высокой температуре масла в трансмиссии.

Продолжайте движение с постоянной скоростью или остановите автомобиль в безопасном месте с включенным двигателем. Когда температура масла вернется к норме, это сообщение исчезнет.

**Подрулевой переключатель (в ручном режиме переключения)**

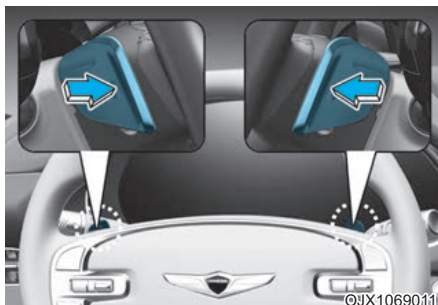

Подрулевой переключатель позволяет водителю переключать передачи, не снимая рук с рулевого колеса.

Принцип работы подрулевого переключателя описан далее.

- Потяните подрулевой переключатель передач [+] или [-] один раз, чтобы переключиться на одну передачу вверх или вниз, и система автоматически переходит из автоматического режима переключения в ручной режим переключения.
  - Для возвращения в автоматический режим переключения из ручного режима переключения выполните одно из указанных ниже действий.
    - Тяните подрулевой переключатель [+] в течение более одной секунды.
    - Ведите автомобиль на скорости до 7 км/ч (4 миль/ч).
    - Плавно нажмите и удерживайте педаль акселератора более 6 секунд.
- Однако, если выбран режим «SPORT», «SPORT+» или «CUSTOM» (трансмиссия переведена в положение «SPORT» или «SPORT+»), подрулевой переключатель не перейдет в автоматический режим переключения из ручного режима переключения.
- Поверните ручку переключения в положение «D» (передний ход).

** Информация**

При одновременном потягивании подрулевых переключателей передач [+] и [-] переключения не происходит.

## Приемы безопасного вождения

- Не переключайте коробку передач в режим «Р» (парковка) или «N» (нейтраль) в любой другой режим, одновременно нажимая педаль акселератора.
- Не переключайте коробку передач в режим «Р» (парковка) во время движения.  
Дождитесь полной остановки автомобиля, прежде чем включать передачи «R» (задний ход) или «D» (передний ход).
- Не переключайте передачу в положение «N» (нейтраль) во время движения. Если во время движения переключить передачу в режим «N» (нейтраль), автомобиль потеряет способность выполнять торможение двигателем. Это может повысить риск дорожно-транспортного происшествия.  
Кроме того, переключение передачи назад в режим «D» (передний ход) во время движения может серьезно повредить коробку передач.
- Двигаясь по дороге с уклоном, всегда переключайте коробку передач в положение «D» (передний ход) при движении вперед и «R» (задний ход) при движении задним ходом. После переключения коробки передач в положение «D» (передний ход) или «R» (задний ход) проверяйте положение рычага переключения передач по индикатору на приборной панели. В случае движения в направлении, противоположном от выбранного на рычаге переключения передач, двигатель может выключиться и возникнет вероятность серьезной аварии вследствие пониженной эффективности торможения.
- Во время движения не ставьте ногу на педаль тормоза. Даже небольшое, но последовательное нажатие на педаль может привести к перегреву, износу тормозов или даже их выходу из строя.
- Покидая автомобиль, обязательно задействуйте стояночный тормоз. Не полагайтесь на переключение коробки передач в положение «Р» (парковка), если требуется предотвратить движение автомобиля.
- При движении по скользкому покрытию соблюдайте крайнюю осторожность. Особую осторожность также следует соблюдать при торможении, ускорении или переключении передач. Резкое изменение скорости при движении автомобиля по скользкому покрытию может привести к тому, что ведущие колеса утратят сцепление с дорогой и автомобиль потеряет управление, что может стать причиной аварии.

- Оптимальные характеристики и экономичность автомобиля достигаются плавной работой педалью акселератора.



## ОСТОРОЖНО

Меры предосторожности, позволяющие снизить риск получения СЕРЬЕЗНЫХ ТРАВМ или ГИБЕЛИ, указаны далее.

- **ВСЕГДА** пристегивайтесь ремнем безопасности. В случае столкновения человек, не воспользовавшийся ремнем безопасности, гораздо больше подвержен риску травмирования или гибели.
- Не превышайте безопасную скорость на поворотах или разворотах.
- Не допускайте резких движений рулевым колесом, например, при смене полосы движения или быстрых, крутых разворотах.
- Риск опрокидывания значительно выше при потере управления на скоростных автостадах.
- Потеря управления часто происходит при выезде с дороги двух или более колес, когда водитель пытается резко выкрутить рулевое колесо назад, чтобы вернуться на дорогу.
- В случае если автомобиль съезжает с дорожного покрытия, не следует слишком резко работать рулем. Вместо этого нужно снизить скорость, а потом уже возвращаться на полосу движения.
- Производитель продукции марки Genesis рекомендует соблюдать скоростной режим.

## К СВЕДЕНИЮ

Механизм понижения передачи

Используйте данный механизм для максимального ускорения. Выжмите педаль акселератора за точку давления. Автоматическая коробка передач переключится на более низкую передачу в зависимости от оборотов двигателя.

## ТОРМОЗНАЯ СИСТЕМА

### Тормоза с усилителями

Ваш автомобиль оснащен тормозами с усилителем, которые автоматически регулируются в процессе нормальной эксплуатации.

В случае сбоя питания автомобиля усилитель тормозов не будет работать. Вы по-прежнему можете остановить свой автомобиль, но для этого потребуется большее усилие и увеличенный ход педали, чем обычно. Однако тормозной путь будет больше, чем с усилителем тормозов.

### Информация

- Когда педаль тормоза нажата в определенных условиях вождения или погодных условиях, вы можете временно услышать шум. Это нормально и не указывает на проблему с тормозами.
- Во время движения по дороге с противогололедными химикатами может возникнуть шум при торможении или чрезмерный износ шин из-за противогололедных химикатов. В условиях безопасного дорожного движения дополнительно нажмите на педаль тормоза, чтобы удалить противогололедные химикаты с тормозных дисков и колодок.

### ОСТОРОЖНО

Соблюдайте указанные далее меры предосторожности.

- Во время движения не ставьте ногу на педаль тормоза. Это может привести к перегреву тормозов, чрезмерному износу тормозных накладок и тормозных колодок, а также увеличению тормозного пути.

- При спуске с длинного и крутого холма используйте подрулевой переключатель скоростей и понизьте передачу вручную, чтобы контролировать скорость без чрезмерного использования педали тормоза. Постоянное торможение приводит к перегреву тормоза и может вызвать временное падение эффективности торможения.
- Если тормоза намокли, то характеристики безопасного замедления автомобиля ухудшаются; также при нажатии на тормоз автомобиль может бросить в сторону. Медленное и легкое нажатие тормоза позволяет определить такое состояние тормозной системы. Всегда проверяйте работу тормозов таким образом после проезда по глубокой воде. Чтобы высушить тормоза, слегка нажимайте и отпускайте педаль тормоза, двигаясь на безопасной скорости, чтобы нагреть тормоза; повторите эту операцию до нормального состояния работы тормоза. Следует избегать движения на высокой скорости до тех пор, пока тормоза не будут функционировать нормально.

### Индикатор износа дисковых тормозов

При износе тормозных колодок и необходимости в новых колодках раздается звуковой предупреждающий сигнал высокого тона от передних или задних тормозов. Этот звук может появляться и исчезать или это может произойти при нажатии на педаль тормоза.

### **К СВЕДЕНИЮ**

Во избежание дорогостоящего ремонта тормозов не эксплуатируйте автомобиль с изношенными тормозными колодками.

### Информация

Тормозные колодки заменяются только комплектами для переднего и заднего моста.

## Усиленные тормоза

Для автомобилей, оборудованных усиленными тормозами (тормозной моноблок большого диаметра с увеличенной эффективностью торможения), характерен визжащий или скрипящий звук при торможении. Это не является неисправностью, а в результате трения на поверхности дисков могут появляться узоры в виде кругов. Это нормальное явление, которое не влияет на работу тормозной системы.



### ОСТОРОЖНО

Частое торможение может привести к деформации деталей и износу дискового тормоза, что станет причиной вибрации при торможении. Соблюдайте ограничения скорости во избежание повреждения тормозной системы вследствие чрезмерного торможения.

Износ тормозов, шум, вибрация вследствие чрезмерного торможения или деформация тормозов, вызванная частым торможением на высокой скорости, ездой по гоночным трассам и т.п. не подпадают под действие гарантии.

## Электронный стояночный тормоз (EPB)

### Включение стояночного тормоза

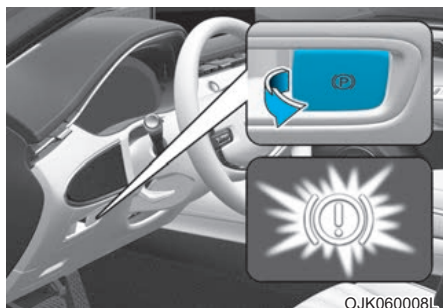

Включение электронного стояночного тормоза (EPB) описано далее.

1. Нажмите и удерживайте педаль тормоза.
2. Потяните вверх выключатель электронного стояночного тормоза.

Убедитесь, что загорелся индикатор стояночного тормоза.

Ситуации автоматического применения электронного стояночного тормоза описаны далее.

- Запросы других систем
- Водитель выключает автомобиль во время работы функции «Auto Hold» (Автоматическое удержание).

### Аварийное торможение

При возникновении проблем с педалью тормоза во время движения можно выполнить экстренное торможение, вытянув вверх и удерживая выключатель электрического стояночного тормоза (EPB). Торможение возможно только при удержании выключателя электронного стояночного тормоза (EPB). Однако тормозной путь будет больше, чем обычно.



### ОСТОРОЖНО

Для снижения риска получения **ТЯЖЕЛЫХ ТРАВМ** или **ЛЕТАЛЬНОГО ИСХОДА** запрещается использовать EPB, когда автомобиль движется, за исключением экстренных случаев. Это может привести к повреждению системы торможения и аварии.



### Информация

Во время аварийного торможения загорается индикатор стояночного тормоза, указывающий на работу системы.

### К СВЕДЕНИЮ

Если при использовании EPB для аварийного торможения постоянно возникает шум или запах гари, рекомендуется обратиться к официальному дилеру продукции марки Genesis для проверки системы.

## Отключение стояночного тормоза

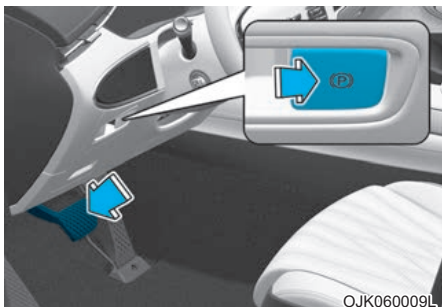

Чтобы отпустить ЕРВ, выполните указанные далее действия.

1. Переключите кнопку «Engine Start/Stop» (Запуск/остановка двигателя) в положение «ON» (Вкл.) или «START» (Старт).
2. Нажмите переключатель ЕРВ при нажатой педали тормоза.

Убедитесь, что индикатор стояночного тормоза погас.

Чтобы автоматически отпустить ЕРВ, выполните указанные далее действия.

- Коробка передач в режиме «Р» (парковка)  
При работающем двигателе нажмите педаль тормоза и переместите рычаг переключения передач из положения «Р» (парковка) в положение «R» (задний ход) или «D» (передний ход).
- Коробка передач в режиме «N» (нейтраль)  
При работающем двигателе нажмите педаль тормоза и переключите рычаг коробки передач из положения «N» (нейтраль) в положение «R» (задний ход) или «D» (движение).

- Обеспечьте выполнение указанных далее условий.
1. Убедитесь, что ремни безопасности пристегнуты, а двери, капот и крышка багажника закрыты.
  2. При работающем двигателе нажмите педаль тормоза и переведите коробку передач из режима «Р» (парковка) в режим «R» (задний ход), «D» (передний ход) или переключите на ручной режим.
  3. Нажмите педаль акселератора.
- Убедитесь, что индикатор стояночного тормоза погас.

## **i** Информация

- В моделях для стран Ближнего Востока электронный стояночный тормоз отпущен независимо от пристегивания ремня безопасности.
- В целях безопасности можно задействовать ЕРВ, даже если кнопка «Engine Stop/Start» (Запуск/остановка двигателя) находится в положении «OFF» (Выкл.) (только при наличии заряда аккумулятора), и ее невозможно разблокировать.
- Для обеспечения безопасности при движении на спуске или задним ходом нажмите педаль тормоза и отпустите стояночный тормоз вручную выключателем электронного стояночного тормоза.

## **K** К СВЕДЕНИЮ

- Если сигнализатор стояночного тормоза продолжает гореть даже после отпускания ЕРВ, рекомендуем обратиться к официальному дилеру продукции марки Genesis для проверки системы.
- Не пытайтесь вести автомобиль с включенным тормозом ЕРВ. Это ведет к чрезмерному износу тормозных колодок и дисков.

## Предупреждающие сообщения

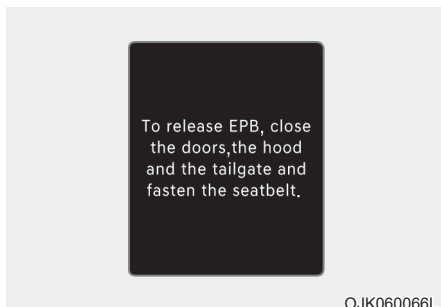

Чтобы отпустить EPB, закройте двери, капот и заднюю дверь и пристегните ремень безопасности.

- В случае движения с задействованным электронным стояночным тормозом будет подаваться предупреждающий звуковой сигнал и будет выведено соответствующее сообщение.
- Если ремень безопасности водителя не застегнут и открыт капот или крышка багажника, то будет подаваться предупреждающий звуковой сигнал и выводиться соответствующее сообщение.
- Если автомобиль неисправен, может прозвучать предупреждающий сигнал и отобразиться сообщение.

При возникновении упомянутой выше ситуации нажмите педаль тормоза и отпустите электронный стояночный тормоз нажатием выключателя EPB.

### ОСТОРОЖНО

- Прежде чем покинуть автомобиль или во время парковки, всегда следует дождаться полной остановки автомобиля и не отпускать педаль тормоза.

Переведите рычаг переключения передач в положение «P» (Парковка), потяните вверх переключатель электронного стояночного тормоза (EPB) и переведите кнопку «Engine Start/Stop» (Запуск/остановка двигателя) в положение «OFF» (Выкл.). Выходя из автомобиля, забирайте с собой электронный ключ.

Транспортные средства, припаркованные без задействования стояночного тормоза, могут неожиданно начать движение и нанести травмы вам или окружающим.

- НЕ ПОЗВОЛЯЙТЕ посторонним лицам, не знакомым с устройством автомобиля, прикасаться к переключателю EPB. Случайное отпускание электронного стояночного тормоза может стать причиной тяжелых травм.
- При отключении EPB необходимо сильно нажать и удерживать ногой педаль тормоза.

### К СВЕДЕНИЮ

- Не выжимайте педаль акселератора, если задействован стояночный тормоз. При нажатии педали акселератора с задействованным электронным стояночным тормозом будет подаваться предупреждающий звуковой сигнал и выводиться соответствующее сообщение. Может произойти повреждение стояночного тормоза.
- Движение с включенным стояночным тормозом может привести к перегреву тормозной системы и преждевременному износу или повреждению деталей тормоза. Прежде чем ехать, убедитесь, что электронный стояночный тормоз отпущен и индикатор тормоза не горит.

### Информация

- При работе или отпуске EPB можно услышать звук щелчка. Это нормальное явление, которое свидетельствует об исправной работе EPB.
- Оставляя ключи парковщику или помощнику, обязательно проинформируйте его/ее об использовании EPB.

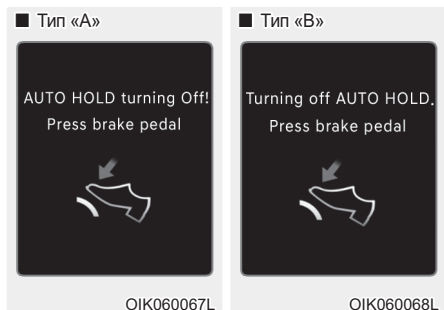

«AUTO HOLD turning Off! Press brake pedal» (Отключение AUTO HOLD! Нажм. тормоз) или «Turning off AUTO HOLD. Press brake pedal» (Откл. AUTO HOLD. Нажмите педаль тормоза)

Если переход из режима автоматического удержания к применению электронного стояночного тормоза не происходит надлежащим образом, подается предупреждающий звуковой сигнал и отображается сообщение.

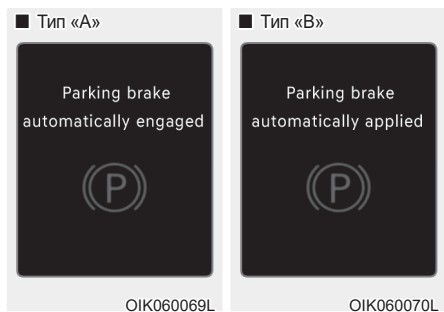

«Parking brake automatically engaged» (Автоматическое включение стояночного тормоза) или «Parking brake automatically applied» (Автоматическое применение стояночного тормоза)

Если система EPB включается при работающей функции автоматического удержания, будет подан звуковой сигнал, а на дисплее появится соответствующее сообщение.

### Неисправность EPB

Индикатор электронного стояночного тормоза (EPB) высвечивается при переключении кнопки «Engine Start/Stop» (Запуск/остановка двигателя) в положение «ON» (Вкл.) и гаснет приблизительно через 3 секунды, если система работает нормально.

Если индикатор электронного стояночного тормоза (EPB) продолжает гореть, включается во время движения либо не включается при переключении кнопки «Engine Start/Stop» (Запуск/остановка двигателя) в положение «ON» (Вкл.), это может быть признаком неисправности системы EPB.

В этом случае рекомендуется обратиться к официальному дилеру продукции марки Genesis для проверки системы.

Если включается индикатор системы ESC, индикатор электронного стояночного тормоза может гореть, чтобы указать на неисправность ESC, но это не указывает на неисправность электронного стояночного тормоза.

## К СВЕДЕНИЮ

- Если индикатор электронного стояночного тормоза все еще горит, рекомендуем обратиться к официальному дилеру продукции марки Genesis для проверки системы.
- Если индикатор стояночного тормоза не горит и не мигает даже при поднятом выключателе электронного стояночного тормоза, тормоз не включен.
- Если индикатор стояночного тормоза мигает, в то время как индикатор системы EPB горит непрерывно, нажмите на рычаг, а затем потяните его вверх. Повторите эту операцию еще раз. Если сигнализатор EPB не отключается, рекомендуем обратиться к официальному дилеру продукции марки Genesis для проверки системы.

### Сигнализатор стояночного тормоза



Проверьте индикатор стояночного тормоза, нажав кнопку «Engine Stop/Start» (Запуск/остановка двигателя) в положение «ON» (Вкл.).

При включенном стояночном тормозе, эта лампа горит, когда кнопка «Engine Stop/Start» (Запуск/остановка двигателя) находится в положении «START» (Старт) или «ON» (Вкл.).

Перед началом движения убедитесь, что стояночный тормоз отпущен и индикатор тормоза не горит.

Если индикатор тормоза продолжает гореть после отпущения стояночного тормоза при работающем двигателе, возможно, возникла неисправность в тормозной системе. Эта ситуация требует безотлагательного внимания.

По возможности немедленно остановите автомобиль. Если это невозможно, используйте крайнюю осторожность при управлении автомобилем и продолжайте движение только до тех пор, пока не сможете добраться до безопасного места.

### Если электронный стояночный тормоз не отпускается

Если стояночный тормоз с электронным приводом не выключается должным образом, рекомендуется доставить автомобиль к официальному дилеру продукции марки Genesis на эвакуаторе.

### «Auto Hold» (Автоматическое удержание)

«Auto Hold» (Автоматическое удержание) удерживает автомобиль в неподвижном состоянии, даже если педаль тормоза не выжата, после того как водитель полностью остановил автомобиль с помощью педали тормоза.



### Информация

При отключении двигателя сохраняется настройка «On» (Вкл.) или «Off» (Выкл.) функции автоматического удержания. При перезапуске двигателя применяется последняя настройка функции автоматического удержания.

### Для задействования выполните указанные далее действия.



OJK060010

1. Закройте дверь водителя и капот, нажмите педаль тормоза, затем нажмите кнопку «AUTO HOLD» (Автоматическое удержание). Загорится белый индикатор «AUTO HOLD» (Автоматическое удержание), система перейдет в режим ожидания.



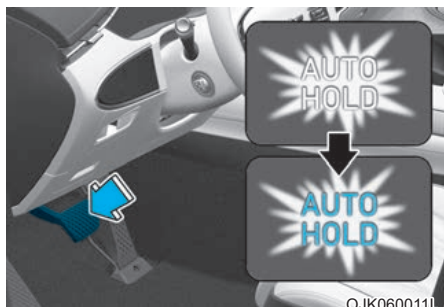

OJK060011L

2. После полной остановки автомобиля с помощью педали тормоза функция «Auto Hold» (Автоматическое удержание) поддерживает давление в тормозной системе, чтобы удерживать автомобиль в неподвижном состоянии. Цвет индикатора сменится с белого на зеленый.
3. Автомобиль продолжает оставаться неподвижным даже при отпускании педали тормоза.
4. При включении электронного стояночного тормоза система автоматического удержания выключается, а цвет индикатора меняется на белый.

**Чтобы выключить, выполните указанные далее действия.**

При нажатии на педаль акселератора, когда рычаг передач установлен в положение «D» (передний ход), «R» (задний ход) или «ручной режим» система автоматического удержания автоматически отключится, а автомобиль тронется с места. Цвет индикатора «Auto Hold» (Автоматическое удержание) сменится с зеленого на белый.

**⚠ ОСТОРОЖНО**

Если функция «Auto Hold» (Автоматическое удержание) автоматически отключается при нажатии педали акселератора, обязательно осмотрите области вокруг автомобиля. Медленно нажмите педаль акселератора, чтобы плавно тронуться с места.

**Для отмены выполните указанные далее действия.**



OJK060012

1. Нажмите и удерживайте педаль тормоза.
2. Нажмите переключатель «AUTO HOLD» (Автоматическое удержание).

Загорится индикатор «AUTO HOLD» (Автоматическое удержание).

**⚠ ОСТОРОЖНО**

Для предотвращения неожиданного внезапного движения автомобиля **ВСЕГДА** держите ногу на педали тормоза для отмены функции автоматического удержания в указанных далее случаях.

- Движение на спуске.
- Движение задним ходом.
- Парковка автомобиля.

## **i** Информация

- Система автоматического удержания не работает в указанных далее случаях.
  - Открыта дверь водителя.
  - открыт капот двигателя
  - Рычаг коробки передач находится в положении «Р» (Парковка)
  - Включена система EPB.
- Для обеспечения безопасности функция автоматического удержания автоматически включает EPB в указанных далее случаях.
  - Открыта дверь водителя.
  - открыт капот двигателя
  - Автомобиль неподвижен более 10 минут.
  - Автомобиль стоит на крутом уклоне.
  - Автомобиль переместился несколько раз.

В этих случаях загорается индикатор стояночного тормоза, цвет индикатора «Auto Hold» (Автоматическое удержание) меняется с зеленого на белый, подается звуковой сигнал, а на дисплее отображается сообщение, информирующее водителя об автоматическом включении электронного стояночного тормоза. Перед тем как трогаться повторно, нажмите педаль тормоза, проверьте окружающую обстановку и вручную отключите стояночный тормоз с помощью переключателя EPB.

- При работе функции автоматического удержания можно услышать механический шум. Это нормальный рабочий шум.
- Если повторно включить электромобиль, когда система Auto Hold (Автоматическое удержание) находится в режиме ожидания или работает, она продолжит работать в режиме ожидания.

### **К СВЕДЕНИЮ**

Если цвет индикатора «Auto Hold» (Автоматическое удержание) меняется на желтый, то функция автоматического удержания работает неправильно. Рекомендуется обратиться к официальному дилеру продукции марки Genesis.

## **⚠** ОСТОРОЖНО

- С началом движения автомобиля медленно нажмите на педаль акселератора.
- Для обеспечения безопасности отмените работу системы «Auto Hold» (Автоматическое удержание) при движении на спуске, когда сдаете назад или паркуете автомобиль.

### **К СВЕДЕНИЮ**

В случае неисправности в системе обнаружения открытия двери водителя и капота работа функции автоматического удержания может быть нарушена.

Рекомендуется обратиться к официальному дилеру продукции марки Genesis.

### *Предупреждающие сообщения*

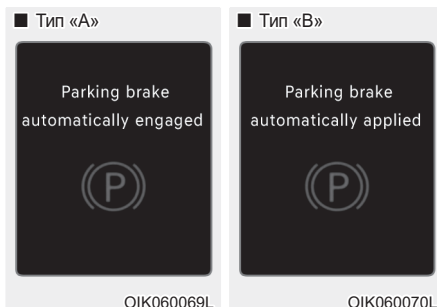

«Parking brake automatically engaged» (Автоматическое включение стояночного тормоза) или «Parking brake automatically applied» (Автоматическое применение стояночного тормоза)

Если система EPB включается при работающей функции автоматического удержания, будет подан звуковой сигнал, а на дисплее появится соответствующее сообщение.

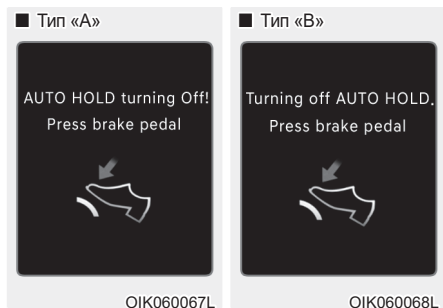

«AUTO HOLD turning Off! Press brake pedal» (Отключение AUTO HOLD. Нажм. тормоз) или «Turning off AUTO HOLD. Press brake pedal» (Откл. AUTO HOLD. Нажмите педаль тормоза)

Если переход из режима автоматического удержания к применению электронного стояночного тормоза не происходит надлежащим образом, подается предупреждающий звуковой сигнал и отображается сообщение.

Когда появляется это сообщение, функция «Auto Hold» (Автоматическое удержание) и стояночный тормоз могут не работать. В целях безопасности нажмите педаль тормоза.

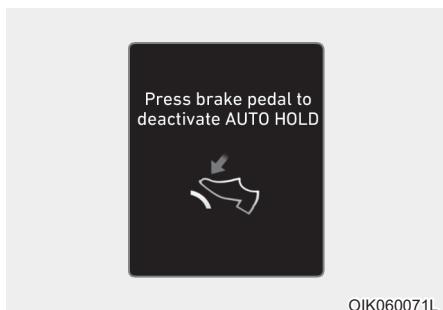

«Press brake pedal to deactivate AUTO HOLD» (Нажмите тормоз для откл «AUTO HOLD» (Автоматическое удержание))

Если не нажать педаль тормоза при выключении функции автоматического удержания нажатием выключателя «AUTO HOLD» (Автоматическое удержание), на ЖК-дисплее отобразится сообщение. Кроме того, один раз прозвучит предупреждающий сигнал.

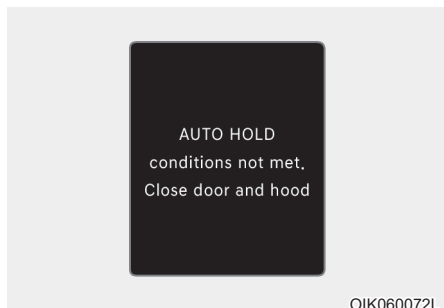

«AUTO HOLD conditions not met. Close door and hood» (Невозможно включить «AUTO HOLD» (Автоматическое удержание). Закройте дверь и капот)

Если нажать кнопку AUTO HOLD, когда дверь водителя и капот двигателя не закрыты, прозвучит предупреждающий сигнал, а на дисплее панели приборов появится сообщение.

Нажмите переключатель «Auto Hold» (Автоматическое удержание) после закрытия двери водителя и капота.

## Антиблокировочная тормозная система (ABS)



### ОСТОРОЖНО

Ни антиблокировочная тормозная система (ABS), ни система электронного контроля устойчивости (ESC) не предотвращают аварии из-за неправильных или опасных маневров. Несмотря на то что управляемость автомобиля при аварийном торможении улучшается, необходимо всегда сохранять безопасную дистанцию до объектов, находящихся впереди. В экстремальных дорожных условиях следует обязательно снижать скорость автомобиля. Тормозной путь автомобилей, оборудованных системой ABS или ESC, может быть больше, чем у автомобилей без этих систем при указанных далее дорожных условиях. Снижайте скорость в указанных далее случаях.

- При движении по неровным дорогам, дорогами с гравийным покрытием или заснеженным дорогам.
- При движении по дорогам с выбоинами или ямами, либо имеющих различную высоту дорожного покрытия.
- Если автомобиль оборудован цепями противоскольжения.

Не следует испытывать действие функций безопасности автомобиля, оборудованного системой ABS или ESC, двигаясь или проходя повороты на высокой скорости. Так вы можете подвергнуть опасности себя и других людей.

ABS — это электронная тормозная система, которая помогает предотвратить занос при торможении. ABS дает водителю возможность управлять и тормозить одновременно.

## Использование системы ABS

Для того чтобы в экстренной ситуации система ABS работала с максимальной эффективностью, не пытайтесь корректировать давление в тормозной системе и не нажимайте многократно на педаль тормоза. Нажмите на педаль тормоза как можно сильнее.

При использовании тормозов в условиях, при которых может произойти блокировка колес, вы можете услышать звук тормозов или ощутить соответствующую вибрацию на педали тормоза. Это нормальное явление, которое свидетельствует о работе системы ABS.

Система ABS не сокращает время остановки и тормозной путь.

Всегда сохраняйте безопасную дистанцию до следующего впереди автомобиля.

Система ABS не предотвращает заносы, возникающие при резком изменении направления движения, например, при слишком быстрых разворотах или резких сменах полос движения. Всегда выбирайте безопасную скорость с учетом дорожных и погодных условий.

ABS не может предотвратить потерю устойчивости. При сильном торможении не делайте резких движений рулем. Сильное или резкое движение рулевого колеса может привести к тому, что автомобиль выедет на встречную полосу или съедет дороги.

На неплотных или неровных дорожных покрытиях работа антиблокировочной тормозной системы может привести к увеличению тормозного пути по сравнению с автомобилями, не оборудованными этой системой.

Индикатор системы ABS ((ABS)) горит в течение нескольких секунд после переключения кнопки «Engine Start/Stop» (Запуск/остановка двигателя) в положение «ON» (Вкл.).

В течение этого времени система ABS выполняет самодиагностику: если все нормально, то индикатор гаснет. Если индикатор продолжает гореть, возможно, в работе системы ABS возникли проблемы. Рекомендуется обратиться к официальному дилеру продукции марки Genesis как можно скорее.

### ОСТОРОЖНО

Если загорается и не гаснет индикатор системы ABS ((ABS)), возможно, в работе системы ABS возникли проблемы. В этом случае усилитель тормозов будет работать нормально. Чтобы снизить риск серьезных травм или смерти, рекомендуется как можно скорее обратиться к официальному дилеру продукции марки Genesis.

### К СВЕДЕНИЮ

Если вы движетесь по дороге с плохим сцеплением (например, по гололеду) и все время используете тормоза, система ABS ((ABS)) будет работать постоянно, и может загореться индикатор системы ABS. Остановите автомобиль в безопасном месте и выключите его.

Перезапустите автомобиль. Если индикатор системы ABS не горит, то система ABS работает нормально.

В противном случае, вероятно, возникли проблемы с системой ABS. Рекомендуется обратиться к официальному дилеру продукции марки Genesis как можно скорее.

### Информация

Если автомобиль запускается от внешнего источника из-за низкого уровня заряда в аккумуляторе, может загореться индикатор системы ABS ((ABS)). Это происходит из-за низкого заряда аккумулятора. Такая ситуация не свидетельствует о неисправности системы ABS. Перед поездкой на автомобиле зарядите аккумулятор.

### Электронный контроль устойчивости (ESC)

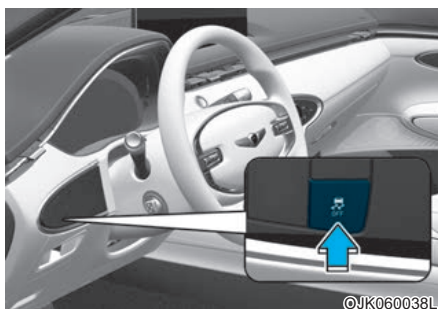

Электронная система динамической стабилизации поддерживает устойчивость автомобиля при поворотах.

Система ESC проверяет направление, в котором поворачивается рулевое колесо, и направление, в котором автомобиль движется на самом деле. Система ESC применяет тормозное давление к одному или нескольким тормозам автомобиля и вмешивается в систему управления двигателем, чтобы помочь водителю удержать автомобиль на заданной траектории. Она не является заменой навыкам и методам безопасного вождения. Всегда учитывайте дорожные условия при выборе скорости и манеры управления.



## ОСТОРОЖНО

Никогда не ездите слишком быстро для текущих дорожных условий или при прохождении поворотов. ESC не предотвращает аварии.

Превышение скорости на поворотах, резкие маневры и аквапланирование на мокрой дороге могут стать причиной серьезного дорожно-транспортного происшествия.

### Работа системы ESC

Система ESC включена

Когда кнопка «Engine Start/Stop» (Запуск/остановка двигателя) находится в положении «ON» (Вкл.), индикаторы «ESC» и «ESC OFF» горят в течение приблизительно трех секунд. После того, как оба индикатора погаснут, система ESC будет включена.

#### Во время работы



В процессе функционирования работа системы ESC сопровождается миганием индикатора «ESC».

- При использовании тормозов в условиях, при которых может произойти блокировка колес, вы можете услышать звук тормозов или ощутить соответствующую вибрацию на педали тормоза. Это нормальное явление, которое означает, что система ESC активна.
- При включении системы ESC двигатель может не реагировать на нажатие педали акселератора так, как в обычных условиях.

- При выезде с покрытого грязью участка дороги или движении по скользкой поверхности частота вращения двигателя может не увеличиться даже при сильном нажатии на педаль акселератора. Такое поведение обеспечивает необходимую устойчивость и сцепление автомобиля с дорогой, оно не указывает на неисправность.

#### Система ESC выключена



Отмена работы ESC

- Состояние 1

Коротко нажмите кнопку «ESC OFF» (Выкл. ESC). Загорится индикатор «ESC OFF» (Выкл. ESC) и/или сообщение «Traction Control disabled» (Антипробуксовочная система отключена). В этом состоянии антипробуксовочная система ESC (управление двигателем) отключена, но работает функция контроля тормозов системы ESC (управление торможением).

Если в качестве режима вождения выбран «SPORT+», для параметра «ESC OFF» (Выкл. ESC) автоматически устанавливается в состояние 1, а на приборной панели загорается индикатор/появляется сообщение «ESC OFF».

- Состояние 2

Нажмите и непрерывно удерживайте кнопку «ESC OFF» (Выкл. ESC) в течение более чем 3 секунд. Загорится индикатор «ESC OFF» (Выкл. ESC) и/или сообщение «Traction & Stability Control disabled» (Антипробуксовочная система и система электронного контроля устойчивости отключены) и прозвучит предупреждающий звуковой сигнал. В этом состоянии и антипробуксовочная система ESC (управление двигателем), и функция контроля тормозов системы ESC (управление торможением) отключаются.

Если кнопку «Engine Start/Stop» (Запуск/остановка двигателя) перевести в положение «OFF» (Выкл.), когда система ESC отключена, ESC останется отключенной. При запуске автомобиля система ESC включается автоматически.

### Индикаторы

- Индикатор «ESC», мигает



- Индикатор «ESC OFF» (Выкл. ESC), включается



При нажатии кнопки «Engine Start/Stop» (Запуск/остановка двигателя) (положение «ON» (Вкл.)), если система ESC работает нормально, индикатор системы ESC сначала загорается, а потом гаснет.

Индикатор системы ESC мигает каждый раз при ее срабатывании.

Если индикатор системы ESC не гаснет, это может указывать на неисправность системы ESC. Если загорается этот индикатор, рекомендуется как можно быстрее обратиться к официальному дилеру продукции марки Genesis для проверки транспортного средства.

Индикатор «ESC OFF» (ESC выкл.) загорается при выключении системы ESC.



### ОСТОРОЖНО

Мигание индикатора системы ESC указывает на ее активную работу.

Замедлите движения и НЕ пытайтесь ускориться. НЕ нажимайте кнопку «ESC OFF» (Выкл. ESC) при мигании индикатора «ESC». Это может привести к потере управляемости автомобиля и аварии.

### К СВЕДЕНИЮ

Езда с разными размерами шин или колес может вызвать неполадки системы ESC. Перед заменой шин убедитесь в том, что все четыре колеса и шины имеют одинаковый размер. Не управляйте автомобилем, на котором установлены колеса и шины разного размера.

### Цели выключения системы ESC

#### При движении

Систему ESC следует отключать ненадолго, только чтобы, поддерживая крутящий момент колес, упростить выезд автомобиля, если он застрял в снегу или грязи.

Для отключения системы ESC на ходу нажмите кнопку «ESC OFF» (Выкл. ESC), двигаясь по ровной дороге.

### К СВЕДЕНИЮ

Чтобы не повредить коробку передач, выполните указанные далее действия.

- Не допускайте чрезмерного вращения колеса (колес) на одной оси, пока горят индикаторы систем ESC, ABS и стояночного тормоза. На ремонт в таких случаях не распространяется гарантия на автомобиль. Снизьте мощность двигателя и не вращайте колесо (колеса) чрезмерно пока горят эти индикаторы.
- При проверке автомобиля на динамометре систему ESC следует отключить (должен гореть индикатор «ESC OFF» (Выкл. ESC)).



### Информация

Выключение системы ESC не влияет на работу ABS и тормозной системы.

## Система управления стабилизацией транспортного средства (VSM)

Управление стабилизацией транспортного средства (VSM) является функцией электронной системы контроля устойчивости (ESC). Она помогает сохранять стабильность автомобиля при резком ускорении или торможении на дорогах с мокрым, скользким и неровным покрытием, где сцепление колес с дорогой может внезапно становиться неравномерным.



### ОСТОРОЖНО

При использовании системы управления стабилизацией транспортного средства соблюдайте указанные далее меры предосторожности.

- **ВСЕГДА** следите за скоростью и расстоянием до едущего впереди автомобиля. VSM не является заменой навыкам и методам безопасного вождения.
- Никогда не ездите слишком быстро для текущих дорожных условий. VSM не предотвратит аварии. Слишком высокая скорость в плохую погоду, на скользких и неровных дорогах может привести к серьезным авариям.

## Работа системы VSM

Во время работы

При использовании тормозов в условиях, при которых может включиться система ESC, вы можете услышать тикающий звук от тормозов или ощутить соответствующую вибрацию на педали тормоза. Это нормальное явление, которое означает, что активировалась система ESC.



### Информация

Система VSM не функционирует в указанных далее случаях.

- Движение на подъеме или спуске.
- Движение задним ходом.
- Горит индикатор «ESC OFF» (Выкл. ESC).
- Сигнальная лампа системы MDPS (Электроусилитель руля) () горит или мигает.



### Система VSM выключена

Чтобы отменить работу системы VSM, нажмите кнопку «ESC OFF» (Выкл. ESC). Загорится индикатор «ESC OFF» (Выкл. ESC) (OFF).

Для включения системы VSM нажмите кнопку «ESC OFF» (Выкл. ESC) еще раз. Индикатор «ESC OFF» (Выкл. ESC) погаснет.



### ОСТОРОЖНО

Если световой индикатор системы ESC (OFF) или индикатор системы MDPS (OFF) автомобиля не гаснет или мигает, это может указывать на неисправность системы VSM. Если загорается этот индикатор, рекомендуется как можно быстрее обратиться к официальному дилеру продукции марки Genesis для проверки транспортного средства.

### К СВЕДЕНИЮ

Управление автомобилем с колесами и шинами различных размеров может привести к неисправности системы VSM. Перед заменой шин убедитесь в том, что все четыре колеса и шины имеют одинаковый размер. Не управляйте автомобилем, на котором установлены шины и колеса разного размера.

## Система помощи при старте на подъеме (HAC)

Система помощи при старте на подъеме помогает предотвратить движение автомобиля в обратном направлении при трогании после остановки на подъеме. Система автоматически включает тормоза приблизительно на 2 секунды (максимум на 5 секунд, если в режиме помощи при старте на подъеме слегка нажать на педаль акселератора) и отпускает их по истечении 2 секунд или при нажатии на педаль акселератора.



### ОСТОРОЖНО

Будьте готовы в любой момент нажать на педаль акселератора при движении вверх по склону. Система помощи при старте на подъеме активируется примерно на 2 секунды (максимум на 5 секунд при легком нажатии на педаль акселератора в режиме помощи при старте на подъеме).



### Информация

- Система помощи при старте на подъеме не работает, если передача переключена в положение «P» (парковка) или «N» (нейтраль).
- Система помощи при старте на подъеме включается даже при выключенной системе ESC (электронная система динамической стабилизации). Однако она не включается, если ESC не работает надлежащим образом.

## Система предупреждения об экстренной остановке (ESS) (при наличии)

Система предупреждения об экстренной остановке оповещает водителя при помощи мигающих стоп-сигналов в момент резкого торможения.

Система активируется в указанных далее случаях.

- Автомобиль резко останавливается. (Значение замедления превышает  $7 \text{ м/с}^2$ , а скорость движения превышает  $55 \text{ км/ч}$ .)
- Сработала система ABS и скорость движения превышает  $55 \text{ км/ч}$  ( $34 \text{ мили/ч}$ ).

Аварийная световая сигнализация включается («ON» (Вкл.)) автоматически после мигания стоп-сигнала:

- Если скорость движения не превышает  $40 \text{ км/ч}$ .
- Если ABS выключена.
- По завершении резкого торможения.

Аварийная световая сигнализация отключается в указанных далее случаях.

- Если автомобиль движется медленно в течение определенного периода времени.

Водитель может вручную выключить аварийную световую сигнализацию, нажав на кнопку.



## Информация

Предупреждение об аварийной остановке не работает, если аварийная световая сигнализация уже включена.

## Система экстренного торможения для предотвращения вторичных столкновений (МСВ) (при наличии)

В случае аварии, когда раскрывается подушка безопасности или срабатывает устройство предварительного натяжения ремней безопасности, система экстренного торможения для предотвращения вторичных столкновений осуществляет автоматический контроль тормозов в целях снижения риска возникновения вторичных столкновений.

### Работа системы

- После раскрытия подушки безопасности или срабатывания устройства предварительного натяжения ремней безопасности система экстренного торможения для предотвращения вторичных столкновений в течение непродолжительного периода времени контролирует силу нажатия педали тормоза и педали акселератора. Система срабатывает при указанных ниже условиях.
  - Скорость автомобиля в момент столкновения не превышает  $180 \text{ км/ч}$ .
  - Слабое нажатие на педаль тормоза и педаль акселератора.
- Когда усилие нажатия на педаль тормоза со стороны водителя превышает определенный уровень и включена система торможения при столкновении, усилие торможения имеет преимущество перед автоматическим торможением системы торможения при столкновении. Но как только водитель снимает ногу с педали тормоза, система автоматического торможения при столкновении включается.

### **Система выключена**

Система экстренного торможения для предотвращения вторичных столкновений не включается в указанных ниже ситуациях.

- Педаль акселератора нажата сильнее определенного уровня.
- Автомобиль остановился.
- Неисправность электронного контроля устойчивости (ESC) или электронных устройств.
- В этой ситуации нормальная работа системы невозможна.
- С момента включения автоматического контроля тормоза системой экстренного торможения для предотвращения вторичных столкновений прошло десять секунд.



### **ОСТОРОЖНО**

- Система экстренного торможения для предотвращения вторичных столкновений снижает скорость автомобиля после столкновения, но не предотвращает вторичное столкновение. Вы можете выехать из зоны столкновения во избежание другой опасной ситуации, нажав на педаль акселератора.
- После остановки автомобиля системой торможения при столкновении она отключается и не управляет торможением. В зависимости от ситуации водитель должен нажать педаль тормоза или акселератора для предотвращения вторичного столкновения.

### **система помощи при спуске (DBC)**



Система управления торможением при движении на спуске помогает водителю спуститься с крутого склона, не нажимая при этом на педаль тормоза.

Система автоматически приводит в действие тормоз для поддержания значения скорости автомобиля ниже определенного уровня и позволяет водителю сконцентрироваться на управлении автомобилем при спуске со склона.

При выключенном двигателе система не работает.

Нажмите на кнопку, чтобы включить систему, и снова нажмите на кнопку, чтобы выключить систему.

## Работа системы

Режим	Индикатор	Описание
Режим готовности	 Индикатор горит зеленым	Если скорость движения автомобиля не превышает 60 км/ч, нажмите кнопку системы управления торможением при движении на спуске (DSC). Система управления торможением при движении на спуске включится и перейдет в режим ожидания. На скорости более 60 км/ч система не включается.
Включена	 Индикатор мигает зеленым	<p>В режиме ожидания система управления торможением при движении на спуске включается в указанных ниже случаях.</p> <ul style="list-style-type: none"> <li>• Склон достаточно крутой.</li> <li>• Не нажата педаль тормоза или акселератора.</li> <li>• Режим «MUD» выбран в полноприводном (AWD) вседорожном режиме, при этом скорость автомобиля составляет 4–40 км/ч (2–25 миль/ч) (и 4–8 км/ч (2–5 миль/ч) при движении задним ходом).</li> </ul> <p>В диапазоне скорости 4–40 км/ч (2–25 миль/ч), в котором включается система, водитель может контролировать скорость автомобиля, нажимая на педаль тормоза или педаль акселератора.</p>
Выключена	 Зеленый индикатор выключен	<p>Система управления торможением при движении на спуске выключается в указанных ниже случаях.</p> <ul style="list-style-type: none"> <li>• Кнопка системы управления торможением при движении на спуске нажата еще раз.</li> <li>• Скорость автомобиля превышает 60 км/ч.</li> </ul>
	 Индикатор горит зеленым	<p>Система управления торможением при движении на спуске выключается, но режим ожидания работает указанных ниже случаях.</p> <ul style="list-style-type: none"> <li>• Склон недостаточно крутой.</li> <li>• Скорость автомобиля от 30 до 60 км/ч.</li> </ul>
Неисправность системы	 Индикатор горит желтым	Индикатор светится желтым в случае возможной неисправности системы или ее ненадлежащей работы в момент активации. В таком случае система управления торможением при движении на спуске выключается. В этом случае рекомендуется как можно быстрее обратиться к официальному дилеру продукции марки Genesis для проверки автомобиля.

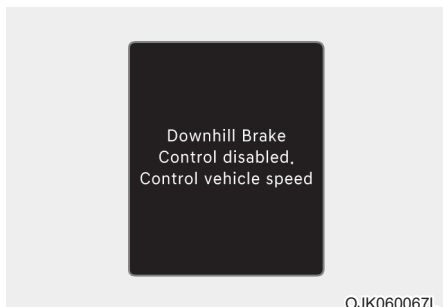

Система управления торможением при движении на спуске в нерабочем состоянии. Контроль скорости автомобиля (вручную)

Если система управления торможением при движении на спуске не работает надлежащим образом, на дисплей панели приборов выводится предупреждающее сообщение, а также слышен предупреждающий звуковой сигнал. В этом случае необходимо контролировать скорость автомобиля нажатием на педаль тормоза.

### **ОСТОРОЖНО**

При движении по нормальным дорогам систему управления торможением при движении на спуске может не произойти следует выключать. Находясь в режиме готовности, система DBC может включиться сама при переезде через искусственную неровность или выполнении крутых поворотов.

### **Информация**

- На крутых склонах, даже при нажатии педали тормоза или акселератора выключение системы управления торможением при движении на спуске может не произойти.
- Система управления торможением при движении на спуске не может постоянно поддерживать определенное значение скорости автомобиля.
- Система управления торможением при движении на спуске не работает в указанных далее случаях.
  - Коробка передач находится в режиме «Р» (парковка).
  - Система ESC включена.
- При включении системы управления торможением при движении на спуске может появляться шум и вибрация от тормозов.
- При активации системы управления торможением при движении на спуске загорается задний стоп-сигнал.

## Приемы безопасного торможения



### ОСТОРОЖНО

Прежде чем покинуть автомобиль или во время парковки, всегда следует дождаться полной остановки автомобиля и не отпускать педаль тормоза. Переведите рычаг переключения передач в положение «Р» (парковка), затем включите стояночный тормоз и переведите кнопку «Engine Start/Stop» (Запуск/остановка двигателя) в положение «OFF» (Выкл.).

Если не включить стояночный тормоз или включить его не полностью, автомобиль может самовольно покатиться и травмировать водителя и других людей. Перед высадкой из автомобиля **ВСЕГДА** включайте стояночный тормоз.

Намокшие тормоза представляют опасность! Тормоза могут намокнуть во время проезда через стоячую воду или во время мойки. Автомобиль с намокшими тормозами теряет способность быстро останавливаться. При торможении автомобиль с намокшими тормозами может увести в сторону.

Чтобы высушить тормоза, слегка притормаживайте, пока не восстановится нормальная работа тормозов. Если нормальная работа тормозов не восстанавливается, как можно скорее остановите автомобиль, затем рекомендуется обратиться за помощью к официальному дилеру продукции марки Genesis.

Во время движения НЕ ставьте ногу на педаль тормоза. Даже незначительное, но постоянное нажатие педали тормоза может привести к перегреву, износу и вероятному выходу тормозов из строя.

Если во время движения у вас спустило шину, плавно нажмите на тормоз: во время замедления автомобиль следует удерживать в направлении прямого хода вперед. Когда позволит скорость, отведите автомобиль на обочину и остановитесь в безопасном месте.

После остановки автомобиля крепко держите ногу на педали тормоза, чтобы исключить качение автомобиля вперед.

## ПОЛНЫЙ ПРИВОД (AWD); (ПРИ НАЛИЧИИ)

Полный привод (AWD) передает мощность на передние и задние колеса для обеспечения максимального сцепления. Полный привод полезен, когда возникает необходимость в дополнительном тяговом усилии, как при движении по грязным, мокрым или заснеженным дорогам.



### ОСТОРОЖНО

Меры предосторожности, позволяющие снизить риск получения СЕРЬЕЗНЫХ ТРАВМ или ГИБЕЛИ, указаны далее.

- Не превышайте безопасную скорость на поворотах или разворотах.
- Не допускайте резких движений рулевым колесом, например, при смене полосы движения или быстрых, крутых разворотах.
- В случае потери управления при движении на высокой скорости по магистрали значительно возрастает риск опрокидывания автомобиля.
- Потеря управления часто происходит при выезде с дороги двух или более колес, когда водитель пытается резко выкрутить рулевое колесо назад, чтобы вернуться на дорогу.
- В случае если автомобиль съезжает с дорожного покрытия, не следует слишком резко работать рулем. Вместо этого нужно снизить скорость, а потом уже возвращаться на полосу движения.

### К СВЕДЕНИЮ

- Не следует преодолевать водную преграду, если уровень воды выше днища автомобиля.
- Как только вы выехали из грязи или воды, проверьте состояние тормозов. Нажмите на педаль тормоза несколько раз и медленно двигайтесь, пока не восстановится нормальная работа тормозов.

- Сократите интервалы технического обслуживания автомобиля, если вам приходится ездить по бездорожью, например, по песку, грязи или воде (см. раздел «Обслуживание при тяжелых условиях эксплуатации» главы 9).
- Обязательно тщательно вымойте автомобиль после движения по бездорожью, особенно его днище.
- Все шины, устанавливаемые на автомобиль, должны быть одного размера и типа.
- Для транспортировки полноприводных автомобилей можно использовать только эвакуаторы с платформой.

### Работа полного привода (AWD) Автоматический режим AWD (обычное вождение)

Если система AWD определяет потребность в приводе на четыре колеса, мощность привода распределяется на все четыре колеса автоматически.

### Режим «Multi terrain» (Вседорожный)

Во вседорожном режиме осуществляется контроль привода на четыре колеса, двигателя, коробки передач, торможения и дифференциала повышенного трения с электронным управлением (при наличии) для обеспечения оптимальных ходовых качеств в зависимости от выбранного режима «SNOW/MUD/SAND» (Снег/грязь/песок).



### Информация

При переключении во вседорожный режим во время использования режима «SPORT+» включите электронный контроль устойчивости, нажав на кнопку «ESC OFF» (Выкл. ESC). Если в качестве режима вождения выбран «SPORT+», для «ESC OFF» (Выкл. ESC) автоматически будет установлено состояние 1. Если электронный контроль устойчивости выключен, эффективность вседорожного режима вождения снижается.

## Выбор полного привода (AWD)

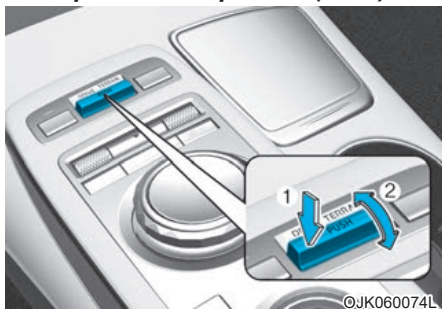

Чтобы переключиться из режима обычного движения во всесезонный режим, нажмите переключатель «DRIVE/TERRAIN» (Движение/ бездорожье). В течение 4 секунд переведите переключатель вверх или вниз (2), чтобы выбрать режим «SNOW» (Снег), «MUD» (Грязь) или «SAND» (Песок).

Выбранный режим		Описание
«Auto AWD» (Автоматический полный привод). Обычное вождение	—	<ul style="list-style-type: none"> <li>Используйте этот режим при движении по обычным дорогам.</li> <li>При нормальных условиях работы транспортное средство работает как обычный автомобиль с приводом 2WD. Если система определяет потребность в приводе на четыре колеса, мощность привода распределяется на все четыре колеса автоматически.</li> </ul>
«SNOW» (Снег)		<ul style="list-style-type: none"> <li>Используйте этот режим при движении по скользким дорогам.</li> <li>Мощность привода правильно распределяется на колеса в целях обеспечения стабильности автомобиля на скользких дорогах или для предотвращения проскальзывания шин.</li> </ul>
«MUD» (Грязь)		<ul style="list-style-type: none"> <li>Используйте этот режим при движении по грязным, неасфальтированным или неровным дорогам</li> <li>Мощность привода правильно распределяется на колеса, чтобы обеспечить движущую силу, достаточную для движения автомобиля.</li> </ul>
«SAND» (Песок)		<ul style="list-style-type: none"> <li>Используйте этот режим при движении по ровным, сухим песчаным или гравийным дорогам, а также по неасфальтированным дорогам.</li> <li>Мощность привода надлежащим образом распределяется на колеса в целях обеспечения безопасного движения по ровным, сухим песчаным или гравийным дорогам, а также по неасфальтированным дорогам.</li> </ul>

При движении по хорошим дорогам обязательно включайте автоматический режим AWD. При движении по хорошим или по извилистым дорогам с включенным режимом «Multi Terrain» (Всесезонный режим) детали AWD могут быть повреждены, а также может возникать вибрация и шум. Однако вибрация и шум являются нормальными и исчезают при выборе автоматического режима AWD. Также при переключении из всесезонного режима «SNOW/MUD/SAND» (Снег/ грязь/песок) на автоматический режим полного привода можно почувствовать, как мощность привода передается на задние колеса.



### ОСТОРОЖНО

Если горит индикатор полного привода (⚠️) на панели приборов, это говорит о возможной неисправности системы полного привода. Когда загорается индикатор полного привода (⚠️), рекомендуется как можно быстрее обратиться к официальному дилеру продукции марки Genesis для проверки автомобиля.



### **Безопасность при использовании полного привода**

#### Перед поездкой

- Всем пассажирам необходимо пристегнуться ремнями безопасности.
- Сядьте вертикально и чуть ближе к рулевому колесу, чем обычно. Отрегулируйте рулевое колесо так, чтобы было комфортно управлять автомобилем.

#### Вождение по заснеженным и скользким дорогам.

- Начинайте движение медленно, плавно нажимая на педаль акселератора.
- Оборудуйте автомобиль зимними шинами или цепями противоскольжения.
- Сохраняйте безопасную дистанцию до следующих впереди транспортных средств.
- При замедлении используйте торможение двигателем при помощи подрулевого переключателя (ручной режим) и переключения на пониженную передачу в ручном режиме.
- Чтобы избежать скольжения на дороге, не превышайте разрешенную скорость, избегайте быстрого ускорения, резкого торможения и крутых поворотов.

### **Информация**

Зимние шины должны быть установлены на все колеса.

Если вы используете цепи противоскольжения, устанавливайте их на задние колеса.

Однако в этом случае скорость движения не должна превышать 30 км/ч, а длительность поездки должна быть минимальной. Езда с установленными цепями противоскольжения на высокой скорости или на большое расстояние может привести к неполадке или повреждению системы полного привода.

Более подробная информация относительно зимних шин и колесных цепей приводится в разделе «Управление автомобилем в зимний период» этой главы.

#### Движение по песку и грязи

- Двигайтесь медленно и с постоянной скоростью.

- Если необходимо, для движения по грязи используйте цепи противоскольжения.
- Сохраняйте безопасную дистанцию до следующих впереди транспортных средств.
- Снизьте скорость автомобиля и постоянно следите за ситуацией на дороге.
- Чтобы не застрять в грязи, не разгоняйтесь, избегайте быстрого ускорения, резкого торможения и крутых поворотов.

### **К СВЕДЕНИЮ**

**Если автомобиль буксует на снегу, песке или в грязи, подложите что-нибудь нескользящее под ведущие колеса, чтобы возникло сцепление, ИЛИ медленно подавайте вперед и назад, раскачивая автомобиль. Это может помочь высвободить автомобиль.**

**Однако следует избегать длительной работы двигателя с высокой частотой вращения. Это может привести к повреждению системы полного привода.**

#### Движение вверх и вниз на уклоне

- Движение на уклоне вверх
  - Прежде чем начать, убедитесь в том, что это возможно.
  - Двигайтесь по возможности прямо.
- Движение под уклон
  - При движении вниз по склону не переключайте передачи. Установите нужную передачу до того, как начать движение вниз по склону.
  - При движении под уклон двигайтесь медленно, используя торможение двигателем.
  - Двигайтесь по возможности прямо.



### **ОСТОРОЖНО**

**Соблюдайте предельную осторожность при движении вверх и вниз на крутых уклонах. Автомобиль может перевернуться: учитывайте крутизну уклона, особенности рельефа и наличие воды или грязи.**



## ОСТОРОЖНО

Не водите машину поперек уклонов. Устойчивость автомобиля может нарушиться в результате небольшого изменения угла колеса или в случае прекращения движения вперед. Автомобиль может опрокинуться и вызвать серьезные травмы или привести к смерти.

### Движение по воде

- Старайтесь избегать вождения по глубокой стоячей воде. Это может привести к остановке двигателя и засорению выхлопных труб.
- Чтобы проехать по воде, остановите автомобиль, включите всесезонный режим и двигайтесь не быстрее 8 км/ч.
- Двигаясь по воде, не переключайте передачи.



## ВНИМАНИЕ

Ехать по воде нужно медленно. При слишком быстром движении в моторный отсек может попасть вода, которая намочит систему зажигания, что приведет к резкой остановке автомобиля.

### Дополнительные требования к вождению

- При движении по бездорожью предварительно хорошо изучите состояние дороги по маршруту движения.
- При движении по бездорожью всегда будьте предельно внимательны и избегайте опасных участков.
- При сильном ветре двигайтесь медленно.
- Снижайте скорость на поворотах. Центр тяжести полноприводных автомобилей выше центра тяжести автомобилей с одной ведущей осью, поэтому при резких разворотах они имеют большую тенденцию к переворачиванию.
- При движении вне дороги всегда крепко держите рулевое колесо.



## ОСТОРОЖНО

При движении по бездорожью не захватывайте внутреннюю часть рулевого колеса. Можно повредить руку в результате резкого поворота рулевого колеса или отдачи в руль при ударах о предметы на земле. Вы можете потерять рулевое управление, что может привести к серьезным травмам или смерти.

## Меры предупреждения аварийных ситуаций

### Шины

Устанавливаемые на замену шины должны иметь одинаковый рисунок протектора и быть одинакового размера, типа, марки, грузоподъемности на всех четырех колесах.



## ОСТОРОЖНО

Не используйте шины и колеса, размер и тип которых отличается от изначально установленных на автомобиле. Это может повлиять на безопасность и эксплуатационные характеристики автомобиля, что в свою очередь может повлечь за собой отказ рулевого управления или опрокидывание, вызывающее серьезные травмы.

В аварийной ситуации можно использовать компактную запасную шину (при наличии) или аварийный комплект для шин (при наличии). Однако не следует использовать компактное запасное колесо постоянно. Как можно скорее отремонтируйте или замените оригинальную шину во избежание отказа дифференциала или системы AWD.

**⚠ ОСТОРОЖНО**



**Двигатель поднятого домкратом транспортного средства с постоянным полным приводом должен быть остановлен. При подъеме домкратом транспортное средство может соскользнуть или перевернуться, что может стать причиной серьезной травмы или смерти.**

**Буксировка**

Для буксировки полноприводных транспортных средств необходимо использовать подъемники для колес, колесные тележки или платформы, на которых все четыре колеса оторваны от земли. **Более подробная информация приводится в разделе «Буксировка» в главе 8.**

**Проверка автомобиля**

- При обслуживании транспортного средства на подъемнике для автомобилей не останавливайте вращение ни одного из четырех колес. Это может привести к повреждению системы AWD.
- Запрещается задействовать стояночный тормоз, если автомобиль поднят и работает двигатель. Это может привести к повреждению системы AWD.

**Динамометрические испытания**

Проверка транспортных средств с постоянным полным приводом должна выполняться на специальных динамометрах.

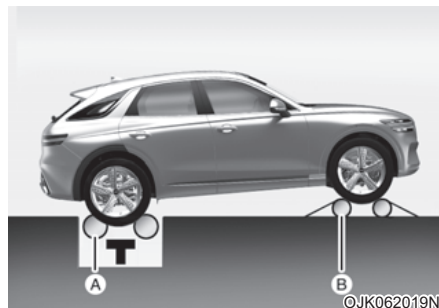

[A]: роликовый тормозной стенд (проверка спидометра на точность)

[B]: временная свободная роликовая опора

Не тестируйте транспортное средство с постоянным полным приводом на роликовом тормозном стенде для автомобилей с приводом 2WD. При необходимости использования роликового тормозного стенда для автомобилей с приводом 2WD следует выполнить указанные далее действия.

1. Проверьте давление в шинах, рекомендованное для проверяемого автомобиля.
2. Поместите задние колеса на роликовый стенд для проверки спидометра на точность, как показано на рисунке.
3. Отпустите стояночный тормоз.
4. Поместите передние колеса на временную свободную роликовую опору.

**⚠ ОСТОРОЖНО**

**Не приближайтесь к передней части транспортного средства с включенной передачей на динамометре. Автомобиль может покатиться вперед и вызвать серьезные травмы или привести к смерти.**

## ДИФФЕРЕНЦИАЛ ПОВЫШЕННОГО ТРЕНИЯ С ЭЛЕКТРОННЫМ УПРАВЛЕНИЕМ (ПРИ НАЛИЧИИ)

Дифференциал повышенного трения с электронным управлением осуществляет контроль функций дифференциала колес для обеспечения указанных далее условий.

- Улучшение характеристик рулевого управления при повороте на высокой скорости.
- Улучшение динамики трогания.
- Предотвращение проскальзывания на скользких или заснеженных дорогах благодаря неоднородному характеру трения левого и правого колес.



### ОСТОРОЖНО

Колеса не должны вращаться, если одно из них поднято домкратом. Это особо опасно для транспортного средства, оборудованного дифференциалом повышенного трения с электронным управлением.

### Выбор режима движения

Характеристика дифференциала повышенного трения с электронным управлением изменяется в зависимости от выбранного режима движения нажатием кнопки «DRIVE MODE» (Режим вождения) или «DRIVE/TERRAIN» (Движение/бездорожье).

Выбранный режим		Характеристика дифференциала с ограниченным проскальзыванием с электронным управлением
«DRIVE» (Движение)	«ECO» (Экономичный)	«COMFORT» (Комфортный)
	«COMFORT» (Комфортный)	«COMFORT» (Комфортный)
	«SPORT» (Спорт)	«SPORT» (Спорт)
	«SPORT+»	«SPORT» (Спорт)
«TERRAIN» (Бездорожье)	«SNOW» (Снег)	«SNOW» (Снег)
	«MUD» (Грязь)	«MUD» (Грязь)
	«SAND» (Песок)	«SAND» (Песок)

Подробная информация приводится в разделе «Встроенная система управления режимами движения» в этой главе.

### Предупреждающие сообщения «Electronic Limited Slip Differential temporarily disabled due to overheating» (Дифференциал повышенного трения с электронным управлением временно не работает по причине перегрева)

Перегрев соответствующих частей влечет за собой временное отключение дифференциала с ограниченным проскальзыванием с электронным управлением. Подождите, пока автомобиль охладится.

### Дифференциал с ограниченным проскальзыванием отключен. Несоответствие диаметра шины / несоответствие размера шины Дифференциал с ограниченным проскальзыванием отключен. Проверьте размеры шины)

Если на транспортном средстве установлены разные шины (размер, тип, и т. д.), выводится следующее сообщение. Для использования дифференциала с ограниченным проскальзыванием с электронным управлением необходимо установить на транспортном средстве шины одинакового размера.

### «Check Limited Slip Differential» (Проверка повышенного внутрен. сопротивления)

Если дифференциал с ограниченным проскальзыванием с электронным управлением не работает надлежащим образом, на дисплей приборной панели выводится предупреждающее сообщение. В таком случае рекомендуется как можно скорее обратиться к официальному дилеру продукции марки Genesis для проверки системы.

## ПОДВЕСКА С ЭЛЕКТРОННЫМ УПРАВЛЕНИЕМ (ПРИ НАЛИЧИИ)

Подвеска с электронным управлением автоматически управляет подвеской транспортного средства с помощью датчиков автомобиля для повышения комфорта с учетом условий движения, таких как скорость, поверхность дорожного покрытия, выполнение поворотов, необходимость остановки или ускорения.

### Неисправность системы

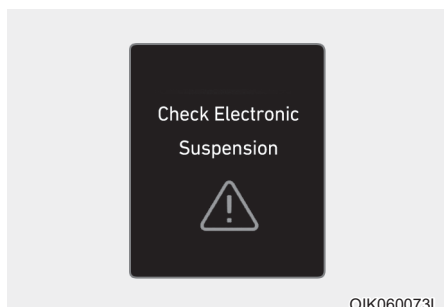

#### Проверить ECS

Если подвеска с электронным управлением (ECS) не работает надлежащим образом, на дисплей приборной панели выводится предупреждающее сообщение. В таком случае рекомендуется как можно скорее обратиться к официальному дилеру продукции марки Genesis для проверки системы.

## ПОДВЕСКА С ЭЛЕКТРОННЫМ УПРАВЛЕНИЕМ И ФУНКЦИЕЙ ПРЕДВАРИТЕЛЬНОГО ПРОСМОТРА ДОРОГИ (ПРИ НАЛИЧИИ)

Подвеска с электронным управлением и функцией предварительного просмотра дороги автоматически управляет подвеской транспортного средства с помощью камеры переднего вида и датчиков автомобиля для повышения комфорта с учетом условий движения, таких как скорость, поверхность дорожного покрытия, выполнение поворотов, необходимость остановки или ускорения.

### Камера переднего вида



Камера переднего вида представляет собой датчик, который регистрирует дорогу впереди. Если лобовое стекло или камера переднего вида покрыты снегом, каплями дождя или посторонними веществами, объем информации, регистрируемой камерой, является ограниченным по причине ухудшения эффективности ее работы. Всегда следите за чистотой камеры переднего вида.

**К СВЕДЕНИЮ**

- НИКОГДА не размещайте какие-либо вспомогательные принадлежности или наклейки на ветровом стекле и не тонируйте ветровое стекло.
- ЗАПРЕЩЕНО размещать над приборной панелью светоотражающие предметы (например, белую бумагу, зеркало). Любое отражение света может повлиять на надлежащее функционирование системы.
- Предпринимайте особые меры предосторожности, чтобы уберечь камеру от сырости.
- Запрещается разбирать узел видеокamеры и применять к нему ударное воздействие.

**Информация**

Рекомендуется обратиться к официальному дилеру продукции марки Genesis для проверки системы в указанных далее случаях.

- При замене лобового стекла.
- При повреждении или замене камеры переднего вида или крышки.

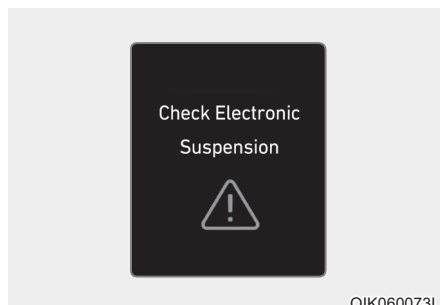
**Неисправность системы****Проверить ECS**

Если подвеска с электронным управлением и функцией предварительного просмотра дороги работает некорректно, на дисплей приборной панели выводится предупреждающее сообщение. В таком случае рекомендуется как можно скорее обратиться к официальному дилеру продукции марки Genesis для проверки системы.

**К СВЕДЕНИЮ**

При высоком или низком уровне заряда аккумулятора подвеска с электронным управлением и функцией предварительного просмотра дороги может временно не работать в целях защиты системы. В таком случае выводится предупреждающее сообщение «Check Electronic Suspension» (Проверить ECS).

**Ограничения системы**

Подвеска с электронным управлением и функцией предварительного просмотра дороги всегда работает во время вождения в зависимости от движения автомобиля, а функция предварительного просмотра включается, как только камера переднего вида регистрирует необычные условия на дороге, например, искусственные неровности. Поэтому функция предварительного просмотра ограничена при возникновении экстремального условия, в результате которого камера переднего вида работает неправильно. В таком случае подвеска с электронным управлением работает с отключенной функцией предварительного просмотра в зависимости от движения автомобиля.

## СИСТЕМА УПРАВЛЕНИЯ ЗАПУСКОМ (ПРИ НАЛИЧИИ)

Эта система контролирует автомобиль, уменьшая пробуксовку колес или проскальзывание при резком ускорении с места.

### Предварительные требования для активации

Система управления запуском готова к активации в случае удовлетворения указанных ниже предварительных условий.

- Двигатель прогрет.
- Не горят аварийные сигналы неполадки двигателя и системы ESC (электронного контроля устойчивости).

### ВНИМАНИЕ

По соображениям безопасности перед использованием системы управления запуском проверьте соблюдение перечисленных ниже условий.

- Ремень безопасности водителя пристегнут.
- Все двери, капот и дверь багажника закрыты.
- Автомобиль неподвижен.
- Рулевое колесо расположено прямо.

### Активация системы управления запуском

Чтобы активировать систему управления запуском, выполните следующие действия:

1. С помощью переключателя выбора режима вождения выберите режим «SPORT» или «SPORT+». На дисплее приборной панели загорится индикатор «SPORT» или «SPORT+».
2. Отключите систему ESC, нажав и удерживая кнопку «ESC OFF» (ВЫКЛ. ESC) дольше 3 секунд. На приборной панели загорится индикатор «ESC OFF».
3. Установите переключатель передач в положение «D» (передний ход).

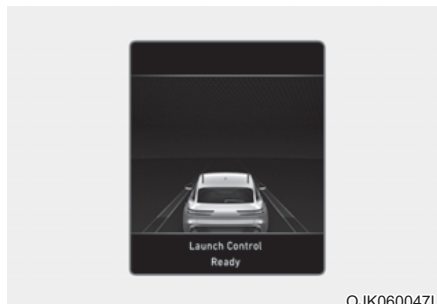

- 4.левой ногой нажмите на тормоз, при этом полностью выжимая pedal акселератора правой ногой. обороты двигателя достигнут оптимального уровня. На дисплее приборной панели появится сообщение «Система контроля запуска готова».
5. Чтобы запустить двигатель, нажмите и отпустите pedal тормоза, полностью выжимая pedal акселератора.

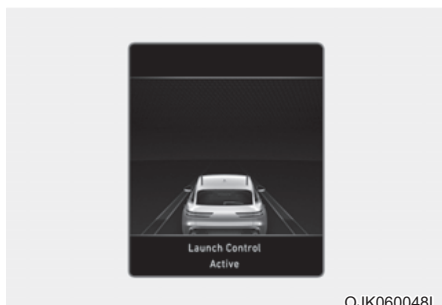

OJK060048L

6. В процессе запуска двигателя продолжайте выжимать педаль акселератора, чтобы система управления запуском продолжала работать.

На дисплее приборной панели появится сообщение «Система контроля запуска работает».

Чтобы завершить работу системы контроля запуска, отпустите педаль акселератора.

### Информация

Система контроля запуска будет вновь готова к работе после движения автомобиля в течение минимум 3 минут.

### ВНИМАНИЕ

- Система контроля запуска предназначена для использования на закрытой гоночной трассе, а не на дорогах общего пользования. Она не компенсирует неопытность или неумение водителя управлять автомобилем на гоночной трассе.
- Не используйте систему контроля запуска в период обкатки автомобиля.

### К СВЕДЕНИЮ

Постоянное использование системы контроля запуска заставляет автомобиль работать на пределе возможностей, что приводит к преждевременному износу соответствующих узлов.

## Ограниченное использование системы управления запуском

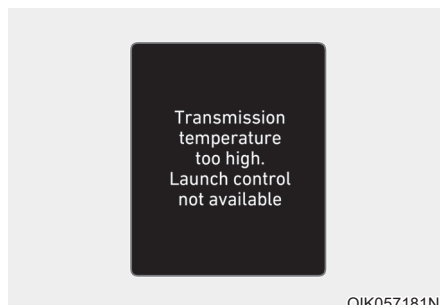

OIK057181N

«Transmission temperature too high. Launch control not available.» (Температура трансмиссии слишком высокая. Система управления запуском недоступна.

Если при использовании системы контроля запуска температура трансмиссионной жидкости превысит определенный уровень, на экране приборной панели появится предупреждающее сообщение. При этом система контроля запуска автоматически отключится.

В этом случае необходимо понизить температуру трансмиссионной жидкости, поддерживая постоянную скорость автомобиля выше 60 км/ч (37 миль/ч).



## СТОП-СТАРТ НА ХОЛОСТОМ ХОДУ (ISG); (ПРИ НАЛИЧИИ)

Система ISG (стоп-старт) способствует уменьшению расхода топлива за счет автоматического отключения двигателя в том случае, когда автомобиль неподвижен (то есть на светофоре, знаке остановки и при заторе движения), с учетом соблюдения перечисленных ниже условий.

Двигатель автоматически запускается при выполнении условий запуска.

Система ISG всегда активна при включенном двигателе.

### Информация

Когда двигатель автоматически останавливается системой ISG (Стоп-старт), на несколько секунд могут загораться некоторые индикаторы (например, ABS, ESC, ESC OFF, MDPS и индикатор стояночного тормоза) по причине низкого заряда аккумулятора.

Но это не указывает на неисправность системы ISG.

### Работа системы ISG

#### **Предварительные требования для активации**

Система ISG работает в указанных далее случаях.

- Ремень безопасности водителя пристегнут.
- Дверь водителя и капот закрыты.
- В тормозной системе достаточный уровень вакуума.
- Датчик аккумулятора активирован, уровень зарядки аккумулятора достаточный.
- Внешняя температура не очень низкая или не очень высокая.
- Автомобиль движется с постоянной скоростью и остановками.
- Система климат-контроля выполняет условия.

- Автомобиль достаточно прогрет.
- Соответствующие части системы ISG работают надлежащим образом.
- Уклон некрутой.
- Рулевое колесо повернулось менее чем на 180 градусов, и автомобиль остановился.
- Режим вождения не переведен в положение «SPORT+» или всесезонный.

### Информация

Система ISG не работает в случае невыполнения необходимых условий ее активации.

### **Автостоп**

Если система ISG (стоп-старт) включена, двигатель выключится автоматически при соблюдении обоих следующих условий:

1. Скорость автомобиля уменьшается до 0 км/ч (0 миль/ч) (состояние полной остановки).
2. Нажата педаль тормоза, а передача переключена в режим D (движение) или N (нейтраль).

При остановке двигателя индикаторная лампа автостопа загорается зеленым ((A)) на панели приборов.

### Информация

**Повторный стоп-старт невозможен до тех пор, пока скорость автомобиля не превысит 5 км/ч (3 миль/ч) и не будут соблюдены указанные выше условия автоматической остановки.**

Если открыт капот в режиме автостопа, система ISG выключается.

Если система выключается, загорается индикатор кнопки «ISG OFF» (Выкл. ISG), а на дисплее приборной панели выводится сообщение и звучит предупреждающий сигнал «Auto Stop error. Shift to P or N to start engine manually» (Сбой автостопа. Переключить рычаг в «P» или «N» для запуска двигателя вручную).

В таком случае нажмите на педаль тормоза и повторно запустите двигатель в ручной режиме.

### Автозапуск

Если система ISG автоматически останавливает двигатель, он перезапустится, если выполнить одно из следующих действий.

- Отпустить педаль тормоза.
- Если активирована функция «Auto Hold» (Автоматическое удержание), уберите ногу с педали тормоза, а затем нажмите педаль акселератора.
- Удерживая педаль тормоза, переключите передачу с режима «N» (нейтраль) или «D» (передний ход) в режим «R» (задний ход) или «P» (парковка).
- Удерживая педаль тормоза, переключите передачу с режима «N» (нейтраль) на «D» (передний ход).

### Сообщения на дисплее панели приборов

Для облегчения использования системы ISG на панели приборов появляются сообщения.

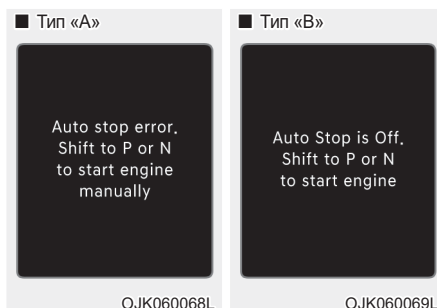

«Auto stop error. Shift to P or N to start engine manually» (Сбой автостопа. Переключить рычаг в «P» или «N» для запуска двигателя вручную) или «Auto Stop is Off. Shift to P or N to start engine» (Автостоп выключен. Переключить в рычаг «P» или «N» для запуска двигателя вручную)

Когда система отключается, в следующих случаях загорается индикатор кнопки выключения системы ISG, а на дисплее приборной панели появляется сообщение с предупреждающим звуковым сигналом.

- Если открыт капот.
- Если система ISG не работает нормально.

В таком случае нажмите на педаль тормоза и повторно запустите двигатель в ручной режиме. Для вашей безопасности перезапустите автомобиль в режиме «P» (парковка).

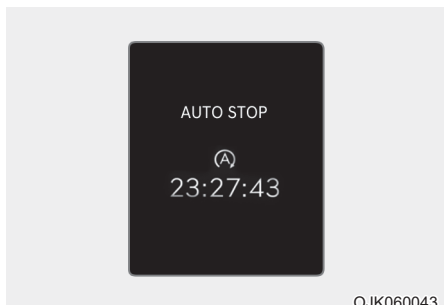

### Время работы режима «AUTO STOP» (Автостоп)

Дисплей «AUTO STOP» (Автостоп) показывает время, прошедшее с остановки двигателя системой ISG (стоп-старт).

Проверить прошедшее время работы режима «AUTO STOP» (Автостоп) можно в меню просмотра сервисной информации на приборной панели.

**См. раздел «Режимы просмотра» в главе 4.**

### Система ISG выключена

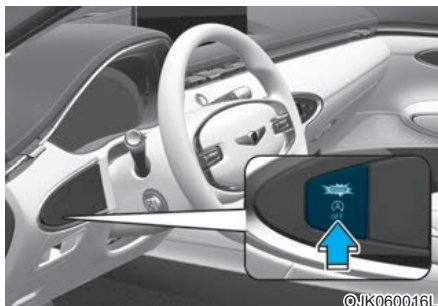

Нажмите кнопку «ISG OFF» (Выкл. ISG), чтобы выключить систему ISG. Загорится индикатор кнопки «ISG OFF» (Выкл. ISG). Для включения системы нажмите кнопку «ISG OFF» (Выкл. ISG) еще раз.

## Вынужденный повторный запуск двигателя

Двигатель автоматически перезапускается в указанных далее ситуациях.

- При низком давлении вакуума в тормозной системе.
- Двигатель остановился приблизительно на 5 минут.
- Кондиционер включен, а скорость вентилятора установлена на высокое значение
- Включен обогреватель ветрового стекла.
- Разряжен аккумулятор.
- Эффективность работы системы климат-контроля неудовлетворительная.
- Рычаг коробки передач автомобиля переключен в положение «Р» (парковка) или «R» (задний ход)
- Открыта дверь или отстегнут ремень безопасности
- Во время работы функции «Auto Hold» (Автоматическое удержание) нажат переключатель электронного парковочного тормоза.

При перезапуске двигателя индикатор «Auto Stop» (Автостоп) (A) на панели приборов мигает зеленым в течение 5 секунд.



### ОСТОРОЖНО

Если двигатель находится в режиме «стоп-старт», он может перезапуститься без каких-либо действий со стороны водителя. Перед выходом из автомобиля или началом выполнения любых действий в моторном отсеке выключите двигатель кнопкой «Engine Start/Stop».

## Неисправность ISG

Система ISG может не работать, если произошел сбой в работе датчиков или системы ISG.

При наличии неисправности в системе ISG происходит следующее:

- Индикатор «Auto Stop» (Автостоп) (A) на приборной панели загорится желтым цветом.
- Загорается индикатор на кнопке выключения «ISG OFF» (Старт-стоп).

Рекомендуется обратиться к официальному дилеру продукции марки Genesis.

## Калибровка датчика АКБ

При подключении или замене аккумулятора AGM, система ISG не будет работать сразу. Если вы хотите использовать систему, выполните следующие действия для калибровки датчика АКБ.

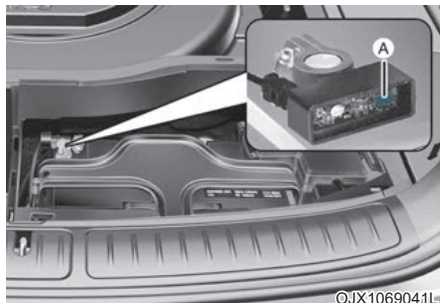

[A]: Датчик АКБ

1. Выключите двигатель.
2. Отсоедините все электронные устройства, дополнительно установленные после поставки автомобиля (навигационный прибор, видеорегистратор и т. д.).
3. Выключите двигатель и через 4 часа снова включите и выключите его 3-4 раза.

## **i** Информация

Система ISG (Стоп-старт) может не работать в следующих ситуациях.

- При наличии неисправностей в системе ISG (Стоп-старт).
- При разряженной аккумуляторной батарее.
- При низком давлении вакуума в тормозной системе.

В этом случае необходимо обратиться к официальному дилеру продукции марки Genesis для проверки системы.

### **К СВЕДЕНИЮ**

- Используйте для замены только оригинальный аккумулятор системы ISG (Стоп-старт) марки Genesis. В противном случае исправная работа системы ISG (Стоп-старт) не гарантирована.
- Не заряжайте аккумулятор системы ISG (Стоп-старт) с помощью обычного устройства зарядки аккумулятора. Это может привести к повреждению или взрыву аккумулятора системы ISG (Стоп-старт).
- Не снимайте крышку аккумулятора. Это может привести к утечке аккумуляторного электролита, представляющего опасность для человека.

## РЕЖИМ ДВИЖЕНИЯ НАКАТОМ (ПРИ НАЛИЧИИ)

При выполнении определенных условий двигатель автоматически отключается от коробки передач, а передача остается в положении «D» (передний ход). При движении накатом двигатель работает на холостом ходу, чтобы снизить расход топлива и увеличить расстояние движения накатом.

### Установка режима движения накатом

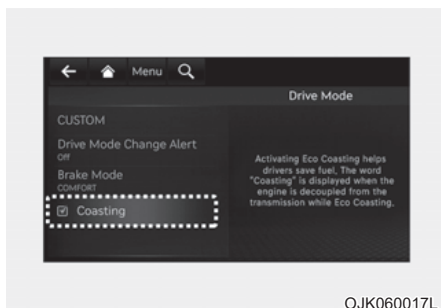

- Функция движения накатом включается в меню настройки на экране информационно-развлекательной системы. Выберите:
  - «Setup» (Настройки) → «Vehicle» (Автомобиль) → «Drive Mode» (Режим движения) → «Coasting» (Движение накатом).

**Для получения более подробной информации отсканируйте QR-код в отдельном кратком руководстве.**

- Когда включен режим «Coasting» (Движение накатом) и соблюдены необходимые условия, функция будет работать, а на панели приборов появится сообщение «Coasting» (Движение накатом).

### Условия работы режима движения накатом

Функция «Coasting» (Движение накатом) работает, если педаль акселератора нажата и опущена при указанных далее условиях.

- Аккумулятор должен быть полностью заряжен (75% или выше).
- Выбран режим вождения «ECO» (Экономичный).
- Режим «ECO» (Экономичный) или «Smart» (Интеллектуальный) выбран для трансмиссии в меню «Пользовательский» (при наличии) на экране информационно-развлекательной системы. Если выбран режим «Smart» (Интеллектуальный), ускорение должно выполняться плавно
- Коробка передач находится в режиме «D» (передний ход).
- Кнопка интеллектуального круиз-контроля находится в положении «OFF» (Выкл.).
- Функция интеллектуального круиз-контроля находится в режиме ожидания.
- Не нажата педаль акселератора или тормоза.
- Скорость автомобиля в пределах 50~160 км/ч.
- Уклон дороги не превышает  $-5\sim+5\%$ .

### **i** Информация

- При неправильной работе переднего радара интеллектуальной системы круиз-контроля дистанция между транспортными средствами и относительная скорость автоматически игнорируются.
- Функция движения накатом начинает работать после включения двигателя, прогрева трансмиссии и выполнения самодиагностики датчиком двигателя.
- В зависимости от условий вождения, начало работы режима движения накатом может быть временно отсрочено, даже если вышеуказанные условия соблюдены.

## Условия отключения режима движения накатом

Функция «Coasting» (Движения накатом) автоматически отключается при выполнении указанных ниже условий.

- Выбран режим движения «COMFORT», «SPORT» или «SPORT+».
- Водитель пользуется подрулевым переключателем.
- Включен интеллектуальный круиз-контроль (на приборной панели отображается заданная скорость).
- Скорость автомобиля превышает 50~160 км/ч.
- Уклон дороги менее -5 % или более +5 %.
- Если расстояние до движущегося впереди транспортного средства слишком мало, или относительная скорость резко меняется в режиме «Smart» (Интеллектуальный).
- Если в режиме «Smart» (Интеллектуальный) предусмотрено изменение полосы движения (например, включается сигнал поворота или появляется предупреждение системы LKA в связи с управлением рулевым колесом и т. д.).

### Информация

Рекомендуется отключить функцию движения накатом, при движении с частыми остановками. Измените режим движения на «Комфортный» или «Спортивный» или отмените выбор движения накатом на экране информационно-развлекательной системы.

### К СВЕДЕНИЮ

- Если при включенной функции движения накатом быстро нажать педаль акселератора для ускорения, ускорение может произойти после включения сцепления в коробке передач. В свою очередь водитель может продолжать чувствовать ускорение даже после отключения системы.
- В некоторых случаях может потребоваться движение с отключенной функцией движения накатом, поскольку во время работы этой функции нельзя использовать торможение двигателем.
- Включение и выключение функции движения накатом с помощью экрана информационно-развлекательной системы во время вождения может быть опасным, поскольку внимание водителя рассеивается.

## ВСТРОЕННАЯ СИСТЕМА УПРАВЛЕНИЯ РЕЖИМОМ ДВИЖЕНИЯ (2WD) (ПРИ НАЛИЧИИ)

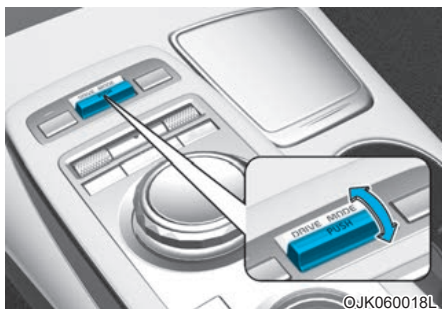

Режим движения можно выбрать в соответствии с предпочтениями водителя или дорожными условиями.

### Режим движения

Режим движения изменяется при каждом нажатии вверх или вниз на переключатель «DRIVE MODE» (Режим вождения).

#### **Режим «COMFORT» (Комфортный)**

Режим «COMFORT» (Комфортный) обеспечивает плавное управление и комфортный стиль вождения.

#### **Режим «ECO» (Экономичный)**



Режим «ECO» (Экономичный) помогает повысить эффективность расхода топлива для обеспечения экологичного вождения.

Эффективность расхода топлива меняется в зависимости от манеры управления автомобилем и дорожных условий.

- Когда установлен режим «ECO» (Экономичный), на приборной панели загорается индикатор «ECO» (Экономичный режим).

- Если включен режим «ECO» (Экономичный), могут возникнуть некоторые особенности в работе систем.
    - Реакция на управление педалью акселератора может быть незначительно снижена при умеренном нажатии на педаль акселератора.
    - Эффективность работы кондиционера воздуха может быть ограничена.
    - Схема переключения автоматической коробки передач может измениться.
    - При некоторых переключениях автоматической трансмиссии может быть слышен шум двигателя, поскольку понижение передачи требует более сильного давления на акселератор.
- Приведенные выше ситуации являются нормальными, когда включен режим «ECO» (Экономичный) для улучшения эффективности расхода топлива.

#### **Ограничения режима «ECO» (Экономичный)**

Если при использовании экономичного режима происходят указанные ниже ситуации, то работа системы будет ограничена, даже если горит индикатор «ECO» (Экономичный режим).

- При низкой температуре охлаждающей жидкости:
  - работа системы ограничивается до восстановления рабочих характеристик двигателя.
- При движении на подъем:
  - действие системы будет ограничено для увеличения мощности и крутящего момента двигателя.
- При движении автомобиля в режиме ручного переключения передач с помощью подрулевого переключателя:
  - действие системы будет ограничено в зависимости от текущего диапазона коробки передач.



### Режим «SPORT» (Спортивный)

**SPORT**

Режим «SPORT» (Спортивный) позволяет поддерживать спортивный стиль вождения, обеспечивая устойчивость автомобиля.

В режиме «SPORT» (Спортивный) расход топлива может увеличиться.

- Когда установлен режим «SPORT» (Спортивный), на приборной панели загорается индикатор «SPORT» (Спортивный режим).
- При повторном включении двигателя режим движения вернется в режим «COMFORT» (Комфортный). Если вы желаете включить режим «SPORT» (Спортивный), повторно выберите режим «SPORT» (Спортивный).
- При активизации режима «SPORT» (Спортивный):
  - Обороты двигателя будут оставаться повышенными на протяжении определенного периода времени, даже после того как будет отпущена педаль акселератора.
  - При ускорении происходит задержка перехода на более высокую передачу.

### Режим «SPORT+» (при наличии)

**SPORT+**

Режим «SPORT+» позволяет поддерживать спортивный стиль вождения, обеспечивая устойчивость автомобиля.

В режиме «SPORT+» эффективность использования топлива снижается.

- Когда установлен режим «SPORT+», на приборной панели загорается индикатор «SPORT+».
- При повторном включении двигателя режим движения вернется в режим «COMFORT» (Комфортный). Чтобы включить режим «SPORT+», повторно выберите режим «SPORT+».
- Если включен режим «SPORT+»:
  - Частота оборотов двигателя увеличивается на холостом ходу.
  - Обороты двигателя будут оставаться повышенными на протяжении определенного периода времени, даже после того как будет отпущена педаль акселератора.
  - При ускорении происходит задержка перехода на более высокую передачу.

- Автоматически устанавливается состояние 1 для «ESC OFF» (Выкл. ESC).

### К СВЕДЕНИЮ

- В режиме «SPORT» или «SPORT+» эффективность использования топлива снижается.
- В режиме «SPORT+» система стоп-старт и интеллектуальный круиз-контроль отключаются.

### Режим CUSTOM (Пользовательский) (при наличии)

**CUSTOM**

В режиме «Пользовательский» водитель может выбирать отдельные режимы для каждого элемента на экране информационно-развлекательной системы.

- Трансмиссия  
Стандартная модель: ECO/Comfort/Sport/Smart  
Спортивная модель: ECO/Comfort/Sport/Sport +/Smart
- Рулевое колесо: «Comfort» (Комфортный) / «Sport» (Спортивный).
- Подвеска: «Comfort» (Комфортный) / «Sport» (Спортивный).  
(при наличии электронного датчика управления (ECS))

### Для получения более подробной информации отсканируйте QR-код в отдельном кратком руководстве.

- Когда установлен режим «CUSTOM» (Пользовательский), на приборной панели загорается индикатор «CUSTOM» (Пользовательский режим).
- При повторном включении двигателя режим движения вернется в режим «COMFORT» (Комфортный). Если вы хотите включить режим «CUSTOM» (Пользовательский), повторно выберите режим «CUSTOM» (Пользовательский).

## ВСТРОЕННАЯ СИСТЕМА УПРАВЛЕНИЯ РЕЖИМОМ ДВИЖЕНИЯ (AWD) (ПРИ НАЛИЧИИ)

### Режим движения

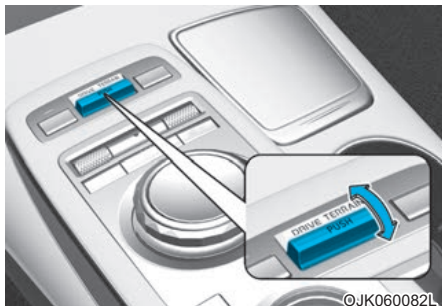

Режим движения можно выбрать в соответствии с предпочтениями водителя или дорожными условиями.

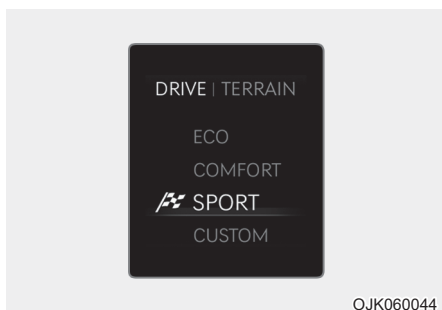

Режим движения изменяется при каждом нажатии вверх или вниз на переключатель «DRIVE/TERRAIN» (Движение/Бездорожье).

### Режим «COMFORT» (Комфортный)

Режим «COMFORT» (Комфортный) обеспечивает плавное управление и комфортный стиль вождения.

### Режим «ECO» (Экономичный)



Режим «ECO» (Экономичный) помогает повысить эффективность расхода топлива для обеспечения экологичного вождения.

Эффективность расхода топлива меняется в зависимости от манеры управления автомобилем и дорожных условий.

- Когда установлен режим «ECO» (Экономичный), на приборной панели загорается индикатор «ECO» (Экономичный режим).
  - Если включен режим «ECO» (Экономичный), могут возникнуть некоторые особенности в работе систем.
    - Реакция на управление педалью акселератора может быть незначительно снижена при умеренном нажатии на педаль акселератора.
    - Эффективность работы кондиционера воздуха может быть ограничена.
    - Схема переключения автоматической коробки передач может измениться.
    - При некоторых переключениях автоматической трансмиссии может быть слышен шум двигателя, поскольку понижение передачи требует более сильного давления на акселератор.
- Приведенные выше ситуации являются нормальными, когда включен режим «ECO» (Экономичный) для улучшения эффективности расхода топлива.

### Ограничения режима «ECO» (Экономичный)

Если при использовании экономичного режима происходят указанные ниже ситуации, то работа системы будет ограничена, даже если горит индикатор «ECO» (Экономичный режим).

- При низкой температуре охлаждающей жидкости:  
работа системы ограничивается до восстановления рабочих характеристик двигателя.
- При движении на подъем:  
действие системы будет ограничено для увеличения мощности и крутящего момента двигателя.
- При движении автомобиля в режиме ручного переключения передач с помощью подрулевого переключателя:

действие системы будет ограничено в зависимости от текущего диапазона коробки передач.

### Режим «SPORT» (Спортивный)

**SPORT**

Режим «SPORT» (Спортивный) позволяет поддерживать спортивный стиль вождения, обеспечивая устойчивость автомобиля.

В режиме «SPORT» (Спортивный) расход топлива может увеличиться.

- Когда установлен режим «SPORT» (Спортивный), на приборной панели загорается индикатор «SPORT» (Спортивный режим).
- При повторном включении двигателя режим движения вернется в режим «COMFORT» (Комфортный). Если вы желаете включить режим «SPORT» (Спортивный), повторно выберите режим «SPORT» (Спортивный).
- При активизации режима «SPORT» (Спортивный):
  - Обороты двигателя будут оставаться повышенными на протяжении определенного периода времени, даже после того как будет отпущена педаль акселератора.
  - При ускорении происходит задержка перехода на более высокую передачу.

### Режим «SPORT+» (при наличии)

**SPORT+**

Режим «SPORT+» позволяет поддерживать спортивный стиль вождения, обеспечивая устойчивость автомобиля.

В режиме «SPORT+» эффективность использования топлива снижается.

- Когда установлен режим «SPORT+», на приборной панели загорается индикатор «SPORT+».
- При повторном включении двигателя режим движения вернется в режим «COMFORT» (Комфортный). Чтобы включить режим «SPORT+», повторно выберите режим «SPORT+».
- Если включен режим «SPORT+»:
  - Частота оборотов двигателя увеличивается на холостом ходу.
  - Обороты двигателя будут оставаться повышенными на протяжении определенного периода времени, даже после того как будет отпущена педаль акселератора.
  - При ускорении происходит задержка перехода на более высокую передачу.

- Автоматически устанавливается состояние 1 для «ESC OFF» (Выкл. ESC).

### К СВЕДЕНИЮ

- В режиме «SPORT» или «SPORT+» эффективность использования топлива снижается.
- В режиме «SPORT+» система стоп-старт и интеллектуальный круиз-контроль отключаются.

### Режим CUSTOM (Пользовательский) (при наличии)

**CUSTOM**

В режиме «Пользовательский» водитель может выбирать отдельные режимы для каждого элемента на экране информационно-развлекательной системы.

- Силовой агрегат  
Стандартная модель: ECO/Comfort/Sport/Smart  
Спортивная модель: ECO/Comfort/Sport/Sport +/Smart
- Рулевое колесо: «Comfort» (Комфортный) / «Sport» (Спортивный).
- Подвеска: «Comfort» (Комфортный) / «Sport» (Спортивный).  
(при наличии электронного датчика управления (ECS))
- Полный привод (при наличии): «ECO» (Экономичный) / «Comfort» (Комфортный) / «Sport» (Спортивный).

### Для получения более подробной информации отсканируйте QR-код в отдельном кратком руководстве.

- Когда установлен режим «CUSTOM» (Пользовательский), на приборной панели загорается индикатор «CUSTOM» (Пользовательский режим).
- При повторном включении двигателя режим движения вернется в режим «COMFORT» (Комфортный). Если вы хотите включить режим «CUSTOM» (Пользовательский), повторно выберите режим «CUSTOM» (Пользовательский).

## Характеристики автомобиля

Характеристики узлов зависят от выбранного режима вождения.

	Узел	Режим движения			
		«ECO» (Экономичный)	«COMFORT» (Комфортный) Режим	Режим «SPORT» (Спортивный)	«SPORT+» Режим
<b>Двигатель и вождение</b>	Силовой агрегат	«ECO» (Экономичный)	«COMFORT» (Комфортный)	«SPORT» (Спорт)	«SPORT+»
	Система управления запуском	X	«Off» (Выкл.)	«On» (Вкл.)	«On» (Вкл.)
<b>Шасси</b>	Поворот	«COMFORT» (Комфортный)	«COMFORT» (Комфортный)	«SPORT» (Спорт)	«SPORT»
	ESC*1	«COMFORT» (Комфортный)	«COMFORT» (Комфортный)	«SPORT» (Спорт)	SPORT (TCS*2 OFF)
	Подвеска	«COMFORT» (Комфортный)	«COMFORT» (Комфортный)	«SPORT» (Спорт)	«SPORT» (Спорт)
<b>Звуковые сигналы</b>	ASD*3	«ECO» (Экономичный)	«COMFORT» (Комфортный)	«SPORT» (Спорт)	«SPORT» (Спорт)

При вождении в режиме «CUSTOM» работа системы контроля запуска/имитации звука двигателя зависит от настроек силового агрегата.

\*1: Электронный контроль устойчивости

\*2: Система регулирования тягового усилия

\*3: Имитация звука двигателя

## Режим «Multi terrain» (Вседорожный)

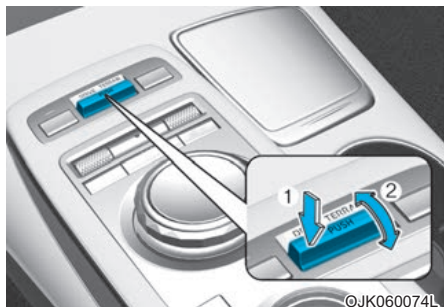

Режим «Multi terrain» (Вседорожный) можно выбрать в соответствии с предпочтениями водителя или дорожными условиями.

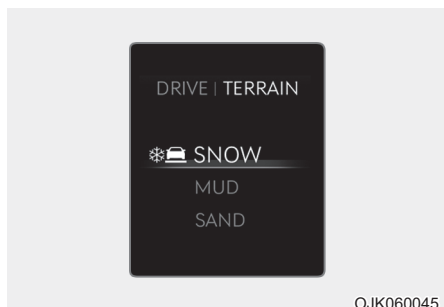

Чтобы переключиться из режима вождения во вседорожный режим, нажмите переключатель «DRIVE/TERRAIN» (Движение/ бездорожье) (1). После нажатия переместите переключатель «DRIVE/TERRAIN» вверх или вниз (2) в течение 4 секунд, чтобы выбрать режим «SNOW» (Снег), «MUD» (Грязь) или «SAND» (Песок). При повторном нажатии переключателя «DRIVE/TERRAIN» (Движение/ бездорожье) будет повторно выбран предыдущий режим вождения.

**Подробнее о внедорожном режиме см. в разделе «Полный привод» в этой главе.**

## ИМИТАЦИЯ ЗВУКА ДВИГАТЕЛЯ

- Функция «Active Sound» (Активный звук) позволяет создавать усиленный виртуальный звук двигателя при нажатии педали акселератора.
- В меню настройки в информационно-развлекательной системе можно включить или выключить функцию активного звука. Выберите:
  - «Setup» (Установка) → «Vehicle» (Автомобиль) → «Active Sound Design» (Настройка имитации звука двигателя) → «Enhanced» (Усиленная) / «Standard» (Стандартная) / «Minimized» (Минимум) / «Off» (Выкл.) или
  - «Setup» (Установка) → «Sound» (Звук) → «Active Sound Design» (Настройка имитации звука двигателя) → «Enhanced» (Усиленная) / «Standard» (Стандартная) / «Minimized» (Минимум) / «Off» (Выкл.).
- Любая несанкционированная замена динамика и усилителя автомобиля может привести к неисправности функции «Active sound» (Имитация звука двигателя).

## АДАПТИВНАЯ ПОДВЕСКА ДВИГАТЕЛЯ (ПРИ НАЛИЧИИ)

Если для гашения шума и вибрации автомобиля установлена адаптивная подвеска двигателя, электромагнитный клапан адаптивной подвески двигателя издает щелкающий звук, когда автомобиль входит или выходит из определенного режима, например режима скорости или оборотов двигателя. Это не является неисправностью, это нормальное состояние.

## АКТИВНАЯ ВОЗДУШНАЯ ЗАСЛОНКА



OJK063099L

Система активной воздушной заслонки управляет воздушной заслонкой под передним бампером для охлаждения деталей автомобиля и повышения энергоэффективности.



### Информация

Систему активной воздушной заслонки можно включать независимо от состояния автомобиля (парковка, движение и т. д.).

## Неисправность

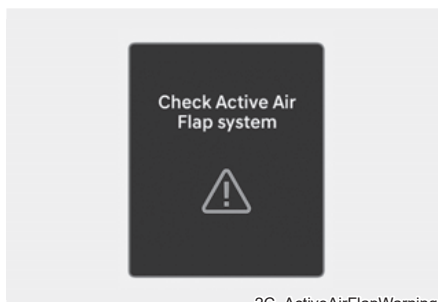

2C\_ActiveAirFlapWarning

Система активной воздушной заслонки может работать неправильно, если воздушная заслонка временно открыта из-за посторонних факторов либо если контроллер загрязнен снегом, дождем и т. д.

Если на дисплее отображается сообщение «Проверьте систему активной воздушной заслонки», остановите автомобиль в безопасном месте и проверьте состояние воздушной заслонки.

После выполнения необходимых работ, например удаления посторонних веществ, запустите автомобиль и подождите 10 минут.

Если предупреждение не исчезает, рекомендуется обратиться к официальному дилеру Genesis для проверки автомобиля.



### ВНИМАНИЕ

- Если воздушные заслонки не находятся в одном положении (независимо от того, отображается ли сообщение), выключите автомобиль и подождите 10 минут, после чего включите его и осмотрите воздушные заслонки.
- Система активных воздушных заслонок приводится в действие электродвигателями. Не мешайте работе системы и не прикладывайте к заслонкам чрезмерные усилия. Это может привести к неисправности.

## ОСОБЫЕ УСЛОВИЯ ВОЖДЕНИЯ

### Опасные условия вождения

В опасных условиях, например, когда вам нужно ехать по воде, снегу, льду, грязи, песку и т. п., выполняйте указанные далее меры предосторожности.

- Двигайтесь аккуратно и помните, что тормозной путь будет увеличен.
- Избегайте резкого торможения или рулевого управления.
- Если автомобиль застрял в снегу, грязи или песке, переключитесь на вторую передачу. Ускоряйтесь медленно, чтобы избежать ненужной пробуксовки колес.
- В случае пробуксовки автомобиля на льду, в снегу или в грязи используйте песок, каменную соль, колесные цепи или другие снижающие скольжение средства под колесами для обеспечения дополнительного сцепления с поверхностью.



### ОСТОРОЖНО

Переключение на пониженную передачу с автоматической коробкой передач при движении по скользкой поверхности может стать причиной аварии. Внезапное изменение скорости может привести к заносам. Будьте осторожны, понижая передачу на скользкой поверхности.

### Раскачивание автомобиля

Если необходимо раскачать автомобиль, чтобы высвободить его из снега, песка или грязи, сначала поверните рулевое колесо вправо и влево для очистки области вокруг передних колес. Затем переключитесь между режимами «R» (задний ход) и движением вперед.

Постарайтесь избежать проворота колес и не перегружайте двигатель.

Во избежание износа коробки передач, подождите, пока колеса перестанут вращаться, прежде чем переключать передачи. Отпускайте педаль акселератора в момент переключения передач и слегка нажимайте на педаль акселератора, когда передача включена. Медленное вращение колес в прямом и обратном направлениях вызывает раскачивающее движение, которое может высвободить автомобиль.



### ОСТОРОЖНО

Если автомобиль застрял и колеса вращаются слишком быстро, температура в шинах может очень быстро возрасти. При повреждении шины может произойти разрыв или взрыв шины. Это опасно: вы и другие люди можете получить травму. Не используйте этот маневр, если рядом с автомобилем находятся люди или какие-либо объекты.

Если вы попытаетесь освободить автомобиль, он может быстро перегреться, что может привести к пожару в моторном отсеке или другим повреждениям. Старайтесь насколько это возможно избегать вращения колес, чтобы предотвратить перегрев шин или двигателя. НЕ допускайте вращения колес со скоростью выше 56 км/ч.

## Информация

Перед раскачиванием автомобиля нужно выключить систему ESC.

### К СВЕДЕНИЮ

Если автомобиль не удастся высвободить с нескольких попыток, следует использовать буксир, чтобы избежать перегрева двигателя, возможного повреждения коробки передач и шин. См. раздел «Буксировка» в главе 8.

## Выполнение плавных поворотов

Избегайте торможения или переключения передач на поворотах, особенно при мокрой поверхности дороги. Повороты желательно преодолевать с плавным ускорением.

## Управление автомобилем в ночное время

Вождение в ночное время представляет больше опасностей, чем вождение днем. Вот несколько важных советов, которые необходимо помнить.

- Замедлитесь и держите увеличенную дистанцию между своим и другими автомобилями, так как ночью видимость резко снижается, особенно там, где отсутствует уличное освещение.
- Отрегулируйте зеркала, чтобы уменьшить блики от фар других автомобилей.
- Следите за тем, чтобы фары были чистыми и правильно отрегулированными. Грязные или неправильно отрегулированные фары значительно ухудшают видимость в ночное время.
- Старайтесь не смотреть непосредственно на фары встречных автомобилей. Это может привести к временной слепоте, и глазам потребуется несколько секунд, чтобы снова привыкнуть к темноте.

## Управление автомобилем под дождем

Вождение в дождь и по мокрой дороге может быть опасным. При вождении в дождливую погоду или по скользкому дорожному покрытию необходимо учитывать некоторые обстоятельства.

- Снижьте скорость и увеличьте дистанцию. Сильный ливень значительно ухудшает видимость и приводит к увеличению остановочного пути, поэтому снизьте скорость автомобиля.
- Выключите круиз-контроль (при наличии).
- Замените щетки стеклоочистителя ветрового стекла, если они образуют полосы или оставляют пропуски на ветровом стекле.
- Следите за износом шин. Если шины сильно изношены, резкая остановка автомобиля на мокром дорожном покрытии может привести к их пробуксовыванию и стать причиной дорожно-транспортного происшествия. См. раздел «Протектор шины» в главе 9.
- Включите передние фары, чтобы автомобиль был лучше виден другим участникам движения.
- Движение по большим лужам на высокой скорости может негативно повлиять на тормозную систему, поэтому старайтесь снизить скорость вашего автомобиля.
- Если тормоза намокли, слегка притормаживайте при движении, пока не восстановится нормальная работа тормозов.



### **Аквапланирование**

Если дорога достаточно мокрая, а скорость достаточно большая, автомобиль может почти или полностью потерять контакт с поверхностью дороги, фактически скользить по поверхности воды. Лучшим советом будет **СНИЗИТЬ СКОРОСТЬ** при движении по мокрой дороге.

**Опасность аквапланирования повышается с уменьшением высоты протектора, см. раздел «Протектор шины» в главе 9.**

### **Управление автомобилем в затопленных местах**

Избегайте движения по затопленным местам, если вы не уверены в том, что вода находится не выше нижней части ступицы колеса. Переезжайте водные препятствия на малой скорости. Учитывайте необходимость обеспечить достаточный тормозной путь, поскольку вода может снизить эффективность работы тормозной системы.

После движения по воде высушите тормоза, несколько раз выполнив плавное торможение на малой скорости.

### **Движение по автомагистрали**

#### **Шины**

Отрегулируйте давление в шинах, как указано в руководстве. Недостаточное давление в шинах может привести к перегреву или повреждению шин.

Не устанавливайте изношенные или поврежденные шины. Это может снизить тяговое усилие или ухудшить торможение.



#### **Информация**

**Не превышайте максимальное указанное давление в шинах.**

#### **Топливо, охлаждающая жидкость двигателя и моторное масло**

Движение по автомагистралям на высокой скорости приводит к увеличению расхода топлива по сравнению с движением на умеренной скорости. В целях экономии топлива рекомендуется ездить по скоростным автомагистралям на умеренной скорости.

Перед поездкой следует проверять уровень охлаждающей жидкости двигателя и уровень моторного масла.

#### **Приводной ремень**

Ослабленный или поврежденный приводной ремень может привести к перегреву двигателя.

## Снижение риска опрокидывания

Ваш универсальный пассажирский автомобиль позиционируется как автомобиль повышенной проходимости (SUV). У автомобилей повышенной проходимости более высокий дорожный просвет и более узкий протектор, что обеспечивает проходимость в самых разных условиях бездорожья. Благодаря особенностям конструкции их центр тяжести расположен выше, чем у обычных транспортных средств, поэтому при резких разворотах они имеют большую тенденцию к переворачиванию. Внедорожники имеют более высокую вероятность опрокидывания по сравнению с другими типами автомобилей. Из-за этого риска водителю и пассажирам настоятельно рекомендуется пристегнуть ремни безопасности. Если в случае опрокидывания пассажир или водитель не будут пристегнуты, они с гораздо большей вероятностью могут получить смертельные травмы.

Чтобы снизить риск опрокидывания, водитель может предпринимать некоторые меры. Если это возможно, избегать крутых поворотов и резких маневров, не размещать на крыше автомобиля тяжелый груз, а также ни в коем случае не вносить какие-либо изменения в конструкцию автомобиля.



### ОСТОРОЖНО

Внедорожники имеют более высокую вероятность опрокидывания по сравнению с другими типами автомобилей. Во избежание опрокидывания или потери управления нужно предпринять следующие меры:

- Выполнять повороты на более низкой скорости, чем для пассажирского транспортного средства.
- Избегать крутых поворотов и резких маневров.
- Не вносить какие-либо изменения в конструкцию автомобиля, которые могут привести к повышению центра тяжести.
- Следить за давлением в шинах.
- Не размещать на крыше тяжелый груз.



### ОСТОРОЖНО

Если в случае опрокидывания пассажир или водитель не будут пристегнуты, они с гораздо большей вероятностью могут получить смертельные травмы. Удостоверьтесь, что все пассажиры пристегнулись ремнями безопасности.

## ВОЖДЕНИЕ В ЗИМНИХ УСЛОВИЯХ

Из-за суровых погодных условий зимой быстро изнашиваются шины и возникают другие проблемы. Чтобы свести к минимуму проблемы при езде в зимний период, соблюдайте указанные далее рекомендации.

### Вождение по снегу и льду

Сохраняйте безопасную дистанцию до следующих впереди и рядом автомобилей.

Аккуратно нажимайте на тормоз. Движение на высокой скорости, резкое ускорение и торможение, а также крутые повороты потенциально являются очень опасными. Для снижения скорости используйте торможение двигателем. Резкое торможение на заснеженных и скользких дорогах может привести к заносу автомобиля.

Для вождения глубокому снегу может потребоваться установка зимних шин или цепей противоскольжения.

Всегда держите в автомобиле аварийный комплект. Среди прочего во время поездки могут понадобиться колесные цепи, буксировочные тросы или цепи, фонарик, сигнальные ракеты, песок, лопата, соединительные кабели, скребок для окон, перчатки, брезент, комбинезоны, одеяло и т. д.

### Зимние шины



### ОСТОРОЖНО

**Размер и тип зимних шин должен соответствовать размеру и типу стандартных шин автомобиля. Несоблюдение этого правила может отрицательно сказаться на управляемости и безопасности вашего автомобиля.**

Мы рекомендуем использовать зимние шины, когда температура дорожного покрытия ниже 7 °С. Обратитесь к таблице ниже и установите рекомендованные зимние шины для вашего автомобиля.

Стандартные шины		Рекомендованные зимние шины	
Размер шин	Размер колеса	Размер шин	Размер колеса
235/60R18	8,0J X 18	235/60R18	8,0J X 18
		235/55R19	8,0J X 19
		255/40R21	9,0J X 21
235/55R19	8,0J X 19	235/55R19	8,0J X 19
255/40R21	9,0J X 21	255/40R21	9,0J X 21

При установке зимних шин проверьте, чтобы давление в них совпадало с давлением в оригинальных шинах. Для сбалансированного управления автомобилем при любых погодных условиях устанавливайте зимние шины на все четыре колеса. Сила сцепления зимних шин с сухой дорогой может быть меньше, чем у оригинальных шин. Максимальную скорость, рекомендуемую для движения на зимних шинах, можно уточнить у продавца шин.

### **Летние шины (при наличии)**

- Летние шины повышают ходовые качества автомобиля при движении по сухим дорогам.
- При температуре ниже 7°C или движении по заснеженной или обледенелой дороге эффективность торможения автомобиля на летних шинах существенно снижается из-за плохого сцепления шин с дорожным покрытием.
- По соображениям безопасности при температуре ниже 7°C или движении по заснеженной или обледенелой дороге рекомендуется установить зимние или всесезонные шины стандартного для вашей модели размера. Зимние и всесезонные шины должны иметь маркировку M+S.
- По соображениям безопасности шины с маркировкой M+S должны иметь одинаковый рисунок протектора и быть изготовлены одним производителем.
- При движении на шинах маркировки M+S со скоростью ниже максимально допустимой для стандартных летних шин не следует превышать скорость, допустимую для шин маркировки M+S.

### **Колесные цепи**



©JK060046

Поскольку боковины радиальных шин тоньше, чем шины других типов, их можно повредить при установке некоторых типов цепей противоскольжения. По этой причине вместо цепей противоскольжения рекомендуется использовать зимние шины. Если необходимо использовать цепи противоскольжения, используйте оригинальные запчасти Genesis/Hyundai; устанавливайте цепи противоскольжения после ознакомления с приложенными к ним инструкциями. На повреждения автомобиля, вызванные установкой неправильных цепей противоскольжения, не распространяется действие гарантийных обязательств производителя.



## ОСТОРОЖНО

Установка цепей может плохо сказаться на управляемости автомобиля:

- Двигайтесь со скоростью не более 30 км/ч или со скоростью, рекомендованной производителем, в зависимости от того, какая скорость ниже.
- Ведите автомобиль аккуратно, избегайте неровностей и выбоин на дороге, крутых поворотов и других опасностей, которые могут привести к потере устойчивости.
- Избегайте крутых поворотов и торможения юзом.



## Информация

- Устанавливайте цепи только в парах и только на задние колеса. Помните, что установка цепей противоскольжения увеличивает движущую силу, но не предотвращает заносы.
- Не устанавливайте шипованные шины, предварительно не изучив местные и государственные правила, касающиеся возможных ограничений на их использование.

### Установка цепей

При установке цепей противоскольжения необходимо соблюдать инструкции производителя и устанавливать их с максимальной плотностью посадки. Если у вас установлены цепи, двигайтесь медленно (менее 30 км/ч). Если вы слышите, что цепи цепляются за кузов или раму автомобиля, подтяните их. Если цепи продолжают цепляться — снижайте скорость до исчезновения звука. При выезде на очищенную дорогу цепи противоскольжения нужно снять.

Для установки цепей противоскольжения остановите автомобиль на ровной площадке, вдали от движущегося транспорта. Включите на автомобиле аварийную световую сигнализацию, а позади автомобиля установите треугольный знак аварийной остановки (при наличии). Перед установкой цепей противоскольжения переключите рычаг коробки передач в положение «Р» (парковка), включите стояночный тормоз и выключите двигатель.

### К СВЕДЕНИЮ

При использовании цепей противоскольжения примите к сведению указанную далее информацию.

- Неверно выбранный размер шин или неправильная установка цепей могут привести к повреждению тормозных линий, кузова и колес.
- Используйте шины класса SAE «S» или цепи противоскольжения.
- Если цепи задевают кузов, перезатяните их, чтобы исключить этот контакт.
- Чтобы исключить повреждение кузова, подтягивайте цепи через каждые 0,5~1,0 км.
- Не устанавливайте цепи на автомобили с алюминиевыми дисками. Если без этого не обойтись, используйте цепи проволочного типа.
- Толщина звеньев цепей противоскольжения должна быть не больше 12 мм, чтобы исключить повреждение соединения цепи.

## Меры предосторожности в зимний период

### Используйте высококачественный этиленгликолевый жидкости

Ваш автомобиль поставляется с высококачественной этиленгликолевой охлаждающей жидкостью в системе охлаждения. Это единственный тип охлаждающей жидкости, который должен использоваться, поскольку он помогает предотвратить появление коррозии в системе охлаждения, смазывает водяной насос и предотвращает замерзание. Необходимо производить замену или доливать охлаждающей жидкости в соответствии с графиком технического обслуживания в разделе 9. Перед началом зимы проверьте охлаждающую жидкость, чтобы убедиться в том, что она замерзает при температуре ниже той, которая ожидается в холодный период.

### Проверка аккумулятора и электропроводки

Низкая температура отрицательно влияет на время работы аккумулятора. **Проверяйте аккумулятор и кабели, как указано в разделе 9.** Уровень заряда аккумулятора можно проверить у официального дилера продукции марки Genesis или на станции техобслуживания.

### Замена масла на зимнее

В некоторых регионах в зимний период рекомендуется использовать «зимнее» масло с пониженной вязкостью. Кроме того, замену моторного масла и фильтра следует производить перед наступлением следующего интервала техобслуживания. Свежее моторное масло обеспечивает оптимальную работу двигателя в зимний период. Подробные сведения см. в разделе 2. Если вы не знаете, какое масло следует использовать зимой, обратитесь к официальному дилеру продукции марки Genesis.

### Проверьте свечи зажигания и систему зажигания

**Проверяйте свечи зажигания, как указано в главе 9.** Выполните замену при необходимости. Также проверяйте проводку и прочие компоненты цепи зажигания на наличие трещин, износа и повреждений.

### Предотвращение замерзания замков дверей

Чтобы предотвратить замерзание замков, распылите одобренную противообледенительную жидкость или глицерин в замочную скважину. Если отверстие замка уже покрыто льдом, распылите на лед одобренную противообледенительную жидкость, чтобы удалить его. Если замерзла внутренняя часть замка, попытайтесь разморозить его нагретым ключом. Осторожно пользуйтесь нагретым ключом, чтобы избежать ожогов.

### Разрешенный к применению антифриз в системе стеклоомывателя

Чтобы предотвратить замерзание омывателя, добавьте одобренный раствор антифриза для омывателя, указанный на бачке омывателя. Раствор для предотвращения замерзания стеклоомывателя можно приобрести в официальном дилерском центре продукции марки Genesis и в большинстве автомагазинов. Не используйте охлаждающую жидкость двигателя или другие типы антифриза, чтобы не повредить лакокрасочное покрытие.

### **Не допускайте примерзания стояночного тормоза**

При некоторых условиях стояночный тормоз может замерзнуть во включенном положении. Чаще всего это происходит при скоплении снега или льда в районе задних тормозов или если тормоза намокли. Если есть риск того, что стояночный тормоз может замерзнуть, временно задействуйте его с передачей в положении «Р» (парковка). Кроме того, предварительно заблокируйте задние колеса, чтобы автомобиль не покатился. После этого отпустите стояночный тормоз.

### **Не допускайте скопления снега и льда под днищем**

При некоторых условиях снег и лед могут накапливаться под крыльями и препятствовать рулевому управлению. При движении в зимних условиях необходимо регулярно проверять, заглядывая под автомобиль, что передние колеса и система рулевого управления не заблокированы.

### **Аварийное оснащение**

У вас всегда должно быть с собой аварийное оснащение, соответствующее погодным условиям. Среди прочего во время поездки могут понадобиться колесные цепи, буксировочные тросы или цепи, фонарик, сигнальные факелы, песок, лопата, соединительные кабели, скребок для окон, перчатки, брезент, комбинезоны, одеяло и т. д.

### **Не помещайте посторонние предметы или материалы в моторный отсек**

Посторонние предметы или материалы в моторном отсеке могут привести к неисправности двигателя или возгоранию, так как они могут препятствовать охлаждению двигателя. Гарантия производителя не распространяется на такие повреждения.

### **Управление автомобилем в условиях конденсации и скопления водяного пара внутри выхлопных труб**

Если в зимнее время автомобилем долго не пользовались, после запуска двигателя водяной пар может конденсироваться и скапливаться внутри выхлопных труб. Скопление воды в выхлопных трубах может вызывать шум, но при движении со средней или высокой скоростью влага уходит.

## БУКСИРОВКА ПРИЦЕПА

Если вы планируете буксировать автомобилем прицеп, сначала необходимо ознакомиться с требованиями законодательства, действующими в вашей стране. В части требований к буксировке прицепов, автомобилей или других типов транспортных средств и оборудования законы могут различаться. Для получения дополнительной информации обращайтесь к официальному дилеру продукции марки Genesis, прежде чем выполнять буксировку.

Помните, что управление автомобилем с прицепом отличается от управления автомобилем без прицепа. При буксировке изменяется управляемость, продолжительность поездки и расход топлива. Для безопасной буксировки прицепа необходимо соответствующее оборудование, которое нужно правильно использовать. Действие гарантийных обязательств производителя не распространяется на повреждения автомобиля, вызванные неправильной буксировкой.

В этом разделе приводятся испытанные временные советы по буксировке прицепа и правила безопасности. Эти рекомендации важны как для вашей безопасности, так и для безопасности ваших пассажиров. Перед тем как приступить к буксировке прицепа, внимательно прочтите данный раздел.



### ОСТОРОЖНО

Соблюдайте указанные далее меры предосторожности.

- Если вы используете неправильно подобранное оборудование и/или неправильные приемы вождения, то при буксировке прицепа автомобиль может потерять управление. Например, если прицеп слишком тяжелый, эффективность торможения может снизиться. Вы и ваши пассажиры можете получить серьезные или смертельные травмы. Приступайте к буксировке прицепа только после того как выполните все действия, описанные в данном разделе.

- Перед буксировкой убедитесь в том, что полная масса прицепа, GCW (полная масса автопоезда), GVW (полная масса автомобиля), GAW (полная нагрузка на мост) и нагрузка от дышла прицепа находятся в допустимых пределах.
- При буксировке прицепа убедитесь, что система стоп-старт отключена.



### Информация

- Не устанавливайте на автомобиль оборудование, которое закрывает номерной знак и которое нельзя легко снять или переместить.
- Когда прицеп не используется, отцепляйте его от автомобиля, чтобы был виден номерной знак.



### Информация для стран Европы

- Технически допустимую максимальную нагрузку на заднюю ось (оси) можно превышать не более чем на 15 %, а технически допустимую массу загрузки автомобиля — не более чем на 10 % или 100 кг в зависимости от того, какое из этих значений меньше. В этом случае не следует превышать скорость 100 км/ч для автомобиля категории M1 либо 80 км/ч для автомобиля категории N1.
- Когда автомобиль категории M1 буксирует прицеп, дополнительная нагрузка на тягово-сцепное устройство может стать причиной превышения максимальной номинальной нагрузки на задние шины, которое не должно составлять более 15 %. В этом случае не превышайте скорость 100 км/ч и увеличьте давление в шинах как минимум на 0,2 бар.
- \* M1: пассажирское транспортное средство (до 9 посадочных мест включительно)
- \* N1: грузовое транспортное средство (до 3,5 тонны включительно)



### При буксировке прицепа

Ниже приведены несколько важных рекомендаций на случай, если принято решение о буксировке прицепа.

- Предусмотрите средства обеспечения поперечной устойчивости. За средствами обеспечения поперечной устойчивости обращайтесь к продавцу тягово-сцепных устройств.
- Не следует буксировать прицеп на первых 2000 км пробега автомобиля, чтобы дать двигателю возможность приработаться. Невыполнение этой предосторожности может привести к серьезному повреждению двигателя или коробки передач.
- Планируя использование прицепа, обязательно обратитесь в официальный дилерский центр продукции марки Genesis, чтобы получить информацию о дополнительных требованиях, например, по использованию буксировочного комплекта и т. п.
- Всегда двигайтесь только с умеренной скоростью (менее 100 км/ч) или с размещенным ограничением скорости буксировки.
- На затяжных подъемах не превышайте скорость 70 км/ч или обозначенную дорожным знаком максимальную скорость буксировки в зависимости от того, что меньше.
- Внимательно изучите информацию об ограничениях по массе и нагрузке, приведенную на следующих страницах.

### Масса прицепа



Какая максимальная безопасная масса прицепа? Она не должна превышать максимальную массу, которую способны удерживать тормоза прицепа. Но даже в этом случае масса может быть слишком большой. Все зависит от того, как вы планируете использовать прицеп. Например, имеют значение такие параметры, как скорость движения, высота над уровнем моря, уклон дороги, температура окружающей среды и то, как часто автомобиль используется для буксировки прицепа. Оптимальная масса прицепа также зависит от параметров специального оборудования, установленного на автомобиле.

### Нагрузка на тягово-сцепное устройство



Нагрузка на тягово-сцепное устройство является важным параметром, который необходимо знать, поскольку он влияет на общую максимальную массу (GVW) автомобиля. Нагрузка на тягово-сцепное устройство не должна превышать 10 % от полной массы прицепа и находиться в пределах максимальной допустимой нагрузки на тягово-сцепное устройство.

После загрузки прицепа необходимо определить его массу и отдельно — нагрузку на тягово-сцепное устройство, на предмет их соответствия нормативным значениям. Если данные показатели превышены, то их можно откорректировать, перераспределив груз внутри прицепа.

### ОСТОРОЖНО

Соблюдайте указанные далее меры предосторожности.

- При загрузке прицепа не следует распределять большую часть массы в его задней части. Приблизительно 60 % от общей массы груза должно быть размещено в передней части прицепа, в задней части — приблизительно 40 % от общей массы груза.
- Не превышайте максимальную предельную массу загрузки прицепа или нагрузку на тягово-сцепное устройство прицепа. При неправильной загрузке возможно повреждение автомобиля или причинение вреда здоровью людей. Массу и нагрузку можно проверить на промышленных весах или на посту дорожно-постовой службы, оборудованном весами.

### Информация

С увеличением высоты производительность двигателя снижается. Начиная с 1000 м над уровнем моря и каждые следующие 1000 м после этого необходимо вычитать 10 % веса автомобиля/прицепа (вес прицепа + общий вес автомобиля).

**Указатель масс и дистанций при буксировке прицепа**

Поз.		Без прицепа	С прицепом	
Максимальная масса прицепа кг	С тормозной системой	-	для Европы 2 500 (5 512)	кроме Европы 2000 (4 409)
	Без тормозной системы	-	750 (1 653)	
Максимальная допустимая статическая вертикальная нагрузка на сцепное устройство кг		-	159 (351)	
Рекомендуемое расстояние от центра заднего колеса до точки сцепки мм		-	1 210 (47,6)	

## Оборудование для буксировки прицепа

### Тягово-цепные устройства

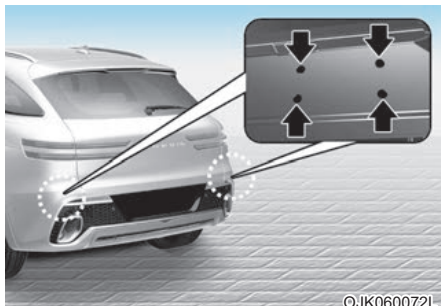

ОJK060072L

### **i** Информация

Монтажные отверстия для креплений фаркопов расположены по обеим сторонам днища кузова за задними колесами.

Правильный выбор сцепного устройства имеет большое значение. Боковой ветер, проходящие большегрузные автомобили и неровные дороги — только некоторые из причин, по которым следует иметь подходящее сцепное устройство. Соблюдайте указанные далее правила.

- Если для установки фаркопа необходимо просверлить отверстия в кузове автомобиля, не забывайте герметично их закрывать после снятия этого устройства. В противном случае в салон может попасть смертельно опасный угарный газ (СО) из выхлопной трубы, а также грязь и вода.
- Бамперы автомобиля не предназначены для закрепления на них фаркопов. Не крепите к ним временные или другие фаркопы. Используйте фаркопы, которые крепятся к раме, а не к бамперу.

- Устройство механической сцепки не должно заслонять собой ни одну из частей заднего номерного знака или фар автомобиля.

Если есть вероятность, что какая-либо часть устройства механической сцепки может частично заслонить задний номерной знак и/или фары, запрещено использовать устройства сцепки, которые невозможно быстро снять или сдвинуть без применения инструментов, кроме самого простого (т. е. усилие не превышает 20 Н·м) отжимного ключа, поставляемого в комплекте с устройством механической сцепки.

Следует иметь в виду, что устройство механической сцепки, которое установлено и не используется, нужно всегда снимать или сдвигать, если оно частично заслоняет задний номерной знак или фары автомобиля.

- Фаркопы для прицепов, произведенные компанией Genesis, можно приобрести в официальном дилерском центре Genesis продукции марки Genesis.

### **Предохранительные цепи**

Автомобиль и прицеп необходимо всегда скреплять цепями.

Инструкции по технике безопасности при обращении с цепями могут быть предоставлены производителем тягово-сцепного устройства или заводом-изготовителем прицепа. При закреплении предохранительных цепей следуйте рекомендациям изготовителя. Всегда оставляйте на цепи достаточное провисание, чтобы можно было выполнить поворот с прицепом. Кроме того, никогда не допускайте волочения страховочной цепи по земле.

### **Тормозная система прицепа**

Если прицеп оборудован тормозной системой, убедитесь, что она соответствует национальному законодательству, правильно установлена и исправно функционирует.

Если масса прицепа превышает максимально допустимую массу прицепа без загруженной тормозной системы, для прицепа необходимо предусмотреть отдельную и достаточную своим по характеристикам тормозную систему. Для обеспечения правильности установки, регулировки и техобслуживания тормозной системы прицепа необходимо ознакомиться с прилагаемыми к ней инструкциями и в точности следовать им. Запрещается вносить изменения в тормозную систему автомобиля.



### **ОСТОРОЖНО**

**Пользуйтесь прицепом с автономной тормозной системой, только если вы уверены в правильности ее настройки. Настройка тормозной системы должна выполняться опытными и квалифицированными специалистами. Обращайтесь для этого в специальную мастерскую по ремонту прицепов.**

### **Управление автомобилем с прицепом**

Буксировка прицепа требует определенных навыков. Перед выездом на дорогу общего пользования необходимо изучить устройство прицепа. Ознакомьтесь с особенностями управления и торможения с дополнительной массой прицепа. Не забывайте, что управляемое вами транспортное средство теперь длиннее и не столь чувствительно к управлению, как автомобиль сам по себе.

Перед началом движения проверьте сцепное устройство и платформу прицепа, предохранительные цепи, электрические соединения, осветительные приборы, шины и тормоза.

Во время поездки периодически проверяйте надежность крепления багажа, а также работу осветительных приборов и тормозной системы прицепа.

### **Расстояние**

Дистанция до движущегося впереди автомобиля должна быть вдове больше той, которую следует соблюдать без прицепа. Это поможет вам избежать ситуаций, требующих резкого торможения и внезапных поворотов.

### **Обгон**

При буксировке прицепа расстояние перед автомобилем, необходимое для обгона, должно быть больше. Кроме того, вследствие увеличения длины транспортного средства, вам потребуется пройти гораздо большую дистанцию впереди автомобиля, который вы обогнали, прежде чем вы сможете вернуться на свою полосу.

### **Движение задним ходом**

Удерживайте нижнюю часть рулевого колеса одной рукой. Затем, чтобы переместить прицеп влево, переместите руку влево. Чтобы переместить прицеп вправо, переместите руку вправо. При движении задним ходом всегда действуйте медленно и при возможности пользуйтесь указаниями помощника.

### **Движение на поворотах**

При движении с прицепом радиус поворота должен быть больше, чем обычно. Выполняйте поворот так, чтобы прицеп не задевал грунтовую обочину, бордюры, дорожные знаки, деревья или другие объекты. Избегайте резких или внезапных маневров. Заранее сигнализируйте.

### **Указатели поворота**

Автомобиль, буксирующий прицеп, должен использовать другие указатели поворота и иметь дополнительную проводку. При каждом включении указателя при выполнении поворота или смене полосы на приборной панели будут мигать зеленые стрелки. Подключенные надлежащим образом осветительные приборы прицепа должны также предупреждать других водителей о вашем намерении повернуть, сменить полосу или остановиться.

При буксировке прицепа зеленые стрелки на приборной панели будут мигать даже в случае перегорания на прицепе ламп указателей поворота. В этом случае водители следующих за вами автомобилей не увидят включенных указателей. Необходимо периодически проверять состояние ламп прицепа. Кроме того, указатели поворота необходимо проверять при каждом отсоединении и присоединении проводки.



### **ОСТОРОЖНО**

Не подключайте систему осветительных приборов прицепа непосредственно к аналогичной системе автомобиля. Используйте электропроводку, специально предназначенную для прицепов. Несоблюдение этого требования может привести к повреждению электрооборудования автомобиля и/или травмам. Обратитесь за помощью к официальному дилеру продукции марки Genesis.

### **Управление автомобилем на уклонах**

Перед преодолением длинного или крутого спуска снизьте скорость и переключитесь на пониженную передачу. Если не понизить передачу, придется использовать тормоза, которые от частого применения перегреются и не смогут работать эффективно.

На длинном подъеме рекомендуется понизить передачу и уменьшить скорость приблизительно до 70 км/ч, чтобы снизить вероятность перегрева двигателя и коробки передач.

Если масса прицепа превышает максимально допустимую массу прицепа без тормозов, а у автомобиля автоматическая трансмиссия, то для буксировки прицепа необходимо установить режим «D» (передний ход).

Управление автомобилем в режиме «D» (передний ход) при буксировке прицепа минимизирует повышение температуры тормозов и продлевает срок службы трансмиссии.

## К СВЕДЕНИЮ

Чтобы исключить перегрев двигателя и трансмиссии, выполните указанные далее действия.

- При буксировке прицепа по крутому уклону (превышающему 6 %) необходимо следить за указателем температуры охлаждающей жидкости двигателя, чтобы не допустить перегрева двигателя. Если стрелка на указателе температуры охлаждающей жидкости перемещается к отметке «Н» (перегрев), остановите автомобиль, припаркуйте его в безопасном месте и дайте двигателю поработать на холостых оборотах до остывания. Продолжать движение можно при заметном остывании двигателя.
- Выполнение буксировки с максимальной полной массой автомобиля и максимальной массой прицепа может привести к перегреву двигателя или трансмиссии. При движении в таких условиях давайте двигателю время от времени работать на холостом ходу до остывания. Продолжать движение можно после заметного остывания двигателя или трансмиссии.
- При буксировке прицепа скорость автомобиля может быть намного ниже, чем скорость общего потока движения, особенно при подъеме вверх на уклоне. Используйте правую полосу движения при буксировке прицепа вверх по уклону. Выбирайте скорость автомобиля, учитывая максимально допустимую скорость для автомобилей с прицепами, крутизну уклону и вес прицепа.

## Парковка на уклонах

Как правило, если к автомобилю присоединен прицеп, вы не должны парковать автомобиль на уклоне.

Тем не менее если вам когда-нибудь придется парковать прицеп на уклоне, ниже приводятся рекомендации, как это сделать.

1. Встаньте на место для парковки.  
Поверните рулевое колесо в сторону бордюра (вправо, если направление вниз по уклону, влево, если направление вверх по уклону).
2. Переключите коробку передач в положение «Р» (парковка).
3. Задействуйте стояночный тормоз и заглушите двигатель.
4. Подложите противооткатные колодки под колеса прицепа по направлению вниз под уклон.
5. Запустите двигатель, нажмите на педаль тормоза, включите нейтральную передачу, отпустите стояночный тормоз и медленно отпустите тормоза, чтобы противооткатные колодки прицепа восприняли нагрузку.
6. Снова нажмите на педаль тормоза и задействуйте стояночный тормоз.
7. Переключите коробку передач в положение «Р» (парковка), если автомобиль припаркован на подъеме, и в положение «R» (задний ход), если на спуске.
8. Заглушите двигатель и отпустите тормоза автомобиля, но оставьте включенным стояночный тормоз.



## ОСТОРОЖНО

Чтобы исключить вероятность серьезных травм и гибели,

- не выходите из автомобиля, не установив надежно стояночный тормоз. Если двигатель остался включенным, автомобиль может неожиданно тронуться с места. Это может причинить вам и другим людям тяжелые или смертельные травмы.
- Не пытайтесь удерживать автомобиль на уклоне с помощью педали акселератора.

### **Управление автомобилем после стоянки на возвышенности**

1. В положении «Р» (парковка) нажмите педаль тормоза и, удерживая ее, выполните указанные далее действия.
  - Запустите двигатель.
  - Включите передачу.
  - Отпустите стояночный тормоз.
2. Медленно уберите ногу с педали тормоза.
3. Медленно продвигайтесь, чтобы освободить прицеп от противооткатных коллодок.
4. Остановитесь, чтобы убрать коллодки.

### **Техническое обслуживание при буксировке прицепа**

В условиях регулярной буксировки прицепа автомобиль будет чаще нуждаться в техобслуживании. Необходимо регулярно проверять уровень моторного масла, масла в автоматической коробке передач, смазочного материала моста и охлаждающей жидкости. Кроме того, необходимо часто проверять состояние тормозов. Перед началом поездки на автомобиле с прицепом необходимо проверить эти параметры. Не забывайте поддерживать прицеп и сцепное устройство в рабочем состоянии. Соблюдайте график технического обслуживания прицепа и периодически проверяйте его состояние. Желательно выполнять проверку каждый день перед началом движения. Все гайки и болты сцепного устройства должны быть затянуты.

### **К СВЕДЕНИЮ**

Чтобы исключить вероятность повреждения автомобиля, выполните указанные далее действия.

- В результате повышения нагрузки в процессе буксировки прицепа в жаркие дни и на подъемах возможен перегрев двигателя. Если датчик температуры охлаждающей жидкости показывает перегрев, отключите кондиционер и остановитесь в безопасном месте для охлаждения двигателя.
- Не выключайте двигатель, пока датчик охлаждающей жидкости показывает перегрев.  
(Оставьте двигатель на холостом ходу, чтобы он остыл.)
- В условиях регулярной буксировки прицепа следует чаще проверять уровень жидкости в коробке передач.
- Если автомобиль не оборудован воздушным кондиционером, для повышения производительности двигателя при буксировке прицепа установите вентилятор конденсатора.



## МАССА АВТОМОБИЛЯ

На водительской двери имеются две таблички с указанием разрешенной массы нагрузки автомобиля, табличка с информацией о шинах и нагрузке, и сертификационная табличка.

Перед загрузкой автомобиля ознакомьтесь с указанными далее терминами, позволяющими понять массовые характеристики автомобиля по данным сертификационной таблички.

### **Собственная масса полностью снаряженного автомобиля.**

Это вес автомобиля с полным баком топлива и всем стандартным оборудованием. Снаряженная масса не учитывает вес пассажиров, груза или дополнительного оборудования.

### **Собственная масса автомобиля.**

Это масса нового автомобиля, полученного от дилера, на которое установлено некоторое дополнительное оборудование.

### **Масса груза.**

Эта масса содержит все массы, добавленные к собственной массе полностью снаряженного автомобиля, включая груз и дополнительное оборудование.

### **Полная нагрузка на мост (GAW).**

Это полная масса, приходящаяся на каждый мост (передний и задний), включая собственную массу автомобиля и всю дополнительную нагрузку.

### **Полная номинальная нагрузка на мост (GAWR).**

Это максимально допустимый вес, который может выдержать одна ось (передняя или задняя). Этот параметр указан на сертификационной табличке. Общая нагрузка на каждую ось ни при каких обстоятельствах не должна превышать значения GAWR.

### **Полная масса автомобиля (GVW).**

Это собственная масса полностью снаряженного автомобиля с массой груза и массой пассажиров.

### **Номинальная полная масса автомобиля (GVWR).**

Это максимально допустимая масса полностью загруженного автомобиля (включая все дополнительные принадлежности, оборудование, пассажиров и груз). Разрешенная полная масса автомобиля (GVWR) обозначена на сертификационной табличке, расположенной на пороге дверцы водителя.

## Перегрузка



### **ОСТОРОЖНО**

Разрешенная максимальная нагрузка на ось (GAWR) и разрешенная максимальная масса автомобиля (GVWR) указаны на сертификационной табличке, прикрепленной к двери водителя (или переднего пассажира). Превышение этих значений может привести к аварии или повреждению автомобиля. Нагрузку можно рассчитать путем взвешивания предметов (и людей) перед их загрузкой в автомобиль. Будьте осторожны и не перегружайте автомобиль.

# 7. Система помощи водителю

В зависимости от версии программного обеспечения информационно-развлекательной системы описание каждой функции системы помощи водителю может отличаться от описания в руководстве по эксплуатации.

Система безопасности при вождении	
Вспомогательная функция предотвращения лобового столкновения (FCA) .....	7-2
Система удержания полосы (LKA).....	7-26
Вспомогательная система предотвращения столкновения в слепой зоне (BCA) ..	7-32
Система контроля безопасного выхода (SEW) .....	7-46
Система контроля безопасного выхода (SEA) .....	7-52
Система ручного контроля за ограничениями скорости (MSLA) .....	7-59
Интеллектуальная система контроля ограничения скорости (ISLA).....	7-63
Предупреждение о невнимательном вождении (DAW).....	7-69
Система контроля внимания водителя спереди (FAW) .....	7-75
Система мониторинга слепых зон (BVM).....	7-79
Система удобного вождения	
Интеллектуальный круиз-контроль (SCC).....	7-81
Интеллектуальный круиз-контроль с применением средств навигации (NSCC)...	7-101
Система слежения за полосой движения (LFA).....	7-108
Система помощи при вождении на магистрали (HDA) .....	7-112
Безопасная парковка	
Камера заднего вида (RVM).....	7-124
Система кругового обзора (SVM) .....	7-128
Система предотвращения столкновения с объектами, движущимися в поперечном направлении позади автомобиля (RCCA) .....	7-135
Система предупреждения о расстоянии при парковке задним ходом (PDW) .....	7-147
Система предупреждения о расстоянии при парковке передним/задним ходом (PDW).....	7-151
Система предотвращения столкновения при парковке задним ходом (PCA).....	7-157
Удобство парковки	
Интеллектуальная система дистанционной парковки (RSPA).....	7-166
Декларация соответствия.....	7-192

## ВСПОМОГАТЕЛЬНАЯ ФУНКЦИЯ ПРЕДОТВРАЩЕНИЯ ЛОБОВОГО СТОЛКНОВЕНИЯ (FSA)

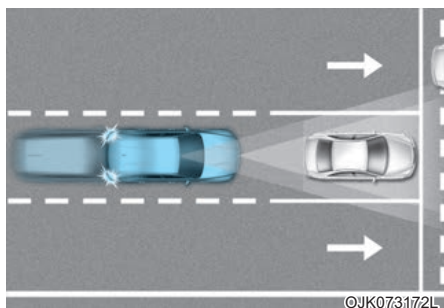

Вспомогательная система предотвращения лобового столкновения помогает обнаруживать и отслеживать транспортные средства по ходу движения, обнаруживать пешеходов или велосипедистов на проезжей части, а также предупреждает водителя о возможном столкновении с помощью предупреждающего сообщения и звукового оповещения и применения экстренного торможения.

Кроме того, если автомобиль оборудован передними угловыми радарными, при вождении на высокой скорости система предотвращения лобового столкновения помогает отслеживать транспортные средства впереди и на соседних полосах. Если при перестроении в другой ряд возникает угроза столкновения, система применяет аварийное торможение. (При наличии)

### Функция предупреждения при повороте на перекрестке

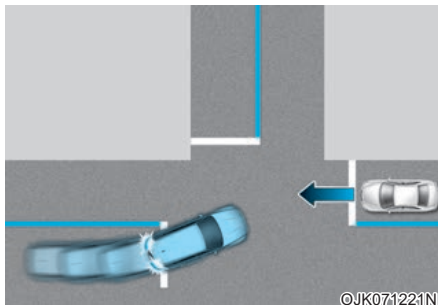

Функция поворота на перекрестке применяет экстренное торможение, чтобы избежать столкновения со встречным транспортным средством на соседней полосе при повороте на перекрестке налево (левый руль) или направо (правый руль) с включенным сигналом поворота.

### Функция пересечения перекрестка (Junction Crossing) (при наличии)

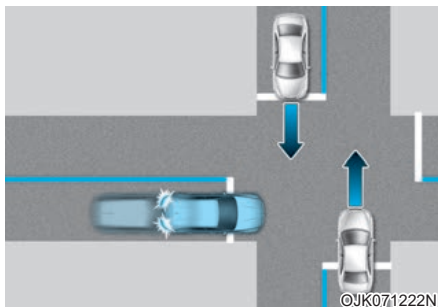

Функция Junction Crossing (Проезд перекрестка) применяет экстренное торможение, чтобы при проезде перекрестка избежать столкновения со встречными транспортными средствами, движущимися слева или справа.

### Функция подготовки к перестроению (Lane-Change Oncoming) (при наличии)

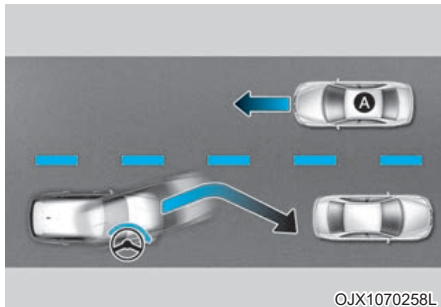

©JX1070258L

[A] — встречное транспортное средство

Функция Контроль перестроения встречного транспорта помогает предотвратить столкновение со встречным транспортным средством, помогая водителю переместиться в другой ряд.

### Функция контроля перестроения (при наличии)

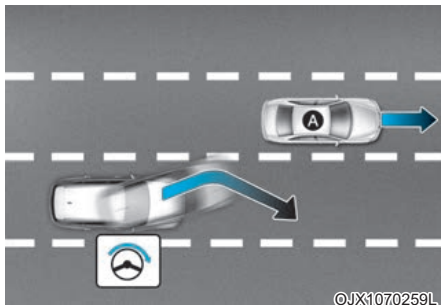

©JX1070259L

[A]: Автомобиль справа

Функция контроля перестроения помогает предотвратить столкновение с впереди идущим транспортным средством на соседней полосе, помогая водителю переместиться в другой ряд.

### Вспомогательная функция уклонения от столкновения (Evasive Steering Assist) (при наличии)

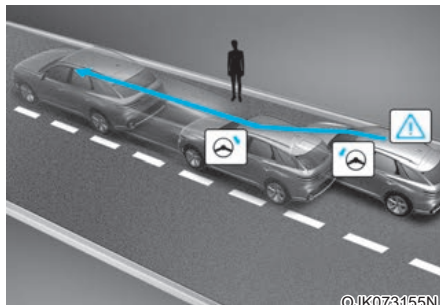

©JK073155N

- **Помощь в рулевом управлении**  
Функция Evasive Steering Assist (Помощь в уклонении от столкновения) помогает избежать столкновения с движущимся впереди в той же полосе транспортным средством, пешеходом или велосипедистом. При обнаружении риска столкновения функция помощи в уклонении от столкновения предупреждает водителя и, если водитель начал маневр, чтобы избежать столкновения, помогает водителю в рулевом управлении.
- **Помощь в уклонении от столкновения**  
Функция Evasive Steering Assist (Помощь в уклонении от столкновения) помогает избежать столкновения с движущимся впереди в той же полосе пешеходом или велосипедистом. Если обнаружен риск столкновения и имеется место для маневра, функция помощи в уклонении от столкновения предупреждает водителя и помогает ему в рулевом управлении для того, чтобы избежать столкновения.

## Датчик обнаружения



- [1]: камера переднего вида, [2]: передний радар,  
[3]: Передний угловой радар (при наличии),  
[4]: Задний угловой радар (при наличии)

Смотрите точное расположение датчиков обнаружения на иллюстрации выше.

## ВНИМАНИЕ

Для поддержания оптимальных рабочих характеристик датчика обнаружения соблюдайте указанные ниже меры предосторожности:

- Запрещается разбирать датчики обнаружения, а также применять к ним ударное воздействие.
- После замены или ремонта датчиков обнаружения рекомендуется обратиться к официальному дилеру продукции марки Genesis для проверки автомобиля.
- Никогда не размещайте какие-либо вспомогательные принадлежности или наклейки на ветровом стекле и не тонируйте ветровое стекло.
- Крайне важно следить за тем, чтобы на камеру фронтального обзора не попадала вода.
- Запрещено размещать над приборной панелью светоотражающие предметы (например, белую бумагу, зеркало).
- Не размещайте рамку номерного знака или посторонние предметы, например наклейки, пленку или решетки на бампер вблизи крышки фронтального радара.
- Всегда содержите фронтальный радар и его крышку в чистоте и не допускайте наличия на них загрязнений.

Для мойки автомобиля пользуйтесь исключительно мягкой тканью. Не следует направлять струю воды под высоким давлением прямо на датчик или крышку датчика.

- Если к радару или рядом с местом его установки будет приложена излишняя сила, система помощи по предотвращению переднего столкновения может не работать корректно, даже если на приборной панели не появляется предупреждающее сообщение. Рекомендуется обратиться к официальному дилеру продукции марки Genesis для проверки автомобиля.
- Для ремонта поврежденной крышки фронтального радара используйте только оригинальные запчасти. Не наносите краску на крышку фронтального радара.
- Автомобили, оборудованные передним и/или задним угловым радаром
  - Не размещайте рамку с номерным знаком и посторонние предметы (наклейки на бампер, пленку или кенгурятник) рядом с передним или задним угловым радаром.
  - Система может работать некорректно в случае замены бампера, повреждения области вокруг переднего или заднего углового радара или нанесения краски.
  - При наличии прицепа или навесного держателя задний угловой радар или вспомогательная система предотвращения лобового столкновения могут работать некорректно.

## Настройки вспомогательной функции предотвращения лобового столкновения (FCA)

### Настройка функций

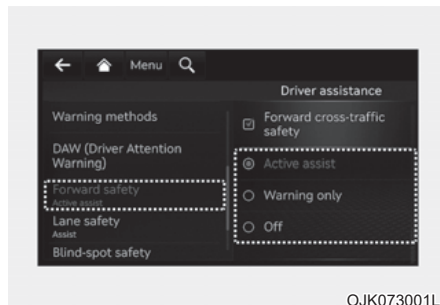

OJK073001L

### Безопасность впереди

При работающем двигателе в меню «Settings» (Настройки) в разделе «Driver Assistance» (Помощь водителю) → «Forward Safety» (Безопасность впереди) включите или отключите нужные функции.

- Если выбрано «Active Assist» (Активная помощь), система «Forward Collision-Avoidance Assist» (Помощь против столкновений спереди) предупредит водителя с помощью сообщения, звукового сигнала или вибрации рулевого колеса в зависимости от уровня риска столкновения. Кроме того, при возникновении риска столкновения функция помощи при торможении и рулевым управлением (при наличии) помогает предотвратить столкновение.
- Если выбрано «Warning Only» (Только предупреждение), система Помощь против столкновений спереди предупредит водителя с помощью сообщения, звукового сигнала или вибрации рулевого колеса в зависимости от уровня риска столкновения. Функция помощи при торможении и рулевым управлением (при наличии) не применяется. При необходимости водитель должен задействовать педаль тормоза или применить рулевое управление.
- Если выбрано «Off» (Выкл.), система «Forward Collision-Avoidance Assist» (Помощь против столкновений спереди) отключается. На приборной панели загорается аварийный сигнал.

Водитель может видеть статус системы «Forward Collision-Avoidance Assist» (Помощь против столкновений спереди) в меню «Настройки». Если сигнальная лампа  не гаснет при включенной системе предотвращения лобового столкновения, рекомендуется обратиться к официальному дилеру продукции марки Genesis для проверки автомобиля.

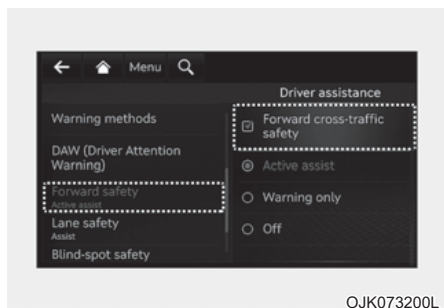

Безопасность при пересеченном движении спереди (при наличии)

При включенном двигателе в меню «Settings» (Настройки) выберите «Driver Assistance» (Помощь водителю) → «Forward Safety» (Безопасность спереди) → «Forward Cross-Traffic Safety» (Безопасность при пересеченном движении спереди) и включите или выключите функцию «Junction Crossing» (Пересечение перекрестка).

### ПРЕДУПРЕЖДЕНИЕ

При повторном запуске двигателя всегда включается система «Forward Collision-Avoidance Assist» (Помощь против столкновений спереди). Однако, если выбрано значение «Off» (Выкл.), водителю следует быть внимательным и соблюдать правила безопасного управления автомобилем.

### ВНИМАНИЕ

- Если выбрано «Warning Only» (Только предупреждение), функция помощи при торможении и рулевым управлением (при наличии) не работает.
- Настройки функции «Forward Safety» (Безопасность впереди) включают в себя «Basic function» (Основное функционирование), «Junction Turning» (Поворот на перекрестке), «Lane-Change Oncoming» (Подготовка к перестроению), «Lane-Change Side» (Контроль перестроения) и «Evasive Steering Assist» (Помощь в уклонении от столкновения) (при наличии).
- Если функция «Forward Safety» (Безопасность впереди) выключена (в положении «Off»), функция «Junction Crossing» (Пересечение перекрестка) не работает даже в случае выбора настройки «Forward Cross-Traffic Safety» (Безопасность при пересеченном движении спереди) (при наличии).
- Вибрацию рулевого колеса можно включить или отключить. Включите или отключите в меню Settings (Настройки) пункт Driver Assistance (Помощь водителю) → Haptic Warning (Сенсорное предупреждение).
- Когда прицеп подключен к проводке фаркопа, вспомогательная система предотвращения лобового столкновения (при наличии) автоматически отключается. В этом случае вспомогательная система предотвращения лобового столкновения не работает. Всегда следите за дорогой.

### Информация

Система помощи по предотвращению переднего столкновения (Forward Collision-Avoidance Assist) отключается при нажатии и удержании кнопки отключения ESC. На приборной панели загорается  аварийный сигнал.

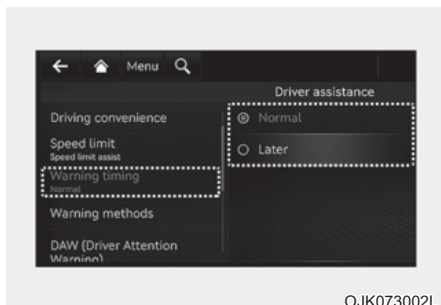

OJK073002L

### Время генерирования предупреждения

При работающем двигателе в меню «Settings» (Настройки) выберите пункт «Driver Assistance» (Помощь водителю) → «Warning Timing» (Таймер предупреждений) и настройте первоначальную скорость выдачи предупреждений для системы «Forward Collision-Avoidance Assist (FCA)» (Помощь против столкновений спереди).

В новом автомобиле для длительности предупреждений установлено значение «Обычно». При изменении таймера предупреждений время выдачи предупреждения других систем помощи водителю может измениться.



### ВНИМАНИЕ

- Настройки длительности предупреждения распространяются на все функции вспомогательной системы предотвращения лобового столкновения.
- Даже если для параметра «Длительность предупреждений» выбрано значение «Стандартная (Нормальная)», в случае резкого торможения движущегося впереди автомобиля может казаться, что предупреждение запаздывает.
- Выберите для длительности предупреждений значение «Позже», если трафик небольшой, а скорость движения низкая.

### ■ Тип А

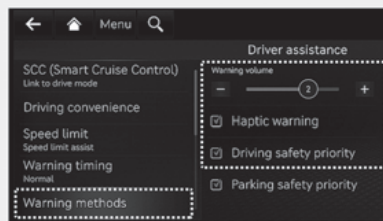

OJK073309L

### ■ Тип В



OJK073310L

### Способы предупреждения

При включенном двигателе перейдите в раздел «Настройка → Автомобиль → Ассистент водителя → Звуковые и тактильные предупреждения» в меню настройки информационно-развлекательной системы и выберите следующее:

- Громкость предупреждений: можно настроить громкость предупреждений. если громкость предупреждений отключить, в целях вашей безопасности эта функция будет выдавать предупреждения с низкой громкостью.
- Сенсорное предупреждение: вибрацию руля можно установить (Тип А) или настроить (Тип В).
- Приоритет безопасности при вождении: при выдаче предупреждения систем помощи водителю громкость всех остальных источников аудио снижается.



## **i** Информация

- При изменении способов предупреждений также могут быть изменены способы предупреждений других систем помощи водителю.
- После перезапуска автомобиля для способов выдачи предупреждений используются последние настройки.
- В зависимости от комплектации автомобиля меню настройки может отсутствовать.
- Громкость предупреждения и тактильное предупреждение не могут быть отключены вместе. Если один из способов предупреждения отключается, второй включается.

## Работа функции «Forward Collision-Avoidance Assist» (Вспомогательная функция предотвращения лобового столкновения)

### Основные функции

#### Предупреждение и управление

Основной функцией системы «Forward Collision-Avoidance Assist» (Помощь против столкновений спереди) является выдача предупреждения водителю и управление автомобилем в зависимости от уровня риска столкновения.



### Угроза столкновения

- Чтобы предупредить водителя об опасности столкновения, на приборную панель выводится предупреждающее сообщение Collision warning (Угроза столкновения!). Одновременно звучит звуковое предупреждение, и рулевое колесо начинает вибрировать.
- При обнаружении движущегося впереди транспортного средства функция работает даже в том случае, если скорость автомобиля находится в пределах 10-200 км/ч (6-124 миль/ч).
- При обнаружении движущегося впереди пешехода или велосипедиста функция работает в том случае, если скорость автомобиля составляет 10-85 км/ч (6-53 миль/ч).
- Если выбрана функция «Active Assist» (Активная помощь), система может применить торможение.

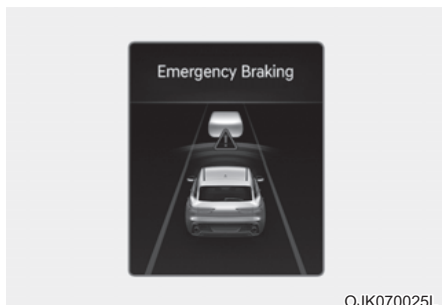

OJK070025L

### Аварийное торможение

- Чтобы предупредить водителя о применении торможения, на приборную панель выводится предупреждающее сообщение Emergency Braking (Аварийное торможение). Одновременно звучит звуковое предупреждение, и рулевое колесо начинает вибрировать.
- При обнаружении движущегося впереди транспортного средства функция работает даже в том случае, если скорость автомобиля находится в пределах 10-75 км/ч (6-47 миль/ч).
- Если система предотвращения лобового столкновения посчитает, что избежать столкновения не удастся даже при перестроении в другой ряд, функция будет работать при движении автомобиля со скоростью 10-100 км/ч (6-62 миль/ч) (при наличии переднего углового радара).

Диапазон работы функции может снизиться в зависимости от дорожной ситуации перед автомобилем или окружающей обстановки.

- При обнаружении движущегося впереди пешехода или велосипедиста функция работает в том случае, если скорость автомобиля составляет 10-65 км/ч (6-40 миль/ч).
- При возникновении ситуации, требующей экстренного торможения, функция применит максимальное торможение, чтобы избежать столкновения с транспортным средством, пешеходом или велосипедистом.



OJK070026L

### Остановка автомобиля и отключение системы управления торможением

- При остановке автомобиля из-за экстренного торможения на приборной панели появится предупреждающее сообщение «Drive carefully» (Едьте аккуратно).

Для обеспечения безопасности водитель должен немедленно нажать на педаль тормоза и проверить окружающую обстановку.

- Система управления торможением отключится спустя примерно 2 секунды после остановки автомобиля из-за экстренного торможения.

## Функция предупреждения при повороте на перекрестке

### Предупреждение и управление

Функция «Junction Turning» (Поворот на перекрестке) выдает предупреждения и управляет автомобилем в зависимости от уровня риска столкновения.



### Угроза столкновения

- Чтобы предупредить водителя об опасности столкновения, на приборную панель выводится предупреждающее сообщение Collision warning (Угроза столкновения!). Одновременно звучит звуковое предупреждение, и рулевое колесо начинает вибрировать.
- Система работает в том случае, если скорость автомобиля составляет примерно 10-30 км/ч (6-19 миль/ч), а скорость встречного транспортного средства – примерно 30-70 км/ч (19-44 миль/ч).
- Если выбрана функция «Active Assist» (Активная помощь), система может применить торможение.



### Аварийное торможение

- Чтобы предупредить водителя о применении торможения, на приборную панель выводится предупреждающее сообщение Emergency Braking (Аварийное торможение). Одновременно звучит звуковое предупреждение, и рулевое колесо начинает вибрировать.
- Система работает в том случае, если скорость автомобиля составляет примерно 10-30 км/ч (6-19 миль/ч), а скорость встречного транспортного средства – примерно 30-70 км/ч (19-44 миль/ч).
- При возникновении ситуации, требующей экстренного торможения, система применит максимальное торможение, чтобы избежать столкновения со встречным транспортным средством.

### **i** Информация

Если сиденье водителя находится слева, функция «Junction Turning» (Поворот на перекрестке) работает, только когда водитель поворачивает влево. Если сиденье водителя находится справа, функция работает, только если водитель поворачивает вправо.

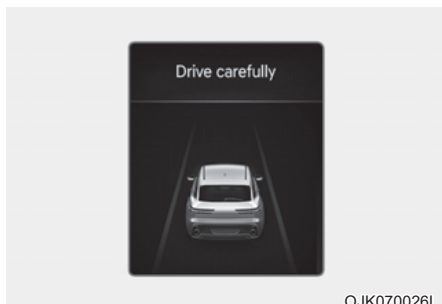

OJK070026L

### Остановка автомобиля и отключение системы управления торможением

- При остановке автомобиля из-за экстренного торможения на приборной панели появится предупреждающее сообщение «Drive carefully» (Едьте аккуратно).

Для обеспечения безопасности водитель должен немедленно нажать на педаль тормоза и проверить окружающую обстановку.

- Система управления торможением отключится спустя примерно 2 секунды после остановки автомобиля из-за экстренного торможения.

### Функция пересечения перекрестка (Junction Crossing) (при наличии)

#### Предупреждение и управление

Функция «Junction Crossing» (Проезд перекрестка) выдает предупреждения и управляет автомобилем в зависимости от уровня риска столкновения.



OJK070028L

OJK070029L

#### Угроза столкновения

- Чтобы предупредить водителя об опасности столкновения, на приборную панель выводится предупреждающее сообщение Collision warning (Угроза столкновения!). Одновременно звучит звуковое предупреждение, и рулевое колесо начинает вибрировать.
- Функция работает, когда скорость вашего автомобиля составляет примерно 10—30 км/ч (6—19 миль/ч), а скорость транспортного средства на перекрестке — приблизительно 10—60 км/ч (6—37 миль/ч).
- Если выбраны функции «Active Assist» (Активная помощь) и «Forward Cross-Traffic Safety» (Безопасность при пересеченном движении спереди), система может применить торможение.

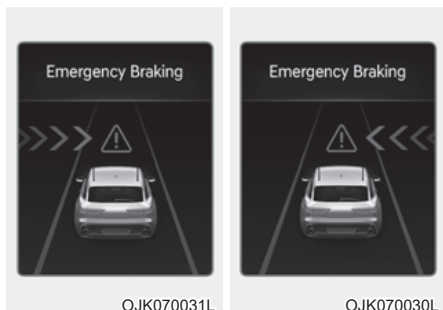

### Аварийное торможение

- Чтобы предупредить водителя о применении торможения, на приборную панель выводится предупреждающее сообщение «Аварийное торможение». Одновременно звучит звуковое предупреждение, и рулевое колесо начинает вибрировать.
- Функция работает, когда скорость вашего автомобиля составляет примерно 10—30 км/ч (6—19 миль/ч), а скорость транспортного средства на перекрестке — приблизительно 10—20 км/ч (6—12 миль/ч).
- При возникновении ситуации, требующей экстренного торможения, система применит максимальное торможение, чтобы избежать столкновения с транспортным средством, движущимся в поперечном направлении.



### Остановка автомобиля и отключение системы управления торможением

- При остановке автомобиля из-за экстренного торможения на приборной панели появится предупреждающее сообщение «Drive carefully» (Едьте аккуратно).  
Для обеспечения безопасности водитель должен немедленно нажать на педаль тормоза и проверить окружающую обстановку.
- Система управления торможением отключится спустя примерно 2 секунды после остановки автомобиля из-за экстренного торможения.



### ВНИМАНИЕ

Если угол столкновения с транспортным средством на перекрестке выходит за пределы определенного диапазона, функция Junction Crossing (Проезд перекрестка) может выдать предупреждение и применить управление с задержкой или не сработать.

## Функция подготовки к перестроению (Lane-Change Oncoming) (при наличии)

### Предупреждение и управление

Функция подготовки к перестроению выдает предупреждения и управляет автомобилем в зависимости от уровня риска столкновения.



### Угроза столкновения

- Чтобы предупредить водителя об опасности столкновения, на приборную панель выводится предупреждающее сообщение «Угроза аварии!» Одновременно звучит звуковое предупреждение, и рулевое колесо начинает вибрировать.
- Функция работает, когда скорость вашего автомобиля составляет 40–145 км/ч (25–90 миль/ч), скорость встречного транспортного средства — 10 км/ч (6 миль/ч), а относительная скорость вашего автомобиля не превышает 200 км/ч (124 мили/ч).

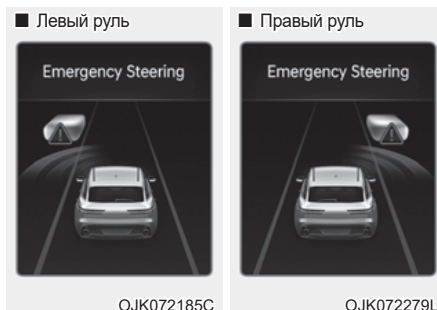

### Автоуправление

- Чтобы предупредить водителя о применении автоуправления, на приборную панель выводится предупреждающее сообщение «Автоуправление». Одновременно звучит звуковое предупреждение, и рулевое колесо начинает вибрировать.
- Функция работает, когда скорость вашего автомобиля составляет 40–145 км/ч (25–90 миль/ч), скорость встречного транспортного средства — 10 км/ч (6 миль/ч), а относительная скорость вашего автомобиля не превышает 200 км/ч (124 мили/ч).
- При возникновении ситуации, требующей автоматического управления, функция применит автоуправление, чтобы избежать столкновения со встречным транспортным средством.

## Функция контроля перестроения (при наличии)

### Предупреждение и управление

Функция «Lane-Change Side» (Контроль перестроения) выдает предупреждения и управляет автомобилем в зависимости от уровня риска столкновения.

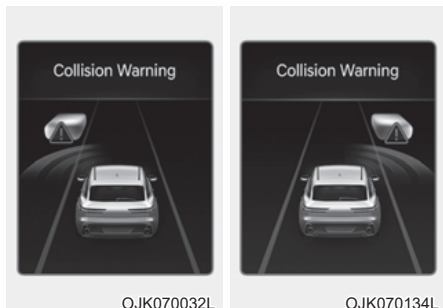

### Угроза столкновения

- Чтобы предупредить водителя об опасности столкновения, на приборную панель выводится предупреждающее сообщение «Угроза аварии!» Одновременно звучит звуковое предупреждение, и рулевое колесо начинает вибрировать.
- Функция работает, когда скорость автомобиля составляет примерно 40–145 км/ч (25–90 миль/ч).

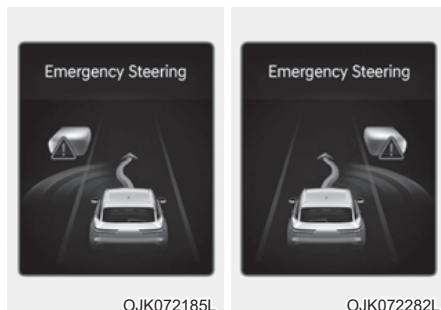

### Автоуправление

- Чтобы предупредить водителя о применении автоуправления, на приборную панель выводится предупреждающее сообщение «Автоуправление». Одновременно звучит звуковое предупреждение, и рулевое колесо начинает вибрировать.
- Функция работает, когда скорость автомобиля составляет примерно 40–145 км/ч (25–90 миль/ч).
- При возникновении ситуации, требующей автоматического управления, функция применит автоуправление, чтобы избежать столкновения с транспортным средством по ходу движения.



### ВНИМАНИЕ

Функция контроля перестроения не будет работать, если скорость транспортного средства по ходу движения составляет 0 км/ч (0 миль/ч).

### **Вспомогательная функция уклонения от столкновения (Evasive Steering Assist) (при наличии)**

#### **Предупреждение и управление**

Функция «Evasive Steering Assist» (Помощь в уклонении от столкновения) выдает предупреждения и управляет автомобилем, применяя автоуправление.



#### **Автоуправление (помощь водителю в управлении автомобилем)**

- Чтобы предупредить водителя о применении автоуправления, на приборную панель выводится сообщение «Автоуправление». Одновременно звучит звуковое предупреждение, и рулевое колесо начинает вибрировать.
- Функция работает, когда скорость автомобиля составляет примерно 40–85 км/ч (25–53 миль/ч).
- Если риск столкновения с движущимся впереди транспортным средством, пешеходом или велосипедистом высок, включается функция помощи в управлении, которая помогает водителю, начавшему маневр, предотвратить столкновение.



#### **Автоуправление (помощь в уклонении от столкновения)**

- Чтобы предупредить водителя о применении автоуправления, на приборную панель выводится сообщение «Автоуправление». Одновременно звучит звуковое предупреждение, и рулевое колесо начинает вибрировать.
- Функция работает, когда скорость автомобиля составляет примерно 65—75 км/ч (40—47 миль/ч).
- Если высок риск столкновения с движущимся впереди пешеходом или велосипедистом и скорость автомобиля для включения аварийного торможения находится в рамках рабочего диапазона, включается функция помощи в управлении, которая помогает предотвратить столкновение, если на полосе достаточно места.





## ВНИМАНИЕ

- При работе автоуправления рулевое колесо может автоматически поворачиваться.
- Автоуправление отключается автоматически, если факторы риска исчезают. Водитель должен осуществлять рулевое управление автомобилем.
- Если водитель очень сильно удерживает рулевое колесо или поворачивает его в противоположном направлении, система помощи в рулевом управлении может не сработать или отключиться в процессе работы.
- Система, осуществляющая помощь в рулевом управлении для предотвращения столкновения с транспортным средством, пешеходом или велосипедистом, будет отключена, если ожидается столкновение с объектом (автомобилем, пешеходом или велосипедистом).
- Функция помощи в уклонении от столкновения может не работать, если на полосе недостаточно места, чтобы избежать столкновения.



## Информация

Подробнее о предупреждающих сообщениях см. предупреждения о столкновении в разделе «Основные функции».



## ПРЕДУПРЕЖДЕНИЕ

При использовании системы Помощь против столкновений спереди соблюдайте указанные ниже меры предосторожности.

- Для вашей безопасности измените настройки только после парковки автомобиля в безопасном месте.
- Если выбрать Active Assist (Активная помощь) или Warning Only (Только предупреждение) и выключить систему ESC, нажав и удерживая кнопку отключения ESC, система помощи по предотвращению переднего столкновения автоматически отключается. После этого функцию «Помощь против столкновений спереди» невозможно будет настроить через меню «Настройки», а на панели будет включен световой индикатор  (это нормальное явление). Если система ESC выключена с помощью кнопки отключения ESC, для системы «Помощь против столкновений спереди» будут использоваться последние настройки.
- Система «Помощь против столкновений спереди» срабатывает не во всех ситуациях и не в состоянии предотвратить все столкновения.
- Водитель несет ответственность за управление автомобилем. Не полагайтесь исключительно на систему помощи по предотвращению переднего столкновения. Сохраняйте безопасную дистанцию торможения и при необходимости нажимайте на педаль тормоза для снижения скорости движения или остановки автомобиля.
- Никогда не проверяйте работу вспомогательной системы предотвращения лобового столкновения на людях, предметах и т. п. Это может привести к серьезным травмам или смерти.
- Система «Помощь против столкновений спереди» может не работать, если водитель нажимает на педаль тормоза, чтобы избежать столкновения.

- В зависимости от дорожных условий и манеры управления автомобилем, система «Помощь против столкновений спереди» может вырабатывать предупреждение для водителя с задержкой или не вырабатывать его вовсе.
- При работающей системе «Помощь против столкновений спереди» автомобиль может резко остановиться, что может привести к травмированию пассажиров и перемещению незакрепленных вещей. Всегда пристегивайте ремень безопасности и закрепляйте вещи.
- Если отображается какое-либо предупреждение системы или генерируется звуковое предупреждение, предупреждение системы «Помощь против столкновений спереди» может не отображаться, а звуковое предупреждение не генерироваться.
- Звуковое предупреждение системы интеллектуального круиз-контроля можно не услышать в шумной обстановке.
- В зависимости от дорожных условий и ситуации система «Помощь против столкновений спереди» может отключаться, работать некорректно или включаться без необходимости.



## ПРЕДУПРЕЖДЕНИЕ

- Даже при возникновении проблем с системой Forward Collision-Avoidance Assist (Помощь против столкновений спереди) базовая тормозная система автомобиля будет работать нормально.
- При экстренном торможении функция управления торможением системы Forward Collision-Avoidance Assist (Помощь против столкновений спереди) автоматически отключится, если водитель сильно нажмет на педаль газа или резко повернет рулевое колесо.



## ВНИМАНИЕ

- В зависимости от состояния автомобиля, пешехода и велосипедиста перед вами, а также окружающей обстановки, рабочий диапазон скорости для системы помощи Forward Collision-Avoidance Assist (Помощь против столкновений спереди) может сместиться в сторону снижения скорости. Система Forward Collision-Avoidance Assist (Помощь против столкновений спереди) может только выдавать предупреждения или может не работать.
- Система Forward Collision-Avoidance Assist (Помощь против столкновений спереди) срабатывает в определенных условиях, оценивая уровень риска на основе состояния встречного транспортного средства, направления движения, скорости и окружающей обстановки.
- Если существует вероятность столкновения с соседним автомобилем, функции Lane-Change Oncoming (Подготовка к перестроению), Lane-Change Side (Контроль перестроения) и Evasive Steering Assist (Помощь в уклонении от столкновения) работают только в режиме предупреждения (при наличии).



## Информация



Если возникает угроза столкновения и примененного водителем торможения недостаточно, вспомогательная система предотвращения лобового столкновения может применить дополнительное торможение.

## Неисправности и ограничения системы «Forward Collision-Avoidance Assist» (Помощь против столкновений спереди)

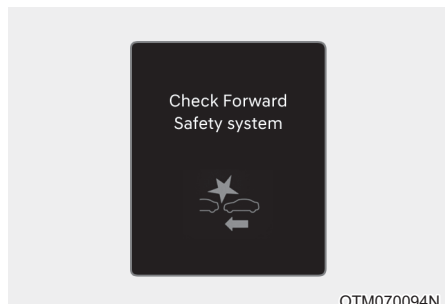
### Неисправность системы Помощь против столкновений спереди



OTM070094N

Если система помощи по предотвращению переднего столкновения не работает надлежащим образом, на приборной панели на несколько секунд отображается предупреждающее сообщение «Check Forward Safety» (Проверьте безопасность впереди) и загораются сигнальные лампы  и . Рекомендуется обратиться к официальному дилеру продукции марки Genesis для проверки автомобиля.

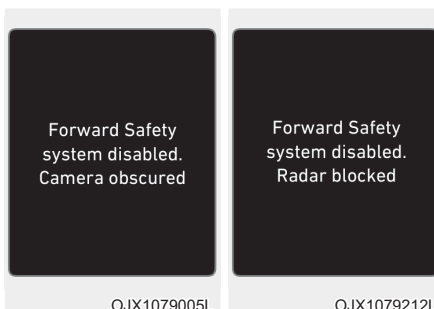

### Отключение системы Помощь против столкновений спереди



OJX1079005L

OJX1079212L

Если лобовое стекло, где расположена камера фронтального обзора, крышка фронтального радара, бампер или датчик засыпаны снегом или залиты дождем, качество обнаружения может снизиться или привести к временному ограничению работы или отключению системы Forward Collision-Avoidance Assist (Помощь против столкновений спереди).

В этом случае на приборной панели появляется сообщение «Forward Safety system disabled. Camera obscured» (Системы безопасности против передних столкновений откл. Камера заблокирована) или Forward Safety system disabled. Radar blocked (Система безопасности впереди отключена. Радар загрязнен) и включатся световые сигналы  и .

Система «Forward Collision-Avoidance Assist» (Предотвращение лобового столкновения) возобновит свою работу в нормальном режиме после удаления снега, дождевых капель и загрязнений.

Если после их удаления (а также прицепа, крепления для велосипеда и т. д. с заднего бампера) нормальная работа системы предотвращения лобового столкновения не восстанавливается, рекомендуется обратиться к официальному дилеру продукции марки Genesis для проверки автомобиля.



## ПРЕДУПРЕЖДЕНИЕ

- Даже если на приборной панели не появляется предупреждающее сообщение, система «Forward Collision-Avoidance Assist» (Предотвращение лобового столкновения) может не работать надлежащим образом.
- Вспомогательная система предотвращения лобового столкновения может работать неправильно, если в зоне обнаружения (например, на открытой местности) после запуска двигателя не удается обнаружить никакие объекты.

### **Ограничения системы «Forward Collision-Avoidance Assist» (Помощь против столкновений спереди)**

Система Forward Collision-Avoidance Assist (Помощь против столкновений спереди) может работать неправильно или непредсказуемо в указанных ниже обстоятельствах.

- Датчик обнаружения либо область вокруг него загрязнена либо повреждена
- Температура в месте установки камеры переднего вида слишком высокая или слишком низкая.
- Объектив камеры закрыт из-за тонированного, покрытого пленкой или снабженного покрытием лобового стекла, поврежденного стекла или прилипшего к стеклу постороннего предмета (наклейки, насекомого и т. п.).
- Наличие на лобовом стекле остатков влаги или льда.
- Постоянно распыляется жидкость стеклоомывателя, либо включен стеклоочиститель.
- Движение в сильный дождь или в плотном тумане.
- Обзор перед камерой фронтального обзора затруднен из-за яркого солнечного света
- Свет от уличных фонарей или от встречного автомобиля отражается на влажной поверхности дороги, например, от луж.
- На приборной панели расположен какой-то предмет.
- Буксировка вашего автомобиля
- Очень высокая освещенность.
- Вокруг слишком темно, например в туннеле и т. п.
- Резкое изменение освещенности, например при въезде или выезде из туннеля.
- Низкая освещенность снаружи, а фары не включены или не достаточно яркие.
- Движение через пар, дым или тень.
- Обнаружение только части транспортного средства, пешехода или велосипедиста.
- Транспортное средство впереди является автобусом, тяжелым грузовым автомобилем, грузовым автомобилем с багажом нестандартной формы, трейлером и т. п.
- Движущееся впереди транспортное средство не имеет задних фонарей, задние фонари установлены в нестандартном положении и т. п.
- Низкая освещенность снаружи, а задние фонари не включены или недостаточно яркие.
- Задняя часть автомобиля, находящегося сзади, мала, или автомобиль выглядит необычно, например если автомобиль наклонен, перевернут или автомобиль повернут стороной и т. д.
- Дорожный просвет у движущегося впереди транспортного средства малый или большой.
- Транспортное средство, пешеход или велосипедист внезапно вклинивается (появляется) перед вами.
- Удар или повреждение бампера в месте установки фронтального углового радара или смещение фронтального радара.
- Температура в месте установки фронтального радара слишком высокая или слишком низкая.
- Движение через туннель или по металлическому мосту
- Движение на больших открытых пространствах с небольшим количеством автомобилей или объектов (например, по пустыне, лугу, пригороду и т. п.).
- Автомобиль передвигается в местах, где имеются металлические предметы, например строительные площадки, железная дорога и т.п.

- Близко к автомобилю расположен предмет, отбивающий сильный свет на фронтальный радар, например ограждение, другое транспортное средство и т. п.
- Велосипедист впереди передвигается на велосипеде, сделанном из материала, не отражающего сигнал фронтального радара.
- Движущееся впереди транспортное средство обнаружено поздно.
- Движущееся впереди транспортное средство внезапно заблокировано преградой.
- Движущееся впереди транспортное средство внезапно изменяет полосу движения или скорость.
- Движущееся впереди транспортное средство перекошено.
- Движущееся впереди транспортное средство едет быстро или медленно.
- Транспортное средство впереди поворачивает в противоположном направлении от вашего автомобиля, чтобы избежать столкновения.
- Ваш автомобиль медленно изменяет полосу движения, когда впереди движется транспортное средство.
- Снег на поверхности транспортного средства впереди.
- Вы съехали с полосы либо вернулись на нее.
- Неравномерное вождение.
- Вы находитесь на перекрестке с круговым движением, а другого автомобиля не видно.
- Вы едете постоянно по кругу.
- У транспортного средства впереди необычная форма.
- Транспортное средство впереди едет по подъему или по спуску.
- Пешеход или велосипедист не полностью распознается, например, если он наклоняется или идет не в полностью вертикальном положении.
- Пешеход или велосипедист одет в одежду, которая затрудняет его обнаружение.

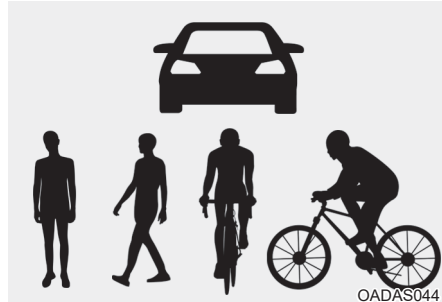

На иллюстрации выше показано изображение, которое камера фронтального обзора и передний радар определяют как транспортное средство, пешехода или велосипедиста.

- Пешеход или велосипедист впереди вас движется очень быстро.
- Пешеход или велосипедист впереди вас низкого роста или имеет низкую осанку.
- Пешеход или велосипедист впереди вас не в состоянии передвигаться без специальных средств.
- Пешеход или велосипедист впереди вас пересекает направление вашего движения.
- Впереди большая группа пешеходов или велосипедистов.
- Пешеход, велосипедист или мотоциклист носит одежду, которая легко сливается с фоном, что затрудняет его распознавание системой обнаружения камеры.
- Пешехода или велосипедиста сложно распознать, так как он сливается с объектами похожей формы.
- Вы приближаетесь к перекрестку возле пешехода, велосипедиста, светофора, зданий и т. п.
- Движение на парковке.
- Движение на платных дорогах, через строительную площадку, немощенную дорогу, частично мощенную дорогу, неровную дорогу, ямы на дороге и т. п.
- Движение на склон либо со склона, по извилистой дороге и т. п.

- Движение по дороге с растущими на обочине деревьями или с уличными фонарями.
  - Неблагоприятные дорожные условия вызывают чрезмерную вибрацию автомобиля во время движения.
  - Высота автомобиля меняется вследствие большой загрузки, неправильного давления в шинах и т. п.
  - Движение по узкой автодороге, сильно заросшей по сторонам деревьями или травой.
  - Электромагнитные помехи, например при движении в зоне с сильными радиоволнами либо электрическим шумом
- Функция пересечения перекрестка, подготовки к перестроению, контроля перестроения и помощи в уклонении от столкновения (при наличии)**
- Температура в месте установки переднего или заднего углового радара слишком высокая или слишком низкая.
  - Рядом с задним угловым радаром установлен прицеп или крепление для велосипеда.
  - Передний или задний угловой радар залеплен снегом, грязью, залит дождем и т. д.
  - На бампере в месте установки заднего радара находятся посторонние предметы (наклейка, кенгурятник, крепление для велосипеда и т. п.).
  - Удар или повреждение бампера в месте установки переднего или заднего углового радара или смещение радара.
  - Передний или задний угловой радар заблокирован другим автомобилем, стеной или колонной.
  - Движение по развязке автострადы (или шоссе)
  - Движение по дороге, на которой ограждение или стена имеют двойную конструкцию.
  - Позади вашего автомобиля на небольшом расстоянии движется другой автомобиль, либо другие автомобили проезжают мимо вас в непосредственной близости.
  - Другое транспортное средство движется на очень большой скорости, проезжая мимо вас за очень короткий промежуток времени.
  - Ваш автомобиль обгоняет другое транспортное средство.
  - Ваш автомобиль тронулся одновременно с находящимся рядом автомобилем и ускорился
  - Перемещение транспортного средства с соседней полосы на две полосы от вашего автомобиля или перемещение транспортного средства, находящегося на две полосы от вашего автомобиля, на соседнюю полосу
  - Обнаружен мотоцикл или велосипед.
  - Обнаружено транспортное средство, например прицеп-платформа.

- Обнаружено большое транспортное средство, например автобус или грузовой автомобиль.
- Обнаружен небольшой движущийся объект, такой как пешеход, животное, тележка для покупок или детская коляска.
- Обнаружено низкое транспортное средство, например спортивный автомобиль.
- Полоса движения слабо заметна из-за дождя, снега, пыли, песка, масла, луж и т. п.
- Цвет дорожной разметки не отличается от цвета самой дороги.
- На дороге рядом с разметкой полосы также есть разметка, либо разметка дороги похожа на разметку полосы.
- Тень на разметке от разделительной полосы, деревьев, ограждения, шумовых барьеров и др.
- Увеличение или уменьшение количества полос движения или пересечения линий разметки.
- на дорогу нанесено два и более варианта дорожной разметки
- Линии разметки усложняются или разделительные линии сменяются какой-либо конструкцией, например участком дорожных работ.
- Наличие дополнительной дорожной разметки, например зигзагообразных полос, разметки пешеходного перехода и дорожных знаков.
- Внезапное исчезновение полосы движения, например, на перекрестке
- Слишком широкая или слишком узкая полоса движения.
- Бордюр или край дороги без обозначенной полосы движения.
- Транспортное средство впереди движется одной стороной по разметке полосы движения.
- Расстояние до впереди идущего автомобиля очень мало, или он перекрывает разметку полосы движения



### ПРЕДУПРЕЖДЕНИЕ

- Движение по извилистой дороге

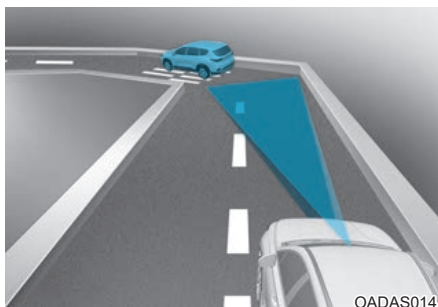

OADAS014

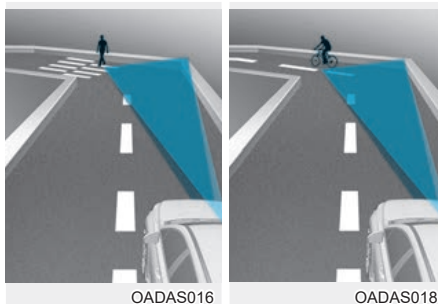

OADAS016

OADAS018

**Вспомогательная система предотвращения лобового столкновения может не обнаружить другие транспортные средства, пешеходов и велосипедистов, находящиеся впереди вас при движении по извилистой дороге, рельеф которой отрицательно влияет на эффективность работы датчиков. Это может привести к отсутствию оповещений и, если требуется, помощи при торможении или рулевом управлении (при наличии).**

**При движении по извилистой дороге необходимо поддерживать безопасную дистанцию торможения и при необходимости управлять автомобилем и нажимать на педаль тормоза для снижения скорости движения с целью поддержания безопасной дистанции.**

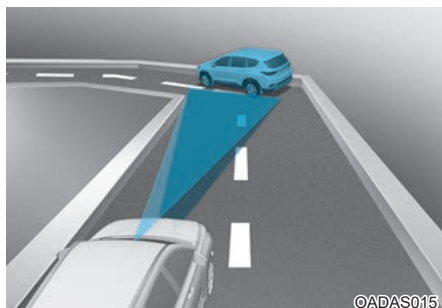

©ADAS015

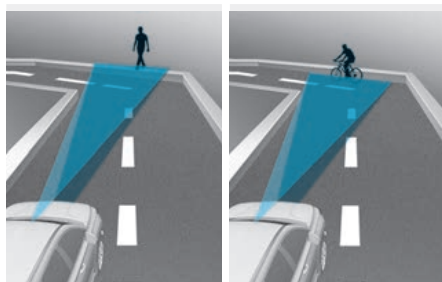

OADAS017

OADAS019

**Система Forward Collision-Avoidance Assist (Помощь против столкновений спереди)** может выявить транспортное средство, пешехода или велосипедиста в соседней полосе или за пределами вашей полосы при движении по извилистой дороге.

Если это произойдет, система Forward Collision-Avoidance Assist (Помощь против столкновений спереди) не всегда может выдавать предупреждение водителю и применять торможение или автоуправление (при наличии). Постоянно следите за условиями дорожного движения вокруг автомобиля.

- **Движение на склон либо со склона**

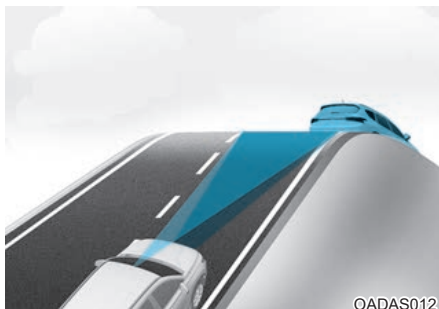

OADAS012

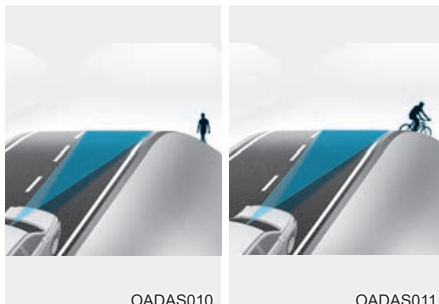

OADAS010

OADAS011

**Система Forward Collision-Avoidance Assist (Помощь против столкновений спереди)** может не обнаружить другие транспортные средства, пешеходов и велосипедистов, находящихся впереди вас на подъеме или спуске, рельеф которых отрицательно влияет на эффективность работы датчиков.

Это может привести к ложным оповещениям, ненужной помощи при торможении или рулевом управлении (при наличии данных функций) либо к отсутствию необходимых оповещений и, если требуется, помощи при торможении или рулевом управлении (при наличии данных функций).

Кроме того, автомобиль может резко снизить скорость, если впереди внезапно будет обнаружено транспортное средство, пешеход или велосипедист.

При движении на подъеме или спуске необходимо постоянно следить за дорожной ситуацией и при необходимости использовать педаль тормоза для снижения скорости с целью поддержания безопасной дистанции.



- Смена полосы движения.

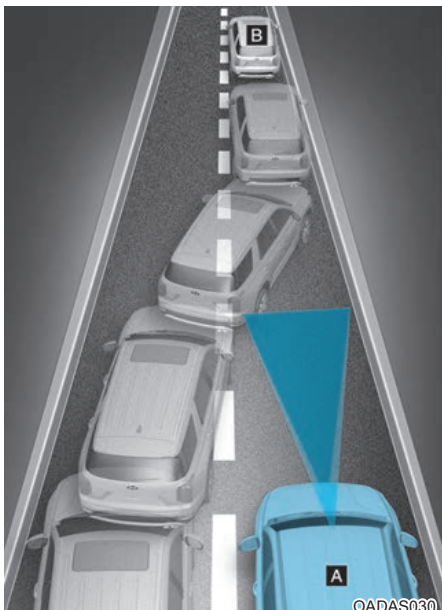

[A]: ваш автомобиль, [B]: выполняющий маневр автомобиль

После перемещения транспортного средства на вашу полосу с соседней полосы оно не будет обнаружено датчиком, пока не окажется в пределах дальности обнаружения датчика. Система Помощь против столкновений спереди может не сразу обнаружить транспортное средство, резко меняющее полосу движения. В этом случае необходимо поддерживать безопасную дистанцию торможения и при необходимости управлять автомобилем и нажимать на педаль тормоза для снижения скорости движения с целью поддержания безопасной дистанции.

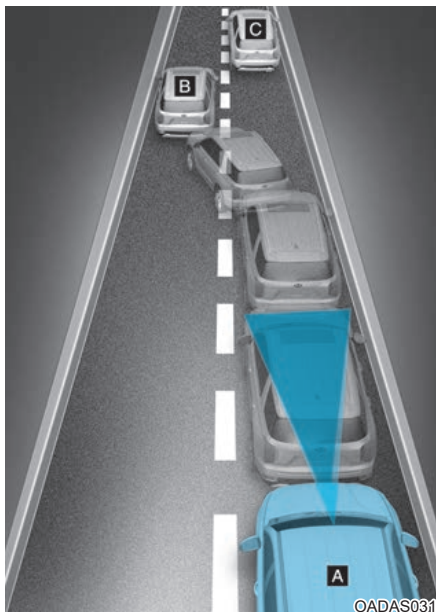

[A]: ваш автомобиль, [B]: выполняющий маневр автомобиль,  
[C]: автомобиль в том же ряду

Если впереди идущий автомобиль перестраивается, система «Помощь против столкновений спереди» может не определить перестроение мгновенно. В этом случае необходимо поддерживать безопасную дистанцию торможения и при необходимости управлять автомобилем и нажимать на педаль тормоза для снижения скорости движения с целью поддержания безопасной дистанции.

- Обнаружение транспортного средства

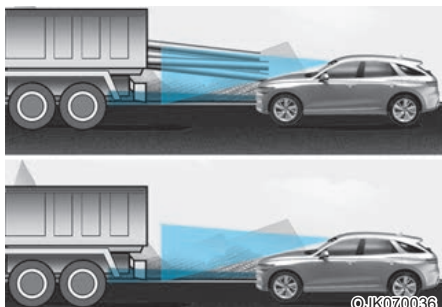

Если впереди идущий автомобиль имеет груз, выступающий сзади за пределы автомобиля, или если автомобиль имеет высокий дорожный просвет, соблюдайте особую осторожность. Система «Помощь против столкновений спереди» может не обнаружить груз, выходящий за габариты транспортного средства. В этих случаях необходимо поддерживать безопасную дистанцию торможения от крайнего объекта и при необходимости управлять автомобилем и нажимать на педаль тормоза для снижения скорости движения с целью поддержания требуемой дистанции.



## ПРЕДУПРЕЖДЕНИЕ

- Отключите систему предотвращения лобового столкновения в целях безопасности, если выполняете буксировку прицепа или другого автомобиля.
- Система «Forward Collision-Avoidance Assist» (Предотвращение лобового столкновения) включается при обнаружении объектов, по форме или характеристикам схожих с автомобилями, пешеходами и велосипедистами.
- Система Forward Collision-Avoidance Assist (Помощь против столкновений спереди) не предназначена для обнаружения велосипедов, мотоциклов и небольших объектов, оборудованных колесами, например чемоданов, магазинных тележек или колясок.
- Система Forward Collision-Avoidance Assist (Помощь против столкновений спереди) может работать некорректно под воздействием сильных электромагнитных волн.
- Система помощи по предотвращению лобового столкновения не работает первые 15 секунд после запуска автомобиля или инициализации камеры переднего вида.

## СИСТЕМА УДЕРЖАНИЯ ПОЛОСЫ (LKA) (ПРИ НАЛИЧИИ)

Вспомогательная система удержания на полосе движения предусматривает обнаружение разметки (или обочины дороги) при движении с превышением определенной скорости. Система удержания полосы движения предупреждает водителя, если автомобиль перестраивается без включения сигнала поворота, или автоматически помогает управлять автомобилем, чтобы предотвратить уход с полосы.

### Датчик обнаружения



[1]: камера переднего вида

Камера фронтального обзора используется в качестве датчика обнаружения для определения дорожной разметки (или обочины).

Смотрите точное расположение датчика обнаружения на иллюстрации выше.



### ВНИМАНИЕ

Подробнее о мерах предосторожности со стороны камеры фронтального обзора, см. в разделе «Forward Collision-Avoidance Assist (FCA)» (Помощь против столкновений спереди) в этой главе.

## Настройки системы удержания полосы

### Настройка функций

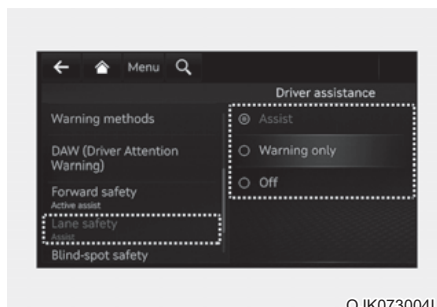

OJK073004L

### Контроль безопасного движения по полосе

При работающем двигателе в меню «Settings» (Настройки) в разделе «Driver Assistance» (Помощь водителю) → «Lane Safety» (Безопасность движения по полосе) включите или отключите нужные функции.

- Если выбран пункт «Assist» (Помощь), функция удержания полосы автоматически выравнивает руль при обнаружении отклонения от полосы, чтобы предотвратить схождение автомобиля с полосы движения.
- Если выбрано Warning Only (Только предупреждение), функция удержания полосы предупредит водителя с помощью звукового предупреждения и вибрации рулевого колеса при обнаружении схождения с полосы движения. Водитель должен осуществлять рулевое управление автомобилем.
- Если выбрано Off (Выкл.), вспомогательная система удержания полосы отключается. На приборной панели выключается световой индикатор .

## ПРЕДУПРЕЖДЕНИЕ

- Если выбран Warning Only (Только предупреждение), функция управления движением не работает.
- Система удержания полосы не управляет рулевым колесом, когда автомобиль движется в середине полосы.
- Водителю следует быть внимательным и соблюдать правила безопасного управления автомобилем, если выбран пункт «Выкл.»

## ВНИМАНИЕ

При наличии прицепа или навесного держателя система удержания полосы отключается и выдается предупреждение «Работа Ассистента водителя ограничена.

Подключен прицеп» и на приборной панели загорается желтый индикатор .

После отцепления прицепа или демонтажа навесного держателя система удержания полосы будет работать нормально. (при наличии)

## Включение/выключение системы удержания на полосе

### ■ Тип А



OJK070077

### ■ Тип В



OJK073268N

- Кроме Европы, Австралии и России  
Чтобы включить систему удержания полосы движения, при работающем двигателе нажмите и удерживайте нажатой кнопку «Lane Driving Assist» (Помощь в вождении по полосе), расположенную на рулевом колесе. На приборной панели включится серый или зеленый индикатор .
- Чтобы выключить функцию, еще раз нажмите и удерживайте кнопку.
- После повторного запуска двигателя для системы удержания полосы используются последние настройки.
- Для Европы, Австралии, России  
Функция Lane Keeping Assist (Удержание автомобиля на полосе движения) всегда активируется при выключенном двигателе. Световой индикатор серого или зеленого цвета  загорится на щитке приборов.
- Когда функция удержания на полосе движения активирована, нажмите и удерживайте кнопку Lane Driving Assist (Безопасность движения по полосе), чтобы выключить функцию.

## **i** Информация

Если быстро нажать и отпустить кнопку Lane Driving Assist (Безопасность движения по полосе), Lane Following Assist (Система слияния за полосой) включится и выключится.

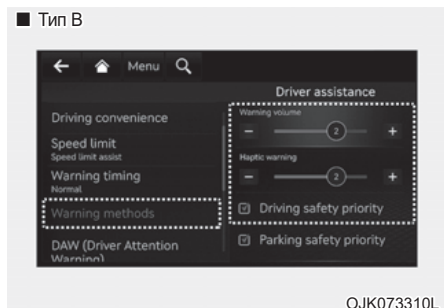
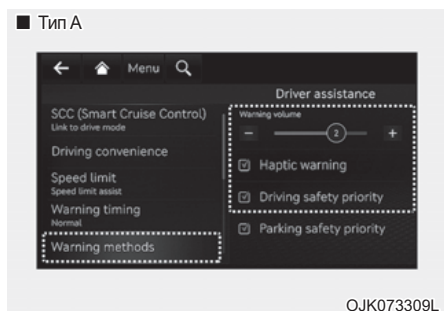

### Способы предупреждения

При включенном двигателе перейдите в раздел «Настройка → Автомобиль → Ассистент водителя → Звуковые и тактильные предупреждения» в меню настройки информационно-развлекательной системы и выберите следующее:

- Громкость предупреждений: можно настроить громкость предупреждений.
- Сенсорное предупреждение: вибрацию руля можно установить (Тип А) или настроить (Тип В).
- Приоритет безопасности при вождении: при выдаче предупреждения систем помощи водителю громкость всех остальных источников аудио снижается.

## **i** Информация

- При изменении способов предупреждений также могут быть изменены способы предупреждений других систем помощи водителю.
- После перезапуска автомобиля для способов выдачи предупреждений используются последние настройки.
- В зависимости от комплектации автомобиля меню настройки может отсутствовать.
- Громкость предупреждения и тактильное предупреждение не могут быть отключены вместе. Если один из способов предупреждения отключается, второй включается.

## Работа системы удержания полосы

### Предупреждение и управление

Система удержания полосы включает подсистему предупреждения о выезде за пределы полосы движения и подсистему для управления автомобилем в пределах полосы.



### Система предупреждения о смене полосы движения

- Чтобы предупредить водителя о выезде автомобиля за пределы проецируемой полосы по направлению движения, на приборной панели начнет мигать зеленый индикатор, будет мигать изображение линий разметки в том направлении, в котором смещается автомобиль, и прозвучит звуковое предупреждение. Кроме того, рулевое колесо начнет вибрировать.
- Система удержания полосы работает при условии, что скорость вашего автомобиля составляет 60-200 км/ч (40-120 миль/ч).

### Система удержания полосы

- Чтобы предупредить водителя о выезде автомобиля за пределы проецируемой полосы по направлению движения, на приборной панели начнет мигать зеленый  индикатор, и для удержания автомобиля на полосе в управление рулевым колесом будут внесены поправки.
- Система удержания полосы работает при условии, что скорость вашего автомобиля составляет 60-200 км/ч (40-120 миль/ч).

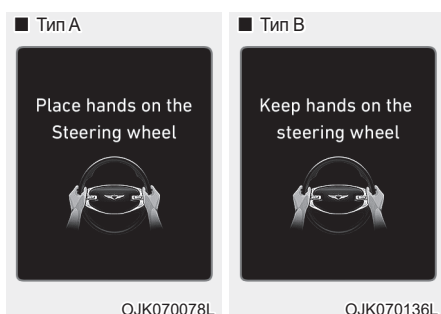

### Предупреждение об отпуске рулевого колеса

Если водитель снимет руки с рулевого колеса на несколько секунд, на панели появится предупреждающее сообщение «Place hands on steering wheel» (Положите руки на рулевое колесо) (или «Keep hands on the steering wheel» (Не отпускайте рулевое колесо)), а также раздастся несколько звуковых сигналов.

### ПРЕДУПРЕЖДЕНИЕ

- Если рулевое колесо удерживается очень сильно или его положение выходит за определенный уровень, система помощи в рулевом управлении может не работать.
- Система удержания полосы движения работает не постоянно. Водитель должен управлять автомобилем с соблюдением мер безопасности и удерживать его в соответствующей полосе движения.

- Предупреждающее сообщение об отпуске руля может появляться позже из-за особенностей дорожных условий. Во время движения всегда держите руки на руле.
- Если удерживать рулевое колесо очень слабо, система удержания полосы движения также будет предупреждать об отсутствии рук на рулевом колесе, так как может не определить, что водитель держит руки на руле.
- При прикреплении к рулевому колесу разных предметов предупреждения об отпуске руля могут должным образом не работать.

### Информация

- Более подробная информация о настройке функций в информационно-развлекательной системе приведена в разделе «Настройки автомобиля» в главе 4.
- При обнаружении линий разметки (или обочин дороги) изображение линий разметки на приборной панели меняет цвет с серого на белый, и загорается зеленый  индикатор.

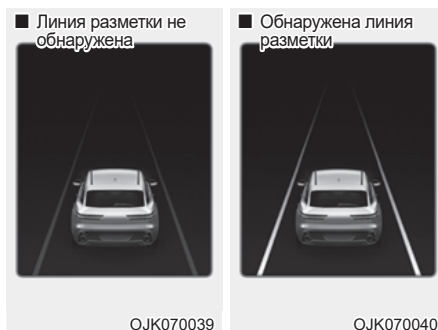

- Даже если система удержания полосы осуществляет помощь в рулевом управлении, водитель может управлять рулевым колесом.
- Усилие поворота рулевого колеса повышается или понижается, когда рулевое управление поддерживается системой удержания полосы движения, по сравнению с обычным управлением.

## Ограничения и неисправности системы удержания полосы

### Неисправность системы удержания полосы

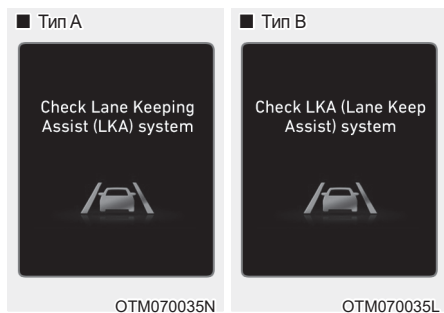

Если система удержания полосы не работает должным образом, появится предупреждение «Check Lane Keeping Assist (LKA) system» (Проверить LKA (система удерживания полосы)) или «Check LKA (Lane Keeping Assist) system» (Проверить LKA (система удерживания полосы)) и на приборной панели загорится желтый  индикатор. В таком случае рекомендуется обратиться к официальному дилеру продукции марки Genesis для проверки автомобиля.

### Ограничения системы удержания на полосе

Система удержания автомобиля в полосе движения может не работать в нормальном режиме или работать непредсказуемо при таких обстоятельствах:

- Разметка загрязнена или трудноразличима из-за того, что
  - Она (или обочина дороги) покрыта дождем, снегом, грязью, маслом и т.д.
  - Цвет дорожной разметки (или обочины дороги) не отличается от цвета самой дороги

- На дороге рядом с разметкой полосы (или обочины дороги) есть разметка (или обочина), которая похожа на разметку полосы (или обочину дороги).
- Дорожная разметка (или обочина) является нечеткой или повреждена.
- Тень на разметке (или обочине) от разделительной полосы, деревьев, ограждения, шумовых барьеров и др.
- Увеличение или уменьшение количества полос движения или пересечение линий разметки (обочины).
- На дорогу нанесено две и более вариантов разметки полосы (или обочины).
- Разметка полосы (или обочины) является сложной, или ее заменяют конструкции, например в зоне строительства.
- Наличие дополнительной дорожной разметки, например зигзагообразных полос, разметки пешеходного перехода и дорожных знаков.
- Внезапное исчезновение полосы движения, например, на перекрестке
- Слишком широкая или слишком узкая полоса движения (или дорога).
- Край дороги без обозначенной полосы движения
- Граничная конструкция автострады, например пункт сбора дорожной пошлины, тротуар, бровка, и т.д.
- расстояние до впереди идущего автомобиля очень мало, или он перекрывает разметку полосы движения (обочину);

### Информация

Подробнее об ограничениях камеры фронтального обзора см. в разделе "Помощь против столкновений спереди" в этой главе.



## ПРЕДУПРЕЖДЕНИЕ

При использовании системы удержания полосы должны соблюдаться указанные ниже меры предосторожности.

- Водитель несет ответственность за безопасное вождение и управление автомобилем. Не полагайтесь исключительно на функцию удержания полосы движения и избегайте опасного вождения.
- Система удержания полосы движения может быть отключена или быть некорректной из-за определенных дорожных условий или условий окружающей среды. Всегда будьте осторожны за рулем.
- Если полосы распознаются некорректно, см. раздел «Ограничения системы удержания полосы движения».
- Отключите систему удержания полосы в целях безопасности, если выполняете буксировку прицепа или другого автомобиля.
- Если автомобиль передвигается на большой скорости, управление рулевым колесом не выполняется. При использовании системы удержания полосы водитель всегда должен соблюдать установленные ограничения скорости.
- Если отображается какое-либо предупреждение системы или генерируется звуковое предупреждение, предупреждение системы удержания полосы движения может не отображаться, а звуковое предупреждение не генерироваться.
- Звуковое предупреждение системы удержания полосы можно не услышать в шумной обстановке.
- В случае прикрепления на рулевое колесо разных предметов, предупреждения об отпуске руля могут должным образом не работать.
- Система удержания полосы не работает первые 15 секунд после пуска автомобиля или инициализации камеры фронтального обзора.
- Система удержания полосы движения не работает в указанных далее случаях.
  - Включен указатель поворота или аварийная сигнализация.
  - На момент включения системы удержания полосы или сразу после перестроения автомобиль двигался не по центру полосы движения.
  - Активирована система электронного контроля устойчивости (ESC) или управления устойчивостью автомобиля (VSM).
  - Автомобиль совершает резкий поворот.
  - Скорость автомобиля ниже 55 км/ч (35 миль/ч) или выше 210 км/ч (130 миль/ч).
  - Автомобиль резко меняет полосу движения.
  - Автомобиль резко тормозит.



## ВСПОМОГАТЕЛЬНАЯ СИСТЕМА ПРЕДОТВРАЩЕНИЯ СТОЛКНОВЕНИЯ В СЛЕПОЙ ЗОНЕ (ВСА) (ПРИ НАЛИЧИИ)

Вспомогательная система предотвращения столкновения в слепой зоне предназначена для обнаружения и отслеживания приближающихся автомобилей в непросматриваемой зоне и предупреждения водителя о возможном столкновении с помощью предупреждающего сообщения и звукового сигнала.

Кроме того, если существует риск столкновения при смене полосы движения или выезде с парковки передним ходом, функция предотвращения столкновения в слепой зоне поможет избежать столкновения, выполнив торможение.

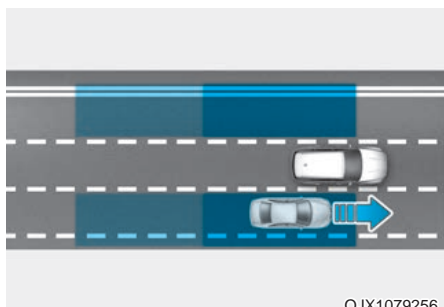

Вспомогательная система предотвращения столкновения в слепой зоне обнаруживает автомобиль в непросматриваемой зоне и предупреждает об этом водителя.

### ВНИМАНИЕ

Дальность обнаружения зависит от скорости вашего автомобиля. Тем не менее, даже если автомобиль находится в непросматриваемой зоне, при движении на высокой скорости система предотвращения столкновения в слепой зоне может не выдать предупреждение.

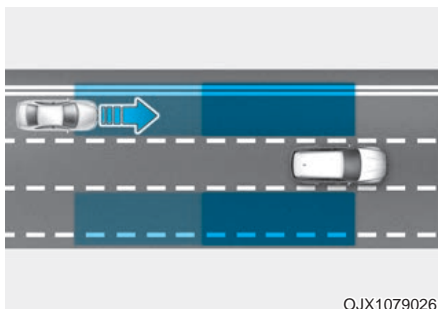

Вспомогательная система предотвращения столкновения в слепой зоне обнаруживает приближающийся на высокой скорости автомобиль в слепой зоне и предупреждает об этом водителя.

### ВНИМАНИЕ

Время выдачи предупреждения зависит от скорости автомобиля, приближающегося на высокой скорости.

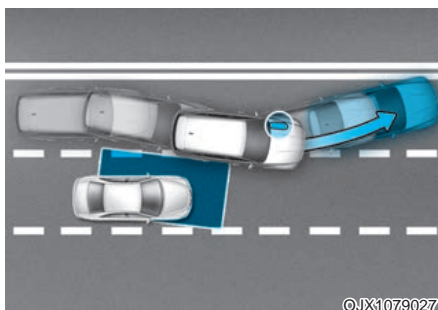

Если при перестроении существует риск столкновения с приближающимся транспортным средством в слепой зоне, функция предотвращения столкновения в слепой зоне поможет избежать данного столкновения, определяя полосу движения впереди автомобиля и применяя торможение.

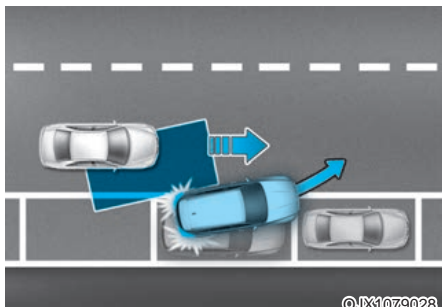

©JX1079028

Если функция предотвращения столкновения в слепой зоне считает, что при выезде с парковки передним ходом существует риск столкновения с приближающимся транспортным средством в слепой зоне, она помогает избежать данного столкновения, применяя торможение.

## Датчик обнаружения



©JK071223N



©JK1071248L

[1]: Камера фронтального обзора, [2]: Задний угловой радар

Смотрите точное расположение датчиков обнаружения на иллюстрации выше.



## ВНИМАНИЕ

Для поддержания оптимальных рабочих характеристик датчика обнаружения соблюдайте указанные ниже меры предосторожности:

- Запрещается разбирать задний угловой радар или узел радара, а также применять к нему ударное воздействие.
- Если задний угловой датчик или окружающая его область подвергается удару, система предотвращения столкновения в слепой зоне может работать некорректно, хотя предупреждающее сообщение и не появляется на приборной панели. Рекомендуется обратиться к официальному дилеру продукции марки Genesis для проверки автомобиля.

- В случае замены либо ремонта задних угловых радаров рекомендуется обратиться к официальному дилеру продукции марки Genesis для проведения осмотра автомобиля.
- Для ремонта заднего бампера, на котором расположен задний угловой радар, используйте только оригинальные запчасти.
- Не устанавливайте рамки номерного знака или посторонние предметы, например наклейки, пленку или решетки на бампер вблизи заднего углового радара.
- После замены бампера, повреждения области вокруг заднего углового радара или нанесения на него лакокрасочного покрытия эта функция может работать неправильно.
- При наличии прицепа или навесного держателя задний угловой радар или функция могут работать неправильно.
- Подробнее о мерах предосторожности со стороны камеры фронтального обзора, см. в разделе «Forward Collision-Avoidance Assist (FCA)» (Помощь против столкновений спереди) в этой главе.

## Настройки вспомогательной системы предотвращения столкновения в слепой зоне Настройка функций

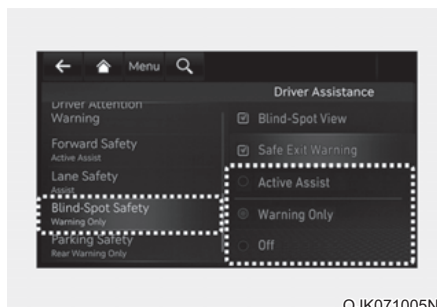

### Контроль слепых зон

При работающем двигателе в меню «Settings» (Настройки) в разделе «Driver Assistance» (Помощь водителю) → «Blind-Spot Safety» (Мониторинг «слепых зон») включите или отключите нужные функции.

- Если выбран пункт «Active Assist» (Активная помощь), функция предупредит водителя с помощью сообщения, звукового сигнала или вибрации рулевого колеса в зависимости от уровня риска столкновения. Помощь при торможении будет применяться в зависимости от степени риска столкновения.
- Если выбран пункт «Warning Only» (Только предупреждение), функция предупредит водителя с помощью сообщения, звукового сигнала или вибрации рулевого колеса в зависимости от уровня риска столкновения. Управление торможением не применяется.
- Если выбран пункт «Выкл.», функция будет выключена.



OTM070097N

При перезапуске двигателя с выключенной функцией на приборной панели появится сообщение «Blind-Spot Safety System is Off» (Система безопасности контроля мёртвых зон отключена).

Если вместо значения «Off» (Выкл.) выбрать «Активная помощь» или «Warning Only» (Только предупреждение), сигнальная лампа на наружном зеркале заднего вида будет мигать три секунды.

Кроме того, если запустить двигатель, когда функция работает в режиме «Active assist» (Активная помощь) или «Только предупреждение», индикатор на наружном зеркале заднего вида будет мигать в течение трех секунд.



## ПРЕДУПРЕЖДЕНИЕ

- Если выбран режим «Warning only» (Только предупреждение), функция помощи в торможении не работает.
- Если выбрано значение «Off» (Выкл.), водителю следует быть внимательным и соблюдать правила безопасного управления автомобилем.



## ВНИМАНИЕ

Когда прицеп подключен к проводке фаркопа, вспомогательная система предотвращения столкновения в слепой зоне (при наличии) автоматически отключается. В этом случае вспомогательная система предотвращения столкновения в слепой зоне не работает. Всегда следите за дорогой.

## **i** Информация

После повторного запуска двигателя вспомогательная система предотвращения столкновения в слепой зоне использует последние настройки.

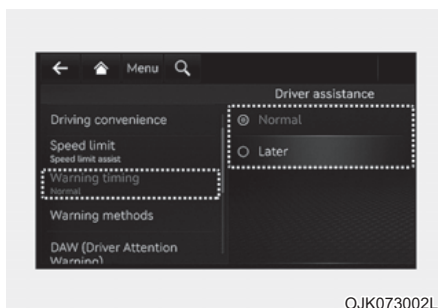

OJK073002L

### Время генерирования предупреждения

При работающем двигателе в меню «Settings» (Настройки) выберите пункт «Driver Assistance» (Помощь водителю) → «Warning Timing» (Таймер предупреждений) и настройте первоначальную скорость выдачи предупреждений для вспомогательной системы предотвращения столкновения в слепой зоне.

В новом автомобиле для длительности предупреждений установлено значение «Обычно». При изменении таймера предупреждений время выдачи предупреждения других систем помощи водителю может измениться.



## ВНИМАНИЕ

- Настройки длительности предупреждения распространяются на все функции вспомогательной системы предотвращения столкновения в слепой зоне.
- Даже если для длительности предупреждений выбрано значение «Стандартная (Нормальная)», в случае приближения автомобилей на высокой скорости может казаться, что предупреждение запаздывает.
- Выберите для длительности предупреждений значение «Позже», если трафик небольшой, а скорость движения низкая.

■ Тип А

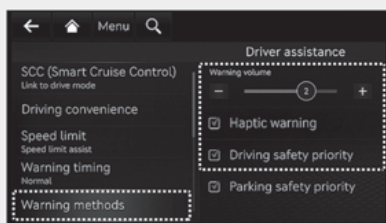

OJK073309L

■ Тип В

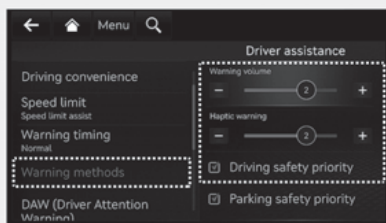

OJK073310L

**i** Информация

- При изменении способов предупреждений также могут быть изменены способы предупреждений других систем помощи водителю.
- После перезапуска автомобиля для способов выдачи предупреждений используются последние настройки.
- В зависимости от комплектации автомобиля меню настройки может отсутствовать.
- Громкость предупреждения и тактильное предупреждение не могут быть отключены вместе. Если один из способов предупреждения отключается, второй включается.

**Способы предупреждения**

При включенном двигателе перейдите в раздел «Настройка → Автомобиль → Ассистент водителя → Звуковые и тактильные предупреждения» в меню настройки информационно-развлекательной системы и выберите следующее:

- Громкость предупреждений: можно настроить громкость предупреждений.
- Сенсорное предупреждение: вибрацию руля можно установить (Тип А) или настроить (Тип В).
- Приоритет безопасности при вождении: при выдаче предупреждения систем помощи водителю громкость всех остальных источников аудио снижается.

## Работа вспомогательной системы предотвращения столкновения в слепой зоне Предупреждение и управление



### Обнаружение автомобилей

- Чтобы предупредить водителя об обнаруженном автомобиле, на наружном зеркале заднего вида и проецируемом на лобовое стекло дисплея загорится сигнальная лампа (при наличии).
- Функция работает, если скорость вашего автомобиля выше 20 км/ч (12 миль/ч), а скорость автомобиля в непросматриваемой зоне выше 10 км/ч (7 миль/ч).

### Угроза столкновения

- Система предупреждения об опасности столкновения работает при включении сигнала поворота в направлении обнаруженного автомобиля.
- Если в меню «Settings» (Настройки) выбран параметр «Warning Only» (Только предупреждение), система предупреждения об опасности столкновения срабатывает только тогда, когда будет обнаружен автомобиль, приближающийся к полосе в слепой зоне.

- Чтобы предупредить водителя об опасности столкновения, на наружном зеркале заднего вида и проецируемом на лобовое стекло дисплея будет мигать сигнальная лампа (при наличии). Одновременно звучит звуковое предупреждение, и рулевое колесо начнет вибрировать.
- Если сигнал поворота выключен или ваш автомобиль покидает полосу движения, предупреждение об опасности столкновения будет отменено и функция вернется в режим обнаружения автомобиля.



### ПРЕДУПРЕЖДЕНИЕ

- Дальность обнаружения заднего углового радара определяется стандартной шириной дороги, поэтому на узкой дороге система может обнаружить другие автомобили через две полосы от вас и выдать предупреждение. И наоборот, на широкой дороге функция может не обнаруживать автомобили на соседней полосе и не выдавать предупреждение.
- Если мигают лампы аварийной сигнализации, система предупреждения об опасности столкновения не работает.



### Информация

Если место водителя находится слева, предупреждение о столкновении может появиться при повороте налево. Соблюдайте правильную дистанцию с автомобилями, едущими в левом ряду. Если место водителя находится справа, предупреждение о столкновении может появиться при повороте направо. Соблюдайте правильную дистанцию с автомобилями, едущими в правом ряду.



#### Вспомогательная система предотвращения столкновения (при движении)

- Чтобы предупредить водителя об опасности столкновения, на наружном зеркале заднего вида загорится сигнальная лампа, а на приборной панели появится предупреждающее сообщение. Одновременно звучит звуковое предупреждение, на проецируемом на лобовое стекло дисплее замигает индикатор (при наличии) и рулевое колесо начнет вибрировать.
- Функция работает, если скорость автомобиля составляет 60–200 км/ч (40–120 миль/ч) и распознаны обе линии дорожной разметки.
- Чтобы избежать столкновения с транспортным средством в непросматриваемой зоне, применяется система аварийного торможения.



#### ПРЕДУПРЕЖДЕНИЕ

- Вспомогательная система предотвращения столкновения не срабатывает в таких обстоятельствах:
  - ваш автомобиль въезжает на следующую полосу на определенной дистанции;
  - ваш автомобиль не подвержен риску столкновения;
  - резкий поворот рулевого колеса;
  - нажата педаль тормоза;
  - Работает система «Forward Collision-Avoidance Assist» (Помощь против столкновений спереди)
- После срабатывания вспомогательной системы предотвращения столкновения в слепой зоне или перестроения в другой ряд вы должны вывести автомобиль на центр полосы. Функция не будет работать, если автомобиль движется не по центру полосы.



©JK070079L

### Вспомогательная система предотвращения столкновения (при трогании с места)

- Чтобы предупредить водителя об опасности столкновения, на наружном зеркале заднего вида загорится сигнальная лампа, а на приборной панели появится предупреждающее сообщение. Одновременно звучит звуковое предупреждение, на проецируемом на лобовое стекло дисплее замигает индикатор (при наличии) и рулевое колесо начнет вибрировать.
- Функция работает, если скорость вашего автомобиля ниже 3 км/ч (2 миль/ч), а скорость транспортного средства в слепой зоне выше 5 км/ч (3 миль/ч).
- Чтобы избежать столкновения с транспортным средством в непросматриваемой зоне, применяется система аварийного торможения.

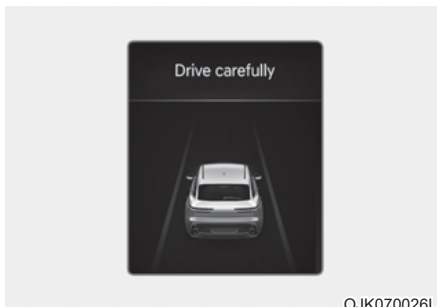

©JK070026L

- При остановке автомобиля из-за экстренного торможения на приборной панели появится предупреждающее сообщение «Drive carefully» (Едьте аккуратно).

Для обеспечения безопасности водитель должен немедленно нажать на педаль тормоза и проверить окружающую обстановку.

- Система управления торможением отключится спустя примерно 2 секунды после остановки автомобиля из-за экстренного торможения.





## ПРЕДУПРЕЖДЕНИЕ

При использовании вспомогательной системы предотвращения столкновения в слепой зоне соблюдайте указанные ниже меры предосторожности:

- Для вашей безопасности измените настройки только после парковки автомобиля в безопасном месте.
- Если на экране отображается предупреждение либо звучит звуковой сигнал любой другой системы, предупреждение вспомогательной системы предотвращения столкновения в слепой зоне может не отображаться на экране, а ее звуковой сигнал может не звучать.
- Звуковое предупреждение вспомогательной системы предотвращения столкновения в слепой зоне можно не услышать в шумной обстановке.
- Система предотвращения столкновения в слепой зоне может не работать, если водитель применяет тормоз, чтобы избежать столкновения.
- Когда вспомогательная система предотвращения столкновения в слепой зоне активна, управление тормозами с помощью данной функции автоматически отключается, когда водитель сильно нажимает педаль газа либо резко поворачивает руль.
- Если вспомогательная система предотвращения столкновения в слепой зоне активна, автомобиль может резко остановиться, что может привести к травмированию пассажиров и перемещению незакрепленных вещей. Всегда пристегивайте ремень безопасности и закрепляйте вещи.
- Даже при возникновении проблем с системой Blind-Spot Collision-Avoidance Assist (Помощь в предотвращении столкновений в слепых зонах) базовая тормозная система автомобиля будет работать нормально.
- Она срабатывает не во всех ситуациях и не в состоянии предотвратить все столкновения.

- В зависимости от дорожных условий и манеры управления автомобилем, вспомогательная система предотвращения столкновения в слепой зоне может подавать предупреждения с задержкой или не подавать их вовсе.
- Водитель должен постоянно осуществлять управление автомобилем. Не полагайтесь на вспомогательную систему предотвращения столкновения в слепой зоне. Поддерживайте безопасную дистанцию торможения, а в случае необходимости нажимайте на педаль тормоза, чтобы снизить скорость движения или остановить автомобиль.
- Никогда не проверяйте работу этой системы на людях, животных, предметах и т. п. Это может привести к серьезным травмам или смерти.



## ПРЕДУПРЕЖДЕНИЕ

Корректность работы системы управления торможением зависит от состояния системы динамической стабилизации (ESC).

В перечисленных ниже обстоятельствах будет выдано только предупреждение:

- горит сигнальная лампа системы динамической стабилизации (ESC);
- система динамической стабилизации (ESC) выполняет какую-либо функцию.

## Неисправности и ограничения вспомогательной системы предотвращения столкновения в «слепой зоне»

### Неисправности вспомогательной системы предотвращения столкновения в слепой зоне

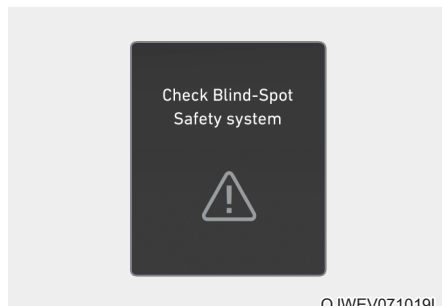

Если вспомогательная система предотвращения столкновения в слепой зоне работает некорректно, на приборной панели на несколько секунд появится сообщение «Check Blind-Spot Safety system» (Проверить систему предотвращения столкновения в слепой зоне) и загорится основной сигнальный индикатор (⚠). В таком случае рекомендуется обратиться к официальному дилеру продукции марки Genesis для проверки автомобиля.

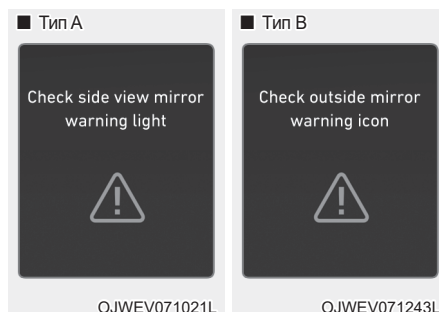

Если световой индикатор на наружном зеркале заднего вида работает неправильно, на приборной панели на несколько секунд появится сообщение «Check side view mirror warning light» или «Check outside mirror warning icon» (Проверить предупреждение наружных зеркал) и загорится основной сигнальный индикатор (⚠). В таком случае рекомендуется обратиться к официальному дилеру продукции марки Genesis для проверки автомобиля.

### **Вспомогательная система предотвращения столкновения в слепой зоне отключается**

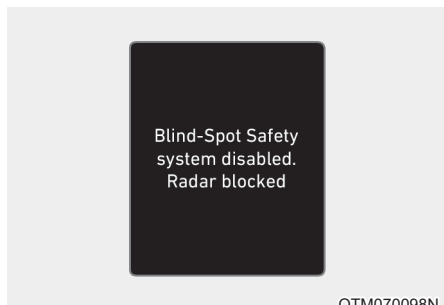

Если поверхность заднего бампера рядом с задним угловым радаром или датчиком покрыта каким-либо веществом, например слоем снега или льда, или на автомобиле установлен прицеп либо навесной держатель, возможно ухудшение качества обнаружения объектов, а также временное ограничение функциональности или отключение вспомогательной системы предотвращения столкновения в слепой зоне.

В этом случае сообщение «Blind-Spot Safety system disabled. Radar blocked» (Система обеспечения безопасности при пересеченном движении сзади отключена. Радар заблокирован.) появится на приборной панели.

После удаления посторонних предметов или прицепа и перезапуска двигателя функция будет работать в нормальном режиме.

Если после их удаления нормальная работа функции не восстанавливается, рекомендуется обратиться к официальному дилеру продукции марки Genesis для проверки автомобиля.



### **ПРЕДУПРЕЖДЕНИЕ**

- Даже если на приборной панели не появляется предупреждающее сообщение, вспомогательная система предотвращения столкновения в «слепой зоне» может не работать надлежащим образом.
- Вспомогательная система предотвращения столкновения в слепой зоне может работать неправильно, если непосредственно после запуска двигателя не удается обнаружить никакие объекты (например, на открытой местности), или если датчик обнаружения заблокирован посторонними веществами.



### **ВНИМАНИЕ**

Выключите систему предотвращения столкновения в слепой зоне, чтобы установить или отцепить прицеп, снять крепление для велосипеда или другое навесное оборудование. Включите систему предотвращения столкновения в «слепой зоне» после завершения установки/снятия оборудования.

### **Ограничения вспомогательной системы предотвращения столкновения в «слепой зоне»**

Вспомогательная функция предотвращения столкновения в «слепой зоне» может работать неправильно или непредсказуемо в указанных ниже обстоятельствах.

- При ненастной погоде, такой как сильный дождь, снегопад и др.
- Задний угловой датчик залеплен снегом, грязью, залит дождем и т.д.;
- температура в месте установки заднего углового радара слишком высокая или слишком низкая;
- Движение по развязке автомагистрали (или шоссе)
- Дорожное покрытие (или периферийный грунт) содержит аномальное количество металлических компонентов (например, возможно, вследствие конструкции автомагистрали).

- Возле автомобиля находится фиксированный объект, такой как шумозащитный забор, отбойник, разделитель полос, шлагбаум, уличные фонари, знаки, туннели, стены и т.п. (включая двойную конструкцию).
- Движение на больших открытых пространствах с небольшим количеством автомобилей или объектов (например, по пустыне, лугу, пригороду и т. п.).
- Движение по узкой автодороге, сильно заросшей по сторонам деревьями или травой.
- Движение по мокрой дороге, например через лужи.
- Позади вашего автомобиля на небольшом расстоянии движется другой автомобиль, либо другие автомобили проезжают мимо вас в непосредственной близости.
- Другое транспортное средство движется на очень большой скорости, проезжая мимо вас за очень короткий промежуток времени.
- Ваш автомобиль обгоняет другое транспортное средство.
- Ваш автомобиль меняет полосу движения.
- Ваш автомобиль тронулся одновременно с находящимся рядом автомобилем и ускорился
- Перемещение транспортного средства с соседней полосы на две полосы от вашего автомобиля или перемещение транспортного средства, находящегося на две полосы от вашего автомобиля, на соседнюю полосу
- Рядом с задним угловым радаром установлен прицеп или крепление для велосипеда.
- на бампере вокруг заднего углового радара находятся посторонние предметы (наклейка, кенгурятник, крепление для велосипеда и т.п.)
- Удар или повреждение бампера в месте установки заднего углового радара или смещение радара.
- Высота автомобиля меняется вследствие большой загрузки, неправильного давления в шинах и т. п.

Система предотвращения столкновения в слепой зоне может работать неправильно или непредсказуемо в указанных ниже случаях.

- Обнаружен мотоцикл или велосипед.
- Обнаружено транспортное средство, например прицеп-платформа.
- Обнаружено большое транспортное средство, например автобус или грузовой автомобиль.
- Обнаружено движущееся препятствие, такое как пешеход, животное, тележка для покупок или детская коляска.
- Обнаружено низкое транспортное средство, например спортивный автомобиль.

Система управления торможением может не работать, от водителя требуется внимание в таких обстоятельствах:

- автомобиль сильно вибрирует на ухабистой дороге, неровной дороге или на дорожных «заплатах»;
- движение по скользкой поверхности, на которой имеется снег, лужи, гололед и т.п.;
- давление в шинах низкое, или шина повреждена;
- Тормозная система была обновлена.
- автомобиль резко меняет полосу движения.

## Информация

Подробнее об ограничениях работы камеры фронтального обзора см. в разделах "Помощь против столкновений спереди" и «Lane Keeping Assist (LKA)» (Система удержания полосы (LKA)) в этой главе.



## ПРЕДУПРЕЖДЕНИЕ

- Движение по извилистой дороге

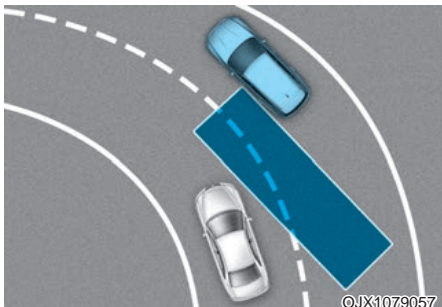

Вспомогательная система предотвращения столкновения в слепой зоне может работать некорректно при движении по извилистой дороге. Функция может не обнаружить автомобиль на соседней полосе.

Во время вождения будьте внимательны и следите за дорожными условиями.

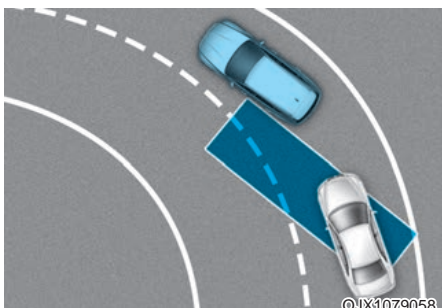

Вспомогательная система предотвращения столкновения в слепой зоне может работать некорректно при движении по извилистой дороге. Функция может распознать автомобиль, движущийся в той же полосе, что и ваш автомобиль.

Во время вождения будьте внимательны и следите за дорожными условиями.

- Движение в местах соединения или разделения дорог

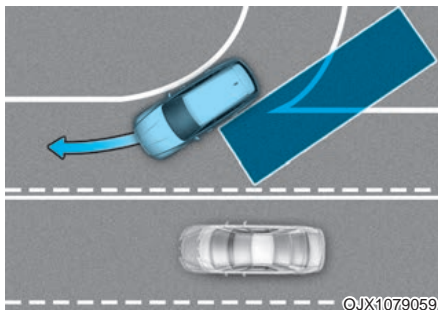

Вспомогательная система предотвращения столкновения в слепой зоне может работать некорректно в местах соединения или разделения дорог. Функция может не обнаружить автомобиль на соседней полосе.

Во время вождения будьте внимательны и следите за дорожными условиями.

- Движение на склон либо со склона

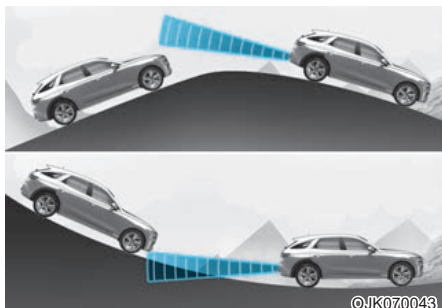

Вспомогательная система предотвращения столкновения в слепой зоне может работать некорректно при движении по склонам. Функция может не обнаружить автомобиль на соседней полосе или неправильно обнаружить землю или здание.

Во время вождения будьте внимательны и следите за дорожными условиями.

- Движение в условиях наличия полос на разной высоте

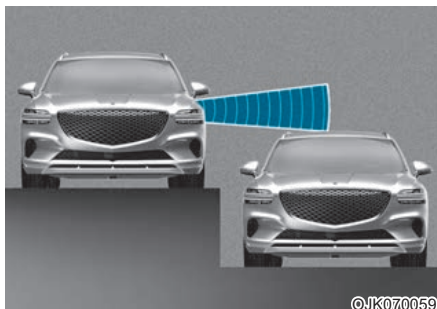

Вспомогательная система предотвращения столкновения в слепой зоне может работать некорректно при движении в местах, где полосы расположены на разной высоте. Функция может не обнаруживать автомобили, движущиеся по дорогам с разной высотой полос (проезды под железнодорожными мостами, разноуровневые дорожные развязки и т. д.).

Во время вождения будьте внимательны и следите за дорожными условиями.



## ПРЕДУПРЕЖДЕНИЕ

- При буксировке прицепа или другого автомобиля обязательно отключите вспомогательную систему предотвращения столкновения в слепой зоне.
- Вспомогательная система предотвращения столкновения в слепой зоне может работать некорректно под воздействием сильных электромагнитных волн.
- Вспомогательная система предотвращения столкновения в слепой зоне может не работать в течение 15 секунд после запуска автомобиля либо во время инициализации камеры фронтального обзора или задних угловых радаров.

## СИСТЕМА КОНТРОЛЯ БЕЗОПАСНОГО ВЫХОДА (SEW) (ПРИ НАЛИЧИИ)

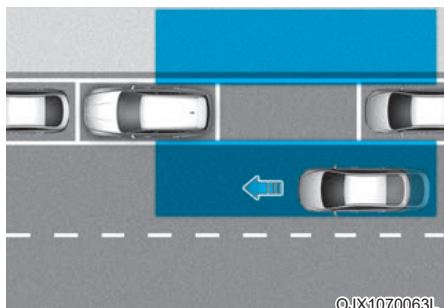

Если после остановки автомобиля и открытия пассажирской двери будет обнаружено приближающееся сзади транспортное средство, система контроля безопасного выхода предупредит водителя с помощью сообщения и звукового сигнала, чтобы предотвратить столкновение.

### **ВНИМАНИЕ**

Время выдачи предупреждения зависит от скорости приближающегося транспортного средства.

### **Датчик обнаружения**



[1]: задний угловой радар

Смотрите точное расположение датчиков обнаружения на иллюстрации выше.

### **ВНИМАНИЕ**

Подробнее о мерах предосторожности, касающихся задних угловых радаров, см. в разделе «Blind-Spot Collision Warning (BCA)» (Помощь против столкновений в слепой зоне) в этой главе.

## Настройки системы контроля безопасного выхода

### Настройка функций

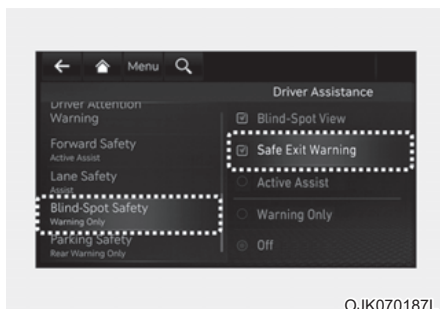

OJK070187L

#### Система контроля безопасного выхода

При включенном двигателе выберите в меню «Settings» (Настройки) пункт «Driver Assistance» (Помощь водителю) → «Blind-Spot Safety» (Мониторинг «слепых зон») → «Safe Exit Warning» (SEW (Предупреждение о выходе из автомобиля)), чтобы включить предупреждения функции контроля безопасного выхода, и отмените выбор для их отключения.



#### ПРЕДУПРЕЖДЕНИЕ

Водителю следует быть внимательным, чтобы избежать непредвиденной и опасной ситуации. Если пункт «Safe Exit Warning» (SEW (предупреждение о выходе из автомобиля)) не выбран, система помощи не работает.



#### Информация

После перезапуска двигателя для системы контроля безопасного выхода используются последние настройки.



#### ВНИМАНИЕ

Когда прицеп подключен к проводке фаркопа, система контроля безопасного выхода (при наличии) автоматически отключается. В этом случае система контроля безопасного выхода не работает. Всегда следите за дорогой.

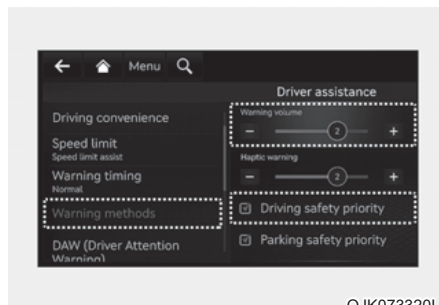

OJK073320L

#### Способы предупреждения

При включенном двигателе перейдите в раздел «Настройка → Автомобиль → Ассистент водителя → Звуковые и тактильные предупреждения» в меню настройки информационно-развлекательной системы и выберите следующее:

- Громкость предупреждений: можно настроить громкость предупреждений. если громкость предупреждений отключить, в целях вашей безопасности эта функция будет выдавать предупреждения с низкой громкостью.
- Приоритет безопасности при вождении: при выдаче предупреждения систем помощи водителю громкость всех остальных источников аудио снижается.



#### Информация

- При изменении способов предупреждений также могут быть изменены способы предупреждений других систем помощи водителю.
- После перезапуска автомобиля для способов выдачи предупреждений используются последние настройки.
- В зависимости от комплектации автомобиля меню настройки может отсутствовать.



## Работа системы контроля безопасного выхода

### Система контроля безопасного выхода

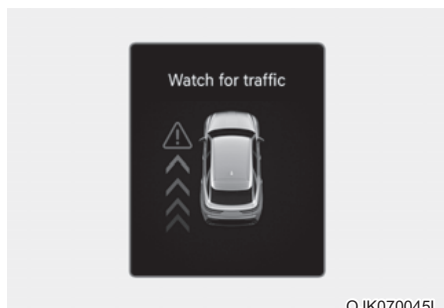

#### Предупреждение об угрозе столкновения при выходе из автомобиля

- Если в момент открывания двери будет обнаружено приближающееся сзади транспортное средство, на приборной панели появится предупреждающее сообщение «Watch for traffic» (Осмотритесь!) и прозвучит звуковое оповещение.
- Система контроля безопасного выхода предупреждает водителя при условии, что скорость вашего автомобиля ниже 3 км/ч (2 миль/ч), а скорость приближающегося сзади транспортного средства выше 6 км/ч (4 миль/ч).



## ПРЕДУПРЕЖДЕНИЕ

При использовании системы контроля безопасного выхода необходимо принять указанные ниже меры предосторожности.

- Для вашей безопасности измените настройки только после парковки автомобиля в безопасном месте.
- Если отображается предупреждающее сообщение или генерируется звуковой сигнал какой-либо другой системы, сообщение системы контроля безопасного выхода может не отображаться, а звуковое предупреждение не воспроизводиться.
- Звуковое предупреждение системы контроля безопасного выхода можно не услышать в шумной обстановке.
- Система контроля безопасного выхода срабатывает не во всех ситуациях и не в состоянии предотвратить все столкновения.
- Система контроля безопасного выхода может вырабатывать предупреждение для водителя с задержкой или не вырабатывать его вовсе в зависимости от дорожных условий и манеры управления автомобилем. Всегда следите за окружающей обстановкой.
- Водитель и пассажиры несут ответственность за происшествия, возникающие при их выходе из автомобиля. Перед выходом из автомобиля следует обязательно оценить окружающую обстановку.
- Никогда специально не испытывайте работу системы контроля безопасного выхода. Подобные действия могут привести к серьезным травмам или смерти.
- Система контроля безопасного выхода не работает, если неисправна вспомогательная система предотвращения столкновения в слепой зоне. Вспомогательная система предотвращения столкновения в слепой зоне подает предупреждения в следующих случаях:
  - Имеются загрязнения или помехи на датчике системы или в зоне его расположения.
  - Вспомогательная система предотвращения столкновения в слепой зоне не подает предупреждений для пассажиров или подает ложные предупреждения.

## Информация

После остановки двигателя система контроля безопасного выхода работает еще в течение приблизительно 3 минут, но немедленно выключается при блокировке дверей.

## Неисправности и ограничения системы контроля безопасного выхода

### Неисправности системы контроля безопасного выхода

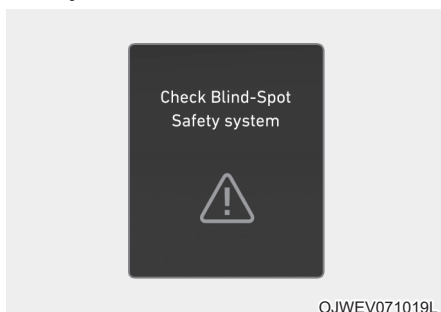

Если система контроля безопасного выхода работает некорректно, на приборной панели на несколько секунд появится сообщение «Check Blind-Spot Safety system» (Проверить систему контроля мертвых зон) и загорится основной сигнальный индикатор () . В таком случае рекомендуется обратиться к официальному дилеру продукции марки Genesis для проверки автомобиля.

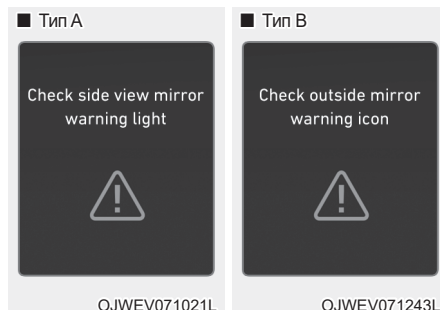

Если световой индикатор на наружном зеркале заднего вида работает неправильно, на приборной панели на несколько секунд появится сообщение «Check side view mirror warning light» или «Check outside mirror warning icon» (Проверить предупреждение наружных зеркал) и загорится основной сигнальный индикатор () . В таком случае рекомендуется обратиться к официальному дилеру продукции марки Genesis для проверки автомобиля.

## Отключение системы контроля безопасного выхода

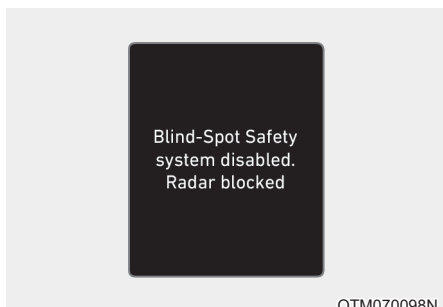

Если поверхность заднего бампера рядом с задним угловым радаром или датчиком покрыта каким-либо веществом, например слоем снега или льда, или на автомобиле установлен прицеп либо навесной держатель, возможно ухудшение качества обнаружения объектов, а также временное ограничение функциональности или отключение системы контроля безопасного выхода.

В этом случае сообщение «Blind-Spot Safety system disabled. Radar blocked» (Система обеспечения безопасности при пересеченном движении сзади отключена. Радар заблокирован.) появится на приборной панели.

После удаления посторонних предметов или прицепа и перезапуска двигателя система безопасной высадки из автомобиля будет работать в нормальном режиме.

Если после их удаления нормальная работа системы не восстанавливается, рекомендуется обратиться к официальному дилеру продукции марки Genesis для проверки автомобиля.



## ПРЕДУПРЕЖДЕНИЕ

- Даже если на приборной панели не появляется предупреждающее сообщение, функция контроля безопасного выхода может работать некорректно.
- Система безопасной высадки из автомобиля может функционировать некорректно, если в зоне обнаружения (например, на открытой местности) непосредственно после запуска двигателя не удается обнаружить никакие объекты или если датчик обнаружения заблокирован посторонним объектом непосредственно после запуска двигателя.



## ВНИМАНИЕ

Выключите систему безопасной высадки из автомобиля, чтобы установить или отцепить прицеп, снять крепление для велосипеда или другое навесное оборудование. Включите систему безопасной высадки из автомобиля после завершения установки/снятия оборудования.

## Ограничения системы контроля безопасного выхода

Система контроля безопасного выхода может работать неправильно или непредсказуемо в указанных ниже обстоятельствах.

- Если вы выходите из автомобиля в месте, заросшем высокой травой или деревьями.
- Если вы выходите из автомобиля на мокрой дороге.
- слишком высокая или слишком низкая скорость приближающегося транспортного средства.

### Информация

Подробнее об ограничениях, касающихся заднего углового радара, см. в разделе «Вспомогательная система предотвращения столкновения в слепой зоне (ВСА)» в этой главе.

### ПРЕДУПРЕЖДЕНИЕ

- Система контроля безопасного выхода может работать некорректно под воздействием сильных электромагнитных волн.
- Система контроля безопасного выхода может не работать в течение 3 секунд после запуска автомобиля или после инициализации задних угловых радаров.

## СИСТЕМА КОНТРОЛЯ БЕЗОПАСНОГО ВЫХОДА (SEA) (ПРИ НАЛИЧИИ)

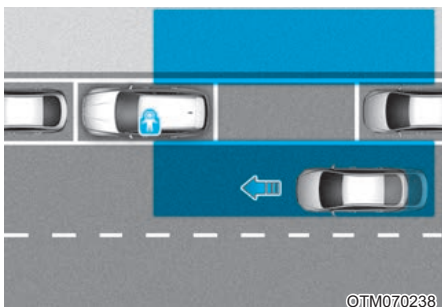

Если после остановки автомобиля и открытия пассажирской двери будет обнаружено приближающееся сзади транспортное средство, система безопасной высадки из автомобиля предупредит водителя с помощью сообщения и звукового сигнала, чтобы предотвратить столкновение.



Кроме того, если будет обнаружено приближающееся сзади транспортное средство, когда устройство блокировки замка для защиты детей находится в положении «LOCK» (Блокировка), блокировка замка для защиты детей не будет снята для предотвращения открытия задних дверей, даже если водитель нажмет кнопку разблокирования.

### ВНИМАНИЕ

Время выдачи предупреждения зависит от скорости приближающегося транспортного средства.

### Датчик обнаружения



[1]: задний угловой радар

Смотрите точное расположение датчиков обнаружения на иллюстрации выше.

### ВНИМАНИЕ

Подробнее о мерах предосторожности, касающихся заднего углового радара, см. в разделе «Вспомогательная система предотвращения столкновения в «мертвой» зоне (BCA)» в этой главе.

## Настройки системы обеспечения безопасного выхода

### Настройка функций

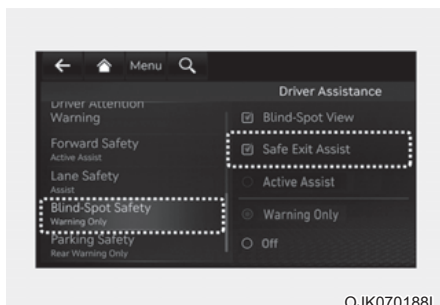

OJK070188L

### Обеспечение безопасной высадки из автомобиля

При работающем двигателе в меню «Settings» (Настройки) установите флажок «Driver Assistance» (Помощь водителю) → «Blind-Spot Safety» (Безопасность в слепой зоне) → «Safe Exit Assist (SEA)» (Система безопасной высадки из автомобиля [SEA]), чтобы включить систему безопасной высадки из автомобиля, либо снимите этот флажок, чтобы отключить систему.



### ПРЕДУПРЕЖДЕНИЕ

Водителю следует быть внимательным, чтобы избежать непредвиденной и опасной ситуации. Если пункт «Safe Exit Assist» (Контроль безопасного выхода) не выбран, система обеспечения безопасного выхода не работает.



### Информация

После перезапуска двигателя для вспомогательной системы контроля безопасного выхода используются последние настройки.



### ВНИМАНИЕ

Когда прицеп подключен к проводке фаркопа, вспомогательная система обеспечения безопасного выхода (при наличии) автоматически отключается. В этом случае вспомогательная система обеспечения безопасного выхода не работает. Всегда следите за дорогой.

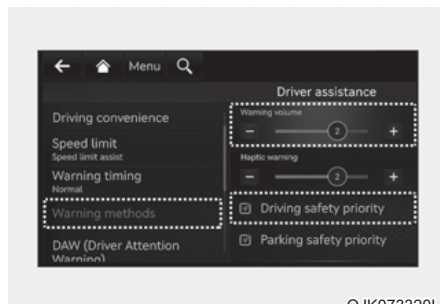

OJK073320L

### Способы предупреждения

При включенном двигателе перейдите в раздел «Настройка → Автомобиль → Ассистент водителя → Звуковые и тактильные предупреждения» в меню настройки информационно-развлекательной системы и выберите следующее:

- Громкость предупреждений: можно настроить громкость предупреждений. если громкость предупреждений отключить, в целях вашей безопасности эта функция будет выдавать предупреждения с низкой громкостью.
- Приоритет безопасности при вождении: при выдаче предупреждения систем помощи водителю громкость всех остальных источников аудио снижается.



### Информация

- При изменении способов предупреждений также могут быть изменены способы предупреждений других систем помощи водителю.
- После перезапуска автомобиля для способов выдачи предупреждений используются последние настройки.
- В зависимости от комплектации автомобиля меню настройки может отсутствовать.

## Работа системы обеспечения безопасного выхода

### Предупреждение и управление

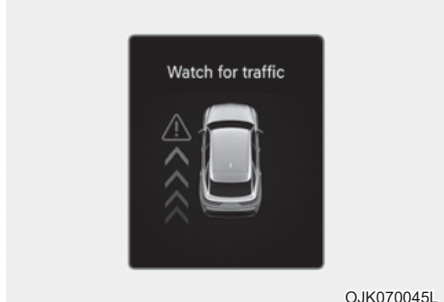

#### Предупреждение об угрозе столкновения при выходе из автомобиля

- Если в момент открывания двери будет обнаружено приближающееся сзади транспортное средство, на приборной панели появится предупреждающее сообщение «Watch for traffic» (Осмотритесь) и прозвучит звуковое оповещение.
- Система обеспечения безопасного выхода предупреждает водителя при условии, что скорость вашего автомобиля ниже 3 км/ч (2 миль/ч), а скорость приближающегося сзади транспортного средства выше 6 км/ч (4 миль/ч).

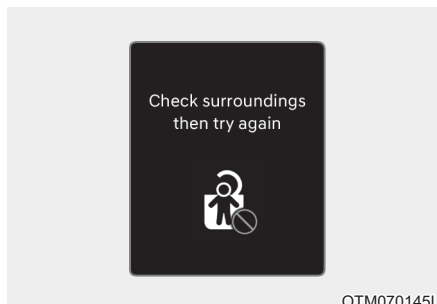

#### Система контроля безопасного выхода связана с электронным замком для защиты детей

- Если будет обнаружено приближающееся сзади транспортное средство при включенной электронной блокировке замка для защиты детей, задние двери нельзя будет разблокировать, даже если водитель попытается сделать это с помощью кнопки электронной блокировки замка для защиты детей. На наружном зеркале заднего вида загорится индикатор, а на приборной панели появится предупреждающее сообщение «Check surroundings then try again» (Проверить окружение перед выкл. блокировки).
- Система обеспечения безопасного выхода предупреждает водителя при условии, что скорость вашего автомобиля ниже 3 км/ч (2 миль/ч), а скорость приближающегося сзади транспортного средства выше 6 км/ч (4 миль/ч).
- Подробная информация о кнопке электронной блокировки замка для защиты детей см. в главе 5 «Электронная блокировка замка для защиты детей».



## ВНИМАНИЕ

Если водитель снова нажимает на кнопку электронной блокировки замка для защиты детей в течение 10 секунд после появления предупреждающего сообщения, вспомогательная система обеспечения безопасного выхода считает, что водитель открыл двери с учетом обстановки позади автомобиля. Электронная блокировка замка для защиты детей будет отключена (индикатор на кнопке погаснет) и задние двери будут разблокированы. Всегда следите за окружающей обстановкой перед нажатием на кнопку отключения электронной блокировки замка для защиты детей.



## ПРЕДУПРЕЖДЕНИЕ

При использовании вспомогательной системы обеспечения безопасного выхода необходимо принять указанные ниже меры предосторожности.

- Для вашей безопасности измените настройки только после парковки автомобиля в безопасном месте.
- Если отображается предупреждающее сообщение или генерируется звуковой сигнал какой-либо другой системы, сообщение системы обеспечения безопасного выхода может не отображаться, а звуковое предупреждение не воспроизводиться.
- Звуковое предупреждение системы обеспечения безопасного выхода из автомобиля можно не услышать в шумной обстановке.
- Вспомогательная система обеспечения безопасного выхода срабатывает не во всех ситуациях и не в состоянии предотвратить все столкновения.
- Вспомогательная система обеспечения безопасного выхода может вырабатывать предупреждение для водителя с задержкой или не вырабатывать его вовсе в зависимости от дорожных условий и манеры управления автомобилем. Всегда следите за окружающей обстановкой.
- Водитель и пассажиры несут ответственность за происшествия, возникающие при их выходе из автомобиля. Перед выходом из автомобиля следует обязательно оценить окружающую обстановку.
- Никогда специально не испытывайте работу вспомогательной системы обеспечения безопасного выхода. Подобные действия могут привести к серьезным травмам или смерти.
- Вспомогательная система контроля безопасного выхода не работает, если неисправна вспомогательная система предотвращения столкновения в слепой зоне. Вспомогательная система предотвращения столкновения в слепой зоне подает предупреждения в следующих случаях:
  - Имеются загрязнения или помехи на датчике системы или в зоне его расположения.
  - Вспомогательная система предотвращения столкновения в слепой зоне не подает предупреждений для пассажиров или подает ложные предупреждения.



## **i** Информация

После остановки двигателя вспомогательная система обеспечения безопасного выхода работает еще в течение приблизительно 3 минут, но немедленно выключается при блокировке дверей.

## Неисправности и ограничения системы обеспечения безопасного выхода

### Неисправности системы безопасной высадки

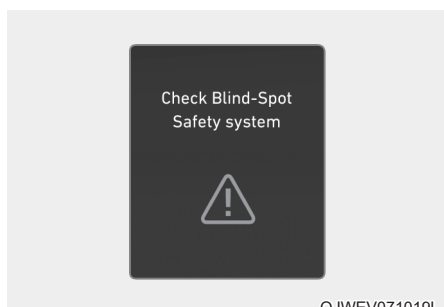

Если система обеспечения безопасного выхода работает некорректно, на приборной панели на несколько секунд появится сообщение «Check Blind-Spot Safety system» (Проверить системы контроля «мёртвых» зон) и загорится основной сигнальный индикатор (⚠). В таком случае рекомендуется обратиться к официальному дилеру продукции марки Genesis для проверки автомобиля.

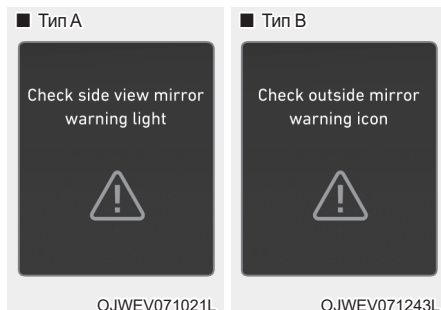

Если световой индикатор на наружном зеркале заднего вида работает неправильно, на приборной панели на несколько секунд появится сообщение «Check side view mirror warning light» или «Check outside mirror warning icon» (Проверить предупреждение наружных зеркал) и загорится основной сигнальный индикатор (⚠). В таком случае рекомендуется обратиться к официальному дилеру продукции марки Genesis для проверки автомобиля.

## Отключение системы безопасной высадки

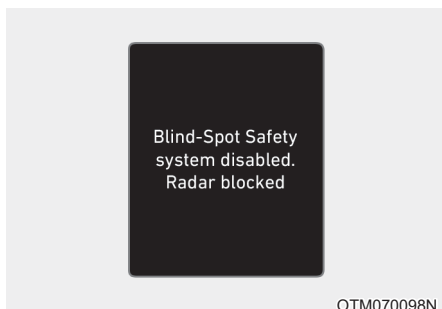

Если поверхность заднего бампера рядом с задним угловым радаром или датчиком покрыта посторонними веществами, например снегом или дождевой водой, или на автомобиле установлен прицеп либо навесной держатель, может снизиться качество обнаружения объектов. Кроме того, может быть временно ограничена функциональность системы безопасной высадки из автомобиля либо эта система может быть отключена.

В этом случае сообщение «Blind-Spot Safety system disabled. Radar blocked» (Система обеспечения безопасности при пересеченном движении сзади отключена. Радар заблокирован.) появится на приборной панели.

После удаления посторонних предметов или прицепа и перезапуска двигателя система контроля безопасного выхода будет работать в нормальном режиме.

Если после их удаления нормальная работа системы не восстанавливается, рекомендуется обратиться к официальному дилеру продукции марки Genesis для проверки автомобиля.

## ПРЕДУПРЕЖДЕНИЕ

- Даже если на приборной панели не отображается предупреждающее сообщение, система безопасной высадки из автомобиля может работать неправильно.
- Система безопасной высадки из автомобиля может функционировать некорректно, если в зоне обнаружения (например, на открытой местности) непосредственно после запуска двигателя не удается обнаружить никакие объекты или если датчик обнаружения заблокирован посторонними веществами непосредственно после запуска двигателя.

## ВНИМАНИЕ

Выключите систему безопасной высадки из автомобиля, чтобы установить или отцепить прицеп, снять крепление для велосипеда или другое навесное оборудование. Включите систему безопасной высадки из автомобиля после завершения установки/снятия оборудования.

## Ограничения системы безопасной высадки из автомобиля

Система обеспечения безопасного выхода может работать неправильно или непредсказуемо в указанных ниже обстоятельствах.

- Если вы выходите из автомобиля в месте, заросшем высокой травой или деревьями.
- Если вы выходите из автомобиля на мокрой дороге.
- слишком высокая или слишком низкая скорость приближающегося транспортного средства.

### **Информация**

Подробнее об ограничениях, касающихся заднего углового радара, см. в разделе «Вспомогательная система предотвращения столкновения в слепой зоне (BSA)» в этой главе.

### **ПРЕДУПРЕЖДЕНИЕ**

- Система безопасной высадки из автомобиля может работать неправильно при воздействии сильных электромагнитных волн.
- Система безопасной высадки из автомобиля может не работать в течение 3 секунд после запуска автомобиля или после инициализации задних угловых радаров.

## СИСТЕМА РУЧНОГО КОНТРОЛЯ ЗА ОГРАНИЧЕНИЯМИ СКОРОСТИ (MSLA)

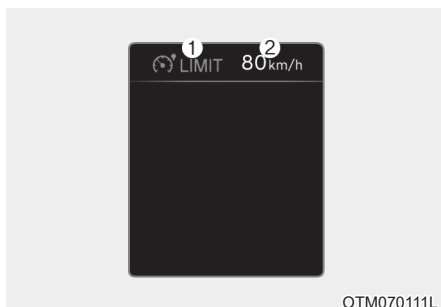

(1) Индикатор ограничения скорости

(2) Установка скорости

Если вы не желаете превышать определенную скорость, можно установить ограничение скорости.

Если превышен предварительно установленный предел скорости, будет работать система ручного ограничения скорости (MSLA) (мигает установленный предел скорости и звучит звуковой сигнал), пока скорость автомобиля не вернется в допустимые пределы.

### Работа системы ручного контроля ограничения скорости Настройка функций

#### ■ Тип А



#### ■ Тип В

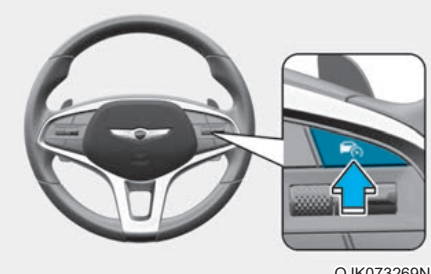

1. Нажмите и удерживайте кнопку «Driving Assist» (🚗) (Помощь при вождении) на требуемой скорости. На приборной панели загорается индикатор «Speed Limit» (🚗) (Ограничение скорости).

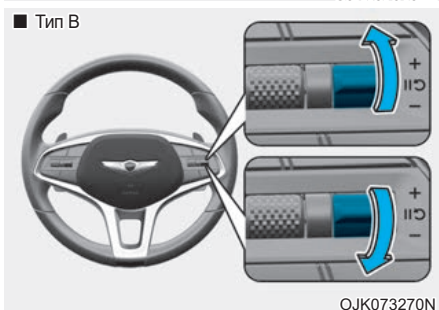
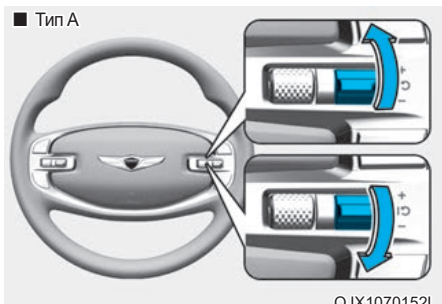

2. Чтобы задать требуемую скорость, нажимайте на кнопку «+» или «-» и отпустите ее по достижении нужного значения.

Нажмите на кнопку «+» или «-» и удерживайте ее. Вначале скорость повышается или понижается до ближайшего числа, кратного десяти (пяти для измерения в милях), затем повышается или понижается на 10 км/ч (5 миль/ч).

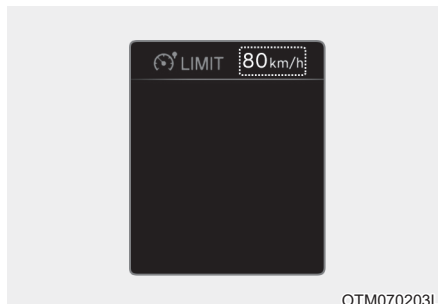

3. Установленное ограничение скорости отображается на приборной панели.
- Если требуется двигаться со скоростью выше установленного предела, выжмите педаль акселератора за точку давления, чтобы активировать механизм понижения передачи.
- Заданное ограничение скорости начнет мигать и прозвучит звуковой сигнал, пока скорость автомобиля не вернется в допустимые пределы.

### Информация

- Если педаль акселератора не выжать за точку давления, скорость автомобиля не превысит ограничение скорости.
- При нажатии педали акселератора за точкой давления может раздаться щелчок.

### Временная приостановка работы системы ручного контроля ограничения скорости

■ Тип А

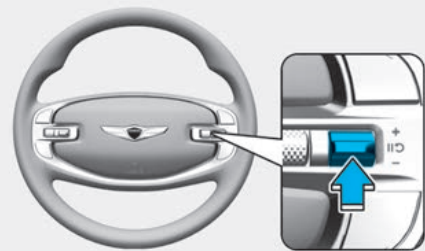

OJX1079079

■ Тип В



OJK073271N

Нажмите переключатель **II**, чтобы временно отключить ограничение скорости. Ограничение скорости будет отключено, но индикатор ограничения скорости (**LIMIT**) не погаснет.

### Возобновление работы системы ручного контроля ограничения скорости

■ Тип А

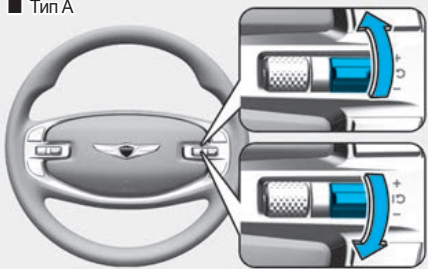

OJX1070152L

■ Тип В

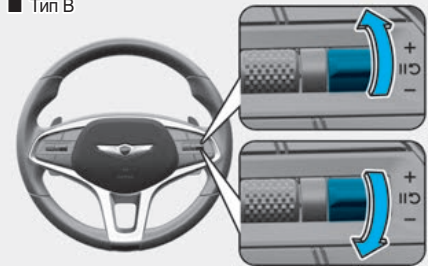

OJK073270N

Чтобы возобновить работу системы ручного контроля ограничения скорости после ее приостановки, используйте переключатель «+», «-» или **II**.

Если нажать переключатель «+» или «-», система установит скорость движения, указанную на приборной панели.

Если нажать переключатель **II**, восстановится предварительно заданная скорость движения.

### Отключение системы ручного ограничения скорости движения

■ Тип А



OJK070082

■ Тип В



OJK073269N

Чтобы отключить систему ручного контроля ограничения скорости, нажмите кнопку «Driving Assist» (🚗) (Помощь при вождении). Индикатор ограничения скорости (🚗LIMIT) погаснет.

Если система ручного контроля за ограничениями скорости не используется, всегда отключайте ее, нажав кнопку «Driving Assist» (🚗) (Помощь при вождении).



### ПРЕДУПРЕЖДЕНИЕ

При использовании системы ручного ограничения скорости должны быть приняты указанные ниже меры.

- Всегда устанавливайте скорость автомобиля в соответствии с ограничением скорости, принятым в конкретной стране.
- Во избежание случайной установки скорости убедитесь, что функция ручного контроля за ограничением скорости отключена, если она не используется. Убедитесь, что индикатор ограничения скорости (🚗LIMIT) не горит.
- Система ручного контроля ограничения скорости не является заменой навыкам правильного и безопасного вождения. Ответственность за безопасность управления автомобилем всегда лежит на водителе, и ему следует быть готовым к неожиданным и внезапным ситуациям. Постоянно следите за дорожными условиями.

## ИНТЕЛЛЕКТУАЛЬНАЯ СИСТЕМА КОНТРОЛЯ ОГРАНИЧЕНИЯ СКОРОСТИ (ISLA) (ПРИ НАЛИЧИИ)

Интеллектуальная система контроля ограничения скорости использует данные с обнаруженных дорожных знаков и навигационной системы, информируя водителя об ограничениях скорости на дороге. Кроме того, интеллектуальная система контроля ограничения скорости помогает водителю соблюдать установленный на дороге скоростной режим.



### ВНИМАНИЕ

Интеллектуальная система предупреждения об ограничении скорости может работать некорректно, если она используется в других странах.

### Датчик обнаружения



[1]: камера фронтального обзора

Смотрите точное расположение датчика обнаружения на иллюстрации выше.



### ВНИМАНИЕ

Подробнее о мерах предосторожности со стороны камеры фронтального обзора, см. в разделе «Forward Collision-Avoidance Assist (FCA)» (Помощь против столкновений спереди) в этой главе.



### Информация

Если доступна навигационная система, информация из нее используется наряду с информацией с дорожных знаков, обнаруженных камерой фронтального обзора.

## Настройки интеллектуальной системы контроля ограничения скорости

### Настройка функций

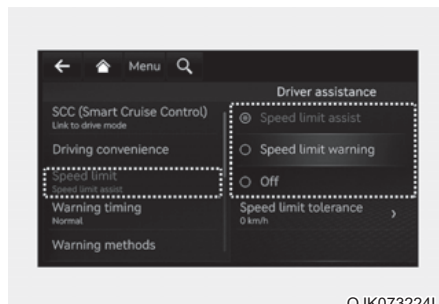

OJK073224L

### Ограничение скорости

При работающем двигателе в меню «Settings» (Настройки) в разделе «Driver Assistance» (Помощь водителю) → «Speed Limit» (SLW (Ограничение скорости)) включите или отключите нужные функции.

- Если выбран пункт «Speed Limit Assist» (Вспомогательная система контроля ограничения скорости), система будет информировать водителя об ограничениях скорости и дополнительных дорожных знаках. Кроме того, интеллектуальная система контроля ограничения скорости будет информировать водителя о необходимости изменения скорости, заданной в системе ручного ограничения скорости и/или интеллектуального круиз-контроля, с целью соблюдения скоростного режима.
- Если выбран пункт «Speed Limit Warning» (Вспомогательная система предупреждения об ограничении скорости), система будет информировать водителя об ограничениях скорости. Она также будет предупреждать водителя в случае превышения скоростного режима.
- Если выбрано «Off» (Выкл.), интеллектуальная система контроля ограничения скорости отключается.



## ВНИМАНИЕ

Если выбран пункт «Speed Limit Warning» (Вспомогательная система предупреждения об ограничении скорости), система не будет информировать водителя о необходимости корректировки заданной скорости.

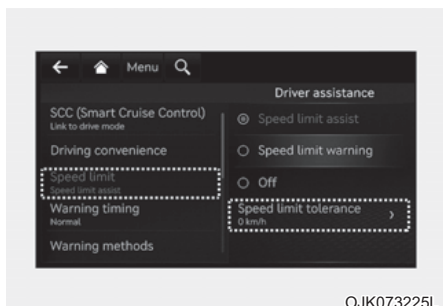

### Погрешность ограничения скорости (Допуск ограничения скорости)

Допуск ограничения скорости можно изменить, выбрав при работающем двигателе пункт «Ассистент водителя → Ограничение скорости → Сдвиг ограничения скорости или Допуск ограничения скорости». Системы предупреждения об ограничении скорости и контроля ограничения скорости предусматривают применение заданного сдвига (или допуска) ограничения скорости к обнаруженному ограничению скорости.

## ПРЕДУПРЕЖДЕНИЕ

- Для вашей безопасности измените настройки только после парковки автомобиля в безопасном месте.
- Вспомогательная система контроля ограничения скорости прибавляет величину погрешности к значению ограничения скорости. Чтобы привести заданную скорость в соответствие с ограничением скорости, установите значение погрешности «0».
- Функция предупреждения об ограничении скорости предупреждает водителя, когда скорость движения превышает ограничение скорости с добавленным значением погрешности. Если вы хотите, чтобы функция предупреждения об ограничении скорости выдавала предупреждение немедленно после превышения ограничения скорости, установите значение погрешности «0».

## Информация

Настройка «Speed Offset» (Погрешность скорости) не отражается в системе интеллектуального круиз-контроля с навигацией (NSCC).

## Работа интеллектуальной системы контроля ограничения скорости

### Предупреждение и управление

Интеллектуальная система контроля ограничения скорости осуществляет контроль движения автомобиля и выдает предупреждения с помощью функций отображения ограничения скорости, уведомления о превышении скорости и изменения заданной скорости.

### **i** Информация

Предупреждение и управление интеллектуальной системы предупреждения об ограничении скорости описаны на основе установки погрешности на «Ф». Подробнее о настройке погрешности см. в разделе «Настройки интеллектуальной системы контроля ограничения скорости».

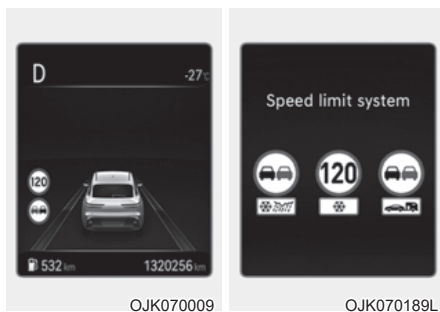

OJK070009

OJK070189L

Отображение ограничения скорости

Информация об ограничении скорости отображается на приборной панели.

### **i** Информация

- Если не удается распознать ограничение скорости на дорожном знаке, появится изображение — . Если система не распознает информацию на дорожных знаках, см. раздел «Ограничения интеллектуальной системы контроля ограничения скорости».
- Помимо информации об ограничении скорости интеллектуальная система контроля ограничения скорости предоставляет дополнительные сведения о дорожных знаках. Характер дополнительной информации о дорожных знаках может зависеть от страны.
- Дополнительный знак, отображаемый под значением ограничения скорости, или знак запрета обгона означает условия, при которых необходимо следовать требованиям знаков. Если дополнительный знак не распознан, будет отображаться пустой знак.



OJK070011

Предупреждение о превышении скорости

Если скорость движения превышает отображаемое на экране ограничение скорости, начнет мигать красный индикатор ограничения скорости.

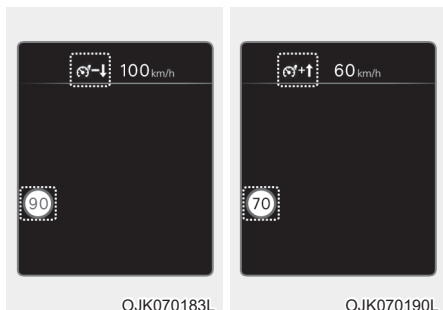

### Изменение установленной скорости

Если во время работы системы ручного ограничения скорости или интеллектуального круиз-контроля скоростное ограничение на дороге изменилось, на экране появится стрелка вверх или вниз, информирующая водителя о необходимости изменения установленной скорости. В этом случае водитель может изменить заданную скорость в соответствии со скоростным режимом дороги, используя переключатель «+» или «-» на рулевом колесе.



### ПРЕДУПРЕЖДЕНИЕ

- Если значение погрешности выше «0», заданная скорость изменится и будет превышать ограничение скорости на дороге. Если вы хотите двигаться медленнее установленной скорости, установите значение погрешности ниже «0» или используйте переключатель «-» на рулевом колесе, чтобы снизить установленную скорость.
- Даже после изменения заданной скорости в соответствии со скоростным режимом дороги скорость автомобиля может его превышать. При необходимости нажмите педаль тормоза, чтобы снизить скорость.
- Если ограничение скорости на дороге ниже 30 км/ч (20 миль/ч), функция изменения заданной скорости не будет работать.

- Интеллектуальная система контроля ограничения скорости использует единицы измерения скорости, заданные водителем на приборной панели. Если установленные единицы измерения скорости отличаются от используемых в вашей стране, интеллектуальная система контроля ограничения скорости может работать неправильно.



### Информация

- Подробнее о работе вспомогательной системы ручного ограничения скорости см. в разделе «Система ручного ограничения скорости (MSLA)» в этой главе.
- Подробнее о работе системы интеллектуального круиз-контроля см. в разделе «Интеллектуальный круиз-контроль (SCC)» в этой главе.

## Неисправности и ограничения интеллектуальной системы контроля ограничения скорости

### Неисправности интеллектуальной системы контроля ограничения скорости

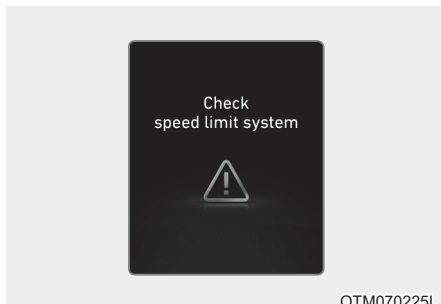

Если интеллектуальная система контроля ограничения скорости работает некорректно, на приборной панели отображается предупреждающее сообщение «Check Speed Limit system» (Проверьте систему предупреждения об ограничении скорости движения). В таком случае рекомендуется обратиться к официальному дилеру продукции марки Genesis для проверки автомобиля.

### Отключение интеллектуальной системы контроля ограничения скорости

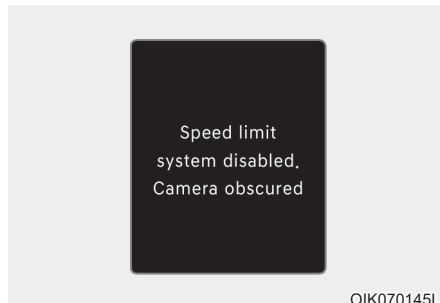

Если лобовое стекло, на котором расположена камера фронтального обзора, покрыто посторонними веществами, например засыпано снегом или залито дождем, качество обнаружения может снизиться. Кроме того, это может привести к временному ограничению работоспособности или отключению интеллектуальной системы контроля ограничения скорости. В этом случае сообщение «Speed limit system disabled. Camera obscured» (Отключена система ограничения скорости. Камера заблокирована) появляется на приборной панели.

Интеллектуальная система контроля ограничения скорости возобновит свою работу в нормальном режиме после удаления снега, дождевых капель и загрязнений.

Если после их удаления нормальная работа системы контроля ограничения скорости не восстанавливается, рекомендуется обратиться к официальному дилеру продукции марки Genesis для проверки автомобиля.



### ПРЕДУПРЕЖДЕНИЕ

- Даже если на приборной панели не появляется предупреждающее сообщение и не включается предупреждающий световой индикатор, интеллектуальная система контроля ограничения скорости может работать неправильно.
- Если запустить двигатель при загрязненном датчике обнаружения, система контроля ограничения скорости может работать неправильно.

### **Ограничения интеллектуальной системы контроля ограничения скорости**

Интеллектуальная система контроля ограничения скорости может работать неправильно или непредсказуемо в указанных ниже обстоятельствах:

- Дорожный знак загрязнен или неразличим
  - Дорожный знак трудно увидеть из-за плохой погоды, например дождя, снега, тумана и т. д.
  - Дорожный знак грязный или поврежденный
  - Дорожный знак частично закрыт окружающими предметами или тенью
- Дорожные знаки не соответствуют стандартам
  - Текст или изображение на дорожном знаке отличаются от стандартных
  - Дорожный знак установлен между главной полосой и съездом с дороги или между расходящимися дорогами
  - На дорожном знаке, установленном на выездной дороге, нет условных обозначений
  - Знак прикреплен к другому транспортному средству
- Расстояние между автомобилем и дорожным знаком слишком большое
- Дорожные знаки светятся
- В качестве ограничения скорости система распознает номера домов и цифры на знаках
- Возле дороги, по которой вы движетесь, обнаружен дорожный знак
- Знак ограничения минимальной скорости не распознается
- На дороге установлен знак с минимально допустимой скоростью

- Яркость освещения резко меняется, например при въезде в туннель или выезде из него, а также при проезде под мостом
- Ночью или в туннеле не используются фары либо их яркости недостаточно.
- Дорожные знаки трудно распознать из-за отражений солнечного света, уличного освещения или транспортных средств, движущихся во встречном направлении
- В данных навигации или GPS есть ошибки
- Воитель не следует маршруту, проложенному системой навигации
- Автомобиль движется по дороге, не зарегистрированной в системе навигации
- Обзор перед камерой фронтального обзора затруднен из-за яркого солнечного света
- Движение по дороге с крутыми или непрерывными поворотами.
- Движение через «лежачие полицейские» либо движение вверх и вниз или влево и вправо на крутых склонах.
- Автомобиль сильно раскачивается
- Движение по недавно открытой дороге

### **Информация**

Подробнее об ограничениях камеры фронтального обзора см. в разделе "Помощь против столкновений спереди" в этой главе.

### **ПРЕДУПРЕЖДЕНИЕ**

- **Интеллектуальная система контроля ограничения скорости – это вспомогательная функция, которая помогает водителю соблюдать скоростной режим на дороге, однако может некорректно отображать ограничение скорости или контролировать скорость движения.**
- **Всегда устанавливайте скорость автомобиля в соответствии с ограничением скорости, принятым в конкретной стране.**

## ПРЕДУПРЕЖДЕНИЕ О НЕВНИМАТЕЛЬНОМ ВОЖДЕНИИ (DAW)

### Основные функции

Система контроля внимания следит за уровнем внимания водителя, анализируя его стиль, продолжительность вождения и другие показатели во время движения автомобиля. Функция рекомендует водителю остановиться, если уровень его внимания падает ниже определенного уровня.

### Функция контроля отъезда впереди стоящего автомобиля

Функция контроля отъезда впереди стоящего автомобиля сообщает водителю о начале движения впереди стоящего автомобиля.

### Датчик обнаружения



[1]: камера фронтального обзора

Камера фронтального обзора используется в качестве датчика обнаружения стиля вождения и отъезда транспортного средства впереди во время движения автомобиля.

Смотрите точное расположение датчика обнаружения на иллюстрации выше.



### ВНИМАНИЕ

- Всегда поддерживайте камеру фронтального обзора в хорошем состоянии, чтобы обеспечить оптимальные рабочие характеристики системы контроля внимания.
- Подробнее о мерах предосторожности со стороны камеры фронтального обзора, см. в разделе «Forward Collision-Avoidance Assist (FCA)» (Помощь против столкновений спереди) в этой главе.

### Настройки системы контроля внимания водителя

#### Настройка функций

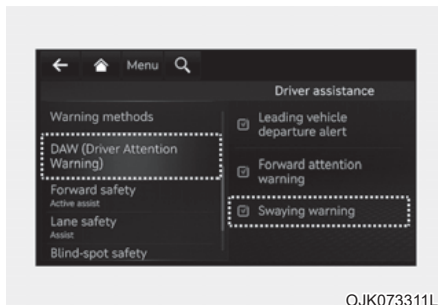

### Система контроля внимания

При работающем двигателе в меню «Settings» (Настройки) выберите пункт «Driver Assistance» (Помощь водителю) → «Driver Attention Warning» (DAW (Система контроля внимания)), чтобы включить или отключить нужные функции.

- Если выбран пункт «Система предупреждения о невнимательном вождении (Предупреждение о раскачивании)», система будет сообщать водителю информацию о его уровне внимания и порекомендует отдых, когда его внимание упадет ниже определенного уровня.



### Информация

При запуске двигателя всегда включается система предупреждения о невнимательном вождении (Предупреждение о раскачивании). (для Европы, Австралии и России)

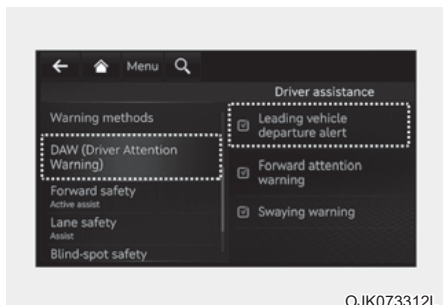

OJK073312L

### Впереди идущий автомобиль отъехал

- Если включена функция «Leading Vehicle Departure Alert» (Впереди идущий автомобиль отъехал), она сообщает водителю о начале движения впереди идущего автомобиля.

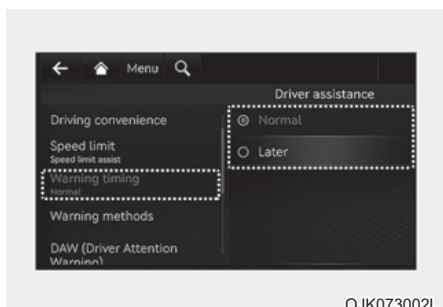

OJK073002L

### Время генерирования предупреждения

При включенном двигателе в меню «Settings» (Настройки) выберите пункт «Driver Assistance» (Помощь водителю) → «Warning Timing» (Таймер предупреждений), чтобы изменить первоначальную скорость выдачи предупреждений для системы контроля внимания.

В новом автомобиле для длительности предупреждений установлено значение «Обычно». При изменении таймера предупреждений время выдачи предупреждения других систем помощи водителю может измениться.

## Информация

После перезапуска двигателя для системы контроля внимания используются последние настройки.

## Работа системы контроля внимания водителя

### Основные функции

#### Отображение и предупреждения

Основной функцией системы контроля внимания является оповещение водителя об «уровне внимания» и предупреждение водителю «Consider taking a break» (Рекомендуется сделать перерыв).

#### Уровень внимания

■ Отключение функции	■ Готовность/отключено
<p>OTM070102N</p>	<p>OTM070106N</p>
■ Attentive driving (Внимательное вождение)	■ Невнимательное вождение
<p>OJK070140L</p>	<p>OJX1079066L</p>

- Водитель может контролировать состояние своего вождения с помощью приборной панели.
  - Если в меню настройки не выбран пункт «Система предупреждения о невнимательном вождении (Предупреждение о раскачивании)», отображается сообщение «Система отключена».
  - Система работает, когда скорость автомобиля составляет 0–210 км/ч (0–130 миль/ч).

- Если скорость автомобиля выходит за пределы рабочей скорости, появится сообщение «Standby» (Режим ожидания) (или «Disabled» (Отключено)).
- Уровень внимания водителя представляется в виде оценок от 1 до 5. Чем ниже уровень, тем более невнимательным является водитель.
- Уровень внимания уменьшается, когда водитель не делает перерыв в управлении автомобилем на определенный период времени.

### Перерыв в вождении

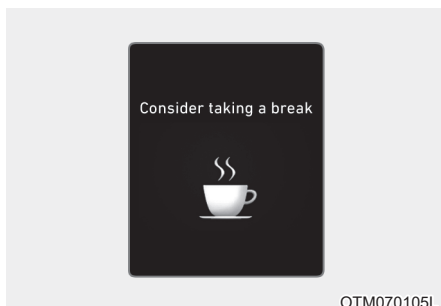

- Если внимание водителя падает ниже уровня 1, на приборной панели отображается сообщение «Consider taking a break» (Рекомендуем сделать перерыв) и выдается звуковой сигнал предупреждения о необходимости перерыва в вождении.
- Система контроля внимания не предлагает перерыв, если время вождения не превышает 10 минут или если после последнего перерыва не прошло 10 минут.

### ПРЕДУПРЕЖДЕНИЕ

Для вашей безопасности измените настройки после парковки автомобиля в безопасном месте.

### ВНИМАНИЕ

- Система контроля внимания водителя может предложить перерыв, основываясь на стиле и манере вождения водителя, даже если водитель не чувствует усталости.
- Функция контроля внимания водителя является вспомогательной и не может оценивать внимательность водителя.
- При ощущении усталости водитель должен сделать перерыв, остановив автомобиль в безопасном месте, даже если система контроля внимания водителя не выдает соответствующее предупреждение.

### Информация

- Более подробная информация о настройке функций в информационно-развлекательной системе приведена в разделе «Настройки автомобиля» в главе 4.
- Система контроля внимания водителя выполняет сброс времени последнего перерыва до значения «00:00» в таких обстоятельствах:
  - двигатель остановлен;
  - водитель отстегивает ремень безопасности и открывает водительскую дверь;
  - автомобиль находится без движения дольше 10 минут.
- Когда водитель сбрасывает систему контроля внимания, для времени последнего отдыха устанавливается значение «00:00», а для уровня внимания водителя — «High» (Высокий).



## Функция контроля отъезда впереди стоящего автомобиля

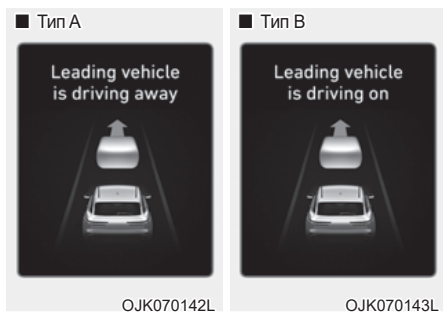

Когда впереди стоящий автомобиль начинает движение, функция контроля отъезда впереди стоящего автомобиля оповещает водителя с помощью сообщения на приборной панели «Leading vehicle is driving away» (Идущий впереди автомобиль отъезжает) или «Leading vehicle is driving on» (Впереди идущий автомобиль отъехал) и звучит звуковое предупреждение.

### ПРЕДУПРЕЖДЕНИЕ

- Если отображается предупреждающее сообщение или генерируется звуковой сигнал какой-либо другой системы, сообщение функции контроля отъезда впереди стоящего автомобиля может не отображаться, а звуковое предупреждение – не воспроизводиться.
- Водитель несет ответственность за безопасное вождение и управление автомобилем.

### ВНИМАНИЕ

- Функция контроля отъезда впереди стоящего автомобиля является вспомогательной и может не сообщить водителю о начале движения впереди стоящего автомобиля.
- Всегда осматривайте зону перед автомобилем и проверяйте дорожные условия перед тем, как тронуться.

## Неисправности и ограничения системы контроля внимания водителя

### Неисправности системы контроля внимания водителя (DAW)

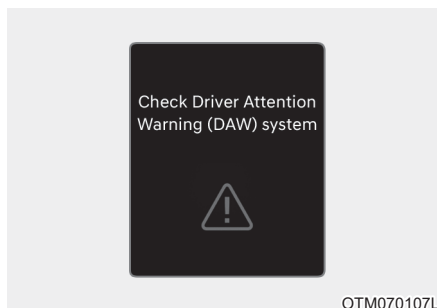

Если система контроля внимания водителя работает некорректно, на приборной панели появится предупреждающее сообщение «Проверить функцию DAW». В таком случае рекомендуется обратиться к официальному дилеру продукции марки Genesis для проверки автомобиля.

### Ограничения системы контроля внимания водителя

Система контроля внимания водителя может работать неправильно в следующих ситуациях:

- управление автомобилем осуществляется в агрессивной манере;
- автомобиль намеренно часто пересекает полосы движения;
- автомобиль управляется системой помощи водителю, такой как система удержания полосы.

## Функция контроля отъезда впереди стоящего автомобиля

- «Подрезание»

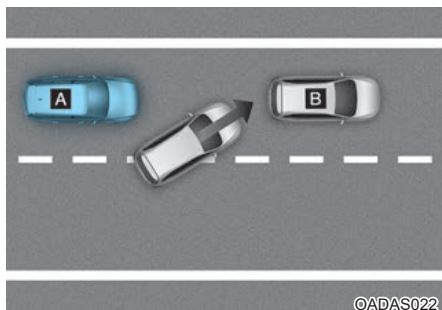
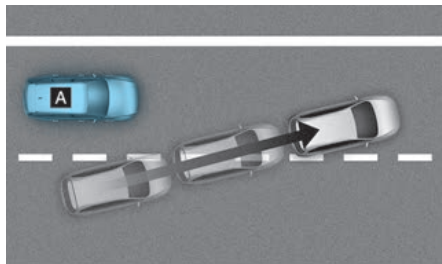

[A]: ваш автомобиль, [B]: впереди идущее транспортное средство

Если перед вашим автомобилем вклинивается другое транспортное средство («подрезает»), функция контроля отъезда впереди стоящего автомобиля может работать неправильно.

- впереди идущее транспортное средство резко поворачивает

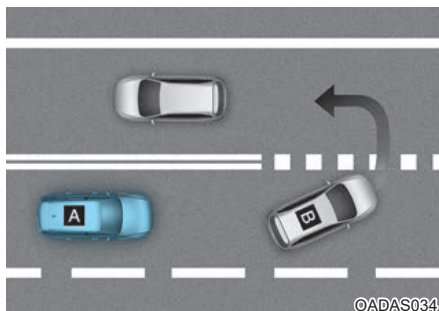

[A]: ваш автомобиль, [B]: впереди идущее транспортное средство

Если впереди идущее транспортное средство выполняет резкий поворот, например поворот налево, направо, разворот и т.п., функция контроля отъезда впереди стоящего автомобиля может работать неправильно.

- Резкий старт впереди стоящего автомобиля

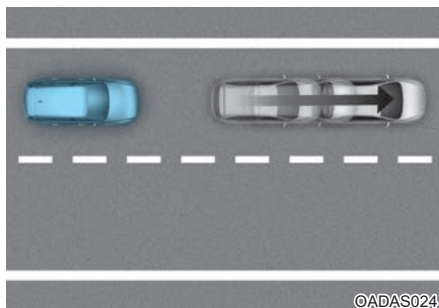

Если впереди стоящий автомобиль резко начинает движение, функция контроля отъезда впереди стоящего автомобиля может работать неправильно.

- Между вами и автомобилем впереди находится пешеход или велосипедист



Если между вами и автомобилем впереди находится пешеход или велосипедист, функция контроля отъезда впереди стоящего автомобиля может работать неправильно.

- На парковке

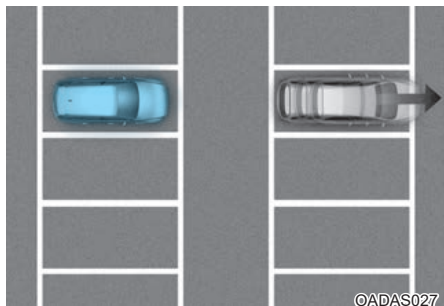

При отъезде припаркованного рядом с вами автомобиля, функция контроля отъезда впереди стоящего автомобиля может предупредить вас о том, что припаркованный автомобиль начинает движение.

- При движении через пункт сбора дорожной пошлины, перекресток и т. п.

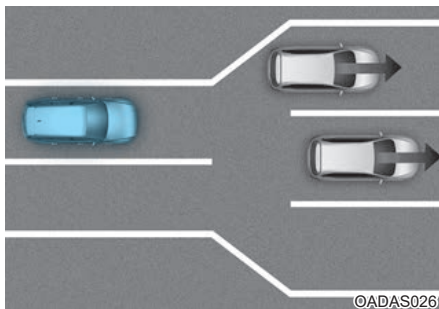

При движении через пункт сбора дорожной пошлины или через перекресток с большим количеством транспортных средств, а также при движении в местах, где полосы часто соединяются и разделяются, функция контроля отъезда впереди стоящего автомобиля может работать неправильно.

### Информация

Подробнее о мерах предосторожности со стороны камеры фронтального обзора, см. в разделе «Forward Collision-Avoidance Assist (FCA)» (Помощь против столкновений спереди) в этой главе.

## СИСТЕМА КОНТРОЛЯ ВНИМАНИЯ ВОДИТЕЛЯ СПЕРЕДИ (FAW) (ПРИ НАЛИЧИИ)

Система контроля внимания водителя спереди предупреждает водителя об отвлечении его внимания, используя данные, собранные с салонной камеры, которая установлена на приборной панели.

### Настройки системы контроля внимания водителя спереди Настройка функций

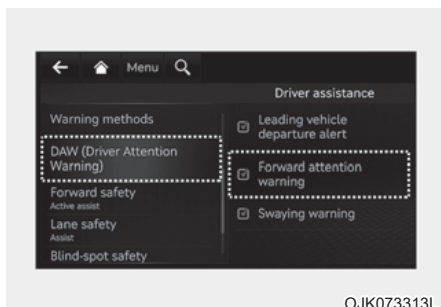

OJK073313L

#### Система контроля внимания водителя спереди

При работающем двигателе выберите «Driver Attention Warning» (Контроль внимания) → «Forward Attention Warning» (Внимание водителя спереди) в меню «Settings» (Настройки), чтобы включить систему контроля внимания водителя спереди, и отмените выбор для отключения системы.

#### ПРЕДУПРЕЖДЕНИЕ

После перезапуска двигателя для системы контроля внимания водителя спереди используются последние настройки. Если выбрано значение «Off» (Выкл.), водителю следует быть внимательным и соблюдать правила безопасного управления автомобилем.

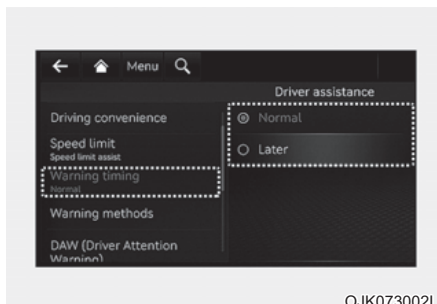

OJK073002L

#### Время генерирования предупреждения

При включенном двигателе в меню «Settings» (Настройки) выберите пункт «Driver Assistance» (Помощь водителю) → «Warning Timing» (Таймер предупреждений), чтобы изменить первоначальную скорость выдачи предупреждений для системы контроля внимания спереди.

В новом автомобиле для длительности предупреждений установлено значение «Обычно». При изменении таймера предупреждений время выдачи предупреждения других систем помощи водителю может измениться.

#### ВНИМАНИЕ

- Выберите для длительности предупреждений значение «Позже», если трафик небольшой, а скорость движения низкая.
- Если работает система интеллектуального круиз-контроля или система помощи при вождении на магистрали, система контроля внимания водителя спереди может выдать сигнал предупреждения с большей задержкой, чем установленное значение.

#### ВНИМАНИЕ

Настройки таймера предупреждений относятся ко всем функциям системы контроля внимания водителя спереди.

### Работа системы контроля внимания водителя спереди

#### Условия работы

Система контроля внимания водителя спереди работает при соблюдении следующих условий:

- Скорость автомобиля выше 1 км/ч (0,6 миль/ч)
- Коробка передач находится в режиме «D» (передний ход) или «N» (нейтраль).

#### Система контроля внимания водителя спереди

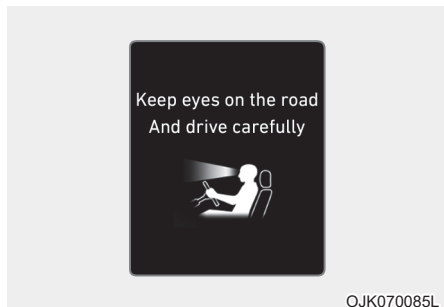

Система контроля внимания водителя спереди определяет, сосредоточен ли водитель на дороге. Для этого используется информация, собранная во время вождения: количество времени, которое водитель смотрит в другом направлении, количество времени, когда глаза закрыты, как часто водитель зевает и т. д. Если система решит, что внимание водителя не сосредоточено на вождении, на приборной панели появится предупреждающее сообщение «Keep eyes on the road and drive carefully» (Смотрите на дорогу и будьте внимательны) и прозвучит звуковое оповещение.

#### ПРЕДУПРЕЖДЕНИЕ

Если отображается предупреждающее сообщение или генерируется звуковой сигнал какой-либо другой системы, сообщение системы контроля внимания водителя спереди может не отображаться, а звуковое предупреждение не воспроизводиться.

#### ВНИМАНИЕ

- Система контроля внимания спереди может предупредить водителя, даже если он сосредоточен на вождении из-за его стиля и особенностей вождения.
- Система контроля внимания спереди является вспомогательной функцией и не может оценивать степень отвлечения водителя от вождения.
- Водитель несет ответственность за безопасное вождение и сосредоточенность на дороге.

#### Информация

Система контроля внимания спереди не передает записанные видео за пределы автомобиля и не сохраняет видео.

### Неисправности и ограничения системы контроля внимания спереди

#### Неисправности системы контроля внимания спереди



Если система контроля внимания водителя спереди работает некорректно, на приборной панели появится предупреждающее сообщение «Check Forward Attention Warning system» (Проверить систему контроля внимания водителя спереди). В таком случае рекомендуется обратиться к официальному дилеру продукции марки Genesis для проверки автомобиля.

### Система контроля внимания водителя спереди отключена

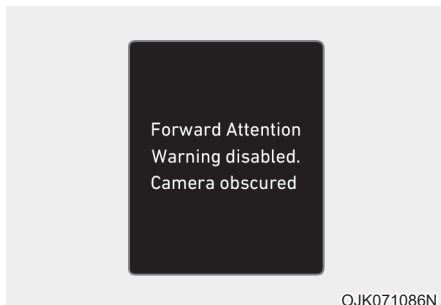

Если в течение некоторого периода времени прямо перед камерой или между водителем и камерой находится какой-либо предмет, система контроля внимания водителя спереди будет работать некорректно и сообщение «Forward Attention Warning disabled. Camera obscured» (Отключена система ограничения скорости. Камера заблокирована) появляется на приборной панели.

Если после появления предупреждающего сообщения предмет исчезает, или система контроля внимания водителя спереди способна распознавать лицо водителя, она будет работать в обычном режиме.

### ВНИМАНИЕ

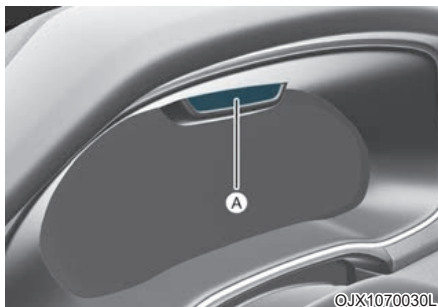

[A]: Салонная камера

- **Не допускайте ударов по поверхности приборной панели, камере или области вокруг камеры. Если камера повреждена, система контроля внимания спереди может работать некорректно.**
- **Не размещайте мобильный телефон или какой-либо еще предмет перед камерой. Поверхность приборной панели или камеры могут повредиться из-за ударов во время движения.**
- **Не кладите предметы на камеру или перед камерой во время управления автомобилем. Салонная камера может работать некорректно.**
- **Если перед камерой находится что-то еще, то система контроля внимания спереди может работать неправильно.**
- **При чистке приборной панели или камеры протирайте их мягкой и чистой тканью, чтобы предотвратить повреждения на поверхности приборной панели или объектива камеры. Кроме того, не следует использовать острые инструменты рядом с панелью или камерой или пользоваться химическими веществами для чистки панели или камеры.**
- **Следите за чистотой и сухостью салонной камеры и места ее установки.**
- **Не наносите на место расположения инфракрасного светодиода рядом с камерой посторонние предметы, такие как наклейки.**

## Информация

- На камере могут появиться два красных сигнала при указанных далее условиях.
  - Низкая яркость снаружи автомобиля или управление автомобилем ночью.
  - Автомобиль движется внутри здания, например по парковке, находящейся в подвале здания, в гараже или туннеле.
  - Корпус камеры приборной панели частично поврежден.
- 3D-панель может мерцать при адаптации к глазам водителя или когда обзор камеры приборной панели блокируется рулевым колесом или другими объектами.

## ПРЕДУПРЕЖДЕНИЕ

Не смотрите в камеру с расстояния 20 см (8 дюймов) или менее дольше одной минуты.

### **Ограничения системы контроля внимания водителя спереди**

Система контроля внимания водителя спереди может быть ограничена или работать неправильно в указанных ниже случаях.

- Водитель носит солнечные, специальные, рефракторные очки, очки с инфракрасным обрезанием или с толстыми стеклами.
- Водитель использует густой макияж глаз (подводку для глаз, тушь, тени, накладные ресницы) или у него есть пирсинг на веках.
- Обзор водителю закрывают его/ее волосы, шапка и т. п.
- Водитель моргает или один глаз закрыт повязкой.
- Лицо водителя частично закрыто маской, шарфом, хиджабом и т. п.
- Обзор водителю закрывает свет фар автомобиля, движущегося впереди.

- Свет снаружи, солнечный свет или инфракрасный свет светодиодных огней лампы отражается в очках или солнцезащитных очках.
- Водитель отвернулся или опустил голову, так что его/ее лицо или глаза скрыты от камеры.
- Камера находится вне радиуса действия для наблюдения или на расстоянии менее 20 см (8 дюймов).
- Водитель трясет головой вверх и вниз, или неудовлетворительное состояние дороги вызывает излишние вибрации во время управления автомобилем.
- Водитель неправильно сидит на сиденье водителя, так что лицо водителя не распознается.
- Водитель слишком высокий или слишком низкий.
- Камера заблокирована из-за регулировки рулевого колеса по высоте или поворота рулевого колеса.
- Несколько человек смотрят на приборную панель одновременно с водительского сиденья.
- Глаза водителя сужены из-за смеха или солнечного света.
- Распознавание рисунка или манекена, который имеет размер, аналогичный лицу водителя.
- Наличие в автомобиле других устройств, использующих инфракрасное излучение.

## СИСТЕМА МОНИТОРИНГА СЛЕПЫХ ЗОН (BSM) (ПРИ НАЛИЧИИ)



Когда включен сигнал поворота, монитор отображения «слепых зон» отображает на приборной панели заднюю непросматриваемую зону рядом с автомобилем для помощи в безопасной смене полосы движения.

### Датчик обнаружения



[1], [2]: камера бокового вида с широким полем обзора (камера, расположенная в нижней части зеркала)

Смотрите точное расположение датчиков обнаружения на иллюстрации выше.

### Настройки системы мониторинга слепых зон

#### Настройка функций

##### Отображение слепых зон

При работающем двигателе в меню «Settings» (Настройки) установите флажок «Driver Assistance» (Помощь водителю) → «Blind-Spot Safety» (Безопасность в слепой зоне) → «Blind-Spot View» (Отображение слепых зон), чтобы включить систему мониторинга слепых зон, и снимите флажок, чтобы отключить ее.

### Работа системы мониторинга слепых зон

#### Использование переключателя

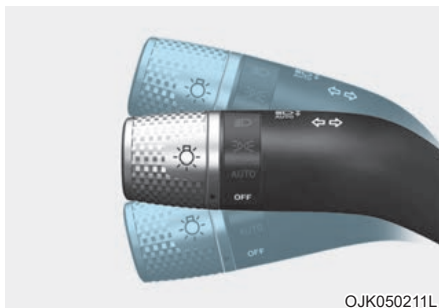

##### Рычаг указателя поворота

Система мониторинга слепых зон включается и выключается при включении и выключении сигналов поворота.



## Мониторинг слепых зон

### Условия работы

Когда включен сигнал левого или правого поворота, на приборной панели отображается изображение с соответствующего направления.

### Условия отключения

- При выключении сигнала поворота изображение на приборной панели отключается.
- При включении аварийной световой сигнализации система мониторинга слепых зон выключается независимо от состояния сигнала поворота.
- При отображении других важных сообщений на приборной панели система мониторинга слепых зон может отключаться.

## Неисправности системы мониторинга слепых зон

Если монитор отображения «слепых зон» работает некорректно, мигает дисплей приборной панели или изображение с камеры отображается неправильно, рекомендуется обратиться к официальному дилеру продукции марки Genesis для проверки автомобиля.



### ПРЕДУПРЕЖДЕНИЕ

- Кажущееся расстояние до объекта приборной панели может отличаться от фактического. Для обеспечения безопасности обязательно оценивайте окружающую обстановку непосредственно.
- Всегда следите за чистотой объектива камеры. Если объектив покрыт каким-либо веществом, это может отрицательно повлиять на работу камеры и монитор отображения слепых зон будет работать некорректно.

## ИНТЕЛЛЕКТУАЛЬНЫЙ КРУИЗ-КОНТРОЛЬ (SCC) (ПРИ НАЛИЧИИ)

Система интеллектуального круиз-контроля предназначена для обнаружения впереди идущего автомобиля и поддержания требуемой скорости и минимальной дистанции до автомобиля, следующего впереди.

### Система помощи при обгоне

Если работает система интеллектуального круиз-контроля, которая определяет, что водитель намерен выполнить обгон впереди следующего автомобиля, включится система помощи при обгоне.

### Адаптация под стиль вождения (при наличии)

Система интеллектуального круиз-контроля работает с учетом стиля вождения водителя, принимая во внимание такие особенности, как дистанция между автомобилями, ускорение, скорость реакции водителя.

### Датчик обнаружения



©JK071223N

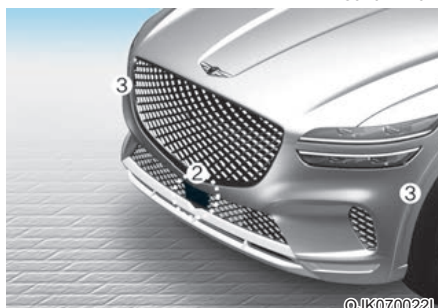

©JK070022L

[1]: камера переднего вида, [2]: передний радар,

[3]: Передний угловой радар (при наличии)

Камера фронтального обзора и фронтальный радар используются в качестве датчика обнаружения движущихся впереди транспортных средств.

Смотрите точное расположение датчика обнаружения на иллюстрации выше.

### ВНИМАНИЕ

**Всегда поддерживайте камеру фронтального обзора и фронтальный радар в хорошем состоянии, чтобы обеспечить оптимальные рабочие характеристики системы интеллектуального круиз-контроля.**

Подробнее меры предосторожности со стороны камеры фронтального обзора и фронтального радара, см. в разделе этой главы "Помощь против столкновений спереди".



## **i** Информация

- При движении со скоростью 90 км/ч (56 миль/ч) поддерживается такая дистанция:

Дистанция 4 –  
приблизительно 53 м (172 фута)

«Дистанция 3» –  
примерно 40 м (130 футов)

Дистанция 2 –  
приблизительно 30 м (106 футов)

Дистанция 1 –  
приблизительно 25 м (82 фута)

- При перезапуске двигателя или временном отключении системы интеллектуального круиз-контроля для параметра дистанции устанавливается последнее заданное значение.

### ■ Тип А

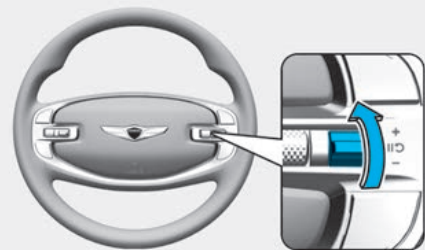

OJX1079077

### ■ Тип В

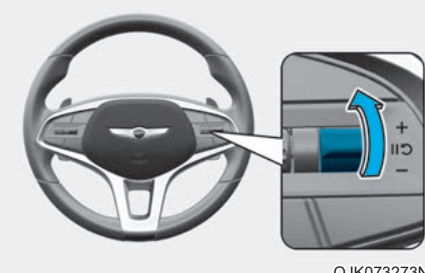

OJK073273N

### Увеличение скорости

- Нажмите кнопку «+» и немедленно отпустите ее. Скорость круиз-контроля увеличивается на 1 км/ч (1 милю/ч) при каждом таком действии.

- Нажмите кнопку «+» и удерживайте ее, следя за значением задаваемой скорости на приборной панели. При каждом подобном нажатии средняя скорость будет увеличиваться на 10 км/ч (5 миль/ч). Задав требуемую скорость, отпустите кнопку, и автомобиль сам разгонится до заданной скорости. Можно увеличить скорость до 200 км/ч (120 миль/ч).



## ПРЕДУПРЕЖДЕНИЕ

Проверьте окружающую обстановку, прежде чем нажимать кнопку «+». Если нажать и удерживать кнопку «+», скорость движения может резко возрасти.

### ■ Тип А

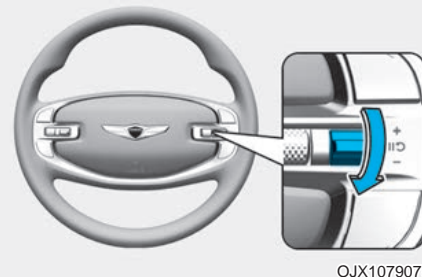

OJX1079078

### ■ Тип В

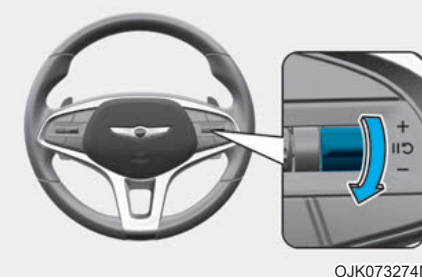

OJK073274N

### Уменьшение скорости

- Нажмите кнопку «-» и сразу же отпустите ее. Скорость круиз-контроля уменьшается на 1 км/ч (1 милю/ч) при каждом таком действии.

- Нажмите кнопку «-» и удерживайте ее, следя за значением задаваемой скорости на приборной панели. Скорость круиз-контроля уменьшается на 10 км/ч (5 миль/ч) при каждом таком действии.

Отпустите кнопку на скорости, которую требуется поддерживать. Можно уменьшить скорость до 30 км/ч (20 миль/ч).

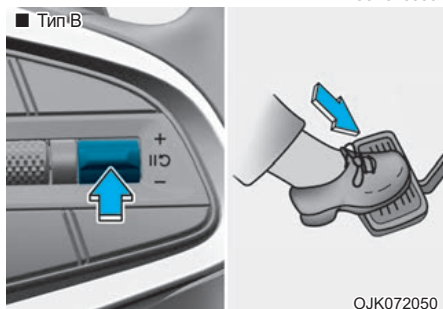
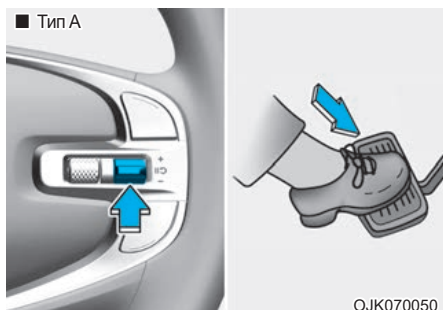

Чтобы временно отключить функцию интеллектуального круиз-контроля  
Нажатие переключателя II ⤴ или педали тормоза временно отключает систему интеллектуального круиз-контроля.

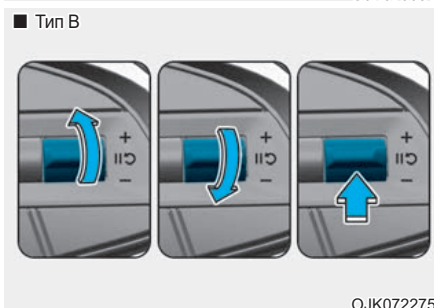
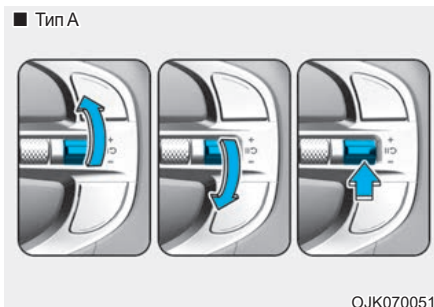

### Возобновление интеллектуального круиз-контроля

Чтобы возобновить работу системы интеллектуального круиз-контроля после ее отключения, используйте переключатель «+», «-» или II ⤴.

Если нажать переключатель «+» или «-», система установит скорость движения, указанную на приборной панели.

Если нажать переключатель II ⤴, восстановится предварительно заданная скорость движения.

### ПРЕДУПРЕЖДЕНИЕ

Проверьте окружающую обстановку, прежде чем нажимать кнопку II ⤴. Если нажать кнопку II ⤴, скорость движения может резко возрасти или снизиться.

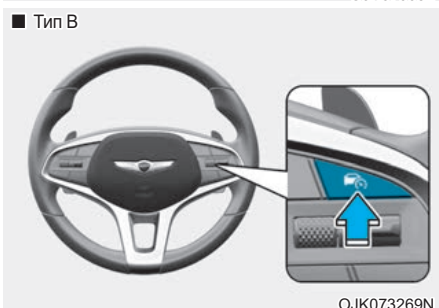
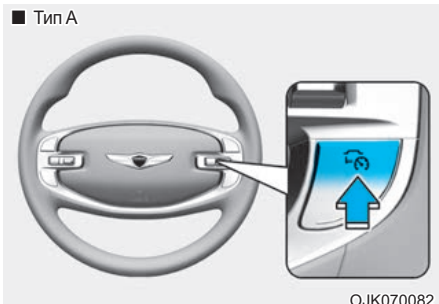

Отключение системы интеллектуального круиз-контроля

Чтобы отключить систему интеллектуального круиз-контроля, нажмите кнопку «Driving Assist» (Помощь при вождении) (↵).

### **i** Информация

Если автомобиль оборудован системой ручного ограничения скорости, нажмите и удерживайте кнопку «Driving Assist» (Помощь при вождении) (↵), чтобы отключить систему интеллектуального круиз-контроля. В то же время включится система ручного ограничения скорости.

Адаптация под режим вождения (при наличии)  
Система интеллектуального круиз-контроля управляет ускорением с учетом режима движения, выбранного во встроенной системе управления режимом движения. См. следующую таблицу.

Режим движения	Интеллектуальный круиз-контроль
«COMFORT» (Комфортный)	«Normal» (Нормальный)
«ECO» (Экономичный)	«Slow» (Медленно)
«SPORT» (Спорт)	«Fast» (Быстро)
«SMART» (Интеллектуальный) (при наличии)	«Normal» (Нормальный)
«CUSTOM» (Пользовательский) (при наличии)	На основе выбранного режима работы трансмиссии

### **i** Информация

Подробная информация о режиме движения приводится в разделе «Встроенная система управления режимами движения» в главе 6.

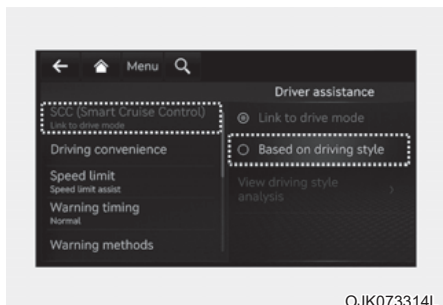

OJK073314L

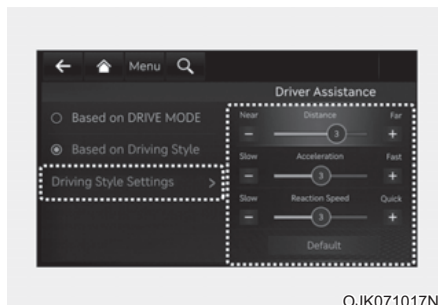

OJK071017N

### Адаптация под стиль вождения (при наличии)

- Когда двигатель включен и в меню «Settings» (Настройки) выбрано «Driver Assistance» (Помощь водителю) → «Smart Cruise Control» (Интеллектуальный круиз-контроль) → «Based on Driving Style» (Адаптация под стиль вождения), система интеллектуального круиз-контроля будет работать с учетом стиля вождения водителя, принимая во внимание такие особенности, как дистанция между автомобилями, ускорение, скорость реакции водителя.
- Если работает система интеллектуального круиз-контроля и выбран параметр «На основе режима вождения (Привязка к реж. вожд-ия)», при нажатии и удерживании кнопки расстояния между автомобилями ( $\frac{\square}{\square}$ ) система переключится в режим «На основе стиля вождения». Если работает система интеллектуального круиз-контроля и выбран параметр «На основе стиля вождения», при кратковременном нажатии кнопки расстояния между автомобилями ( $\frac{\square}{\square}$ ) система переключится в режим «На основе режима вождения (Привязка к реж. вожд-ия)».

### **i** Информация

- При наличии системы адаптации под стиль вождения в меню настроек в подменю «Ассистент водителя → SCC (Интелл. круиз-контроль)» можно выбрать режим «На основе режима вождения (Привязка к реж. вожд-ия)» или «На основе стиля вождения».
- При выборе режима «На основе режима вождения (Привязка к реж. вожд-ия)» система интеллектуального круиз-контроля будет работать с учетом выбранного режима движения.

### Настройки стиля вождения (просмотр анализа стиля вождения) (при наличии)

Чтобы просмотреть стиль вождения водителя и вручную изменить каждый стиль, при включенном двигателе в меню настроек выберите «Ассистент водителя → SCC (Интелл. круиз-контроль) → Настройки стиля вождения (просмотр анализа стиля вождения)».

### **i** Информация

- «Настройки стиля вождения (просмотр анализа стиля вождения)» отображаются при выбранном параметре «На основе стиля вождения».
- Система интеллектуального круиз-контроля фиксирует манеру управления автомобилем только во время вождения.

### **!** ВНИМАНИЕ

Когда прицеп подключен к проводке фаркопа, система интеллектуального круиз-контроля (при наличии) автоматически отключается. В этом случае система интеллектуального круиз-контроля не работает. Всегда следите за дорогой.

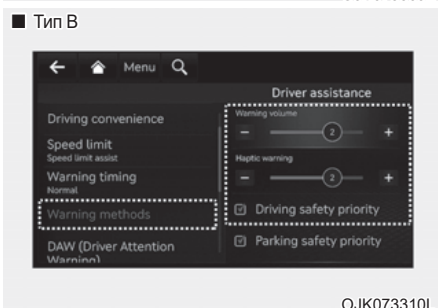
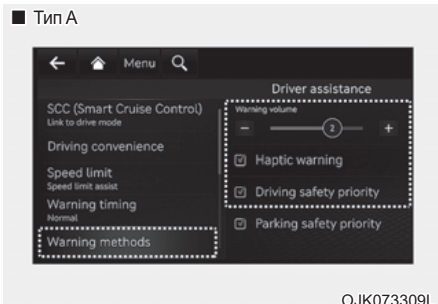

### Способы предупреждения

При включенном двигателе перейдите в раздел «Настройка → Автомобиль → Ассистент водителя → Звуковые и тактильные предупреждения» в меню настройки информационно-развлекательной системы и выберите следующее:

- **Громкость предупреждений:** можно настроить громкость предупреждений. если громкость предупреждений отключить, в целях вашей безопасности эта функция будет выдавать предупреждения с низкой громкостью.
- **Сенсорное предупреждение:** вибрацию руля можно установить (Тип А) или настроить (Тип В).
- **Приоритет безопасности при вождении:** при выдаче предупреждения систем помощи водителю громкость всех остальных источников аудио снижается.

### **i** Информация

- При изменении способов предупреждений также могут быть изменены способы предупреждений других систем помощи водителю.
- После перезапуска автомобиля для способов выдачи предупреждений используются последние настройки.
- В зависимости от комплектации автомобиля меню настройки может отсутствовать.
- Громкость предупреждения и тактильное предупреждение не могут быть отключены вместе. Если один из способов предупреждения отключается, второй включается.



### Работа системы интеллектуального круиз-контроля.

#### Условия работы

Система интеллектуального круиз-контроля работает при соблюдении следующих условий.

#### Основные функции

- Коробка передач находится в режиме «D» (передний ход).
- Дверь водителя закрыта.
- Электронный стояночный тормоз не включен.
- Скорость автомобиля находится в пределах рабочего диапазона.
  - 10~200 км/ч (5~120 миль/ч): отсутствуют впереди идущие транспортные средства.
  - 0~200 км/ч (0~120 миль/ч): присутствуют впереди идущие транспортные средства.
- Система динамической стабилизации (ESC) или антиблокировочная система (ABS) включена
- Система динамической стабилизации (ESC) или антиблокировочная система (ABS) не управляет автомобилем
- Частота оборотов двигателя находится не в красной зоне.
- Управление торможением для системы «Forward Collision-Avoidance Assist» (Помощь против столкновений спереди) не работает.
- Управление торможением для системы «Remote Smart Parking Assist» (Интеллектуальная система автоматической парковки) не работает (при наличии)

### Информация

Если при остановке перед вашим автомобилем есть транспортное средство, система интеллектуального круиз-контроля включится при нажатии педали тормоза.

#### Система помощи при обгоне

Система помощи при обгоне работает при включении левого указателя поворота (для автомобиля с левосторонним управлением) или правого указателя поворота (для автомобиля с правосторонним управлением) при работающей системе интеллектуального круиз-контроля и выполнении нижеследующих условий.

- Скорость автомобиля выше 60 км/ч (40 миль/ч).
- Выключена аварийная световая сигнализация.
- Перед вашим автомобилем обнаружено транспортное средство
- Для сохранения дистанции до впереди следующего транспортного средства не требуется замедление.



### ПРЕДУПРЕЖДЕНИЕ

- При включении левого указателя поворота (для автомобиля с левосторонним управлением) или правого указателя поворота (для автомобиля с правосторонним управлением) и наличии транспортного средства впереди автомобиль может на некоторое время ускориться. Постоянное следите за дорожными условиями.
- Вне зависимости от особенностей движения в разных странах (лево- или правостороннее) система помощи при обгоне будет работать, если соблюдаются следующие условия. При использовании функции в странах с другим направлением движения всегда следите за дорожными условиями.

## Дисплей и управление

### Основные функции

Состояние работы системы интеллектуального круиз-контроля можно проверить в режиме просмотра «Помощь при вождении» на приборной панели. См. раздел «Режимы просмотра» в главе 4.

Сигналы от системы интеллектуального круиз-контроля отображаются как показано ниже, в зависимости от состояния функции.



- Во время работы
  - (1) При наличии движущегося впереди транспортного средства отображается выбранный уровень дистанции.
  - (2) Отображается заданная скорость.
  - (3) При наличии движущегося впереди транспортного средства отображается дистанция между транспортными средствами.
- При временном отключении
  - (1) CRUISE отображается индикатор.
  - (2) Предыдущее заданное значение скорости затемняется.
  - (3) Отображается впереди идущее транспортное средство (при наличии).

## Информация

- Расстояние до впереди идущего транспортного средства на панели отображается в соответствии с фактическим расстоянием между вашим автомобилем и автомобилем, идущим впереди.
- Целевая дистанция может отличаться в зависимости от скорости транспортного средства и установленного уровня дистанции. Если скорость автомобиля низкая, даже если расстояние между автомобилями изменилось, изменение целевого расстояния между автомобилями может быть незначительным.

### Временное ускорение



Если во время работы интеллектуального круиз-контроля вы хотите временно увеличить скорость, не изменяя заданную скорость, нажмите педаль акселератора. В этом случае при нажатии на педаль акселератора на приборной панели замигают параметры заданной скорости, диапазона расстояния и расстояния до цели.

Однако при недостаточном нажатии на педаль акселератора скорость автомобиля может снизиться.

## ПРЕДУПРЕЖДЕНИЕ

При ускорении следует соблюдать особую осторожность, поскольку управление скоростью и дистанцией не будет осуществляться автоматически, даже если впереди вас движется транспортное средство.

### Адаптация под стиль вождения включена

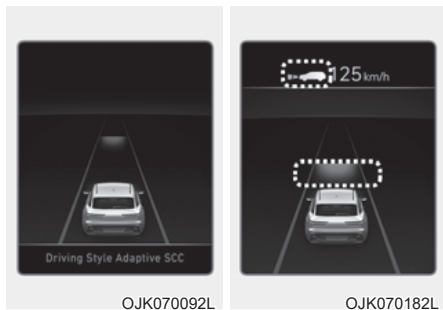

Если работает функция адаптации под стиль вождения, на приборную панель на 2 секунды будет выведено сообщение «Driving Style Adaptive SCC» (Адаптация смарт круиз-контроля под стиль вождения), и диапазон расстояния и расстояние до цели будут отображены с учетом стиля вождения.

### Временное отключение системы интеллектуального круиз-контроля



Система интеллектуального круиз-контроля временно автоматически отключается в перечисленных ниже ситуациях.

- Превышение скорости 210 км/ч
- Остановка автомобиля на определенное время
- Педаль акселератора постоянно нажата в течение определенного периода времени
- Условия работы системы интеллектуального круиз-контроля не соблюдаются

Если система интеллектуального круиз-контроля временно отключена, на приборной панели появится предупреждающее сообщение «Smart Cruise Control canceled» или «SCC (Smart Cruise Control) cancelled» (SCC был отключен автоматически) и прозвучит звуковое сообщение для оповещения водителя.

Если система интеллектуального круиз-контроля временно отключена, когда автомобиль находится в неподвижном состоянии с включенной системой, может сработать электронный стояночный тормоз (EPB).



## ПРЕДУПРЕЖДЕНИЕ

Если система интеллектуального круиз-контроля временно отключена, постоянная дистанция до движущегося впереди транспортного средства не будет поддерживаться. При движении необходимо постоянно следить за дорожной ситуацией впереди и в случае необходимости использовать педаль тормоза для снижения скорости с целью поддержания безопасной дистанции.

Условия работы системы интеллектуального круиз-контроля не соблюдаются

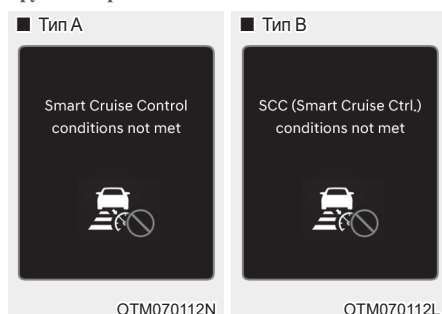

Если нажать кнопку «Driving Assist» (Помощь при вождении), переключатели (+), (-) или  в ситуации, когда условия работы системы круиз-контроля не выполняются, на приборной панели появится предупреждающее сообщение «Smart Cruise Control conditions not met» или «SCC (Smart Cruise Ctrl.) conditions not met» (Интеллект. круиз-контроль недоступен) и прозвучит звуковое сообщение.

## Движение в условиях плотного потока

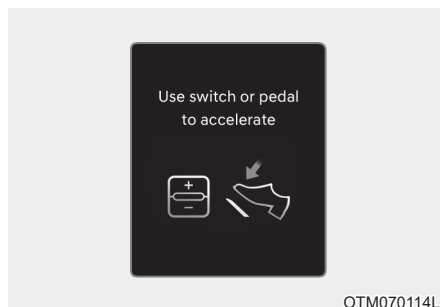

OTM070114L

Двигаясь в пробке, ваш автомобиль остановится, если впереди остановится транспортное средство. Кроме того, если транспортное средство впереди вас начинает движение, ваш автомобиль также тронется с места. Кроме того, если после остановки транспортного средства прошло определенное время, на приборной панели появится сообщение «Use switch or pedal to accelerate» (Для разгона нажать педаль газа или кнопку). Чтобы начать движение, нажмите педаль акселератора или кнопку «+», «-» или .

### Предупреждение о дорожных условиях по ходу движения

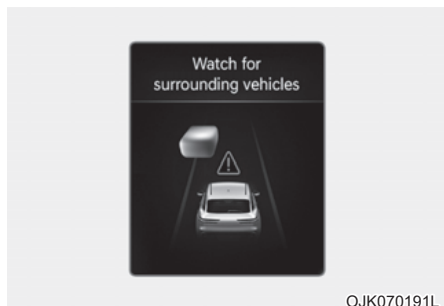

В перечисленных ниже условиях на приборной панели отобразится предупреждающее сообщение «Watch for surrounding vehicles» (Внимание! Следите за окружающими авто) и прозвучит звуковое сообщение для оповещения водителя о дорожных условиях по ходу движения.

- Когда система интеллектуального круиз-контроля удерживает дистанцию с транспортным средством, движущимся впереди ниже определенной скорости, это транспортное средство пропадает.
- Если задействовать переключатель «+», «-» или , когда на приборной панели отображается сообщение «Use switch or pedal to accelerate» (Для разгона нажать педаль газа или кнопку) и впереди отсутствует транспортное средство или же оно находится далеко от вас.

### ПРЕДУПРЕЖДЕНИЕ

Будьте внимательны и следите за транспортными средствами и объектами, которые могут внезапно появиться перед вами. При необходимости нажмите педаль тормоза, чтобы снизить скорость и сохранить безопасную дистанцию.

### Угроза столкновения



Если работает система интеллектуального круиз-контроля и существует высокий риск столкновения с движущимся впереди транспортным средством, на приборной панели отобразится предупреждающее сообщение «Collision Warning» (Угроза столкновения) и прозвучит звуковое сообщение для оповещения водителя. При движении необходимо постоянно следить за дорожной ситуацией впереди и в случае необходимости использовать педаль тормоза для снижения скорости с целью поддержания безопасной дистанции.

### ПРЕДУПРЕЖДЕНИЕ

Система интеллектуального круиз-контроля может не предупредить водителя об опасности столкновения в указанных ниже ситуациях.

- Дистанция до движущегося впереди транспортного средства мала или впереди идущее транспортное средство движется на скорости, равной или превышающей скорость вашего автомобиля
- Другое транспортное средство неподвижно или движется на очень низкой скорости
- После включения системы интеллектуального круиз-контроля сразу нажата педаль акселератора



## ПРЕДУПРЕЖДЕНИЕ

При использовании системы интеллектуального круиз-контроля должны быть приняты указанные далее меры предосторожности.

- Система интеллектуального круиз-контроля не является заменой навыкам правильного и безопасного вождения. Водителю обязан все время следить за скоростью и расстоянием до впереди идущего автомобиля.
- Система интеллектуального круиз-контроля может не распознать непредвиденные и опасные ситуации или сложные условия движения, поэтому во время вождения следите за дорожными условиями и контролируйте скорость вашего автомобиля.
- Чтобы случайно не задать скорость, выключайте функцию интеллектуального круиз-контроля, если она не используется.
- Не открывайте дверь и не покидайте автомобиль, если работает система интеллектуального круиз-контроля, даже если автомобиль остановился.
- Всегда принимайте во внимание выбранные значения скорости и дистанции.
- Соблюдайте безопасную дистанцию с учетом дорожных условий и скорости автомобиля. Если во время движения на большой скорости эта дистанция слишком мала, это может привести к серьезному столкновению.
- Если поддерживается дистанция до движущегося впереди транспортного средства, то при его исчезновении система интеллектуального круиз-контроля может внезапно разогнать автомобиль до заданной скорости. Будьте всегда внимательны, чтобы избежать непредвиденной и опасной ситуации.
- Скорость автомобиля может снизиться на подъеме и возрасти на спуске.
- Всегда следите за ситуацией на дороге, предвосхищая такие ситуации, как резкое появление перед вами другого транспортного средства.
- Отключение системы интеллектуального круиз-контроля в целях безопасности.
- Отключите систему интеллектуального круиз-контроля, если ваш автомобиль буксируют.
- Система интеллектуального круиз-контроля может работать некорректно под воздействием сильных электромагнитных волн.
- Система интеллектуального круиз-контроля может не обнаружить препятствие по ходу движения, что может привести к аварии. Всегда внимательно смотрите на дорогу, чтобы предотвратить возникновение неожиданных и внезапных ситуаций.

- Транспортные средства, движущиеся впереди и часто меняющие полосу движения, могут вызвать задержку отклика системы интеллектуального круиз-контроля или ее реагирование на транспортное средство, фактически находящееся в соседней полосе движения. Всегда внимательно смотрите на дорогу, чтобы предотвратить возникновение неожиданных и внезапных ситуаций.
- Вам следует быть внимательным и соблюдать правила безопасного управления автомобилем, даже если на приборной панели не появлялось предупреждающее сообщение и не звучал звуковой сигнал.
- Если отображается предупреждающее сообщение или генерируется звуковой сигнал какой-либо другой системы, сообщение системы интеллектуального круиз-контроля может не отображаться, а звуковое предупреждение не воспроизводиться.
- Звуковое предупреждение системы интеллектуального круиз-контроля можно не услышать в шумной обстановке.
- Производитель автомобиля не несет ответственности за нарушение водителем правил дорожного движения или дорожные происшествия, возникшие по вине последнего.
- Всегда устанавливайте скорость автомобиля ниже ограничения скорости, принятого в конкретной стране.
- Дистанция между транспортными средствами, ускорение и скорость реакции могут измениться при изменении стиля вождения водителя.



## ВНИМАНИЕ

- Автомобиль должен управляться, в достаточной степени отражая фактический стиль вождения водителя с учетом таких особенностей, как дистанция между автомобилями, ускорение и скорость реакции водителя.
- Функция адаптации под стиль вождения при оценке стиля вождения не распознает смену водителя.
- При управлении автомобилем в особых условиях, таких как снег, дождь, туман или крутые склоны, автомобиль может управляться без адаптации к стилю вождения водителя.





## Информация

- Система интеллектуального круиз-контроля не работает первые 15 секунд после пуска автомобиля, инициализации камеры фронтального обзора или фронтального радара.
- Когда торможением управляет система интеллектуального круиз-контроля, может быть слышен звук.
- Функция адаптации под стиль вождения может не принимать во внимание особенности стиля вождения водителя или условия движения, которые влияют на безопасность движения.
- Функция адаптации под стиль вождения может не принимать во внимание никакие другие особенности вождения, кроме дистанции между транспортными средствами, ускорения и скорости реакции.

## Неисправности и ограничения системы интеллектуального круиз-контроля

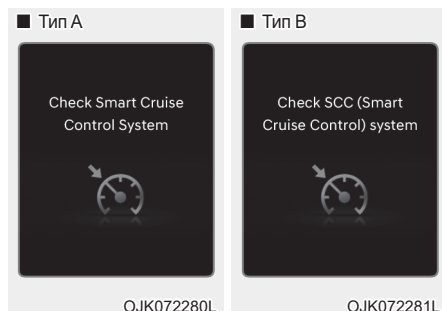
### Неисправность системы интеллектуального круиз-контроля



Если система интеллектуального круиз-контроля работает неправильно, появится предупреждающее сообщение «Check Smart Cruise Control system» или «Check SCC (Smart Cruise Control) system» (Проверить SCC (интел. круиз-контроль)) и на приборной панели загорится сигнальный индикатор . Рекомендуется обратиться к официальному дилеру продукции марки Genesis для проверки автомобиля.

### Отключение системы интеллектуального круиз-контроля

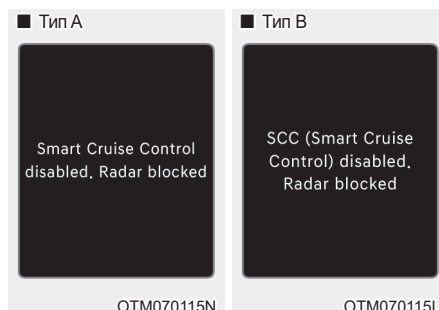

Если крышка фронтального радара или датчик покрыты каким-либо веществом, например снегом или дождем, возможно ухудшение качества обнаружения объектов, а также временное ограничение функциональности или отключение системы интеллектуального круиз-контроля.

В этой ситуации предупреждающее сообщение «Smart Cruise Control disabled, Radar blocked» (Система интеллектуального круиз-контроля отключена. Радар заблокирован) или «SCC (Smart Cruise Control) disabled, Radar blocked» (SCC выкл. (интеллектуальный круиз-контроль), т.к. сенсор заблокирован) будет отображаться на приборной панели в течение некоторого времени.

Система интеллектуального круиз-контроля возобновит свою работу в нормальном режиме после удаления снега, дождевых капель и загрязнений.

### ПРЕДУПРЕЖДЕНИЕ

Даже если на приборной панели не появляется предупреждающее сообщение, система интеллектуального круиз-контроля может не работать надлежащим образом.

### ВНИМАНИЕ

Система интеллектуального круиз-контроля может работать некорректно на участках (например, на открытой местности), на которых после включения двигателя отсутствуют объекты для обнаружения.



### **Ограничения системы интеллектуального круиз-контроля**

Система интеллектуального круиз-контроля может работать некорректно или работать непредсказуемо при указанных ниже обстоятельствах.

- Датчик обнаружения либо область вокруг него загрязнена либо повреждена
- Постоянно распыляется жидкость стеклоомывателя, либо включен стеклоочиститель.
- Объектив камеры закрыт из-за тонированного, покрытого пленкой или снабженного покрытием лобового стекла, поврежденного стекла или прилипшего к стеклу постороннего предмета (наклейки, насекомого и т. п.).
- Наличие на лобовом стекле остатков влаги или льда.
- Обзор перед камерой фронтального обзора затруднен из-за яркого солнечного света
- Свет от уличных фонарей или от встречного автомобиля отражается на влажной поверхности дороги, например, от луж.
- Температура в месте установки камеры переднего вида слишком высокая или слишком низкая.
- На приборной панели расположен какой-то предмет.
- Очень высокая освещенность.
- Вокруг слишком темно, например в туннеле и т. п.
- Резкое изменение освещенности, например при въезде или выезде из туннеля.
- Низкая освещенность снаружи, а фары не включены или не достаточно яркие.
- Движение в сильный дождь или в плотном тумане.
- Движение через пар, дым или тень.
- Обнаружение только части транспортного средства.
- Движущееся впереди транспортное средство не имеет задних фонарей, задние фонари установлены в нестандартном положении и т. п.
- Низкая освещенность снаружи, а задние фонари не включены или недостаточно яркие.
- Задняя часть движущегося впереди транспортного средства небольшая или имеет нестандартный вид (например, наклонена, опрокинута и т. п.).
- Дорожный просвет у движущегося впереди транспортного средства малый или большой.
- Резкое появление перед вами транспортного средства.
- Буксировка вашего автомобиля
- Движение через туннель или по металлическому мосту
- Автомобиль передвигается в местах, где имеются металлические предметы, например строительные площадки, железная дорога и т. п.
- Близко к автомобилю расположен предмет, отбивающий сильный свет на фронтальный радар, например ограждение, другое транспортное средство и т. п.
- Удар или повреждение бампера в месте установки фронтального углового радара или смещение фронтального радара.
- Температура в месте установки фронтального радара слишком высокая или слишком низкая.
- Движение на больших открытых пространствах с небольшим количеством автомобилей или объектов (например, по пустыне, лугу, пригороду и т. п.).
- Автомобиль впереди сделан из материала, не отражающего сигнал фронтального радара.
- Движение рядом с развязкой автострад (или шоссе) или пунктом сбора дорожной пыли.
- движение по скользкой поверхности, на которой имеется снег, лужи, гололед и т. п.;
- Движение по извилистой дороге
- Движущееся впереди транспортное средство обнаружено поздно.
- Движущееся впереди транспортное средство внезапно заблокировано преградой.
- Движущееся впереди транспортное средство внезапно изменяет полосу движения или скорость.

- Движущееся впереди транспортное средство перекошено.
- Движущееся впереди транспортное средство едет быстро или медленно.
- Ваш автомобиль медленно изменяет полосу движения, когда впереди движется транспортное средство.
- Снег на поверхности транспортного средства впереди.
- Неравномерное вождение.
- Вы находитесь на перекрестке с круговым движением, а другого автомобиля не видно.
- Вы едете постоянно по кругу.
- Движение на парковке.
- Движение через строительную площадку, немощенную дорогу, частично мощенную дорогу, неровную дорогу, «лежащих полицейских» и т.п.
- Движение на склон либо со склона, по извилистой дороге и т.п.
- Движение по дороге с растущими на обочине деревьями или с уличными фонарями.
- Неблагоприятные дорожные условия вызывают чрезмерную вибрацию автомобиля во время движения.
- Высота автомобиля меняется вследствие большой загрузки, неправильного давления в шинах и т.п.
- Движение по узкой автодороге, сильно заросшей по сторонам деревьями или травой.
- Электромагнитные помехи, например при движении в зоне с сильными радиоволнами либо электрическим шумом

- Движение по извилистой дороге

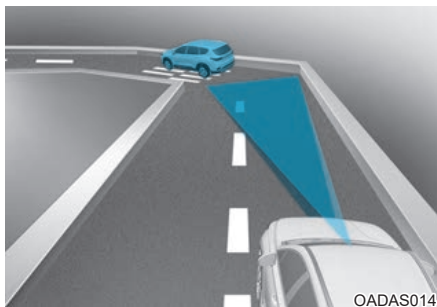

©ADAS014

Система интеллектуального круиз-контроля на кривой может не обнаружить транспортное средство, движущееся в вашей полосе, и ускорит движение до заданной скорости. Кроме того, автомобиль может резко снизить скорость, если впереди внезапно будет обнаружено транспортное средство.

На кривой следует двигаться с надлежащей скоростью и регулировать ее с помощью педали тормоза или акселератора в зависимости от дороги и условий движения.

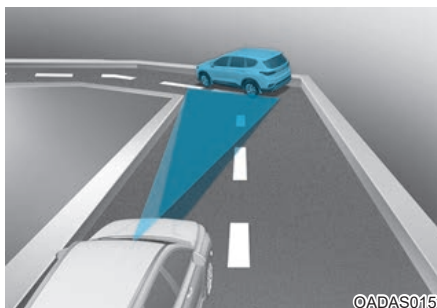

©ADAS015

Скорость автомобиля может быть снижена с учетом транспортного средства в соседней полосе движения.

Нажмите педаль акселератора и задайте надлежащую скорость. Убедитесь, что дорожные условия допускают безопасное использование системы интеллектуального круиз-контроля.

- Движение на склон либо со склона

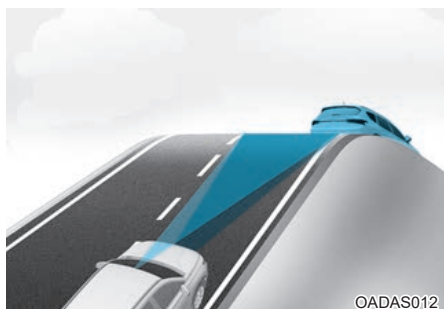

При движении на подъеме или спуске система интеллектуального круиз-контроля может не обнаружить транспортное средство, движущееся в вашей полосе, и ускорит движение до заданной скорости. Кроме того, автомобиль резко снизит скорость, если впереди внезапно будет обнаружено транспортное средство.

На уклоне следует двигаться с надлежащей скоростью и регулировать ее с помощью педали тормоза или акселератора в зависимости от дороги и условий движения.

- Смена полосы движения.

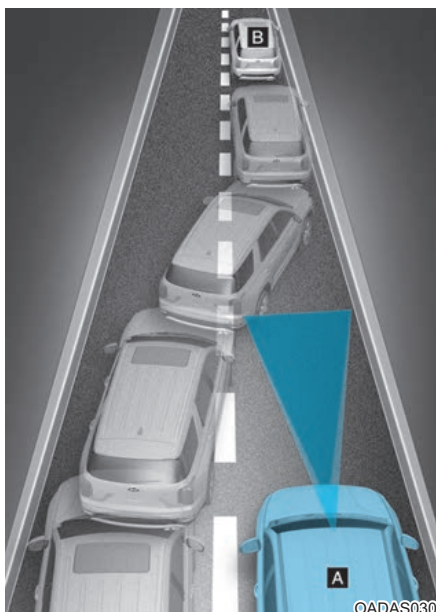

[A]: ваш автомобиль, [B]: выполняющий маневр автомобиль

После перемещения транспортного средства на вашу полосу с соседней полосы оно не будет обнаружено датчиком, пока не окажется в пределах дальности обнаружения датчика. Система интеллектуального круиз-контроля может не сразу обнаружить транспортное средство, резко меняющее полосу движения. В этом случае необходимо поддерживать безопасную дистанцию торможения и, при необходимости, выжать педаль тормоза, чтобы уменьшить скорость движения для поддержания безопасного расстояния.

- Обнаружение транспортного средства

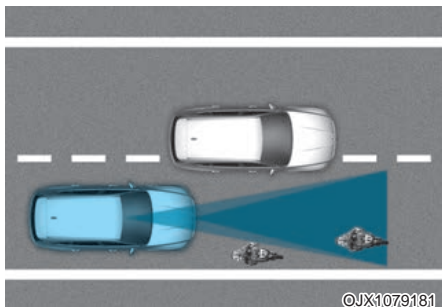

Датчик не сможет обнаружить некоторые транспортные средства на вашей полосе движения в таких случаях:

- транспортные средства смещены к одному из краев полосы;
- медленно движущиеся или внезапно тормозящие транспортные средства;
- приближающиеся транспортные средства;
- остановившиеся транспортные средства;
- Автомобили с малым профилем задней части, например прицепы;
- Узкие транспортные средства, такие как мотоциклы или велосипеды;
- Специальные автомобили;
- Животные и пешеходы.

Отрегулируйте скорость автомобиля нажатием педали тормоза в зависимости от дороги и условий движения.

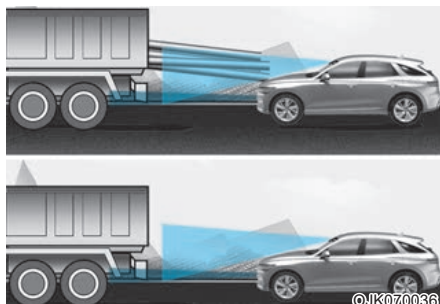

Датчик не сможет обнаружить движущееся впереди транспортное средство в таких случаях:

- Транспортные средства с высоким дорожным просветом или перевозящие грузы, которые выступают назад;
- транспортные средства, передняя часть которых приподнята из-за тяжелого груза;
- вы сами управляете автомобилем;
- движение по узким дорогам или дорогам с резкими поворотами.

Отрегулируйте скорость автомобиля нажатием педали тормоза в зависимости от дороги и условий движения.

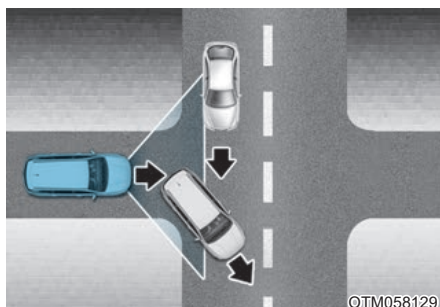

- Если движущееся впереди транспортное средство повернет на перекрестке, ваш автомобиль может ускориться.

Во время вождения будьте внимательны и следите за дорожными условиями.

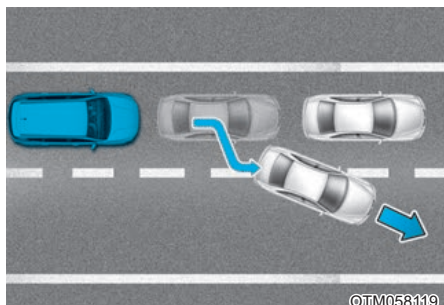

- Если впереди идущий автомобиль перестраивается, система интеллектуального круиз-контроля может не определить перестроение мгновенно. Во время вождения будьте внимательны и следите за дорожными условиями.

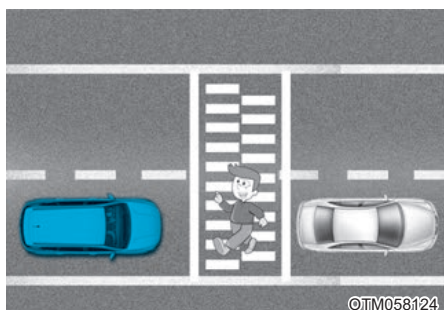

- Когда ваш автомобиль удерживает дистанцию до движущегося впереди транспортного средства, всегда обращайтесь внимание на пешеходов.

## ИНТЕЛЛЕКТУАЛЬНЫЙ КРУИЗ-КОНТРОЛЬ С ПРИМЕНЕНИЕМ СРЕДСТВ НАВИГАЦИИ (NSCC) (ПРИ НАЛИЧИИ)

Интеллектуальный круиз-контроль на основе данных навигации позволяет вести автомобиль с безопасной скоростью в соответствии с дорожными условиями при движении по автостраде (или шоссе) с помощью дорожной информации от навигационной системы во время работы функции интеллектуального круиз-контроля.

### **i** Информация

- Система интеллектуального круиз-контроля на основе данных навигации доступна только на определенных автотрассах с контролируемым доступом.
  - \* Дороги с контролируемым доступом – это дороги с ограниченным въездом и выездом, которые обеспечивают возможность непрерывного скоростного движения транспорта. На дороги с контролируемым доступом допускаются только легковые автомобили и мотоциклы.
- В будущие обновления навигатора могут быть включены дополнительные автомагистрали.

### **i** Информация

Интеллектуальный круиз-контроль на основе данных навигации работает при движении по главной дороге автострады (или шоссе) и не работает на транспортных развязках или перекрестках.

#### Автоматическое замедление движения на извилистой автостраде

При высокой скорости автомобиля функция автоматического замедления движения на извилистой автостраде временно снизит скорость вашего автомобиля или ограничит ускорение для обеспечения безопасного движения на извилистом участке дороги на основании навигационных данных.

#### Установка автоматического изменения скорости на автостраде

Функция установки автоматического изменения скорости на автостраде автоматически изменяет скорость, установленную для интеллектуального круиз-контроля, на основании навигационной информации об ограничении скорости.

### Настройки системы интеллектуального круиз-контроля на основе данных навигации

#### Настройка функций

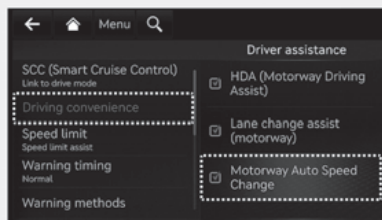

OJK073315L

При включенном двигателе в меню «Настройки» выберите «Ассистент водителя → Комфортное вождение → Автоматическое изменение скорости на автомагистрали», чтобы включить интеллектуальную систему круиз-контроля на основе данных навигации, или отмените выбор для ее отключения.

### **i** Информация

При неисправности интеллектуальной системы круиз-контроля с навигацией функцию не удастся настроить в меню «Settings» (Настройки).

### **!** ВНИМАНИЕ

Когда прицеп подключен к проводке фаркопа, система интеллектуального круиз-контроля на основе данных навигации (при наличии) автоматически отключается. В этом случае система интеллектуального круиз-контроля на основе данных навигации не работает. Всегда следите за дорогой.

## Работа системы интеллектуального круиз-контроля на основе данных навигации

### Условия работы

Интеллектуальный круиз-контроль на основе данных навигации готов к управлению, если выполняются все нижеследующие условия работы системы.

- Интеллектуальный круиз-контроль работает
- Движение по главным дорогам автострад (или шоссе)

### Информация

Подробнее об управлении функцией интеллектуального круиз-контроля см. в разделе «Интеллектуальный круиз-контроль (SCC)» в этой главе.

### Отображение элементов системы интеллектуального круиз-контроля на основе данных навигации и управление ими

Интеллектуальный круиз-контроль на основе данных навигации будет отображен на приборной панели следующим образом:

- Режим ожидания системы интеллектуального круиз-контроля на основе данных навигации



При соблюдении условий работы загорится белый **NAV** индикатор.

- Работа системы интеллектуального круиз-контроля на основе данных навигации



Если необходимо перевести замедление в режим ожидания во время работы интеллектуального круиз-контроля на основе данных навигации, на приборной панели загорится зеленый **NAV** символ.

Во время работы функции установки автоматического изменения скорости на автострате на приборной панели загорится символ **NAV** и зеленый индикатор установки скорости, прозвучит отчетливый предупреждающий сигнал.

## ПРЕДУПРЕЖДЕНИЕ



Предупреждающее сообщение «Drive carefully» (Едьте аккуратно) появится в следующих случаях:

- Функция «Интеллектуальный круиз-контроль на основе данных навигации» не может снизить скорость вашего автомобиля до безопасного значения

## Информация

Функция автоматического замедления движения на извилистой автостраде и установки автоматического изменения скорости на автостраде использует один символ **NAV**.



Автоматическое замедление движения на извилистой автостраде

- В зависимости от извилистого участка впереди на автостраде (или шоссе) автомобиль снизит скорость, а после прохождения извилистого участка автомобиль разгонится до скорости, заданной в системе интеллектуального круиз-контроля.
- Время замедления автомобиля может варьироваться в зависимости от скорости автомобиля и степени извилистости дороги. Чем выше скорость движения, тем быстрее начнется замедление.

Установка автоматического изменения скорости на автостраде

- Функция установки автоматического изменения скорости на автостраде работает, если совпадают установленная скорость интеллектуального круиз-контроля и ограничение скорости на автостраде (или шоссе).
- При работе функции установки автоматического изменения скорости на автостраде (при движении по автостраде (или шоссе)) ограничение скорости меняется, при этом скорость, заданная в системе интеллектуального круиз-контроля, изменяется до измененного ограничения скорости.
- Если в системе интеллектуального круиз-контроля задается скорость, отличная от ограничения скорости, функция установки автоматического изменения скорости на автостраде переходит в режим ожидания.
- Если функция установки автоматического изменения скорости на автостраде переведена в режим ожидания в связи с движением по дороге, а не по главной дороге автострады (или шоссе), функция установки автоматического изменения скорости на автостраде снова будет активирована после перемещения на главную дорогу без задания установленной скорости.



- Если функция установки автоматического изменения скорости на автостраде переведена в режим ожидания путем нажатия педали тормоза или  переключателя на рулевом колесе, нажмите переключатель  для повторного запуска функции.
- Функция установки автоматического изменения скорости на автостраде не работает на перекрестках и транспортных развязках.



### Информация

- Функция установки автоматического изменения скорости на автостраде работает только на основе ограничений скорости при движении по автостраде (или шоссе). Она не работает с камерами контроля скорости.
- При работе функции установки автоматического изменения скорости на автостраде автомобиль автоматически снижает или повышает скорости при изменении ограничения скорости при движении по автостраде (или шоссе).
- Максимальная заданная скорость для функции установки автоматического изменения скорости на автостраде составляет 140 км/ч (86 миль/ч).
- Если ограничение скорости новой дороги не обновляется в системе навигации, функция установки автоматического изменения скорости на автостраде может работать ненадлежащим образом.
- Если для единиц скорости заданы единицы, отличные от единиц скорости, используемых в вашей стране, функция установки автоматического изменения скорости может работать ненадлежащим образом.

### Ограничения системы интеллектуального круиз-контроля на основе данных навигации

Интеллектуальная система круиз-контроля с навигацией может не работать нормально при следующих обстоятельствах.

- Система навигации работает ненадлежащим образом
- Картографическая информация не передается вследствие неполадок в работе информационно-развлекательной системы
- Ограничение скорости и информация об участке пути в системе навигации не обновлена
- Картографические данные и фактические условия участка пути отличаются в связи с ошибкой данных GPS или картографической информации
- Навигационный поиск маршрута во время движения
- Сигналы GPS блокируются в определенных зонах, например в туннелях.
- Дорога, которая разделяется на две или три дороги и снова смыкается

- Автомобиль уходит с курса маршрута, проложенного в системе навигации
- Маршрут к точке назначения изменен или отменен в результате перезагрузки системы навигации
- Автомобиль въезжает на станцию обслуживания или в зону отдыха
- Работает приложение Android Auto или система CarPlay
- Система навигации не может обнаружить текущее положение автомобиля (например, на надземной дороге, в том числе на переходе, прилегающем к главным дорогам, или если параллельно проходит другая дорога)
- Система навигации обновляется во время движения.
- Система навигации перезапускается во время движения.
- Ограничение скорости на некоторых участках дороги изменяется в соответствии с ситуацией на дороге.
- Идет ремонт дороги.
- Движение по дорогам ограниченного пользования.
- При плохой погоде, например сильный дождь, снегопад и др.
- Движение по дороге с крутыми поворотами.

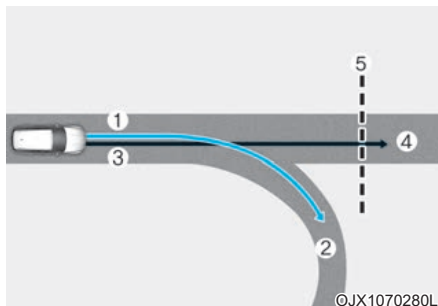

[1] : Заданный маршрут, [2] : Ответвление, [3] : Маршрут движения, [4] : Главная дорога, [5]: Извилистый участок ©JX1070280L

- Если заданный в системе навигации маршрут (ответвление) отличается от маршрута движения (главная дорога), функция автоматического замедления движения на извилистой автостраде может не работать, пока маршрут движения не будет распознан как главная дорога.
- Когда маршрут движения автомобиля распознается как главная дорога путем удержания главной дороги, а не заданного в системе навигации маршрута, функция автоматического замедления движения на извилистой автостраде будет работать. В зависимости от расстояния до извилистого участка и текущей скорости автомобиля, замедление автомобиля может быть недостаточным или может происходить стремительным образом.

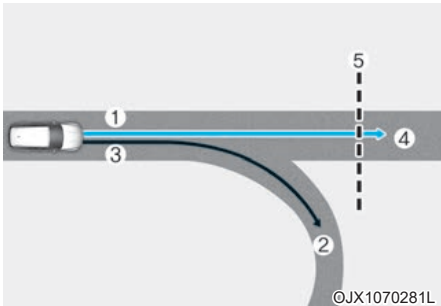

[1] : Заданный маршрут, [2] : Ответвление, [3] : Маршрут движения, [4]: Главная дорога, [5]: Извилистый участок

- Если заданный в системе навигации маршрут (главная дорога) отличается от маршрута движения (ответвление), функция автоматического замедления движения на извилистой автостраде будет работать исходя из информации об извилистом участке на главной дороге.
- Функция автоматического замедления движения на извилистой автостраде отключается, если обнаруживает отклонение от маршрута в результате выезда на перекресток или транспортную развязку.

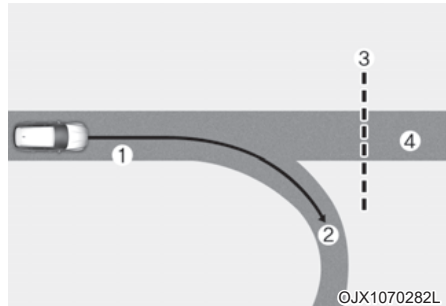

[1] : Заданный маршрут, [2] : Ответвление, [3]: Извилистый участок, [4]: Главная дорога

- Если в системе навигации не задан пункт назначения, функция автоматического замедления движения на извилистой автостраде будет работать на основе информации об извилистом участке на главной дороге.
- Даже в случае съезда с главной дороги функция автоматического замедления движения на извилистой автостраде может временно работать исходя из навигационной информации об извилистом участке автострады.



## ПРЕДУПРЕЖДЕНИЕ

- Интеллектуальная система круиз-контроля на основе данных навигации не способна заменить навыки и методы безопасного вождения, а просто повышает удобство управления автомобилем. Всегда следите за дорогой. Водитель несет ответственность за соблюдение правил дорожного движения.
- Информация системы навигации об ограничении скорости может отличаться от фактической информации об ограничении скорости на дороге. Водитель несет ответственность за проверку ограничения скорости на фактической дороге или полосе движения.
- Функция интеллектуального круиз-контроля на основе данных навигации автоматически отключается при выезде с главной дороги автомагистрали (или шоссе). Во время вождения будьте внимательны и следите за дорожными условиями.
- Интеллектуальный круиз-контроль на основе данных навигации может не функционировать в связи с наличием движущихся впереди автомобилей и условиями движения автомобиля. Во время вождения будьте внимательны и следите за дорожными условиями.
- Выключите систему интеллектуального круиз-контроля на основе данных навигации в целях безопасности, если выполняете буксировку прицепа или другого автомобиля.
- После прохождения пункта сбора дорожной пошлины на автомагистрали (или шоссе) система интеллектуального круиз-контроля на основе данных навигации будет функционировать согласно данным первой полосы движения. При перестроении в другую полосу система интеллектуального круиз-контроля на основе данных навигации может работать некорректно.
- Скорость движения автомобиля увеличится при нажатии на педаль акселератора во время работы системы интеллектуального круиз-контроля на основе данных навигации, и система не будет снижать скорость автомобиля. Однако при недостаточном нажатии на педаль акселератора скорость автомобиля может снизиться.
- Если водитель увеличивает скорость и отпускает педаль акселератора во время функционирования системы интеллектуального круиз-контроля на основе данных навигации, скорость движения автомобиля может снижаться недостаточно или может снижаться в ускоренном темпе для установления безопасной скорости.
- Если радиус поворота слишком большой или слишком маленький, система интеллектуального круиз-контроля на основе данных навигации может не функционировать.



## Информация

- Между указаниями системы навигации и началом и окончанием операций системы интеллектуального круиз-контроля на основе данных навигации могут возникать задержки.
- Информация о скорости на приборной панели и в системе навигации может отличаться.
- Даже если автомобиль движется со скоростью ниже установленной системой интеллектуального круиз-контроля, ускорение может быть ограничено извилистыми участками дороги впереди.
- При работающей системе интеллектуального круиз-контроля на основе данных навигации во время съезда с главной дороги для въезда на перекресток, транспортную развязку, в зону отдыха и т.д. ее функционирование продолжится в течение определенного времени.
- Снижение скорости системой интеллектуального круиз-контроля на основе данных навигации может быть недостаточным в связи с дорожными условиями, такими как неровная поверхность, узкие полосы движения и т.д.

## СИСТЕМА СЛЕЖЕНИЯ ЗА ПОЛОСОЙ ДВИЖЕНИЯ (LFA) (ПРИ НАЛИЧИИ)

Система слежения за полосой движения используется для распознавания разметки полос движения или автомобилей на дороге и помогает водителю выполнять рулевое управление, чтобы удерживать автомобиль в пределах полосы движения.

### Датчик обнаружения



[1]: камера фронтального обзора

Камера фронтального обзора используется в качестве датчика обнаружения дорожной разметки и движущихся впереди автомобилей. Смотрите точное расположение датчика обнаружения на иллюстрации выше.



### ВНИМАНИЕ

Подробнее о мерах предосторожности со стороны камеры фронтального обзора, см. в разделе «Forward Collision-Avoidance Assist (FCA)» (Помощь против столкновений спереди) в этой главе.

## Настройки системы слежения за полосой движения

### Настройка функций

#### ■ Тип А



OJK070097

#### ■ Тип В



OJK073268N

### Включение/выключение вспомогательной системы слежения за полосой

Чтобы включить систему слежения за полосой движения, при работающем двигателе нажмите кнопку «Lane Driving Assist» (Автоматическое удержание полосы) на рулевом колесе. На приборной панели включится серый или зеленый индикатор

Чтобы выключить функцию, нажмите кнопку еще раз.

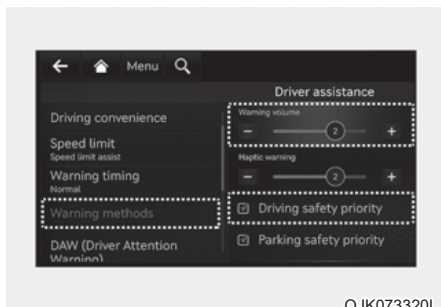

OJK073320L

### Способы предупреждения

При включенном двигателе перейдите в раздел «Настройка → Автомобиль → Ассистент водителя → Звуковые и тактильные предупреждения» в меню настройки информационно-развлекательной системы и выберите следующее:

- Громкость предупреждений: можно настроить громкость предупреждений. Если громкость предупреждений отключить, в целях вашей безопасности предупреждения будут выдаваться с низкой громкостью.
- Приоритет безопасности при вождении: при выдаче предупреждения систем помощи водителю громкость всех остальных источников аудио снижается.

### Информация

- При изменении способов предупреждений также могут быть изменены способы предупреждений других систем помощи водителю.
- После перезапуска автомобиля для способов выдачи предупреждений используются последние настройки.
- В зависимости от комплектации автомобиля меню настройки может отсутствовать.

### ВНИМАНИЕ

Когда прицеп подключен к проводке фаркопа, система слежения за полосой движения (при наличии) автоматически отключается. В этом случае система слежения за полосой движения не работает. Всегда следите за дорогой.

## Работа системы слежения за полосой

### Предупреждение и управление



OJK070096

### Система слежения за полосой движения

Если впереди обнаружено транспортное средство и/или обе разметки полосы движения, причем скорость вашего автомобиля ниже 200 км/ч (120 миль/ч), на приборной панели загорится зеленый  индикатор, а система слежения за полосой поможет автомобилю оставаться в центре полосы за счет управления рулевым колесом.

### ВНИМАНИЕ

Если помощь в управлении рулевым колесом не осуществляется, белый  индикатор мигает и изменит цвет на серый.



### Предупреждение об отпускании рулевого колеса

Если водитель на несколько секунд убирает руки с рулевого колеса, появляется предупреждающее сообщение «Place hands on steering wheel» (Положите руки на руль) (или «Keep hands on the steering wheel» (Держите руки на рулевом колесе)) и поэтапно раздаётся предупреждающий звуковой сигнал.

Первый этап: Предупреждающее сообщение

Второй этап: Предупреждающее сообщение (красное рулевое колесо) и звуковое оповещение

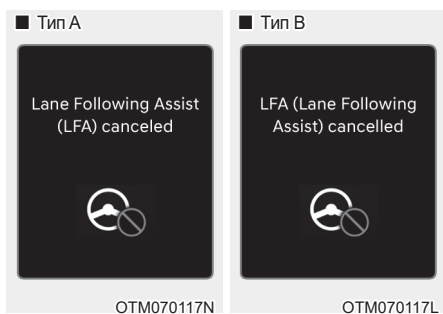

Если после предупреждения об отсутствии рук на руле водитель не поместил руки на руль, появляется предупреждающее сообщение «Lane Following Assist (LFA) canceled» или «LFA (Lane Following Assist) cancelled» (Откл. LFA (слежение за полосой движения)) и система слежения за полосой движения автоматически отключится.

## ПРЕДУПРЕЖДЕНИЕ

- Если рулевое колесо удерживается очень сильно или его положение выходит за определенный уровень, система помощи в рулевом управлении может не сработать.
- Система слежения за полосой движения работает не все время. Водитель должен управлять автомобилем с соблюдением мер безопасности и удерживать его в соответствующей полосе движения.
- Предупреждающее сообщение об отпускании руля может появляться позже из-за особенностей дорожных условий. Во время движения всегда держите руки на руле.
- Если удерживать рулевое колесо очень слабо, система слежения за полосой также будет предупреждать об отсутствии рук на рулевом колесе, так как может не определить, что водитель держит руки на руле.
- При прикреплении к рулевому колесу разных предметов предупреждения об отпускании руля могут должным образом не работать.

## **i** Информация

- Более подробная информация о настройке функций в информационно-развлекательной системе приведена в разделе «Настройки автомобиля» в главе 4.
- При обнаружении обеих линий разметки их изображение на приборной панели изменит цвет с серого на белый.

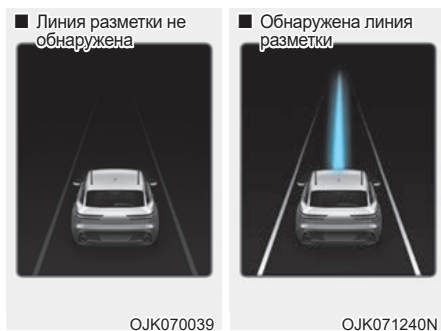

- Если линии разметки не обнаружены, управление рулевым колесом со стороны системы слежения за полосой движения может быть ограничено с учетом наличия транспортного средства по ходу движения впереди или условий движения этого транспортного средства.
- Даже если система слежения за полосой движения осуществляет помощь в рулевом управлении, водитель может управлять рулевым колесом.
- Усилие поворота рулевого колеса повышается или понижается, когда рулевое управление поддерживается системой слежения за полосой, по сравнению с обычным управлением.

## Ограничения и неисправности системы слежения за полосой

### Неисправности системы слежения за полосой

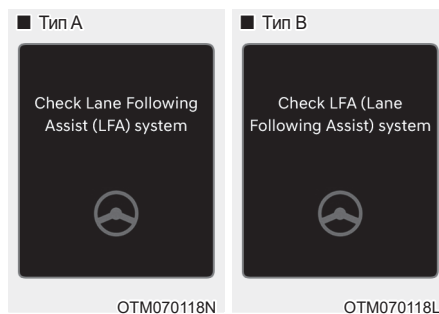

Если система слежения за полосой движения работает некорректно, на приборной панели на несколько секунд появится предупреждающее сообщение «Check Lane Following Assist (LFA) system» (Проверьте систему автоматического удержания полосы движения, LFA) или «Check LFA (Lane Following Assist) system» (Проверить LFA (система слежения за полосой движения)) и загорится основной сигнальный индикатор (△). В таком случае рекомендуется обратиться к официальному дилеру продукции марки Genesis для проверки автомобиля.

### Ограничения системы слежения за полосой

Подробнее об ограничениях системы слежения за полосой см. в разделе «система удержания полосы движения (LKA)» в этой главе.

## **i** Информация

Подробнее о мерах предосторожности при обращении с системой слежения за полосой см. в разделе «Система удерживания полосы (LKA)» в этой главе.



## СИСТЕМА ПОМОЩИ ПРИ ВОЖДЕНИИ НА МАГИСТРАЛИ (HDA) (ПРИ НАЛИЧИИ)

### Основные функции

Система «Highway Driving Assist» (Помощь при вождении на автомагистрали) разработана для обнаружения транспортных средств и полос движения и соблюдения дистанции до движущегося впереди транспортного средства, установленной скорости и удерживания автомобиля в полосе движения при движении по автостраде (или шоссе).

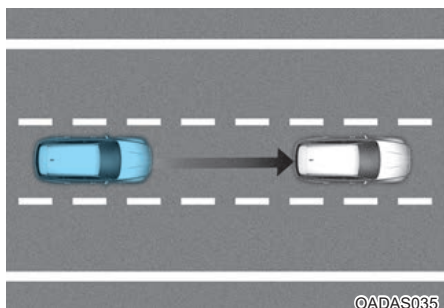

### Система помощи при смене полосы движения на автомагистрали (при наличии)

Функция помощи при смене полосы движения на автомагистрали помогает менять полосы в направлении, в котором водитель слегка перемещает переключатель сигнала поворота, если функция определяет, что смена полосы возможна.

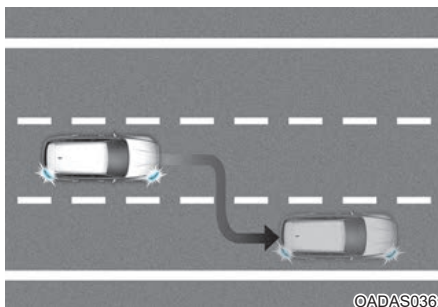

### **i** Информация

- Система помощи при вождении на магистрали доступна только на дорогах с контролируемым доступом определенных автострад.
  - \* Дороги с контролируемым доступом – это дороги с ограниченным въездом и выездом, которые обеспечивают возможность непрерывного скоростного движения транспорта. На дороги с контролируемым доступом допускаются только легковые автомобили и мотоциклы.
- В будущие обновления навигатора могут быть включены дополнительные автомагистрали.

### **i** Информация

Вспомогательная система движения по автомагистрали работает при движении по главной дороге автострады (или шоссе) и не работает на транспортных развязках или перекрестках.

## Датчик обнаружения



©JK0741223N

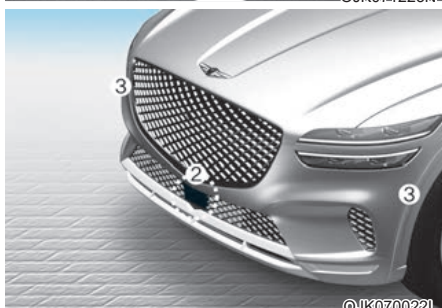

©JK0740022L



©JK1071247L

- [1]: Камера фронтального обзора, [2]: Фронтальный радар,  
[3]: передний угловой радар (при наличии),  
[4]: задний угловой радар (при наличии)

Смотрите точное расположение датчиков обнаружения на иллюстрации выше.



## ВНИМАНИЕ

Подробнее о мерах предосторожности, касающихся датчика обнаружения, см. в разделе "Помощь против столкновений спереди" в этой главе.

## Настройки системы «Highway Driving Assist» (Помощь при вождении на автомагистрали) Настройка функций

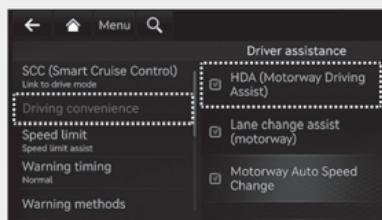

OJK073316L

### Основные функции

При работающем двигателе в меню «Settings» (Настройки) в разделе «Driver Assistance» (Помощь водителю) → «Driving Convenience» (Комфортное вождение) включите или отключите нужные функции.

- Если выбрать пункт «HDA (Ассистент движения по автомагистрали)», эта система помогает удерживать дистанцию до транспортного средства перед вами, поддерживать заданную скорость и удерживать автомобиль в центре полосы движения.

### Система помощи при смене полосы движения на автомагистрали (при наличии)

- Если выбрана «Система помощи при смене полосы движения на автомагистрали», она помогает водителю перестраиваться с одной полосы движения на другую.

## **i** Информация

- При отмене выбора «HDA (Ассистент движения по автомагистрали)» настройку «Система помощи при смене полосы движения на автомагистрали» менять нельзя.
- Если функция работает с ошибками, настройки изменить невозможно. Рекомендуется обратиться к официальному дилеру продукции марки Genesis для проверки автомобиля.
- После перезапуска двигателя используются последние настройки функции.

## **!** ПРЕДУПРЕЖДЕНИЕ

Для вашей безопасности измените настройки только после парковки автомобиля в безопасном месте.

## **!** ВНИМАНИЕ

Когда прицеп подключен к проводке фаркопа, ассистент движения по автомагистрали (при наличии) автоматически отключается. В этом случае ассистент движения по автомагистрали не работает.

Всегда следите за дорогой.

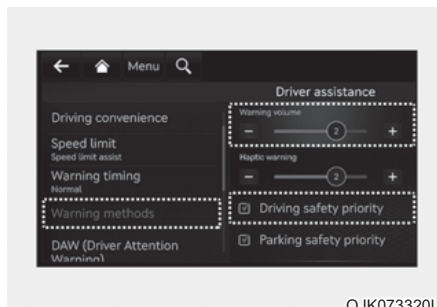

OJK073320L

## Способы предупреждения

При включенном двигателе перейдите в раздел «Настройка → Автомобиль → Ассистент водителя → Звуковые и тактильные предупреждения» в меню настройки информационно-развлекательной системы и выберите следующее:

- Громкость предупреждений: можно настроить громкость предупреждений. Если громкость предупреждений отключить, в целях вашей безопасности предупреждения будут выдаваться с низкой громкостью.
- Приоритет безопасности при вождении: при выдаче предупреждения систем помощи водителю громкость всех остальных источников аудио снижается.

## **i** Информация

- При изменении способов предупреждений также могут быть изменены способы предупреждений других систем помощи водителю.
- После перезапуска автомобиля для способов выдачи предупреждений используются последние настройки.
- В зависимости от комплектации автомобиля меню настройки может отсутствовать.

## Работа системы «Highway Driving Assist» (Помощь при вождении на автомагистрали)

### Основные функции

#### Дисплей и управление

Состояние работы системы «Highway Driving Assist» (Помощь при вождении на автомагистрали) можно проверить в режиме просмотра «Driving Assist» (Помощь при вождении) на приборной панели. См. раздел «Режимы просмотра» в главе 4.

Сигналы от системы «Highway Driving Assist» (Помощь при вождении на автомагистрали) отображаются следующим образом в зависимости от ее состояния.

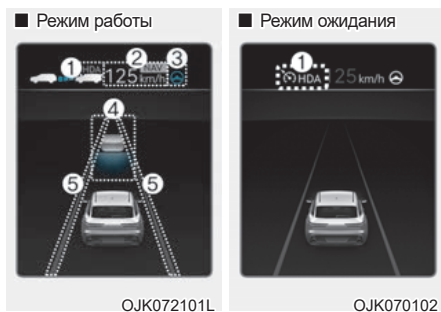

(1) Индикатор вспомогательной системы движения по автомагистрали показывает, есть ли транспортное средство впереди, а также выбранное расстояние до него.

\* Индикатор системы «Highway Driving Assist» (Помощь при вождении на автомагистрали)

- Зеленый HDA: Режим работы
- Серый HDA: Режим ожидания
- Мигающий белый HDA: Нажата педаль акселератора

- (2) Отображается заданная скорость.
- (3) Отображается индикатор системы удержания полосы.
- (4) При наличии движущегося впереди транспортного средства отображается выбранная дистанция между транспортными средствами.
- (5) Показана или не показана полоса.

### **i** Информация

Подробнее о дисплее см. в разделах «Система интеллектуального круиз-контроля (SCC)» и «Lane Following Assist (LFA)» (Система слежения за полосой движения) в этой главе.

#### Работа системы «Highway Driving Assist» (Помощь при вождении на автомагистрали)

Система «Highway Driving Assist» (Помощь при вождении на автомагистрали) работает в следующих ситуациях:

- При движении по главной дороге автомагистрали и включении системы нажатием кнопки помощи при вождении (🚗).
- При въезде на главную дорогу автомагистрали с включенными системами слежения за полосой движения и интеллектуального круиз-контроля.

### **i** Информация

- Во время движения по автомагистрали (или шоссе), в случае запуска системы интеллектуального круиз-контроля, система «Highway Driving Assist» (Помощь при вождении на автомагистрали) будет работать.
- В случае выезде на главную дорогу автомагистрали (или шоссе) с работающей системой интеллектуального круиз-контроля вспомогательная система вождения на автомагистрали не включается, если система слежения за полосой движения выключена.

- Перезапуск после остановки

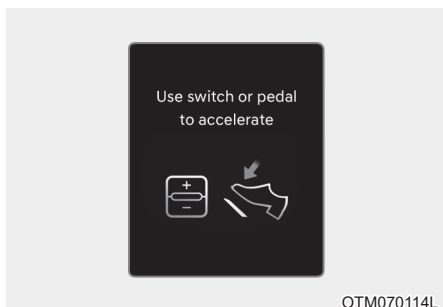

При включенной системе «Ассистент движения по автомагистрали» ваш автомобиль остановится, если остановится транспортное средство впереди вас. Кроме того, если транспортное средство впереди вас начинает движение в течение 30 секунд после остановки, ваш автомобиль также тронется с места. Кроме того, если после остановки транспортного средства прошло 30 секунд, на приборной панели появится сообщение «Use switch or pedal to accelerate» (Для разгона нажать педаль газа или кнопку). Чтобы начать движение, нажмите педаль акселератора или кнопку «+», «-» или .

- Предупреждение об отпуске рулевого колеса

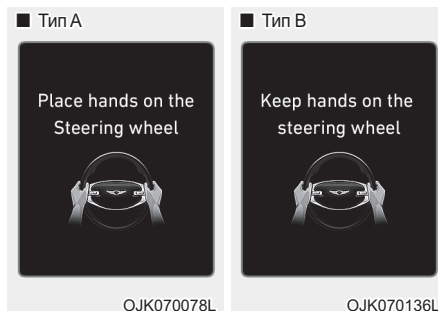

Если водитель на несколько секунд убирает руки с рулевого колеса, появляется предупреждающее сообщение «Place hands on steering wheel» (Положите руки на руль) (или «Keep hands on the steering wheel» (Держите руки на рулевом колесе)) и поэтапно раздается предупреждающий звуковой сигнал.

Первый этап: Предупреждающее сообщение

Второй этап: Предупреждающее сообщение (красное рулевое колесо) и звуковое оповещение

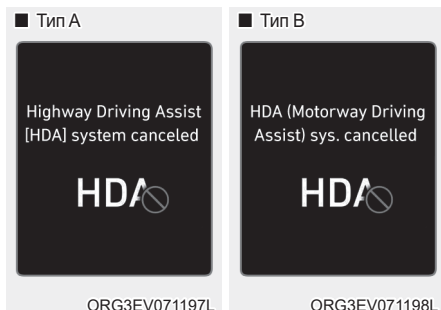

Если после предупреждения об отсутствии рук на руле водитель не поместил руки на руль, появляется предупреждающее сообщение «Highway Driving Assist (HDA) canceled» или «HDA (Highway Driving Assist) cancelled» (HDA (помощь на магистрали) неактивна) и система «Highway Driving Assist» (Помощь при вождении на автомагистрали), а также система «Lane Change Assist» (Помощь при смене полосы движения) автоматически отключаются.

- Ограничение скорости движения

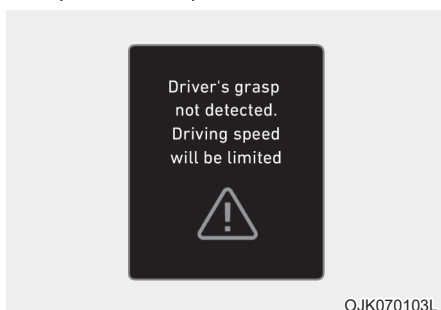

Если Вспомогательная система вождения на автомагистрали отключена в случае предупреждения об отпуске рулевого колеса, скорость движения будет ограничена.

Во время функционирования вспомогательной системы вождения на автомагистрали будет отображено предупреждающее сообщение «Driver's grasp not detected. Driving speed will be limited» (Водитель не сжимает руль. Скорость движения будет ограничена) на приборной панели, прозвучит отчетливый непрерывный предупреждающий сигнал.

- Движение ближе к одной из сторон полосы (при наличии)

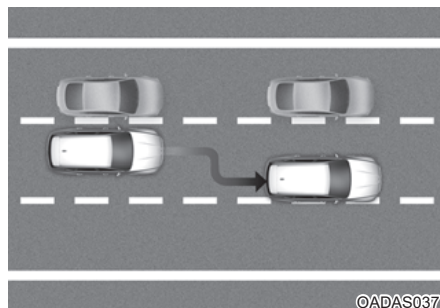

Если при движении со скоростью выше 60 км/ч (40 мили/ч) дистанция до идущего рядом автомобиля угрожающе мала, происходит контроль движения в обратном направлении с целью обеспечения безопасного вождения.

Если по обеим сторонам полосы обнаружены движущиеся близко к вам транспортные средства, функция не будет выполнять отвод к противоположной стороне полосы.

#### Режим ожидания системы «Highway Driving Assist» (Помощь при вождении на автомагистрали)

Если система Интеллектуального круиз-контроля временно отключена во время функционирования системы «Highway Driving Assist» (Помощь при вождении на автомагистрали), система «Highway Driving Assist» (Помощь при вождении на автомагистрали) находится в режиме ожидания. В таком случае «Lane Change Assist» (Помощь при смене полосы) будет функционировать в нормальном режиме.

## **i** Информация

- Ограничение скорости движения помогает не превышать скорость 60 км/ч (40 миль/ч). При этом, если впереди движется транспортное средство, автомобиль снижает скорость. После снижения скорости автомобиля автоматическое ускорение не выполняется.
- Функция ограничения скорости движения отключается в следующих условиях:
  - если водитель вновь взялся за рулевое колесо;
  - Если водитель включил систему помощи удержания полосы нажатием кнопки помощи при движении по полосе
  - Если нажат переключатель «+», «-», П, кнопка , педаль акселератора или тормоза





### **Система помощи при смене полосы движения на автомагистрали (при наличии)**

#### Дисплей и управление

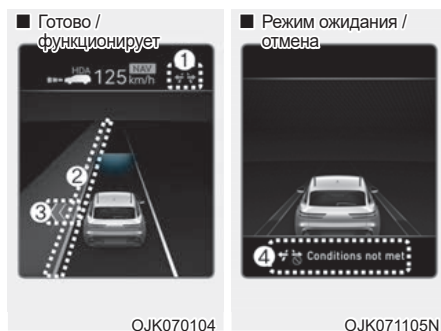
Состояние работы функции помощи при смене полосы движения на автомагистрали можно проверить в режиме просмотра «Driving Assist» (Помощь при вождении) на приборной панели. См. раздел «Режимы просмотра» в главе 4.

Сигналы функции помощи при смене полосы движения на автомагистрали отображаются как показано ниже, в зависимости от состояния функции.



- (1) Индикатор помощи при смене полосы движения на автомагистрали
  - Зеленый  горит: состояние готовности
  - Зеленый  мигает: режим работы
  - Горит серый : режим ожидания
  - Белый  мигает: состояние отмены
- (2) Зеленая линия разметки
 

Зеленая линия разметки отображается, когда функция начинает работать и до момента наезда автомобиля на линию разметки.
- (3) Зеленая стрелка и затемнение
 

Зеленая стрелка отображается по прошествии определенного времени после начала работы функции и до завершения перестраивания на другую полосу движения.
- (4) Сообщение
  - Сообщение отображается, когда функция не работает, даже при использовании рычага сигнала поворота.
  - Сообщение отображается, когда функция отменена во время работы.

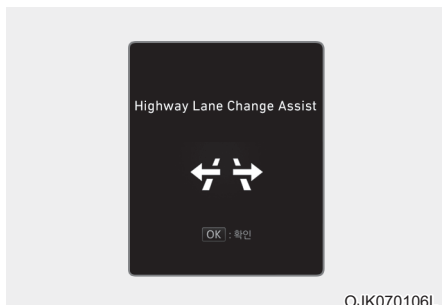

### Включение функции помощи при смене полосы движения на автомагистрали

Функция помощи при смене полосы движения на автомагистрали включается при выполнении следующих условий.

- Кнопка «Driving Assist» (Режим помощи при управлении автомобилем) или «Lane Driving Assist» (Автоматическое удержание полосы) используется для включения системы Highway Driving Assist (Вспомогательная система движения по автомагистрали).
- Нажатие кнопки ОК на рулевом колесе во время отображения на приборной панели запроса об использовании функции помощи при смене полосы движения на автомагистрали.

### Готовность к работе функции помощи при смене полосы движения на автомагистрали

Когда функция помощи при смене полосы движения на автомагистрали включена, она будет готова к работе при выполнении всех следующих условий:

- Система помощи при движении на автомагистрали работает
- Система контроля полосы работает
- После запуска двигателя сзади вашего автомобиля несколько раз обнаруживается транспортное средство
- Скорость автомобиля превышает 80 км/ч (50 миль/ч).
- На приборной панели не отображается предупреждение об отпуске рулевого колеса
- Выключена аварийная световая сигнализация

### **i** Информация

- Когда функция помощи при смене полосы движения включена (индикатор горит), система слежения за полосой движения не будет отключена, даже если работают индикатор сигнала поворота или световая аварийная сигнализация.
- Функция помощи при смене полосы движения автоматически включается при движении в следующих дорожных условиях:
  - Одна полоса движения
  - Впереди на дороге находится перекресток или пешеходный переход
  - На дороге отсутствует структура, например средняя полоса, отбойники и т. д.
  - Впереди на дороге присутствует пешеход или велосипедист
- Когда функция находится в состоянии готовности и скорость автомобиля ниже 75 км/ч (45 миль/ч), функция переходит в режим ожидания.

### **!** ПРЕДУПРЕЖДЕНИЕ

При отключении функции помощи при смене полосы движения на автомагистрали во время работы помощь при вождении временно отменяется. Всегда будьте осторожны за рулем.



## Работа функции помощи при смене полосы движения на автомагистрали



[1]: по центру

Функция помощи при смене полосы движения на автомагистрали работает, если нажать рычаг указателя поворота вверх или вниз в положение «А» или «В», когда функция находится в состоянии готовности (индикатор  горит зеленым светом) и все указанные далее условия соблюдены:

- Руки водителя находятся на руле
- Риск столкновения в направлении изменения полосы движения отсутствует
- В направлении изменения полосы движения присутствует единая пунктирная линия
- Предупреждения вспомогательной системы предотвращения лобового столкновения и вспомогательной системы предотвращения столкновения в слепой зоне отсутствуют
- Автомобиль движется по центру полосы (не приближаясь к одной из ее сторон)
- Дорога, по которой движется автомобиль, или дорога, на которую планируется совершение перестроивания, является дорогой, по которой работает функция

## Информация

- Когда рычаг указателя поворота переводится в положение А, срабатывает система помощи при смене полосы движения на автомагистрали. Система помощи при смене полосы движения на автомагистрали отключится, если перевести рычаг указателя поворота в центральное положение (1) до перестроения. Если перевести рычаг указателя поворота в центральное положение (1) после перестроения, система помощи при смене полосы движения на автомагистрали меняет полосу движения и выключает сигнал поворота по завершении перестроения.
- Когда рычаг указателя поворота находится в положении «В» некоторое время, появляется зеленая стрелка. При этом, даже если рычаг отпускается и возвращается в исходное положение (1), при смене полосы все равно будет оказываться помощь.
- Когда функция выполняет смену полосы, индикатор сигнала поворота будет мигать, даже если водитель не держит рычаг указателя поворота, и по завершении смены полосы индикатор сигнала поворота выключится.

### Режим ожидания функции помощи при смене полосы движения на автомагистрали

Функция помощи при смене полосы движения на автомагистрали находится в режиме ожидания, если одно из состояний готовности не удовлетворено или при выезде на или движении по одной из нижеуказанных дорог.

- Дорога с определенным расстоянием до пункта оплаты проезда на главной дороге автомагистрали (или шоссе)
- Дорога заканчивается перекрестком или транспортной развязкой
- Дорога с крутыми изгибами
- Дорога с узкими полосами движения
- Строящиеся дороги

### Отмена функции помощи при смене полосы движения на автомагистрали

Функция отменяется в следующих условиях:

- Во время работы системы помощи при смене полосы движения на автомагистрали рычаг указателя поворота перемещается в положение А и располагается по центру (1) перед перестроением
- Рычаг указателя поворота переведен в положение, противоположное направлению перестроения
- Резкий поворот рулевого колеса





### **ПРЕДУПРЕЖДЕНИЕ**

- Во время работы функция отключается при одном из следующих условий:
  - Вспомогательная система движения по автомагистрали выключена
  - Система слежения за полосой движения или Интеллектуальный круиз-контроль выключены или временно отключены
  - На приборной панели отображается предупреждающее сообщение об отпуске рулевого колеса
  - Включена аварийная световая сигнализация
  - Отображаются предупреждения вспомогательной системы предотвращения лобового столкновения и вспомогательной системы предотвращения столкновения в слепой зоне
  - Обнаружена возможность столкновения на следующей полосе, несмотря на отсутствие предупреждения Вспомогательной системы предотвращения лобового столкновения и Вспомогательной системы предотвращения столкновения в слепой зоне
  - Въезд на строящуюся дорогу
  - Полоса, в которую планируется перестроение, исчезает
  - Полоса, в которую планируется перестроение, не обнаружена
  - Неисправность ламп указателя поворота
- Функция Помощи при смене полосы движения на автомагистрали выключена (функция выключается при выключении из меню настройки, если дорога становится дорогой с одной полосой движения, при наличии перекрестка, при выезде на дорогу без разметки, например среднюю полосу, отбойник и т. д., или при наличии пешехода или велосипедиста на полосе движения).
- Скорость автомобиля ниже 75 км/ч (45 миль/ч)
- Во время работы функции, когда функция отключена, в зависимости от условий вождения, автомобиль может двигаться вдоль полосы движения, или помощь в рулевом управлении может быть отключена. Во время вождения будьте внимательны и следите за дорожными условиями.
- Функция может работать ненадлежащим образом при наличии на дорогах пешеходов или велосипедистов, например на перекрестках. Во время вождения будьте внимательны и следите за дорожными условиями.

## Ограничения и неисправности системы «Highway Driving Assist» (Помощь при вождении на автомагистрали)

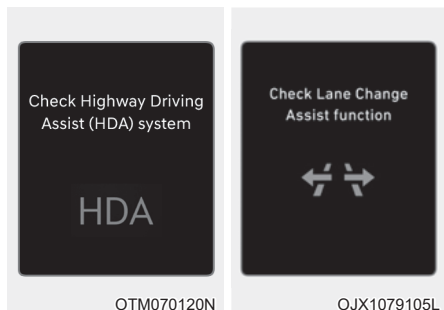
### Неисправности системы помощи при движении на автомагистрали



Если вспомогательная система движения по автомагистрали или система помощи при смене полосы движения на автомагистрали работает ненадлежащим образом, появится предупреждающее сообщение «Проверьте вспомогательную систему движения по автомагистрали» или «Проверьте функцию помощи при смене полосы движения», и на приборной панели загорится  сигнальная лампа. Рекомендуется обратиться к официальному дилеру продукции марки Genesis для проверки автомобиля

### ПРЕДУПРЕЖДЕНИЕ

- Водитель несет ответственность за безопасное вождение.
- Во время движения всегда держите руки на руле.
- Система «Highway Driving Assist» (Помощь при вождении на автомагистрали) помогает водителю во время управления автомобилем, однако не является полностью автономной функцией управления автомобилем. Всегда следите за ситуацией на дороге и придерживайтесь правил безопасности.

- Всегда следите за дорогой. Водитель несет ответственность за соблюдение правил дорожного движения. Производитель автомобиля не несет ответственности за нарушение водителем правил дорожного движения или дорожные происшествия, возникшие по вине последнего.
- Система «Highway Driving Assist» (Помощь при вождении на автомагистрали) может распознавать не все ситуации на дороге. Из-за определенных ограничений функция помощи «Highway Driving Assist» (Помощь при вождении на автомагистрали) может не обнаружить вероятность столкновения. Всегда помните об ограничениях функции. Препятствия в виде автомобилей, мотоциклов, велосипедов, пешеходов, неопределенных объектов, или такие сооружения, как дорожные ограждения, шлагбаумы и т. д., с которыми возможно столкновение транспортного средства, могут не обнаруживаться.
- Система «Highway Driving Assist» (Помощь при вождении на автомагистрали) выключается автоматически при следующих условиях:
  - Движение по дорогам, на которой система «Highway Driving Assist» (Помощь при вождении на автомагистрали) не работает, к примеру, в зоне отдыха, на перекрестке, развилке и т.п.
  - Навигация не работает должным образом, например в момент обновления или после перезапуска.
- Система «Highway Driving Assist» (Помощь при вождении на автомагистрали) может включиться или выключиться произвольно в зависимости от дорожных условий (информация системы навигации) и окружающей среды.
- Система контроля полосы движения может временно выключаться, если камера фронтального обзора не может правильно распознать разметку либо активно предупреждение об отсутствии рук на руле.
- Звуковое предупреждение системы «Highway Driving Assist» (Помощь при вождении на автомагистрали) можно не услышать в шумной обстановке.

- Если автомобиль передвигается на высокой скорости выше определенного лимита скорости на повороте, его может занести в сторону либо сместить с полосы движения.
- Отключите вспомогательную систему движения по автостраде в целях безопасности, если выполняете буксировку прицепа или другого автомобиля.
- Предупреждающее сообщение об отсутствии рук на руле может появиться слишком рано или слишком поздно, в зависимости от того, как удерживается руль, либо от ситуации на дороге. Во время движения всегда держите руки на руле.
- Из соображений безопасности перед использованием системы «Highway Driving Assist» (Помощь при вождении на автомагистрали) прочитайте руководство пользователя.
- Система «Ассистент движения по автомагистрали» не будет работать сразу после запуска двигателя или при инициализации датчиков обнаружения или навигатора.
- Сигналы GPS блокируются в определенных зонах, например в туннелях.
- Автомобиль отклоняется от курса или маршрут к точке назначения изменен или отменен в результате перезагрузки системы навигации
- Автомобиль въезжает на станцию обслуживания или в зону отдыха
- Работает приложение Android Auto или система CarPlay
- Система навигации не может обнаружить текущее положение автомобиля (например, на надземной дороге, в том числе на переходе, прилегающем к главным дорогам, или если параллельно проходит другая дорога)
- Единую белую пунктирную линию или край дороги невозможно обнаружить
- Дорога временно находится под контролем в связи со строительными работами и т.д.
- На дороге отсутствует структура, например средняя полоса, отбойники и т.д.
- В направлении изменения полосы движения присутствует меняющаяся пунктирная линия

### **Ограничения системы «Highway Driving Assist» (Помощь при вождении на автомагистрали)**

Система «Highway Driving Assist» (Помощь при вождении на автомагистрали) и функция «Highway Lane Change» (Помощь при смене полосы движения на магистралях) могут работать ненадлежащим образом или не работать при следующих условиях:

- Картографическая информация и фактические условия дороги отличаются в связи с отсутствием поддержки навигации
- Картографические данные и фактические условия участка пути отличаются в связи с ошибкой данных GPS или картографической информации
- Информационно-развлекательная система чрезмерно загружена в связи с одновременным выполнением функций, таких как поиск маршрута, воспроизведение видео, распознавание голоса и т. д.

### **Информация**

Подробнее об ограничениях камеры фронтального обзора, фронтального радары, фронтального углового радары и заднего углового радары см. в разделе «Forward Collision-Avoidance Assist (FCA)» (Помощь против столкновений спереди) в этой главе.

## КАМЕРА ЗАДНЕГО ВИДА (RVM)



ОJK070053

Камера заднего вида отображает зону позади автомобиля для помощи при выполнении маневра парковки и движении задним ходом.

### Датчик обнаружения

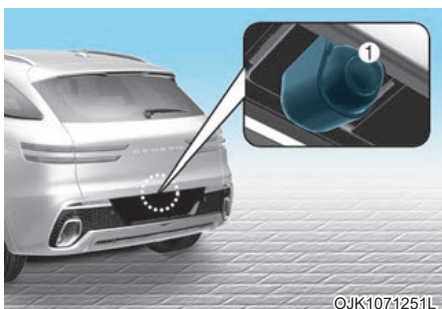

ОJK1071251L

[1]: Камера заднего вида с широким полем обзора

Смотрите точное расположение датчика обнаружения на иллюстрации выше.

## Настройки монитора заднего вида

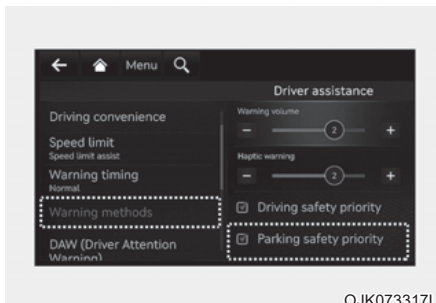

ОJK073317L

### Способы предупреждения

При включенном двигателе перейдите в раздел «Настройка → Автомобиль → Ассистент водителя → Звуковые и тактильные предупреждения» в меню настройки информационно-развлекательной системы и выберите следующее:

- Приоритет системы безопасности при парковке: Уменьшение громкости всех источников аудио при включении монитора заднего вида.

### **i** Информация

- При изменении способов предупреждений также могут быть изменены способы предупреждений других систем помощи водителю.
- После перезапуска автомобиля для способов выдачи предупреждений используются последние настройки.
- В зависимости от комплектации автомобиля меню настройки может отсутствовать.

## Настройки камеры

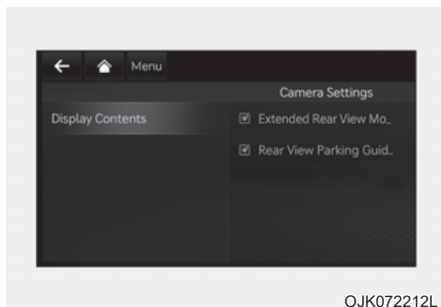

Вы можете изменить параметры «Display Contents» (Содержимое дисплея) или «Display Settings» (Настройки дисплея) монитора заднего вида. Для этого при работающем двигателе коснитесь значка настройки (⚙️) на экране (когда работает монитор заднего вида) или в меню «Settings» (Настройки) выберите пункт «Driver Assistance» (Помощь водителю) → «Parking Safety» (Безопасная парковка) → «Camera Settings» (Настройки камеры).

## Информация

- Горизонтальная линия в режиме «Rear View Parking Guidance» (Помощь при парковке, вид сзади) показывает расстояние 0,5 м (1,6 фута), 1 м (3,3 фута) и 2,3 м (7,6 фута) от автомобиля.
- Горизонтальная линия в режиме «Rear Top View Parking Guidance» (Помощь при парковке, вид сзади с верхней точки) показывает расстояние до открытой крышки багажника и расстояние в 1,5 м (4,9 фута) от автомобиля.

## Работа монитора заднего вида

### Использование кнопки



### Кнопка парковки/обзора

Чтобы включить камеру заднего вида, нажмите кнопку «Parking/View» (парковка/обзор) (1).

Чтобы выключить функцию, нажмите кнопку еще раз.

### Вид сзади

#### Условия работы

- Переведите рычаг переключения передач в положение «R» (задний ход); на экране появится изображение.
- Когда автомобиль находится в режиме «P» (парковка), нажмите кнопку «Parking/View» (парковка/обзор) (1); на экране появится изображение.

#### Условия отключения

- Если рычаг переключения передач находится в положении «R» (задний ход), невозможно выключить изображение с задней камеры.
- Когда автомобиль находится в режиме «P» (парковка) и на экране отображается изображение с задней камеры, еще раз нажмите кнопку «Parking/View» (парковка/обзор) (1); изображение с задней камеры будет выключено.
- Переведите рычаг переключения передач из положения «R» (задний ход) в положение «P» (парковка); изображение с задней камеры будет выключено.

### Монитор расширенного заднего вида

На экране по-прежнему будет отображаться изображение с задней камеры, чтобы вам было проще парковаться.

#### Условия работы

Переведите рычаг переключения передач из положения «R» (задний ход) в положение «N» (нейтраль) или «D» (передний ход); на экране появится изображение с задней камеры.

#### Условия отключения

- Если скорость автомобиля превысит 10 км/ч (6 миль/ч), изображение с задней камеры будет выключено.
- Переведите рычаг переключения передач в положение «P» (парковка); изображение с задней камеры будет выключено.

### Отображение вида сзади при движении

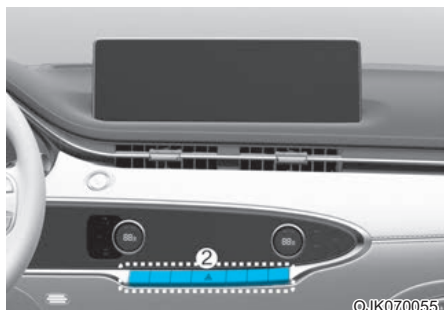

С целью повышения безопасности во время движения водитель может воспользоваться видом сзади.

#### Условия работы

Когда автомобиль находится в режиме «D» (передний ход) или «N» (нейтраль), нажмите кнопку «Parking/View» (парковка/обзор) (1); на экране появится вид сзади при движении.

#### Условия отключения

- Еще раз нажмите кнопку «Parking/View» (парковка/обзор) (1); вид сзади при движении будет выключен.
- Нажмите одну из кнопок информационно-развлекательной системы (2); вид сзади при движении будет выключен.
- Переведите рычаг переключения передач в положение «P» (парковка); вид сзади при движении будет выключен.

#### Во время работы

Если рычаг коробки передач переключен в положение «R» (задний ход), и при движении на экране отображается вид сзади, появится изображение вида сзади с направляющими для помощи в парковке.

### Вид сзади с верхней точки

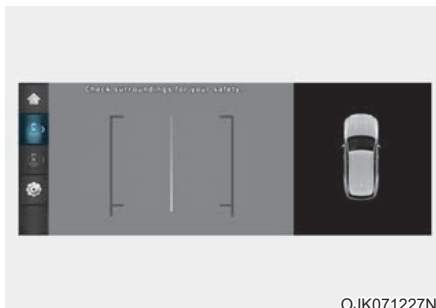

Если коснуться значка  на экране появится вид сверху, на котором будет показано расстояние от задней части автомобиля до препятствия во время парковки.

## Ограничения и неисправности монитора заднего вида

### Неисправности монитора заднего вида

Если монитор заднего вида работает некорректно, мигает экран или изображение с камеры отображается неправильно, рекомендуется обратиться к официальному дилеру продукции марки Genesis для проверки автомобиля.

### Ограничения монитора заднего вида

Если автомобиль длительное время не используется в зимних условиях или он припаркован на закрытом паркинге, под влиянием выхлопных газов изображение на экране временно может оставаться размытым.



### ПРЕДУПРЕЖДЕНИЕ

- Камера заднего вида с широким полем обзора не охватывает всю зону позади автомобиля. Водитель должен всегда проверять область позади автомобиля непосредственно через внутреннее и наружное зеркала заднего вида перед выполнением парковки или движения задним ходом.
- Кажущееся расстояние до объекта на экране может отличаться от фактического. Для обеспечения безопасности обязательно оценивайте окружающую обстановку непосредственно.
- Всегда следите за чистотой объектива камеры заднего вида с широким полем обзора. Если объектив покрыт каким-либо веществом, это может отрицательно повлиять на работу камеры, и камера заднего вида будет работать некорректно. Для очистки объектива не используйте химические растворители, например, сильные поверхностно-активные вещества с содержанием щелочных или летучих органических соединений (бензин, ацетон и т. д.). Они могут повредить объектив камеры.



## СИСТЕМА КРУГОВОГО ОБЗОРА (SVM) (ПРИ НАЛИЧИИ)



Камера кругового обзора служит для помощи при парковке, позволяя водителю видеть обстановку вокруг автомобиля.

### Датчик обнаружения



- [1] : камера переднего вида с широким полем обзора
- [2], [3]: камера бокового вида с широким полем обзора (под наружным зеркалом заднего вида),
- [4] : Камера заднего вида с широким полем обзора

Смотрите точное расположение датчиков обнаружения на иллюстрации выше.

## Настройки системы кругового обзора

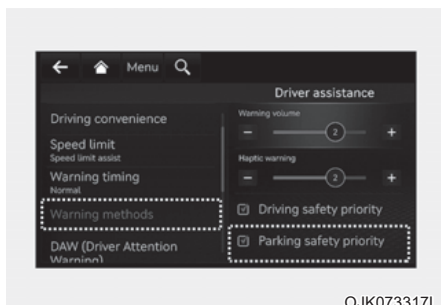

OJK073317L

### Способы предупреждения

При включенном двигателе перейдите в раздел «Настройка → Автомобиль → Ассистент водителя → Звуковые и тактильные предупреждения» в меню настройки информационно-развлекательной системы и выберите следующее:

- Приоритет системы безопасности при парковке: Уменьшение громкости всех источников аудио при включении системы кругового обзора.

### **i** Информация

- При изменении способов предупреждений также могут быть изменены способы предупреждений других систем помощи водителю.
- После перезапуска автомобиля для способов выдачи предупреждений используются последние настройки.
- В зависимости от комплектации автомобиля меню настройки может отсутствовать.

## Настройки камеры

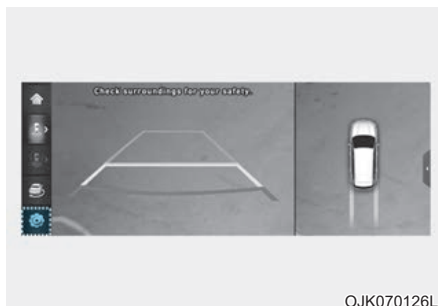

OJK070126L

- Вы можете изменить параметры «Display Contents» (Содержимое дисплея) или «Display Settings» (Настройки дисплея) системы кругового обзора. Для этого при работающем двигателе коснитесь значка настройки (⚙️) на экране (когда работает система кругового обзора) или в меню «Settings» (Настройки) выберите пункт «Driver Assistance» (Помощь водителю) → «Parking Safety» (Безопасная парковка) → «Camera Settings» (Настройки камеры).
- В разделе «Display Contents» (Содержимое дисплея) можно изменить настройки «Top View Parking Guidance» (Помощь при парковке, вид сверху), «Rear View Parking Guidance» (Помощь при парковке, вид сзади) и «Parking Distance Warning» (Предупреждение о расстоянии при парковке).

## ■ Вид спереди сверху



OJK070127L

## ■ Вид сзади с верхней точки



OJK070128L

### Помощь при парковке, вид сверху

- Если выбран пункт «Top View Parking Guidance» (Помощь при парковке, вид сверху), рекомендации по парковке будут отображаться в правой части экрана системы кругового обзора.
- При использовании функции «Top View Parking Guidance» (Помощь при парковке, вид сверху) можно отобразить вид спереди сверху или вид сзади сверху.
- Можно совместить работу функций помощи при парковке: вид сверху и вид спереди сверху или вид сзади сверху.
- Горизонтальная линия в режиме «Rear Top View Rear Top View Guidance» (Помощь при парковке, вид сзади с верхней точки) показывает расстояние до открытой крышки багажника и расстояние в 2 м (6.6 фута) от автомобиля.

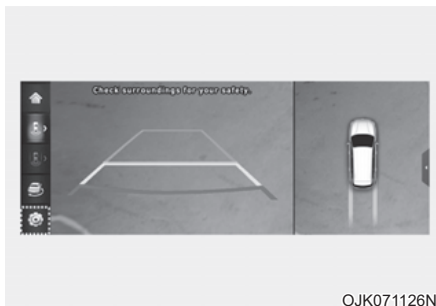

OJK071126N

### Помощь при парковке, вид сзади

- Если выбран пункт «Rear View Parking Guidance» (Помощь при парковке, вид сзади), рекомендации по парковке будут отображаться на изображении с задней камеры.
- Горизонтальная линия в режиме «Rear View Parking Guidance» (Помощь при парковке, вид сзади) показывает расстояние 0,5 м (1,6 фута), 1 м (3,3 фута) и 2,3 м (7,6 фута) от автомобиля.



#### Предупреждение о расстоянии при парковке

- Если выбран пункт «Parking Distance Warning» (Предупреждение о расстоянии при парковке), то расстояние при парковке будет отображаться в правой части экрана кругового обзора.
- Изображение будет отображаться, только когда функция «Parking Distance Warning» (Предупреждение о расстоянии при парковке) предупреждает водителя.

#### **Surround View Monitor Auto On (Автоматическое включение системы кругового обзора)**

Чтобы использовать эту функцию, при работающем двигателе в меню «Settings» (Настройки) выберите пункт «Driver Assistance» (Помощь водителю) → «Parking Safety» (Безопасная парковка) → «Surround View Monitor Auto On» (Автоматическое включение системы кругового обзора).

## Работа системы кругового обзора

### Кнопка парковки/обзора

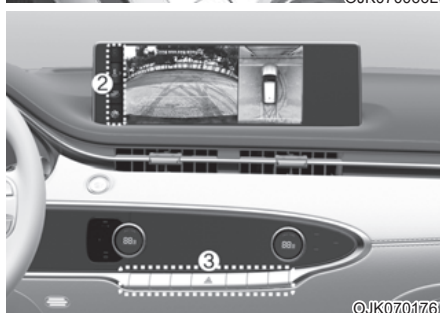

- Чтобы включить систему кругового обзора, нажмите кнопку «Parking/View» (парковка/ обзор) (1).  
Чтобы выключить функцию, нажмите кнопку еще раз.
- Коснувшись пиктограмм видов (2) на дисплее камеры кругового обзора, можно выбрать другие режимы просмотра.
- Если нажать одну из кнопок информационно-развлекательной системы (3), когда рычаг переключения передач находится не в положении «R» (задний ход), выключится система кругового обзора.

### Фронтальный обзор

Когда рычаг переключения передач находится в положении «N» (Нейтраль) или «D» (Движение вперед), для помощи в парковке на экране отображается изображение с передней камеры. В режиме вида спереди доступны изображения спереди сверху, спереди или сбоку.

#### Условия работы

- При переключении рычага передач из положения «R» (задний ход) в положение «N» (нейтраль) или «D» (передний ход) будет выбран последний заданный режим функции переднего обзора.
- Функция фронтальный обзор работает при выполнении указанных ниже условий.
  - Когда отображается экран информационно-развлекательной системы, быстро нажмите кнопку «Парковка/обзор» (1), когда выбрана передача «D» (Движение вперед), «N» (Нейтраль) или «P» (Парковка), и скорость автомобиля составляет менее 15 км/ч (9 миль/ч).
- Функция «Surround View Monitor Auto On» (Автоматическое включение системы кругового обзора) работает, если выполняются указанные ниже условия.
  - Если в меню «Settings» (Настройки) выбран пункт «Driver Assistance» (Помощь водителю) → «Parking Safety» (Безопасная парковка) → «Surround View Monitor Auto On» (Автоматическое включение системы кругового обзора), рычаг переключения передач находится в положении «D» (передний ход), функция предупреждения о расстоянии при парковке предупреждает водителя, когда на экране отображается вид спереди для помощи при парковке.

#### Условия отключения

- Еще раз нажмите кнопку «Parking/View» (парковка/обзор) (1), изображение будет выключено.
- Если скорость автомобиля превысит 15 км/ч (9 миль/ч) и при этом рычаг переключения передач будет в положении «D» (передний ход), система кругового обзора выключится и на дисплее отобразится предыдущий экран информационно-развлекательной системы. Если скорость автомобиля снова станет меньше 15 км/ч (9 миль/ч) система кругового обзора не выключится.
- Нажмите одну из кнопок информационно-развлекательной системы (3); на дисплее отобразится экран информационно-развлекательной системы.
- Переведите рычаг переключения передач в положение «P» (парковка); изображение будет выключено.

### Вид сзади

Когда рычаг переключения передач находится в положении «P» (Парковка), для помощи в парковке на экране отображается изображение с задней камеры. В режиме вида сзади доступны изображения сверху, сзади или сбоку.

#### Условия работы

- Переведите рычаг переключения передач в положение «R» (задний ход); на экране появится изображение.
- Когда автомобиль находится в режиме «P» (парковка), нажмите кнопку «Parking/View» (парковка/обзор) (1); на экране появится изображение.

#### Условия отключения

- Если рычаг переключения передач находится в положении «R» (задний ход), невозможно выключить изображение.
- Переведите рычаг переключения передач из положения «R» (задний ход) в положение «P» (парковка); изображение будет выключено.
- Когда автомобиль находится в режиме «P» (парковка) и на экране есть изображение, еще раз нажмите кнопку «Parking/View» (парковка/обзор) (1).

## **Отображение вида сзади при движении**

С целью повышения безопасности во время движения водитель может воспользоваться видом сзади.

### **Условия работы**

- Двигатель работает.
- При движении автомобиля со скоростью выше 15 км/ч (9 миль/ч) нажмите кнопку «Parking/View» (парковка/обзор) (1). На экране появится вид сзади при движении.
- Если при движении автомобиля со скоростью ниже 15 км/ч (9 миль/ч) коснуться значка  на экране системы кругового обзора, отобразится вид сзади при движении.

### **Условия отключения**

- Еще раз нажмите кнопку «Parking/View» (парковка/обзор) (1); на дисплее отобразится предыдущий экран информационно-развлекательной системы.
- При движении автомобиля со скоростью ниже 15 км/ч (9 миль/ч) на экране системы кругового обзора выберите какой-либо другой режим обзора. Вид сзади при движении выключится.
- Нажмите одну из кнопок информационно-развлекательной системы (3); на дисплее отобразится экран информационно-развлекательной системы.
- Переведите рычаг переключения передач в положение «Р» (парковка); вид сзади при движении будет выключен.

## **Ограничения и неисправности системы кругового обзора**

### **Неисправности системы кругового обзора**

Если система кругового обзора работает некорректно, мигает экран или изображение с камеры отображается неправильно, рекомендуется обратиться к официальному дилеру продукции марки Genesis для проверки автомобиля.

### **Ограничения системы кругового обзора**

- Если автомобиль длительное время не используется в зимних условиях или он припаркован на закрытом паркинге, под влиянием выхлопных газов изображение на экране временно может оставаться размытым.
- В указанных ниже условиях этот экран может отображаться ненормально, а в верхнем левом углу экрана может отображаться значок.
  - Открыт багажник
  - Открыта дверь водителя или переднего пассажира
  - наружные зеркала заднего вида находятся в сложенном состоянии;



## ПРЕДУПРЕЖДЕНИЕ

- Перед началом движения следует **ОБЯЗАТЕЛЬНО** убедиться в отсутствии каких-либо объектов или препятствий рядом с автомобилем. Фактическое положение автомобиля может отличаться от показанного на экране.
- Кажущееся расстояние до объекта на экране может отличаться от фактического. Для обеспечения безопасности обязательно оценивайте окружающую обстановку непосредственно.
- Система кругового обзора предназначена для использования при движении по ровной дороге. При использовании системы на дорогах с неравномерной поверхностью, например с бордюрами и лежащими полицейскими, изображение на экране может выглядеть неправильно.
- Всегда следите за чистотой объектива камеры. Если объектив покрыт каким-либо веществом, это может отрицательно повлиять на работу камеры, и камера кругового обзора будет работать некорректно. Для очистки объектива не используйте химические растворители, например, сильные поверхностно-активные вещества с содержанием щелочных или летучих органических соединений (бензин, ацетон и т. д.). Они могут повредить объектив камеры.



## Информация

- Если включена функция заднего вида при движении, во время движения она работает независимо от скорости автомобиля.
- Если при движении задним ходом включена функция заднего вида при движении, на экране отображается вид сзади.

## СИСТЕМА ПРЕДОТВРАЩЕНИЯ СТОЛКНОВЕНИЯ С ОБЪЕКТАМИ, ДВИЖУЩИМИСЯ В ПОПЕРЕЧНОМ НАПРАВЛЕНИИ ПОЗАДИ АВТОМОБИЛЯ (RCCA) (ПРИ НАЛИЧИИ)

Система оповещения об объектах, движущихся в поперечном направлении сзади автомобиля, предназначена для обнаружения и отслеживания транспортных средств, приближающихся слева сзади и справа при движении автомобиля задним ходом и предупреждения водителя о неизбежном столкновении с помощью предупреждающего сообщения и звукового сигнала. Кроме того, она помогает при торможении, предотвращая столкновение.

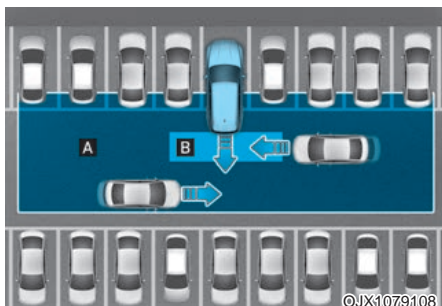

[A]: рабочий диапазон системы оповещения об объектах, движущихся в поперечном направлении сзади автомобиля ,

[B]: рабочий диапазон системы предупреждения столкновений с объектами, движущимися в поперечном направлении сзади автомобиля



### ВНИМАНИЕ

Время выдачи предупреждения зависит от скорости приближающегося транспортного средства.

### Датчик обнаружения



[1]: задний угловой радар

Смотрите точное расположение датчиков обнаружения на иллюстрации выше.

### **i** Информация

Подробнее о мерах предосторожности, касающихся заднего углового радара, см. в разделе «Blind-Spot Collision-Avoidance Assist (BCA)» (Помощь против столкновений в слепой зоне) в этой главе.



## Настройки системы предотвращения столкновения с объектами, движущимися в поперечном направлении позади автомобиля

### Настройка функций

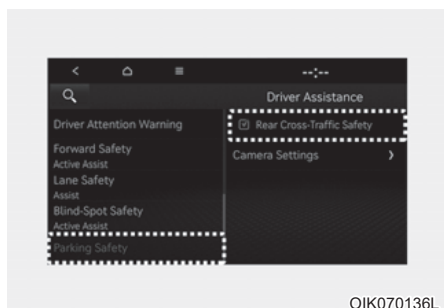

OIK070136L

### Обеспечение безопасности при движении задним ходом

При работающем двигателе в меню «Settings» (Настройки) установите флажок «Driver Assistance» (Помощь водителю) → «Parking Safety» (Безопасность парковки) → «Rear Cross-Traffic Safety» (Безопасность при пересеченном движении сзади), чтобы включить функцию предотвращения столкновения с объектами, движущимися в поперечном направлении позади автомобиля, или снимите флажок, чтобы отключить ее.

### ПРЕДУПРЕЖДЕНИЕ

При перезапуске двигателя функция предотвращения столкновения с объектами, движущимися в поперечном направлении позади автомобиля, всегда включается. Однако, если отключить эту функцию после перезапуска двигателя, водителю следует быть более внимательным и соблюдать правила безопасного управления автомобилем.

### ВНИМАНИЕ

Когда прицеп подключен к проводке фаркопа, система предотвращения столкновения с объектами, движущимися в поперечном направлении позади автомобиля (при наличии), автоматически отключается. В этом случае система предотвращения столкновения с объектами, движущимися в поперечном направлении позади автомобиля, не работает. Всегда следите за дорогой.

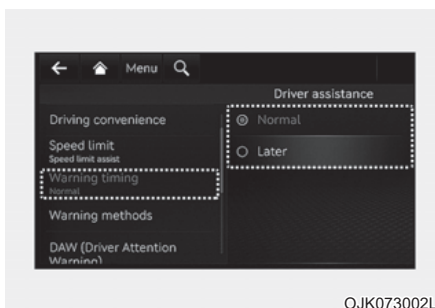

OJK073002L

### Время генерирования предупреждения

При работающем двигателе в меню Настройки выберите пункт Помощь водителю → Warning Timing (Таймер предупреждений) и настройте первоначальное время выдачи предупреждений для функции предотвращения столкновения с объектами, движущимися в поперечном направлении позади автомобиля.

В новом автомобиле для длительности предупреждений установлено значение «Обычно». При изменении таймера предупреждений время выдачи предупреждения других систем помощи водителю может измениться.

### ВНИМАНИЕ

- Настройки длительности предупреждения относятся ко всем функциям системы предотвращения столкновения с объектами, движущимися в поперечном направлении позади автомобиля.

- Даже если для длительности предупреждения выбрано значение «Стандартная (Нормальная)», в случае быстрого приближения слева и справа других транспортных средств может казаться, что предупреждение запаздывает.
- Выберите для длительности предупреждений значение «Позже», если трафик небольшой, а скорость движения низкая.

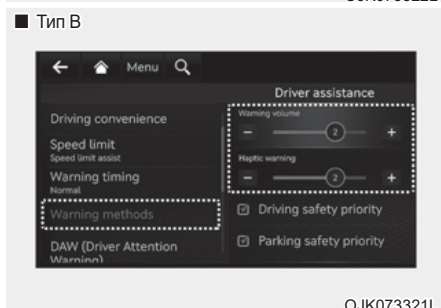
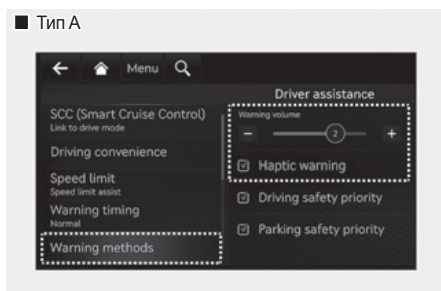

### Способы предупреждения

При включенном двигателе перейдите в раздел «Настройка → Автомобиль → Ассистент водителя → Звуковые и тактильные предупреждения» в меню настройки информационно-развлекательной системы и выберите следующее:

- Громкость предупреждений: можно настроить громкость предупреждений.
- Сенсорное предупреждение: вибрацию руля можно установить (Тип А) или настроить (Тип В).

### **i** Информация

- При изменении способов предупреждений также могут быть изменены способы предупреждений других систем помощи водителю.
- После перезапуска автомобиля для способов выдачи предупреждений используются последние настройки.
- В зависимости от комплектации автомобиля меню настройки может отсутствовать.
- Громкость предупреждения и тактильное предупреждение не могут быть отключены вместе. Если один из способов предупреждения отключается, второй включается.

## Работа системы предотвращения столкновений с объектами, движущимися в поперечном направлении позади автомобиля

### Предупреждение и управление

Система предотвращения столкновения с объектами, движущимися в поперечном направлении позади автомобиля, выдаст предупреждение и поможет с управлением автомобилем с учетом степени риска столкновения.



OPDEN060039



OJK070107



OJX1079166L

### Угроза столкновения

- Чтобы предупредить водителя о приближающемся транспортном средстве сзади с левой/правой стороны, индикатор на наружном зеркале заднего вида будет мигать, а на приборной панели появится предупреждение. Одновременно звучит звуковое предупреждение, и рулевое колесо начнет вибрировать. Если включена камера заднего вида, на экране информационно-развлекательной системы появится предупреждение.

- Система предотвращения столкновения с объектами, движущимися в поперечном направлении позади автомобиля, работает при соблюдении указанных далее условий.
  - рычаг коробки передач переключен в положение «R» (задний ход);
  - скорость автомобиля ниже 8 км/ч (5 миль/ч);
  - приближающееся транспортное средство находится на расстоянии примерно 25 м (82 фута) слева или справа от вашего автомобиля
  - Скорость приближающегося слева или справа транспортного средства выше 5 км/ч (3 миль/ч).

### **i** Информация

Если выполняются условия работы системы, при приближении транспортного средства слева или справа отобразится предупреждение, даже если скорость вашего автомобиля составляет 0 км/ч (0 миль/ч).



OPDEN060039



OJK070108L

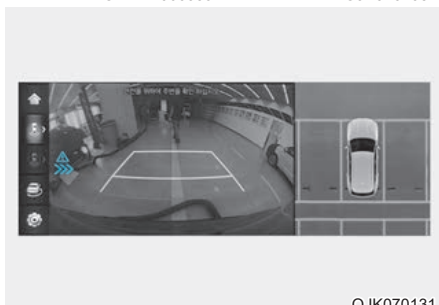

OJK070131

### Аварийное торможение

- Чтобы предупредить водителя о приближающемся транспортном средстве сзади с левой/правой стороны, индикатор на наружном зеркале заднего вида будет мигать, а на приборной панели появится предупреждение. Одновременно звучит звуковое предупреждение, и рулевое колесо начнет вибрировать. На экране информационно-развлекательной системы также появится предупреждение.

- Система предотвращения столкновения с объектами, движущимися в поперечном направлении позади автомобиля, работает при соблюдении указанных далее условий.
  - рычаг коробки передач переключен в положение «R» (задний ход);
  - скорость автомобиля ниже 8 км/ч (5 миль/ч);
  - приближающееся транспортное средство находится на расстоянии примерно 1,5 м (5 футов) слева или справа от вашего автомобиля;
  - скорость приближающегося слева или справа транспортного средства выше 5 км/ч (3 миль/ч).
- Чтобы избежать столкновения с приближающимися транспортными средствами слева и справа, применяется система аварийного торможения.



### ПРЕДУПРЕЖДЕНИЕ

Торможение отключится в таких случаях:

- приближающееся транспортное средство находится за пределами диапазона обнаружения;
- приближающееся транспортное средство проезжает позади вашего автомобиля;
- транспортное средство приближается не в направлении вашего автомобиля;
- приближающееся транспортное средство снижает скорость;
- водитель нажимает педаль тормоза с достаточной силой;

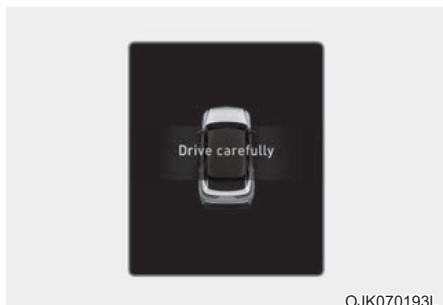

#### Остановка автомобиля и отключение системы управления торможением

- При остановке автомобиля из-за экстренного торможения на приборной панели появится предупреждающее сообщение «Drive carefully» (Едьте аккуратно).
- Для обеспечения безопасности водитель должен немедленно нажать на педаль тормоза и проверить окружающую обстановку.
- Система управления торможением отключится спустя примерно 2 секунды после остановки автомобиля из-за экстренного торможения.
- При экстренном торможении функция управления торможением системы предотвращения столкновения с объектами, движущимися в поперечном направлении позади автомобиля автоматически отключится, если водитель сильно нажмет на педаль тормоза.



#### ПРЕДУПРЕЖДЕНИЕ

При использовании системы предотвращения столкновения с объектами, движущимися в поперечном направлении позади автомобиля, соблюдайте указанные ниже меры предосторожности.

- Для вашей безопасности измените настройки только после парковки автомобиля в безопасном месте.
- Если на экране отображается предупреждение либо звучит звуковой сигнал любой другой системы, предупреждение системы предотвращения столкновения с объектами, движущимися в поперечном направлении позади автомобиля, может не отображаться на экране, а ее звуковой сигнал может не звучать.
- Звуковое предупреждение системы предотвращения столкновения с объектами, движущимися в поперечном направлении позади автомобиля, можно не услышать в шумной обстановке.
- Система предотвращения столкновения с объектами, движущимися в поперечном направлении позади автомобиля, может не работать, если водитель применяет тормоз, чтобы избежать столкновения.
- Когда эта система работает, автомобиль может резко остановиться, что может привести к травмированию пассажиров и перемещению незакрепленных вещей. Всегда пристегивайте ремень безопасности и закрепляйте вещи.
- Даже при возникновении проблем с системой Rear Cross-Traffic Collision Avoidance Assist (Система предотвращения столкновений при перекрестном движении сзади столкновений при перекрестном движении сзади) базовая тормозная система автомобиля будет работать нормально.
- Если система предотвращения столкновения с объектами, движущимися в поперечном направлении позади автомобиля, включена, функция управления торможением автоматически отключится, если водитель сильно нажмет на педаль газа.
- Данная система срабатывает не во всех ситуациях и не в состоянии предотвратить все столкновения.

- Функция предотвращения столкновения с объектами, движущимися в поперечном направлении позади автомобиля, может подавать предупреждение с задержкой или не подавать его вовсе в зависимости от дорожных условий и манеры управления автомобилем.
- Водитель несет ответственность за управление автомобилем. Не полагайтесь исключительно на систему предотвращения столкновения с объектами, движущимися в поперечном направлении позади автомобиля. Сохраняйте безопасную дистанцию торможения и при необходимости нажимайте на педаль тормоза для снижения скорости движения или остановки автомобиля.
- Никогда не проверяйте работу системы предотвращения столкновения с объектами, движущимися в поперечном направлении позади автомобиля, на людях, животных, предметах и т. п. Это может привести к серьезным травмам или смерти.



## ВНИМАНИЕ

Корректность работы системы управления торможением зависит от состояния системы динамической стабилизации (ESC).

В перечисленных ниже обстоятельствах будет выдано только предупреждение:

- горит сигнальная лампа системы динамической стабилизации (ESC);
- система динамической стабилизации (ESC) выполняет какую-либо функцию.



## Информация

В случае срабатывания функции контроля тормозов водитель должен немедленно нажать на педаль тормоза и проверить окружающую обстановку.

- Управление тормозом прекращается, когда водитель нажимает на педаль тормоза с достаточной силой.
- После переключения рычага передач в положение «R» (задний ход) управление тормозами срабатывает один раз при приближении автомобиля с левой или правой стороны.

## Неисправности и ограничения функции предотвращения столкновения с объектами, движущимися в поперечном направлении позади автомобиля

### Неисправность системы предотвращения столкновения с объектами, движущимися в поперечном направлении позади автомобиля

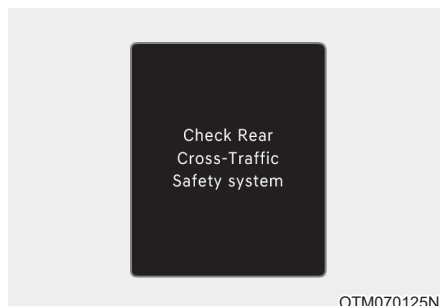

Если система предотвращения столкновения с объектами, движущимися в поперечном направлении позади электромобиля, работает неправильно, на приборной панели несколько секунд появится сообщение Check Rear Cross-Traffic Safety system(s) (Проверьте систему безопасности при пересеченном движении сзади) и включится основной предупреждающий световой индикатор (⚠). В таком случае рекомендуется обратиться к официальному дилеру продукции марки Genesis для проверки автомобиля.

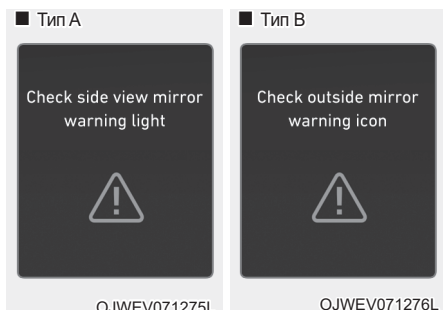

Если световой индикатор на наружном зеркале заднего вида работает неправильно, на приборной панели на несколько секунд появится сообщение «Check side view mirror warning light» или «Check outside mirror warning icon» (Проверить предупреждение наружных зеркал) и загорится основной сигнальный индикатор (⚠). В таком случае рекомендуется обратиться к официальному дилеру продукции марки Genesis для проверки автомобиля.

### **Система предотвращения столкновения с объектами, движущимися в поперечном направлении позади автомобиля, отключается**

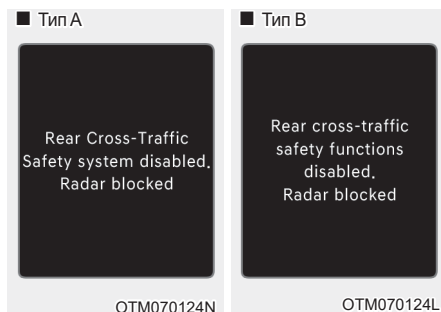

Если поверхность заднего бампера рядом с задним боковым радаром или датчиком покрыта каким-либо веществом, например слоем снега или льда, или на автомобиле установлен прицеп либо навесной держатель, возможно ухудшение качества обнаружения объектов, а также временное ограничение функциональности или отключение функции предотвращения столкновения с объектами, движущимися в поперечном направлении позади автомобиля.

В этом случае сообщение «Rear Cross-Traffic Safety system disabled. Radar blocked» (Функция обеспечения безопасности при пересеченном движении сзади отключена. Радар загрязнен) (или «Rear cross-traffic safety functions disabled. Radar blocked» (Функции обеспечения безопасности при пересеченном движении сзади отключены. Радар загрязнен).

После того как загрязнения, трейлер и т. п. будут удалены, система предотвращения столкновения с объектами, движущимися в поперечном направлении позади электромобиля, возобновит свою работу в нормальном режиме.

Если после их удаления нормальная работа системы не восстанавливается, рекомендуется обратиться к официальному дилеру продукции марки Genesis для проверки автомобиля.



## ПРЕДУПРЕЖДЕНИЕ

- Даже если на приборной панели не появляется предупреждающее сообщение, функция предотвращения столкновения с объектами, движущимися в поперечном направлении позади автомобиля, может работать неправильно.
- Функция предотвращения столкновения с объектами, движущимися в поперечном направлении позади автомобиля, может работать неправильно на участках, на которых после включения двигателя не удается обнаружить ни один объект (например, на открытой местности).



## ВНИМАНИЕ

Выключите систему предотвращения столкновения с объектами, движущимися в поперечном направлении позади автомобиля, чтобы установить или отцепить прицеп, снять крепление для велосипеда или другое навесное оборудование. Включите система предотвращения столкновения с объектами, движущимися в поперечном направлении позади автомобиля, после завершения установки/снятия оборудования.

### ***Ограничения в отношении системы предотвращения столкновения с объектами, движущимися в поперечном направлении позади автомобиля***

Система предотвращения столкновения с объектами, движущимися в поперечном направлении позади автомобиля, может работать неправильно или непредсказуемо в указанных ниже обстоятельствах.

- выезд с участков с густой растительностью;
- выезд с мокрых участков дорог;
- скорость приближающегося транспортного средства высокая или низкая.

Система управления торможением может не работать, от водителя требуется внимание в таких обстоятельствах:

- автомобиль сильно вибрирует на ухабистой дороге, неровной дороге или на дорожных «заплатах»;
- движение по скользкой поверхности, на которой имеется снег, лужи, гололед и т.п.;
- давление в шинах низкое, или шина повреждена;
- Тормозная система была обновлена.
- Интеллектуальная система автоматической парковки (при наличии)



## Информация

Подробнее об ограничениях, касающихся заднего углового радара, см. в разделе «Вспомогательная система предотвращения столкновения в слепой зоне (BSA)» в этой главе.





## ПРЕДУПРЕЖДЕНИЕ

- Движение рядом с транспортным средством или строительной конструкцией

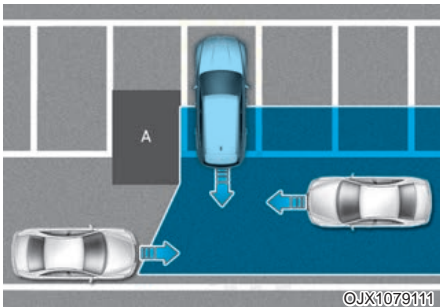

©JX1079111

[A]: сооружение

Функция предотвращения столкновения с объектами, движущимися в поперечном направлении позади автомобиля, будет ограничена при движении рядом с транспортным средством или строительной конструкцией и может не обнаружить транспортное средство, приближающееся слева и справа. Если это произойдет, функция может не предупредить водителя или не применить тормоза, когда это будет необходимо.

Всегда следите за окружающей обстановкой при движении задним ходом.

- Движение в сложном паркинге

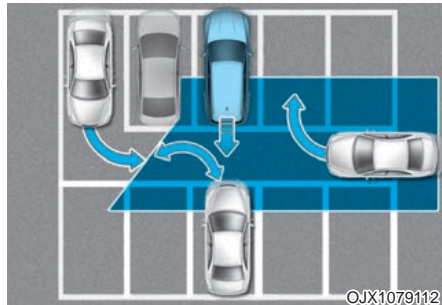

©JX1079112

Система предотвращения столкновения с объектами, движущимися в поперечном направлении позади автомобиля, может обнаруживать транспортные средства, паркующиеся рядом с вашим автомобилем или отъезжающие от него (например, если транспортное средство, находящееся рядом с вашим автомобилем, отъезжает, паркуется или выезжает в область позади вашего автомобиля или если транспортное средство приближается к вашему автомобилю, выполняющему поворот, и т. п.). Если это произойдет, функция не всегда может выдавать предупреждение водителю и применять тормозную систему.

Всегда следите за окружающей обстановкой при движении задним ходом.

- Парковка автомобиля в диагональном направлении

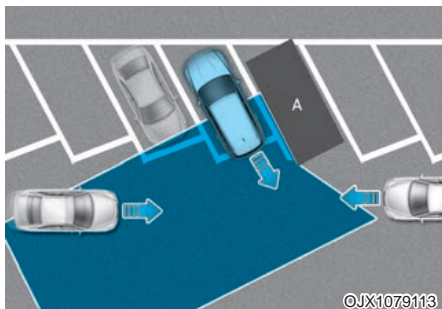

[A]: транспортное средство

Возможности функции предотвращения столкновения с объектами, движущимися в поперечном направлении позади автомобиля, могут быть ограничены при движении задним ходом в диагональном направлении, и она может не обнаружить транспортное средство, приближающееся слева и справа. Если это произойдет, функция может не предупредить водителя или не применить тормоза, когда это будет необходимо.

Всегда следите за окружающей обстановкой при движении задним ходом.

- Автомобиль находится на уклоне или рядом с ним

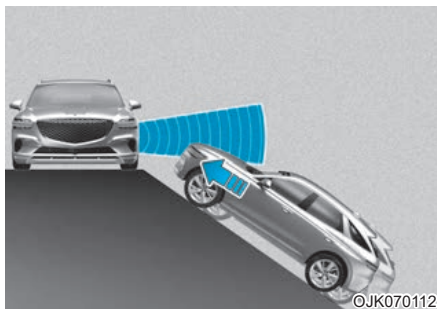

Функция предотвращения столкновения с объектами, движущимися в поперечном направлении позади автомобиля, может быть ограничена при движении автомобиля на подъеме или спуске (или рядом с ними) и может не обнаружить транспортное средство, приближающееся слева и справа. Если это произойдет, функция может не предупредить водителя или не применить тормоза, когда это будет необходимо.

Всегда следите за окружающей обстановкой при движении задним ходом.

- Подъезд к парковочному месту со строительной конструкцией

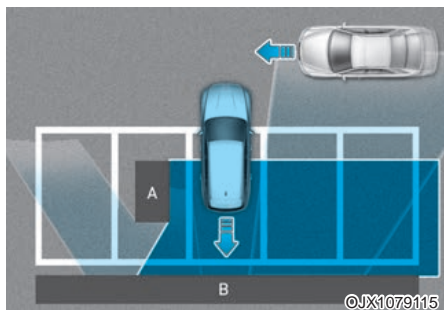

[A]: сооружение, [B]: стена

Система предотвращения столкновения с объектами, движущимися в поперечном направлении позади автомобиля, может обнаруживать транспортные средства, проезжающие перед вами, когда вы паркуетесь задним ходом в парковочное место со стеной или строительной конструкцией в тыльной или боковой области. Если это произойдет, функция не всегда может выдавать предупреждение водителю и применять тормозную систему.

Всегда следите за окружающей обстановкой при движении задним ходом.

- Парковка автомобиля задним ходом

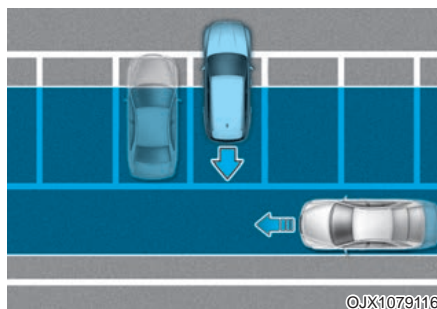

Функция предотвращения столкновения с объектами, движущимися в поперечном направлении позади автомобиля, может обнаруживать транспортные средства, проезжающие сзади вас, когда вы паркуетесь задним ходом на парковочное место. Если это произойдет, функция не всегда может выдавать предупреждение водителю и применять тормозную систему.

Всегда следите за окружающей обстановкой при движении задним ходом.

### ПРЕДУПРЕЖДЕНИЕ

- Отключите систему предотвращения столкновения с объектами, движущимися в поперечном направлении позади автомобиля, в целях безопасности, если выполняете буксировку прицепа.
- Система предотвращения столкновения с объектами, движущимися в поперечном направлении позади автомобиля, может работать неправильно при воздействии сильных электромагнитных волн.
- Она может не работать в течение 15 секунд после запуска двигателя автомобиля или после инициализации задних угловых радаров.

## СИСТЕМА ПРЕДУПРЕЖДЕНИЯ О РАССТОЯНИИ ПРИ ПАРКОВКЕ ЗАДНИМ ХОДОМ (PDW) (ПРИ НАЛИЧИИ)

Система предупреждения о расстоянии при парковке задним ходом предупреждает водителя об обнаружении препятствия на определенном расстоянии при движении автомобиля задним ходом на низкой скорости.

### Датчик обнаружения



OJK070164L

[1]: задние ультразвуковые датчики

Смотрите точное расположение датчиков обнаружения на иллюстрации выше.

### Настройки системы предупреждения о расстоянии при парковке задним ходом Способы предупреждения

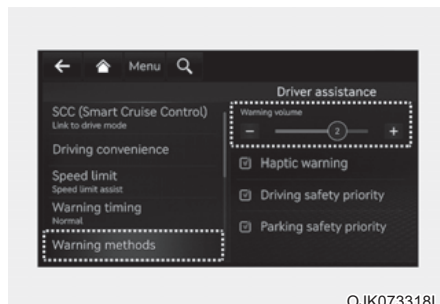

OJK073318L

При включенном двигателе перейдите в раздел «Настройка → Автомобиль → Ассистент водителя → Звуковые и тактильные предупреждения» в меню настройки информационно-развлекательной системы и выберите следующее:

- Громкость предупреждений: можно настроить громкость предупреждений. Если громкость предупреждений отключить, в целях вашей безопасности эта функция будет выдавать предупреждения с низкой громкостью.

### **i** Информация

- При изменении способов предупреждений также могут быть изменены способы предупреждений других систем помощи водителю.
- После перезапуска автомобиля для способов выдачи предупреждений используются последние настройки.
- В зависимости от комплектации автомобиля меню настройки может отсутствовать.

### **⚠** ВНИМАНИЕ

Когда прицеп подключен к проводке фаркопа, система предупреждения о расстоянии при парковке задним ходом (при наличии) автоматически отключается. В этом случае система предупреждения о расстоянии при парковке задним ходом не работает. Всегда следите за дорогой.

## Работа системы предупреждения о расстоянии при парковке задним ходом

### Использование кнопки

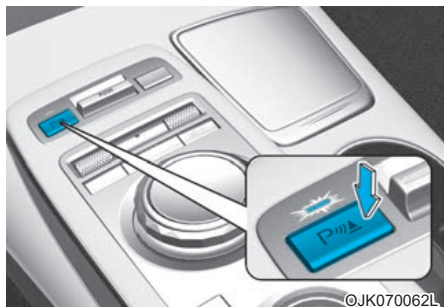

#### Кнопка безопасной парковки

- Нажмите кнопку безопасной парковки (P ) , чтобы включить систему предупреждения о расстоянии при парковке задним ходом. Чтобы выключить функцию, нажмите кнопку еще раз.
- Если система предупреждения о расстоянии при парковке задним ходом отключена (светится индикатор кнопки), то при переводе рычага передач в положение «R» (задний ход) система будет автоматически включена.

## Система предупреждения о расстоянии при парковке задним ходом

- Система предупреждения о расстоянии при парковке задним ходом работает, когда рычаг переключения передач находится в положении «R» (задний ход).
- Система предупреждения о расстоянии при парковке задним обнаруживает людей, животных или предметы сзади автомобиля, когда автомобиль движется назад со скоростью меньше 10 км/ч (6 миль/ч).

Дистанция до объекта	Предупредительный индикатор	Предупреждающий звуковой сигнал
	Движение задним ходом	
60-120 см (24–48 дюймов)		Время от времени включается зуммер
30-60 см (12–24 дюймов)		Учащенный сигнал
менее 30 см (12 дюймов)		Непрерывный сигнал

- Когда любой из ультразвуковых датчиков обнаруживает человека, животное или предмет в пределах своего рабочего диапазона, включается соответствующий световой индикатор. Одновременно с этим будет звучать звуковой сигнал.
- Если одновременно обнаружено более двух объектов, прозвучит звуковое предупреждение о ближайшем объекте.
- Форма установленной в автомобиле приборной панели может отличаться от показанной на рисунке.

## Неисправности и меры предосторожности при использовании системы предупреждения о расстоянии при парковке задним ходом

### Неисправности системы предупреждения о расстоянии при парковке задним ходом

После запуска двигателя и переключения рычага передачи в положение «R» (задний ход) раздастся звуковой сигнал, указывающий на то, что система предупреждения о расстоянии при парковке задним ходом работает нормально.

Если происходит одно или несколько указанных ниже событий, проверьте сначала, не поврежден ли ультразвуковой датчик и не заблокирован ли он посторонними веществами. Если система по-прежнему работает некорректно, рекомендуется обратиться к официальному дилеру продукции Genesis для проверки автомобиля.

- Звуковой сигнал не слышен.
- Зуммер подает прерывистый сигнал.
- На приборной панели появляется предупреждающее сообщение «Ultrasonic sensor error or blockage» (Ошибка или блокиров. ультразвуков. датчика).



### ПРЕДУПРЕЖДЕНИЕ

- Система предупреждения о расстоянии при парковке задним ходом – вспомогательная функция. Работа системы предупреждения о расстоянии при парковке задним ходом зависит от ряда факторов (включая условия окружающей среды). Водитель обязан всегда следить за обстановкой на экране заднего вида при парковке.
- Гарантия на новый автомобиль не распространяется на аварии или повреждения автомобиля, вызванные неисправностью системы предупреждения о расстоянии при парковке задним ходом.
- Будьте предельно внимательны, когда автомобиль движется вблизи каких-либо объектов, в частности, пешеходов, особенно детей. Некоторые типы объектов могут не регистрироваться ультразвуковыми датчиками. Это зависит от материала или размеров объекта, а также от расстояния до него. Все перечисленные факторы влияют на эффективность датчиков.

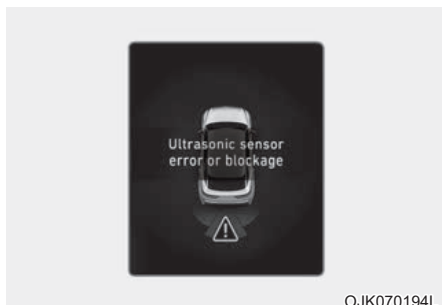

### **Ограничения системы предупреждения о расстоянии при парковке задним ходом**

- Система помощи при парковке задним ходом может работать неправильно в следующих ситуациях:
  - датчик обледенел;
  - Поверхность датчика покрыта каким-либо веществом, например снегом или водой (система возобновит корректную работу после удаления этого вещества).
  - наружная температура слишком высокая или слишком низкая; датчик или его узел разобраны;
  - на поверхность датчика сильно надавили или ударили ее твердым предметом;
  - поверхность датчика поцарапана острым предметом;
  - на датчики или на область возле них была направлена струя моющего аппарата высокого давления.
- В системе помощи при парковке задним ходом может возникнуть сбой или неисправность в следующих ситуациях:
  - Сильный дождь или брызги воды
  - попадание струи жидкости на поверхность датчика;
  - влияние других датчиков;
  - снег на поверхности датчиков;
  - Движение по дорогам с неровной поверхностью, гравийному покрытию или лесистой местности
  - рядом с датчиком находятся предметы, излучающие ультразвуковые волны;
  - установка номерного знака в нестандартном месте;
  - изменена высота бампера автомобиля или положение установки датчика.
  - Установка оборудования или принадлежностей вокруг ультразвуковых датчиков
- Датчик не обнаруживает такие предметы:
  - острые или тонкие предметы, такие как тросы, цепи или небольшие столбики;
  - объекты, которые поглощают звуковой сигнал, изучаемый датчиком, такие как ткани, губчатые материалы или снег;
  - объекты длиной менее 100 см (40 дюймов) или диаметром менее 14 см (6 дюймов).
  - Очень близко от ультразвуковых датчиков находятся пешеходы, животные или какие-либо предметы
- Если между датчиками находится препятствие, индикаторы системы предупреждения о расстоянии при парковке могут отображать информацию, не соответствующую реально обнаруженному расположению.
- В зависимости от скорости автомобиля или формы препятствия индикатор системы предупреждения о расстоянии при парковке может работать непоследовательно.
- В случае необходимости ремонта датчика расстояния при парковке задним ходом рекомендуется обратиться к официальному дилеру продукции марки Genesis для проверки автомобиля.

## СИСТЕМА ПРЕДУПРЕЖДЕНИЯ О РАССТОЯНИИ ПРИ ПАРКОВКЕ ПЕРЕДНИМ/ЗАДНИМ ХОДОМ (PDW) (ПРИ НАЛИЧИИ)

Система предупреждения о расстоянии при парковке передним/задним ходом предупреждает водителя об обнаружении препятствия на определенном расстоянии при движении автомобиля задним ходом на низкой скорости.

### Датчик обнаружения

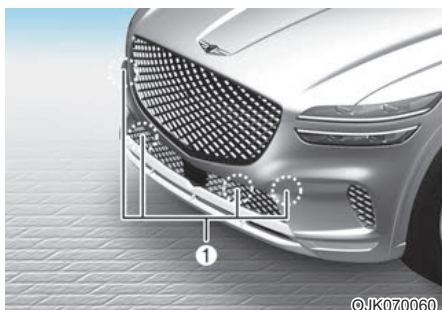

[1]: передние ультразвуковые датчики,  
[2]: задние ультразвуковые датчики

Смотрите точное расположение датчиков обнаружения на иллюстрации выше.

### Настройки системы предупреждения о расстоянии при парковке передним/задним ходом

#### Способы предупреждения

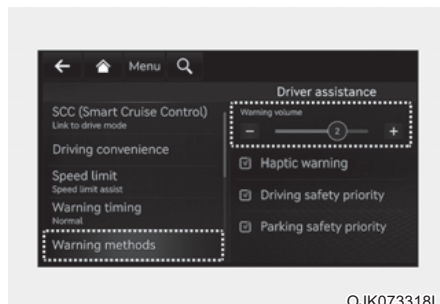

При включенном двигателе перейдите в раздел «Настройка → Автомобиль → Ассистент водителя → Звуковые и тактильные предупреждения» в меню настройки информационно-развлекательной системы и выберите следующее:

- Громкость предупреждений: можно настроить громкость предупреждений. Если громкость предупреждений отключить, в целях вашей безопасности эта функция будет выдавать предупреждения с низкой громкостью.

### **i** Информация

- При изменении способов предупреждений также могут быть изменены способы предупреждений других систем помощи водителю.
- После перезапуска автомобиля для способов выдачи предупреждений используются последние настройки.
- В зависимости от комплектации автомобиля меню настройки может отсутствовать.



### **Предупреждение о расстоянии при парковке — автоматический режим включен**

Чтобы можно было использовать функцию автоматического включения системы предупреждения о расстоянии при парковке, на приборной панели или в информационно-развлекательной системе в меню «Settings» (Настройки) выберите пункты «Driver Assistance» (Помощь водителю) → «Parking Safety» (Безопасная парковка) → «Parking Distance Warning Auto On» (Автоматическое включение системы предупреждения о расстоянии при парковке).



### **ВНИМАНИЕ**

Когда прицеп подключен к проводке фаркопа, система предупреждения о расстоянии при парковке задним ходом (при наличии) автоматически отключается. В этом случае система предупреждения о расстоянии при парковке передним/задним ходом не работает. Всегда следите за дорогой.

### **Работа системы предупреждения о расстоянии при парковке передним/задним ходом**

#### **Использование кнопки**



Кнопка безопасной парковки

- Нажмите кнопку безопасной парковки (P ) , чтобы включить систему предупреждения о расстоянии при парковке передним/задним ходом. Чтобы выключить функцию, нажмите кнопку еще раз.
- Если система предупреждения о расстоянии при парковке передним/задним ходом отключена (индикатор кнопки не горит), то при переводе рычага передач в положение «R» (задний ход) система будет автоматически включена.
- Когда система предупреждения о расстоянии при парковке передним и задним ходом включается, также включается световой индикатор на кнопке. Если скорость автомобиля превысит 20 км/ч (12 миль/ч), система предупреждения о расстоянии при парковке передним и задним ходом выключится (световой индикатор на кнопке также выключится).
  - \* При наличии системы помощи по предотвращению столкновения при парковке или интеллектуальной системы автоматической парковки система помощи при парковке передним/задним ходом отключится (индикатор на кнопке погаснет), если скорость автомобиля превысит 30 км/ч (18 миль/ч).

### Система предупреждения о расстоянии при парковке передним ходом

- Система предупреждения о расстоянии при парковке передним ходом работает, если выполнены хотя бы одно из указанных ниже условий.
  - Рычаг переключения передач переведен из положения «R» (задний ход) в положение «D» (передний ход) и включена система предупреждения о расстоянии при парковке задним ходом.
  - Рычаг переключения передач находится в положении «D» (передний ход) и светится индикатор кнопки «Parking Safety» (Безопасная парковка).
  - В меню «Settings» (Настройки) выбран пункт «Parking Distance Warning Auto On» (Автоматическое включение системы предупреждения о расстоянии при парковке) и рычаг переключения передач находится в положении «D» (передний ход).
- Система предупреждения о расстоянии при парковке передним ходом обнаруживает человека, животное или предмет впереди автомобиля, когда автомобиль движется назад со скоростью меньше 10 км/ч (6 миль/ч).
- Система предупреждения о расстоянии при парковке передним ходом не работает, если скорость автомобиля выше 10 км/ч (6 миль/ч), даже когда светится индикатор кнопки «Parking Safety» (Безопасность парковки). Система предупреждения о расстоянии при парковке передним ходом снова включается, если скорость автомобиля становится меньше 10 км/ч (6 миль/ч) и при этом светится индикатор кнопки «Parking Safety» (Безопасность парковки).
- Если установлен флажок «Parking Distance Warning Auto On» (Автоматическое включение системы предупреждения о расстоянии при парковке), индикатор кнопки «Parking Safety» (Безопасность парковки) будет по-прежнему светиться.
  - Если флажок «Parking Distance Warning Auto On» (Автоматич. PDW (Предупр. парковочного сенсора)) снят и скорость автомобиля передним ходом превышает 20 км/ч (12 миль/ч), индикатор кнопки «Parking Safety» (Безопасность парковки) будет выключен. Даже если скорость автомобиля будет ниже 10 км/ч (6 миль/ч), система предупреждения о парковке передним ходом не включится.
    - \* При наличии системы помощи по предотвращению столкновения при парковке или интеллектуальной системы автоматической парковки система помощи при парковке передним/задним ходом отключится (индикатор на кнопке погаснет), если скорость автомобиля превысит 30 км/ч (18 миль/ч).

Дистанция до объекта	Предупредительный индикатор	Предупреждающий звуковой сигнал
	Передний ход	
60~100 см (24~40 дюймов)		Время от времени включается зуммер
30~60 см (12~24 дюймов)		Учащенный сигнал
менее 30 см (12 дюймов)		Непрерывный сигнал

- Когда любой из ультразвуковых датчиков обнаруживает человека, животное или предмет в пределах своего рабочего диапазона, включается соответствующий световой индикатор. Одновременно с этим будет звучать звуковой сигнал.
- Если одновременно обнаружено более двух объектов, прозвучит звуковое предупреждение о ближайшем объекте.
- Форма установленной в автомобиле приборной панели может отличаться от показанной на рисунке.

### Система предупреждения о расстоянии при парковке задним ходом

- Система предупреждения о расстоянии при парковке задним ходом работает, когда рычаг переключения передач находится в положении «R» (задний ход).
- Система предупреждения о расстоянии при парковке задним обнаруживает людей, животных или предметы сзади автомобиля, когда автомобиль движется назад со скоростью меньше 10 км/ч (6 миль/ч).
- Если автомобиль движется задним ходом со скоростью меньше 10 км/ч (6 миль/ч), и передний, и задний ультразвуковые датчики будут обнаруживать объекты. Тем не менее передние ультразвуковые датчики могут обнаружить человека, животное или предмет, если последние находятся на расстоянии не более 60 см (24 дюйма) от датчиков.

Дистанция до объекта	Предупредительный индикатор	Предупреждающий звуковой сигнал
	Движение задним ходом	
60~120 см (24~48 дюймов)		Время от времени включается зуммер
30~60 см (12~24 дюймов)		Учащенный сигнал
менее 30 см (12 дюймов)		Непрерывный сигнал

- Когда любой из ультразвуковых датчиков обнаруживает человека, животное или предмет в пределах своего рабочего диапазона, включается соответствующий световой индикатор. Одновременно с этим будет звучать звуковой сигнал.
- Если одновременно обнаружено более двух объектов, прозвучит звуковое предупреждение о ближайшем объекте.
- Форма установленной в автомобиле приборной панели может отличаться от показанной на рисунке.

### Неисправности и меры предосторожности при использовании системы предупреждения о расстоянии при парковке передним/задним ходом

#### Неисправности системы предупреждения о расстоянии при парковке передним/задним ходом

После запуска двигателя и переключения рычага передачи в положение «R» (задний ход) раздастся звуковой сигнал, указывающий на то, что система предупреждения о расстоянии при парковке передним/задним ходом работает нормально.

Если происходит одно или несколько указанных ниже событий, проверьте сначала, не поврежден ли ультразвуковой датчик и не заблокирован ли он посторонними веществами. Если система по прежнему работает некорректно, рекомендуется обратиться к официальному дилеру продукции Genesis для проверки автомобиля.

- Звуковой сигнал не слышен.
- Зуммер подает прерывистый сигнал.
- На приборной панели появляется предупреждающее сообщение «Ultrasonic sensor error or blockage» (Ошибка или блокиров. ультразвуков. датчика).

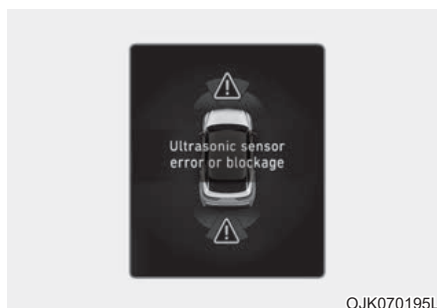

OJK070195L



## ПРЕДУПРЕЖДЕНИЕ

- Система предупреждения о расстоянии при парковке передним/задним ходом — вспомогательная функция. Работа системы предупреждения о расстоянии при парковке передним/задним ходом зависит от ряда факторов (включая условия окружающей среды). Водитель несет ответственность за контроль ситуации впереди и позади автомобиля перед выполнением парковочного маневра и в процессе парковки.
- Гарантия на новый автомобиль не распространяется на аварии или повреждения автомобиля, вызванные неисправностью системы предупреждения о расстоянии при парковке передним или задним ходом.
- Будьте предельно внимательны, когда автомобиль движется вблизи каких-либо объектов, в частности, пешеходов, особенно детей. Некоторые типы объектов могут не регистрироваться ультразвуковыми датчиками. Это зависит от материала или размеров объекта, а также от расстояния до него. Все перечисленные факторы влияют на эффективность датчиков.

## ***Ограничения системы предупреждения о расстоянии при парковке передним/задним ходом***

- Система предупреждения о расстоянии при парковке передним/задним ходом может не работать правильно в перечисленных ниже условиях.
  - датчик обледенел;
  - Поверхность датчика покрыта каким-либо веществом, например снегом или водой (система возобновит корректную работу после удаления этого вещества).
  - экстремально высокая или низкая температура воздуха.
  - датчик или его узел разобраны;
  - на поверхность датчика сильно надавили или ударили ее твердым предметом;
  - поверхность датчика поцарапана острым предметом;
  - на датчики или на область возле них была направлена струя моющего аппарата высокого давления.
- В системе предупреждения о расстоянии при парковке передним и задним ходом может возникнуть сбой или неисправность в следующих ситуациях:
  - Сильный дождь или брызги воды
  - попадание струи жидкости на поверхность датчика;
  - влияние других датчиков;
  - снег или лед на поверхности датчика;
  - Движение по дорогам с неровной поверхностью, гравийному покрытию или лесистой местности
  - рядом с датчиком находятся предметы, излучающие ультразвуковые волны;
  - установка номерного знака в нестандартном месте;
  - изменена высота бампера автомобиля или положение установки датчика.
  - Установка оборудования или принадлежностей вокруг ультразвуковых датчиков

- Датчик не обнаруживает такие предметы:
  - острые или тонкие предметы, такие как тросы, цепи или небольшие столбики;
  - объекты, которые поглощают звуковой сигнал, изучаемый датчиком, такие как ткани, губчатые материалы или снег;
  - объекты длиной менее 100 см (40 дюймов) или диаметром менее 14 см (6 дюймов).
  - Очень близко от ультразвуковых датчиков находятся пешеходы, животные или какие-либо предметы
- Если между датчиками находится препятствие, индикаторы системы предупреждения о расстоянии при парковке могут отображать информацию, не соответствующую реально обнаруженному расположению.
- В зависимости от скорости автомобиля или формы препятствия индикатор системы предупреждения о расстоянии при парковке может работать непоследовательно.
- В случае необходимости ремонта датчика расстояния при парковке передним/задним ходом рекомендуется обратиться к официальному дилеру продукции марки Genesis для проверки автомобиля.

## СИСТЕМА ПРЕДОТВРАЩЕНИЯ СТОЛКНОВЕНИЯ ПРИ ПАРКОВКЕ ЗАДНИМ ХОДОМ (РСА) (ПРИ НАЛИЧИИ)

Система предотвращения столкновения при парковке задним ходом предупредит водителя об опасности или применит торможение, чтобы снизить вероятность столкновения с препятствиями при движении задним ходом.

### Датчик обнаружения

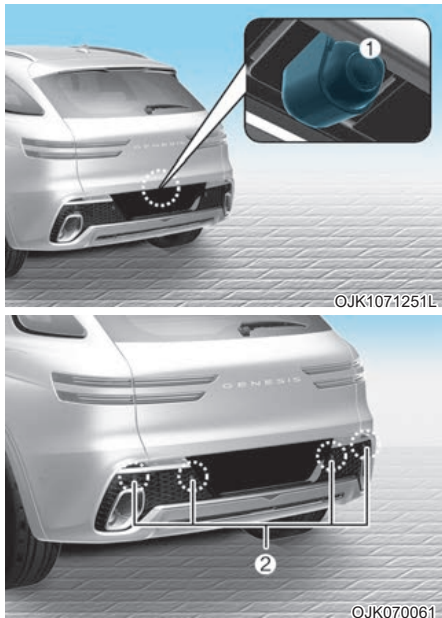

[1]: Камера заднего вида с широким полем обзора,  
[2]: задние ультразвуковые датчики

Смотрите точное расположение датчиков обнаружения на иллюстрации выше.

### Настройки вспомогательной системы предотвращения столкновения при парковке задним ходом

#### Настройка функций

##### Безопасная парковка

- При работающем двигателе в меню «Settings» (Настройки) в разделе «Driver Assistance» (Помощь водителю) → «Parking Safety» (Безопасность парковки) включите или отключите нужные функции.
  - Если выбран пункт «Rear Active Assist» (Активная помощь при движении задним ходом) (или «Active rear assist»), система предотвращения столкновения при парковке задним ходом предупредит водителя и применит торможение при опасности неизбежного столкновения с пешеходом или объектом.
  - Если выбран пункт «Rear Warning Only» (Только предупреждение при движении задним ходом) (или «Rear warning only»), система предотвращения столкновения при парковке задним ходом предупредит водителя при опасности неизбежного столкновения с пешеходом или объектом. Управление торможением не применяется.
  - Если выбрано «Off» (Выкл.), система предотвращения столкновения при парковке задним ходом отключается.
- Нажатием кнопки безопасной парковки (P) дольше 2 секунд можно включить или выключить функцию «Rear Active Assist» (Активная помощь при движении сзади) или «Rear Warning Only» (Только предупреждение при движении сзади).



### ВНИМАНИЕ

Когда прицеп подключен к проводке фаркопа, система предотвращения столкновения при парковке (при наличии) автоматически отключается. В этом случае система предотвращения столкновения при парковке не работает. Всегда следите за дорогой.

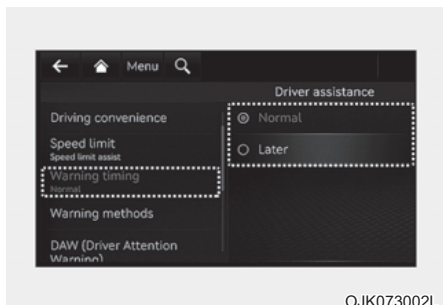

OJK073002L

### Время генерирования предупреждения

При работающем двигателе в меню «Settings» (Настройки) выберите пункт «Driver Assistance» (Помощь водителю) → «Warning Timing» (Таймер предупреждений) и настройте первоначальную скорость выдачи предупреждений для вспомогательной системы предотвращения столкновения при парковке задним ходом.

В новом автомобиле для длительности предупреждений установлено значение «Обычно».

При изменении таймера предупреждений время выдачи предупреждения других систем помощи водителю может измениться.

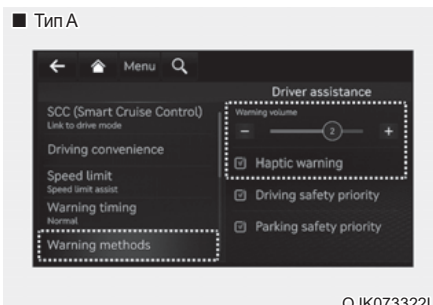

OJK073322L

### Тип B

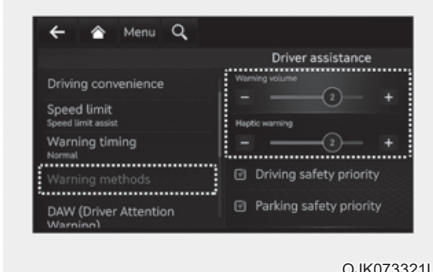

OJK073321L

### Способы предупреждения

При включенном двигателе перейдите в раздел «Настройка → Автомобиль → Ассистент водителя → Звуковые и тактильные предупреждения» в меню настройки информационно-развлекательной системы и выберите следующее:

- Громкость предупреждений: можно настроить громкость предупреждений. если громкость предупреждений отключить, в целях вашей безопасности эта функция будет выдавать предупреждения с низкой громкостью.
- Сенсорное предупреждение: вибрацию руля можно установить (Тип A) или настроить (Тип B).

## **i** Информация

- При изменении способов предупреждений также могут быть изменены способы предупреждений других систем помощи водителю.
- После перезапуска автомобиля для способов выдачи предупреждений используются последние настройки.
- В зависимости от комплектации автомобиля меню настройки может отсутствовать.
- Громкость предупреждения и тактильное предупреждение не могут быть отключены вместе. Если один из способов предупреждения отключается, второй включается.

## Работа вспомогательной системы предотвращения столкновения при парковке задним ходом

### Условия работы

Если в меню «Settings» (Настройки) выбран пункт «Rear Active Assist» (Активная помощь при движении задним ходом) или «Rear Warning Only» (Только предупреждение при движении задним ходом), система предотвращения столкновения при парковке задним ходом переходит в состояние готовности при выполнении следующих условий:

- багажник закрыт;
- рычаг коробки передач переключен в положение «R» (задний ход);
- скорость автомобиля ниже 10 км/ч (6 миль/ч);
- Компоненты системы, например камера заднего вида с широким полем обзора и задние ультразвуковые датчики, находятся в нормальном состоянии.

Когда включается вспомогательная система предотвращения столкновения при парковке задним ходом, на приборной панели под изображением автомобиля появляется линия.

При переводе рычага переключения передач в положение «R» (Задний ход) вспомогательная система предотвращения столкновения при парковке задним ходом включается только один раз. Чтобы снова включить вспомогательную систему предотвращения столкновения при парковке задним ходом, переведите рычаг переключения передач в положение «R» (Задний ход) из другого положения.



OJK070196L



### Активная помощь при движении задним ходом

- Если система предотвращения столкновения при парковке задним ходом обнаружит риск столкновения с пешеходом или объектом, она предупредит водителя звуковым сигналом и предупреждающим сообщением на приборной панели. Если включена камера заднего вида, на экране информационно-развлекательной системы появится предупреждение.
- Если система предотвращения столкновения при парковке задним ходом обнаружит неизбежность столкновения с пешеходом или объектом позади автомобиля, она применит торможение. Водителю необходимо быть внимательным, так как система помощи при торможении прекращает действовать через 5 минут. Водитель должен немедленно нажать на педаль тормоза и проверить окружающую обстановку.
- Торможение отключится в таких случаях:
  - рычаг переключения передач переведен в положение «Р» (парковка) или «D» (передний ход);
  - водитель нажимает педаль тормоза с достаточной силой;
  - процесс торможения занял примерно 2 секунды.
- Предупреждение деактивируется:
  - рычаг переключен в положение «Р» (Парковка), «N» (Нейтральное положение) или «D» (Передний ход);

### Информация

Примерно через 5 минут после срабатывания системы управления торможением включается электронный стояночный тормоз и одновременно с этим отключается система управления торможением.

### Только предупреждение при движении задним ходом

- Если система предотвращения столкновения при парковке задним ходом обнаружит риск столкновения с пешеходом или объектом, она предупредит водителя звуковым сигналом и предупреждающим сообщением на приборной панели. Если включена камера заднего вида, на экране информационно-развлекательной системы появится предупреждение.
- Если выбран пункт «Rear Warning only» (Только предупреждения при движении задним ходом), система не будет оказывать помощь в торможении.
- Предупреждение отключится, если перевести рычаг переключения передач в положение «Р» (парковка), «N» (нейтраль) или «D» (передний ход).

### Неисправности и ограничения вспомогательной функции предотвращения столкновения при парковке задним ходом

#### *Неисправности вспомогательной функции предотвращения столкновения при парковке задним ходом*

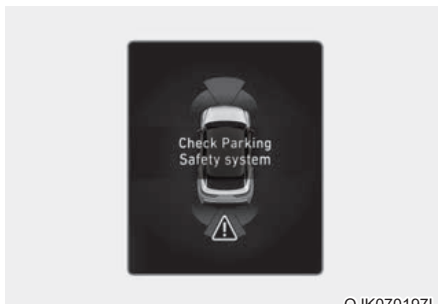

Если система предотвращения столкновения при парковке задним ходом или другие связанные с ней функции работают неправильно, на приборной панели появится предупреждающее сообщение «Check Parking Safety system» (Проверьте систему безопасной парковки) и система автоматически отключится. Рекомендуется обратиться к официальному дилеру продукции марки Genesis для проверки автомобиля.

### Отключение вспомогательной системы предотвращения столкновения при парковке задним ходом

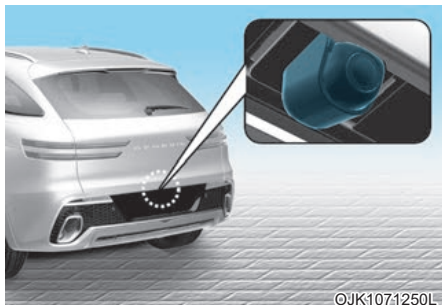

OJK107.1250L

В качестве датчика для обнаружения пешеходов используется камера заднего вида с широким полем обзора. Если объектив покрыт снегом, каплями дождя и т. п., это может отрицательно повлиять на работу камеры, и система предотвращения столкновения при парковке задним ходом будет работать некорректно. Всегда следите за чистотой объектива камеры.



OJK070063

Задние ультразвуковые датчики, расположенные внутри заднего бампера, служат для обнаружения объектов позади автомобиля. Если датчики покрыты снегом, каплями дождя и т. п., это может отрицательно повлиять на работу датчиков, и система предотвращения столкновения при парковке задним ходом будет работать некорректно. Всегда поддерживайте чистоту заднего бампера.



На приборной панели появится предупреждающее сообщение «Camera error or blockage» (Камера заблокирована или не работает) или «Ultrasonic sensor error or blockage» (Работа ультразвукового датчика ограничена) в следующих случаях:

- Камера заднего вида с широким полем обзора или задние ультразвуковые датчики покрыты снегом, каплями дождя и т. д.
- При ненастной погоде, такой как сильный дождь, снегопад и др.

Если это произойдет, система предотвращения столкновения при парковке задним ходом может отключиться или работать некорректно. Проверьте чистоту камера заднего вида с широким полем обзора и задних ультразвуковых датчиков.

### **Ограничения вспомогательной системы предотвращения столкновения при парковке задним ходом**

Система предотвращения столкновения при парковке задним ходом может не применить торможение и не выдать предупреждение водителю даже при наличии пешеходов или объектов в таких случаях:

- установлено какое-либо нестандартное оборудование или аксессуары;
- ваш автомобиль потерял стабильность из-за аварии или по другой причине;
- изменена высота установки бампера или задних ультразвуковых датчиков;
- Камера заднего вида с широким полем обзора или ультразвуковой датчик (датчики) повреждены.
- Камера заднего вида с широким полем обзора или ультразвуковой датчик (датчики) загрязнены посторонними веществами, такими как снег, грязь и т.п.
- Плохая видимость камер заднего вида с широким полем обзора из-за источника света или плохих погодных условий, например сильного дождя, тумана, снега и т.п.
- очень высокая или очень низкая освещенность;
- наружная температура очень высокая или очень низкая;
- сильный ветер (выше 20 км/ч (12 миль/ч)) или его направление перпендикулярно заднему бамперу;
- находящиеся рядом с вашим автомобилем объекты, издающие сильные звуки, такие как звуковые сигналы автомобилей, громко работающие двигатели мотоциклов или пневматические тормоза грузовых автомобилей;
- рядом находится ультразвуковой датчик, работающий на той же частоте, что и датчик вашего автомобиля;
- имеется разница в высоте расположения вашего автомобиля и пешехода;
- изображение пешехода в камере заднего вида с широким полем обзора неотличимо от фона;
- пешеход находится возле заднего края автомобиля;
- Пешеход не стоит прямо.
- Пешеход слишком высокий или слишком низкий, чтобы быть обнаруженным системой предотвращения столкновения при парковке задним ходом
- Пешеход, велосипедист или мотоциклист носит одежду, которая легко сливается с фоном, что затрудняет его распознавание системой обнаружения камер.
- Одежда пешехода выполнена из ткани, которая плохо отражает ультразвук.
- Размер, толщина, высота или форма объекта плохо отражает ультразвуковые волны (например, столб, куст, бордюры, тележки из супермаркетов, край стены и т.д.).
- Пешеход или объект находится в движении.
- пешеход или объект находятся очень близко к задней части автомобиля;
- стена позади пешехода или объекта;
- объект не находится сзади по центру вашего автомобиля;
- объект не расположен параллельно заднему бамперу;
- скользкая или наклонная дорога;
- водитель начинает движение задним ходом сразу после переключения рычага передач в положение «R» (задний ход);
- водитель ускоряется или объезжает транспортное средство.

Система предотвращения столкновения при парковке задним ходом может не выдать предупреждение водителю и не применить торможение даже при наличии пешеходов или объектов в таких случаях:

- установлено какое-либо нестандартное оборудование или аксессуары;
- ваш автомобиль потерял стабильность из-за аварии или по другой причине;
- изменена высота установки бампера или задних ультразвуковых датчиков;
- Высота автомобиля меняется вследствие большой загрузки, неправильного давления в шинах и т. п.
- Камера заднего вида с широким полем обзора или ультразвуковой датчик (датчики) загрязнены посторонними веществами, такими как снег, грязь и т.п.
- Разметка на дороге ошибочно принята за пешехода.
- тень или отраженный свет на поверхности;
- пешеходы или объекты не находятся на пути автомобиля;
- находящиеся рядом с вашим автомобилем объекты, издающие сильные звуки, такие как звуковые сигналы автомобилей, громко работающие двигатели мотоциклов или пневматические тормоза грузовых автомобилей;
- ваш автомобиль движется задним ходом в направлении узкого проезда или парковочного места;
- ваш автомобиль движется задним ходом по неровной дороге, например дороге без покрытия, гравию, ухабам, дороге, имеющей уклон и т. п.;
- позади автомобиля установлен прицеп или навесной держатель;
- рядом находится ультразвуковой датчик, работающий на той же частоте, что и датчик вашего автомобиля;



## ПРЕДУПРЕЖДЕНИЕ

При использовании вспомогательной системы предотвращения столкновения при парковке задним ходом соблюдайте указанные ниже меры предосторожности.

- Во время вождения следует быть предельно внимательным. Водитель несет ответственность за безопасное вождение и торможение.
- Во время вождения всегда обращайтесь внимание на дорожные условия и обстановку на дороге независимо от наличия или отсутствия предупреждающих сообщений.
- Перед началом движения следует обязательно убедиться в отсутствии пешеходов или объектов рядом с автомобилем.
- Работа системы предотвращения столкновения при парковке задним ходом зависит от ряда условий. Если скорость автомобиля превышает 4 км/ч (2 мили/ч), система будет оказывать помощь в предотвращении столкновений только при обнаружении пешеходов. Обязательно оцените ситуацию вокруг автомобиля и будьте внимательны при движении задним ходом.
- Некоторые типы объектов могут не регистрироваться задними ультразвуковыми датчиками. Это зависит от материала или размеров объекта, а также от расстояния до него. Все перечисленные факторы влияют на эффективность датчиков.
- В зависимости от дорожных условий и ситуации система помощи по предотвращению столкновения при парковке задним ходом (Reverse Parking Forward Collision-Avoidance Assist) может отключаться, работать некорректно или включаться без необходимости.
- Не полагайтесь исключительно на вспомогательную систему предотвращения столкновения при парковке задним ходом. Это может привести к травмам или повреждению автомобиля.



## ВНИМАНИЕ

- При резком применении торможения с целью предотвращения столкновения может быть слышен шум.
- Если уже звучит какой-либо другой предупреждающий сигнал, например о не пристегнутом ремне безопасности, сигнал системы предотвращения столкновения при парковке задним ходом может не выдаваться.
- Система предотвращения столкновения при парковке задним ходом может работать некорректно, если задний бампер был поврежден, заменен или отремонтирован.
- Система предотвращения столкновения при парковке задним ходом может работать некорректно под воздействием сильных электромагнитных волн.
- Работа аудиосистемы автомобиля с высокой громкостью звука может перекрывать звуки предупреждения системы предотвращения столкновения при парковке задним ходом.
- При буксировке прицепа отключайте вспомогательную систему предотвращения столкновения при парковке задним ходом. При движении задним ходом с прицепом вспомогательная система предотвращения столкновения при парковке задним ходом включится, так как она обнаружит прицеп.



## ВНИМАНИЕ

Для поддержания оптимальных рабочих характеристик датчиков обнаружения соблюдайте перечисленные ниже меры предосторожности.

- Всегда следите за чистотой камеры заднего вида с широким полем обзора и задних ультразвуковых датчиков.
- Не используйте моющие средства, содержащие кислоты или щелочь для очистки объектива камеры заднего вида с широким полем обзора. Пользуйтесь только мягким мылом или нейтральным моющим средством и тщательно смывайте его водой.
- Не следует направлять струю мощного аппарата высокого давления непосредственно на камеру заднего вида с широким полем обзора, ультразвуковые датчики или близлежащие области. Это может привести к неисправности камеры заднего вида с широким полем обзора или ультразвуковых датчиков.
- Запрещается покрывать бампер в месте установки камеры заднего вида с широким полем обзора или ультразвуковых датчиков такими предметами как наклейка, защита бампера или крепление для велосипедов. Это может неблагоприятно повлиять на эффективность работы системы предотвращения столкновения при парковке задним ходом.
- Запрещается разбирать камеру заднего вида с широким полем обзора и задние ультразвуковые датчики, а также применять к ним ударное воздействие.

- Не прилагайте чрезмерных усилий к камере заднего вида с широким полем обзора или задним ультразвуковым датчикам. Система предотвращения столкновения при парковке задним ходом может работать некорректно, если нарушить настройки камеры заднего вида с широким полем обзора или задних ультразвуковых датчиков, сдвинув их с места. Рекомендуется обратиться к официальному дилеру продукции марки Genesis для проверки автомобиля.
- Корректность работы системы управления торможением зависит от состояния системы динамической стабилизации (ESC).

В перечисленных ниже обстоятельствах будет выдано только предупреждение:

- горит сигнальная лампа системы динамической стабилизации (ESC);
- система динамической стабилизации (ESC) выполняет какую-либо функцию.

## Информация

Вспомогательная система предотвращения столкновения при парковке задним ходом может обнаруживать пешеходов и объекты в следующих случаях:

- пешеход стоит позади автомобиля;
- по центру сзади вашего автомобиля имеется большое препятствие, например припаркованное транспортное средство.

## ИНТЕЛЛЕКТУАЛЬНАЯ СИСТЕМА ДИСТАНЦИОННОЙ ПАРКОВКИ (RSPA) (ПРИ НАЛИЧИИ)

Используя датчики автомобиля, интеллектуальная система дистанционной парковки позволяет водителю, находящемуся вне автомобиля, парковать автомобиль и выводить его с парковочного места, управляя рулевым колесом, скоростью автомобиля и переключением передач.

- Функции интеллектуальной дистанционной парковки и дистанционного движения вперед/назад можно активировать с помощью электронного ключа, находясь на некотором расстоянии от автомобиля.
- Функции интеллектуальной системы автоматической парковки можно активировать, находясь внутри автомобиля.
- Функции интеллектуальной системы автоматической парковки помогают водителю выполнить перпендикулярную и параллельную парковку задним ходом.
- Интеллектуальная система выезда помогает водителю выполнить параллельный выезд вперед.
- Во время работы интеллектуальной системы дистанционной парковки также работает система предупреждений о парковочном расстоянии, монитор заднего обзора и монитор кругового обзора. Подробнее см. в разделах «Система предупреждений о парковочном расстоянии (PDW)» и «Система кругового обзора (SVM)» в этой главе.

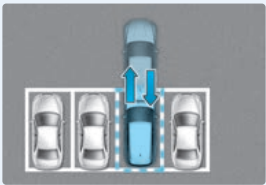
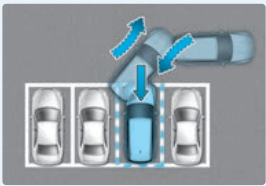
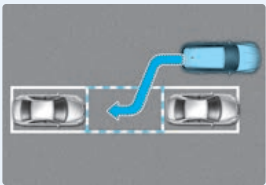
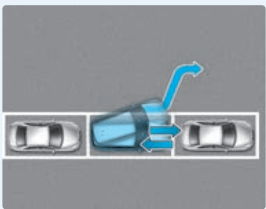
Функция	Описание
Дистанционное движение вперед/назад	<p>Дистанционное движение вперед или назад</p>  <p>OJX1079037</p>
Интеллектуальная система парковки или интеллектуальная система дистанционной парковки	<p>Перпендикулярная парковка задним ходом</p>  <p>OJX1079034</p>
	<p>Параллельная парковка задним ходом</p>  <p>OJX1079035</p>
Интеллектуальная система выезда	<p>Параллельный выезд вперед</p>  <p>OJX1079036</p>

## Датчики обнаружения

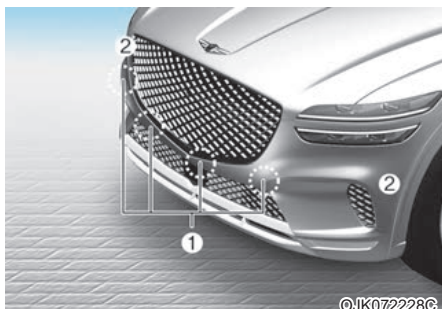

- [1]: передние ультразвуковые датчики,  
 [2]: Передние боковые ультразвуковые датчики,  
 [3]: Задние боковые ультразвуковые датчики,  
 [4]: задние ультразвуковые датчики

Смотрите точное расположение датчиков обнаружения на иллюстрации выше.



### ВНИМАНИЕ

Для поддержания оптимальных рабочих характеристик датчиков обнаружения соблюдайте перечисленные ниже меры предосторожности.

- Интеллектуальная система автоматической парковки может не работать, если изменена высота бампера, не соблюдена процедура установки датчиков или датчики повреждены. Работе датчика также могут мешать любое дополнительное оборудование или принадлежности, установленные не на заводе-изготовителе.
- Если ультразвуковой датчик обледенел или покрыт снегом, грязью или водой, он может не работать, пока загрязнения не будут удалены мягкой тканью.
- Избегайте давления, царапин или ударов ультразвукового датчика. Эти действия могут вывести датчик из строя.
- Не следует направлять струю моющего аппарата высокого давления непосредственно на ультразвуковые датчики или близлежащие области.
- Запрещается разбирать датчики обнаружения, а также применять к ним ударное воздействие.
- В случае необходимости ремонта датчиков обнаружения рекомендуется обратиться к официальному дилеру продукции марки Genesis для проверки автомобиля.



## Настройки интеллектуальной системы дистанционной парковки

### Настройка функций

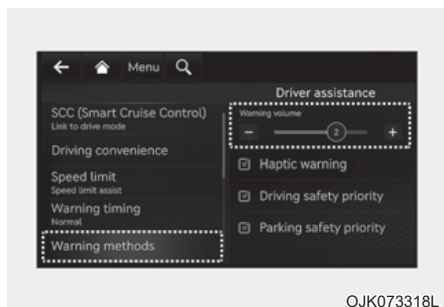

#### Способы предупреждения

При включенном двигателе перейдите в раздел «Настройка → Автомобиль → Ассистент водителя → Звуковые и тактильные предупреждения» в меню настройки информационно-развлекательной системы и выберите следующее:

- Громкость предупреждений: можно настроить громкость предупреждений. если громкость предупреждений отключить, в целях вашей безопасности эта функция будет выдавать предупреждения с низкой громкостью.

#### Информация

- При изменении способов предупреждений также могут быть изменены способы предупреждений других систем помощи водителю.
- После перезапуска автомобиля для способов выдачи предупреждений используются последние настройки.
- В зависимости от комплектации автомобиля меню настройки может отсутствовать.



#### ВНИМАНИЕ

Когда прицеп подключен к проводке фаркопа, интеллектуальная система дистанционной парковки (при наличии), автоматически отключается. В этом случае интеллектуальная система дистанционной парковки не работает. Всегда следите за дорогой.

## Работа интеллектуальной системы дистанционной парковки

### Кнопка интеллектуальной системы дистанционной парковки



Место размещения	Наименование	Символ	Описание
Внутри автомобиля	Кнопка парковки/обзора		<ul style="list-style-type: none"> <li>• Чтобы включить интеллектуальную систему дистанционной парковки, нажмите и удерживайте кнопку парковки/обзора. Автоматически включится функция предупреждения о парковочном расстоянии спереди/сзади. Однако в зависимости от обстоятельств могут использоваться разные функции. Подробные характеристики каждой функции приведены на следующих страницах.</li> <li>• Если функция интеллектуальной парковки или выезда с парковки включена, для ее активации нажмите и удерживайте кнопку парковки/обзора.</li> </ul>
	Кнопка безопасной парковки		<ul style="list-style-type: none"> <li>• Если нажать кнопку безопасной парковки во время работы интеллектуальной системы дистанционной парковки, работа последней будет остановлена.</li> </ul>
Электронный ключ	Кнопка дистанционного запуска		<ul style="list-style-type: none"> <li>• После выключения двигателя и закрытия дверей автомобиля нажмите кнопку дистанционного запуска, чтобы включить двигатель в удаленном режиме.</li> <li>• Во время работы функции интеллектуальной дистанционной парковки или дистанционного движения вперед/назад нажмите кнопку дистанционного запуска, чтобы завершить работу функции.</li> </ul>
	Кнопка движения вперед		<ul style="list-style-type: none"> <li>• При использовании функции интеллектуальной дистанционной парковки режим парковки поддерживается независимо от того, какая кнопка нажата: «Вперед» или «Назад».</li> </ul>
	Кнопка «Назад»		<ul style="list-style-type: none"> <li>• При использовании функции дистанционного движения вперед/назад автомобиль движется в направлении, обозначенном на нажатой кнопке.</li> </ul>

## Дистанционное движение вперед/назад

### Порядок работы

Управление функцией дистанционного движения вперед/назад осуществляется указанным ниже образом.

1. Подготовка к дистанционному движению вперед и назад
2. Дистанционное движение вперед и назад

### 1. Подготовка к дистанционному движению вперед и назад

Предусмотрены два варианта работы функции дистанционного движения вперед/назад.



Вариант (1) С отключенным двигателем

- (1) Находясь на определенном расстоянии от автомобиля, нажмите кнопку блокирования дверей (P) на электронном ключе.
  - (2) Нажмите и удерживайте кнопку дистанционного запуска (HOLD) в течение 4 секунд до момента запуска двигателя.
- Подробнее о дистанционном запуске двигателя см. в разделе «Дистанционный запуск» главы 6.

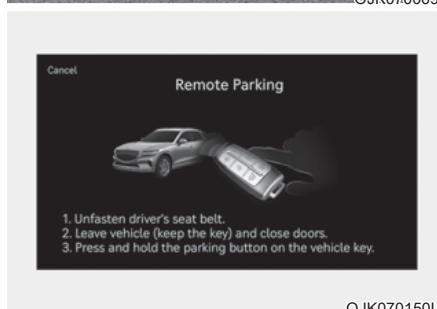
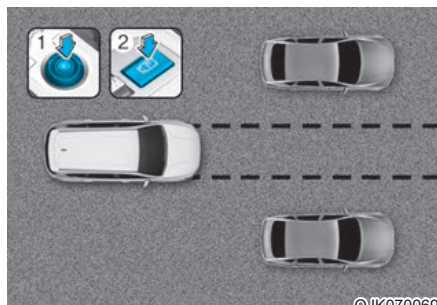

Вариант (2) С включенным двигателем

- (1) Остановите автомобиль перед местом, где будет использоваться функция дистанционного движения вперед/назад и передвиньте рычаг коробки передач в положение «P» (парковка).
- (2) Чтобы включить интеллектуальную систему парковки, нажмите и удерживайте кнопку парковки/обзора (P). На экране информационно-развлекательной системы появится сообщение «Under Remote Control» (Включено дистанционное управление).
- (3) Выйдите из автомобиля и электронным ключом закройте все двери.

- Чтобы можно было использовать функцию дистанционного движения вперед/назад, на экране информационно-развлекательной системы необходимо выбрать пункт «Agree» (Соглашаюсь) при условии правильной работы информационно-развлекательной системы.
- Способ (2) можно использовать после превышении скорости 5 км/ч (3 миль/ч).
- Если после завершения параллельной парковки интеллектуальной системой дистанционной парковки включить ее повторно, становится доступной функция дистанционного движения вперед/назад по способу (2).
- Перед использованием функции дистанционного движения вперед/назад уберите все электронные ключи из автомобиля.

## 2. Дистанционное движение вперед и назад

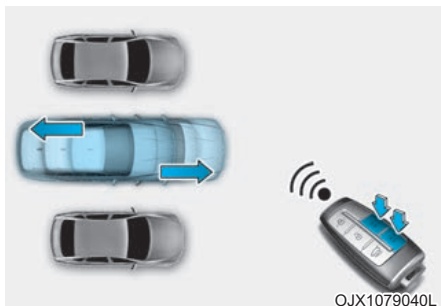

- (1) Нажмите и удерживайте кнопку «Вперед» (⏩) или «Назад» (⏪) на электронном ключе. Интеллектуальная система дистанционной парковки будет автоматически управлять рулевым колесом, скоростью автомобиля и коробкой передач. Автомобиль будет двигаться в направлении, заданном нажатой кнопкой.

- (2) Если во время работы функции дистанционного движения вперед/назад вы отпустите кнопку «Вперед» (⏩) или «Назад» (⏪), автомобиль остановится и автоматическое управление прекратится. При повторном нажатии и удержании кнопки функция возобновит работу.
- (3) Когда автомобиль достигнет нужного места, отпустите кнопку «Forward» (Вперед) или «Backward» (Назад) на интеллектуальном ключе.
- (4) Если водитель, имеющий при себе электронный ключ, садится в автомобиль, на экране информационно-развлекательной системы отображается сообщение о завершении работы функции дистанционного движения вперед/назад, при этом двигатель продолжит работать.

Кроме того, если, находясь вне автомобиля, нажать кнопку дистанционного запуска (⏻) на электронном ключе, появится сообщение о завершении работы функции дистанционного движения вперед/назад, и двигатель выключится.

- Перед использованием функции дистанционного движения вперед/назад уберите все электронные ключи из автомобиля.
- Функция дистанционного движения вперед/назад работает только при условии, если электронный ключ находится в пределах 4 м (13 футов) от автомобиля. Если при нажатии кнопки «Вперед» или «Назад» на электронном ключе автомобиль не движется, проверьте расстояние и повторно нажмите на кнопку.
- Диапазон обнаружения электронного ключа меняется в зависимости от окружающих объектов, находящихся под воздействием радиоволн, например опор линии электропередач, теле- и радиовещательных станций и т. д.
- Дистанционное движение вперед по варианту (1) система воспринимает как маневр выезда и проверяет наличие пешеходов, животных и объектов вокруг автомобиля, который продвигается на расстояние 4 м (13 футов). По завершении проверки управление рулевым колесом осуществляется в соответствии с обстановкой впереди.
- Дистанционное движение вперед по варианту (2) система воспринимает как маневр парковки и немедленно начинает управление рулевым колесом в соответствии с обстановкой впереди, помогая занять парковочное пространство и выровнять автомобиль. Однако эффективность работы системы может снизиться в зависимости от наличия пешеходов, животных или объектов и обстановки вокруг автомобиля.
- При дистанционном движении вперед как по варианту (1), так и по варианту (2), сначала происходит выравнивание рулевого колеса, после чего автомобиль начинает двигаться прямо.
- По завершении дистанционного движения вперед или назад коробка передач автоматически переключается в режим «Р» (Парковка) и включается электронный стояночный тормоз.



### ВНИМАНИЕ

- Перед использованием функции дистанционного движения вперед/назад убедитесь, что все пассажиры вышли из автомобиля.
- Если при парковке в узком пространстве аккумулятор автомобиля разряжается или интеллектуальная система дистанционной парковки дает сбой, функция дистанционного движения вперед/назад не работает. Всегда паркуйте автомобиль в таком месте, где можно свободно выйти из автомобиля и сесть в него.
- Имейте в виду, что в зависимости от парковочного пространства выход из автомобиля, припаркованного с помощью функции дистанционного движения вперед/назад, может оказаться невозможным.
- По завершении маневра парковки окружающая обстановка может измениться вследствие перемещения других автомобилей. В этом случае функция дистанционного движения вперед/назад может не работать.
- Перед тем как выйти из автомобиля, закройте окна и люк в крыше, затем выключите двигатель и заблокируйте двери.

### Состояние работы функции дистанционного движения вперед/назад

Статус работы	Светодиодный индикатор электронного ключа	Аварийный световой индикатор
Под контролем	Зеленый светодиодный индикатор непрерывно мигает	—
«Pause» (Пауза)	Красный светодиодный индикатор непрерывно мигает	Мигает
«Off» (Выкл.)	Красный светодиодный индикатор горит 4 секунды и выключается	Мигает 3 раза и отключается
Завершено	Зеленый светодиодный индикатор горит 4 секунды и выключается	Мигает 1 раз и отключается

\* Статус работы предупреждающего светового сигнала может быть неприменим в зависимости от законодательства вашей страны.

\* Если электронный ключ находится за пределами рабочего диапазона (приблизительно 4 м (13 футов) от автомобиля), светодиодный индикатор ключа не мигает и не горит. Используйте электронный ключ в указанном рабочем диапазоне.

### Отключение работающей функции дистанционного движения вперед/назад

- Когда информационно-развлекательная система выдает водителю рекомендации с использованием способа 2, нажмите кнопку «Parking/View» (Парковка/обзор) (M/P).
- Когда информационно-развлекательная система выдает водителю рекомендации с использованием способа 2, переведите рычаг переключения передач в положение «P» (Парковка).
- Нажмите кнопку безопасной парковки (P/⏻) или выберите «Cancel» (Отмена) на экране информационно-развлекательной системы.
- Когда автомобилем управляет функция дистанционного движения вперед/назад, нажмите кнопку дистанционного запуска (⊖) на электронном ключе. Функция дистанционного движения вперед/назад отключится. В этом случае двигатель выключится.
- Сядьте в автомобиль с электронным ключом в руках. Функция дистанционного движения вперед/назад отключится. В этом случае двигатель продолжит работать.

### Работа функции приостанавливается в следующих условиях:

- в направлении движения автомобиля находится пешеход, животное или объект;
- Открыт багажник или дверь
- отсутствует непрерывное нажатие кнопки «Вперед» (⏩) или «Назад» (⏪);
- одновременно нажаты несколько кнопок на электронном ключе;
- электронный ключ находится на расстоянии более 4 м (13 футов) от автомобиля;
- одновременно нажата кнопка на другом электронном ключе;
- Когда автомобиль движется задним ходом, работает вспомогательной системы предотвращения столкновения при парковке или система предотвращения столкновений с объектами, движущимися в поперечном направлении позади автомобиля.

- Автомобиль проезжает 7 м (22 футов) с нажатой на электронном ключе кнопкой дистанционного движения вперед/назад (максимальное расстояние перемещения при нажатии кнопки).

Если работа функции дистанционного движения вперед/назад приостанавливается, автомобиль останавливается. Если условие, ставшее причиной приостановки, устранено, работа функции может возобновиться.

### **Работа функции отменяется в следующих условиях:**

- поворот рулевого колеса;
- переключение рычага коробки передач во время движения автомобиля;
- включение электронного стояночного тормоза во время движения автомобиля;
- открыт капот;
- нажата педаль тормоза или газа при закрытых дверях;
- интеллектуальный ключ находится снаружи автомобиля, при этом нажата педаль тормоза и открыта водительская дверь;
- происходит резкое ускорение;
- происходит занос автомобиля;
- колесо не вращается из-за препятствия;

- с момента запуска функции дистанционного движения вперед/назад прошло около 3 минут и 50 секунд;
- Градус дорожного уклона превышает допустимый для работы диапазон
- работа функции приостановлена более чем на 1 минуту;
- автомобиль переместился на расстояние более 14 м (45 футов) с начала работы функции дистанционного движения вперед/назад;
- управление рулевым колесом, механизмами переключения передач и торможения осуществляется некорректно;
- неполадка в работе электронного ключа или его батарея разряжена;
- Из-за скользкой дороги включена работа антиблокировочной тормозной системы (ABS), антипробуксовочной системы (TCS) или электронной стабилизации курсовой устойчивости (ESC)
- звучит сигнал противотуманной системы.

В случае отмены функции дистанционного движения вперед/назад автомобиль останавливается, коробка передач автоматически переключается в режим «Р» (Парковка) и включается электронный стояночный тормоз.

## Интеллектуальная система парковки и интеллектуальная система дистанционной парковки

### Порядок работы

Функция парковки работает следующим образом:

1. Подготовка к парковке
  2. Поиск места для парковки
  3. Выбор типа парковки и рабочего режима
  4. Интеллектуальная парковка
  5. Интеллектуальная система дистанционной парковки
- Функция парковки включает в себя функции интеллектуальной парковки и интеллектуальной дистанционной парковки.

### 1. Подготовка к парковке



- (1) При работающем двигателе нажмите на педаль тормоза и переключите коробку передач в режим «D» (передний ход) или «N» (нейтраль).
  - (2) Чтобы включить интеллектуальную систему дистанционной парковки, нажмите и удерживайте кнопку парковки/обзора (P).
- Чтобы можно было использовать функцию парковки, на экране информационно-развлекательной системы необходимо выбрать пункт «Agree» (Соглашаюсь) при условии правильной работы информационно-развлекательной системы.
  - Если автомобиль движется со скоростью выше 5 км/ч (3 мили/ч) с включенным двигателем, можно использовать функцию парковки, переключив передачу в режим «N» (нейтраль).

### 2. Поиск места для парковки

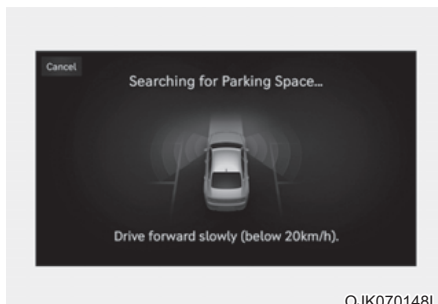

- (1) Медленно двигайтесь вперед на расстоянии около 100 см (40 дюймов) от припаркованных автомобилей.
- (2) По завершении поиска парковочного пространства на экране информационно-развлекательной системы появится соответствующее сообщение и раздастся звуковой сигнал.
- (3) На экране информационно-развлекательной системы появится сообщение «Select Parking Type» (Выберите тип парковки), а на мониторе кругового обзора, на экране вида сверху, будет отображаться выбранное место для парковки.



- Интеллектуальная система дистанционной парковки выполняет поиск парковочных мест, которые расположены рядом с припаркованными автомобилями, или мест с припаркованными спереди или сзади автомобилями.
- Если во время поиска парковочного места скорость автомобиля превышает 20 км/ч (12 миль/ч), на экране информационно-развлекательной системы появится сообщение с требованием снизить скорость. Если скорость автомобиля превышает 30 км/ч (18 миль/ч), функция парковки отключается.
- Поиск места для парковки завершится, если помимо парковочного места автомобилю хватает места для маневра.
- Даже если звучит звуковой сигнал о завершении поиска места для парковки, в зависимости от окружающей обстановки можно отменить завершение поиска.

## **i** Информация

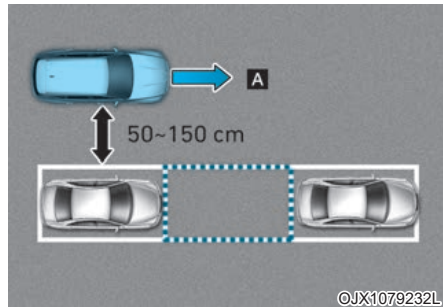

[A]: поиск места для парковки

- Если расстояние менее 50 см (20 дюймов) или более 150 см (59 дюймов), интеллектуальная система помощи при дистанционной парковке может не выполнять поиск парковочного места.
- Если расстояние до припаркованного автомобиля не соблюдается, эффективность поиска места для парковки может снизиться.
- Даже если выполняется поиск места для диагональной парковки, вспомогательная система может работать неэффективно.
- Из-за нарушения работоспособности ультразвукового датчика или под влиянием внешней обстановки функция парковки может не обнаружить парковочное место даже при его наличии или обнаружить не подходящее для парковки место.

### 3. Выбор типа парковки и рабочего режима

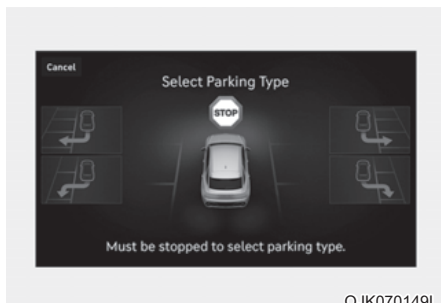

OJK070149L

- (1) Тип парковки – перпендикулярная задним ходом (слева/справа), параллельная задним ходом (слева/справа)

Остановив автомобиль нажатием на педаль тормоза, выберите необходимый тип парковки на экране информационно-развлекательной системы или с помощью центрального контроллера.

- Если после появления экрана выбора типа парковки автомобиль продолжит движение без остановки, система вернется на предыдущий этап и выполнит поиск места для парковки.
- Если вы случайно отмените функцию парковки нажатием кнопки парковки/обзора (M/P), остановите автомобиль, а затем снова нажмите и удерживайте кнопку парковки/обзора, чтобы вернуться к выбору типа парковки.



### ВНИМАНИЕ

Перед тем как выбрать тип парковки водитель должен убедиться в пригодности парковочного места.

Если парковочное место, обнаруженное интеллектуальной системой дистанционной парковки, узкое или неудобное, рекомендуется не выбирать тип парковки и проехать дальше для поиска другого парковочного места.

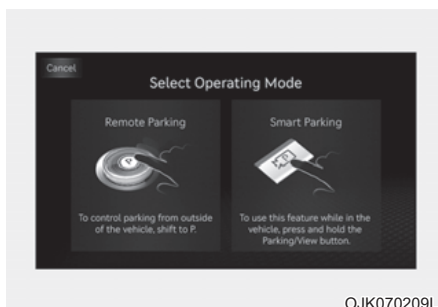

OJK070209L

- (2) Рабочий режим – дистанционная парковка, интеллектуальная парковка
- После выбора типа парковки на экране информационно-развлекательной системы появляются инструкции к функциям дистанционной и интеллектуальной парковки. Чтобы активировать вспомогательную систему интеллектуальной дистанционной парковки, следуйте инструкциям.
- При выборе необходимой функции на экран будут выводиться соответствующие инструкции.
  - Не убирайте ногу с педали тормоза в процессе отображения парковочных инструкций. Во время движения автомобиля интеллектуальная система дистанционной парковки отключается.

## Информация

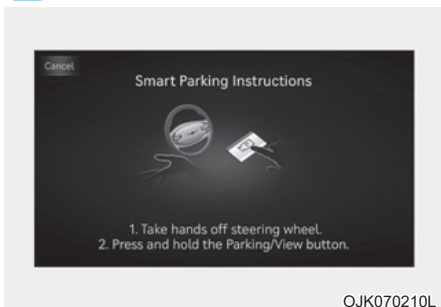

Если интеллектуальная система дистанционной парковки не может включить функцию дистанционной парковки, на экран информационно-развлекательной системы будет выведено только руководство по дистанционной парковке.

## 4. Интеллектуальная парковка



- (1) Остановите автомобиль нажатием на педаль тормоза и нажмите кнопку парковки/обзора (). После того как вы отпустите педаль тормоза, интеллектуальная система дистанционной парковки будет автоматически управлять рулевым колесом, скоростью автомобиля и коробкой передач.
- (2) Если во время работы функции интеллектуальной парковки вы отпустите кнопку парковки/обзора, автомобиль остановится и автоматическое управление прекратится. При повторном нажатии и удержании кнопки парковки/обзора функция возобновит работу.
- (3) Когда автомобиль будет установлен в выбранное для парковки положение, на экране информационно-развлекательной системы появится сообщение о завершении парковки.

- Функция интеллектуальной парковки не работает, если открыта дверь или не пристегнут ремень безопасности.
- На экране монитора кругового обзора появляется индикатор парковочного пространства и горит до тех пор, пока автомобиль не займет выбранное место при первом использовании функции интеллектуальной парковки.
- Во время работы функции интеллектуальной парковки можно отрегулировать скорость автомобиля нажатием на педаль тормоза. Однако движение не ускорится даже при нажатии на педаль газа.
- В зависимости от окружающей обстановки процесс парковки может завершиться, если движение автомобиля остановлено каким-либо ограничителем.
- Если необходимо изменить положение или местонахождение автомобиля, сделайте это вручную.

## 5. Интеллектуальная система дистанционной парковки

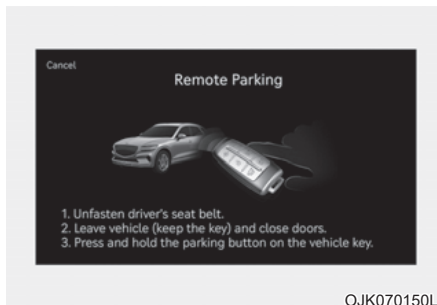

- (1) Переместите рычаг переключения передач в положение «Р» (Парковка), выйдите из автомобиля и электронным ключом закройте все двери.
- (2) Нажмите и удерживайте кнопку «Вперед» (⏪) или «Назад» (⏩) на электронном ключе. Интеллектуальная система дистанционной парковки будет автоматически управлять рулевым колесом, скоростью автомобиля и коробкой передач.
- (3) Если во время работы интеллектуальной системы дистанционной парковки вы отпустите кнопку «Вперед» (⏪) или «Назад» (⏩), автомобиль остановится и автоматическое управление прекратится. При повторном нажатии и удержании кнопки функция возобновит работу.
- (4) Когда автомобиль будет установлен в выбранное для парковки положение, на экране информационно-развлекательной системы появится сообщение о завершении парковки. Коробка передач автоматически переключается в режим «Р» (Парковка), включается электронный стояночный тормоз и двигатель выключается.

- Перед использованием функции интеллектуальной дистанционной парковки убедитесь, что в салоне автомобиля нет электронных ключей.
- Функция интеллектуальной дистанционной парковки работает только при условии, если электронный ключ находится в пределах 4 м (13 футов) от автомобиля. Если при нажатии кнопки «Вперед» или «Назад» на электронном ключе автомобиль не движется, проверьте расстояние и повторно нажмите на кнопку.
- Диапазон обнаружения электронного ключа меняется в зависимости от окружающих объектов, находящихся под воздействием радиоволн, например опор линии электропередач, теле- и радиовещательных станций и т. д.
- На экране монитора кругового обзора появляется индикатор парковочного пространства и горит до тех пор, пока автомобиль не займет выбранное место при первом использовании функции интеллектуальной дистанционной парковки.
- В зависимости от окружающей обстановки процесс парковки может завершиться, если движение автомобиля остановлено каким-либо ограничителем.
- Если необходимо изменить положение или местонахождение автомобиля, сделайте это вручную.



## **ВНИМАНИЕ**

- **Перед использованием функции интеллектуальной дистанционной парковки убедитесь, что все пассажиры вышли из автомобиля.**
- **После завершения работы или отключения функции интеллектуальной дистанционной парковки закройте окна и люк в крыше, затем выключите двигатель и заблокируйте двери перед тем как выйти из автомобиля.**

## **Отключение работающей функции парковки**

- Нажмите кнопку парковки/обзора (P) на указанном ниже этапе:
  - Поиск места для парковки
  - выбор типа парковки;
- Переключите рычаг коробки передач в режим «R» (Задний ход) на указанном ниже этапе:
  - Поиск места для парковки
  - выбор типа парковки;
  - выбор рабочего режима.
- Нажмите кнопку безопасной парковки (P) или выберите «Cancel» (Отмена) на экране информационно-развлекательной системы. Функция парковки выключится.
- Во время работы функции интеллектуальной парковки:
  - Если остановить автомобиль нажатием на педаль тормоза и переключить рычаг коробки передач, функция парковки отключается. В этом случае электронный стояночный тормоз не включается.
- Во время работы функции интеллектуальной дистанционной парковки:
  - Нажмите кнопку дистанционного запуска (HOLD) на электронном ключе. Функция парковки выключится.
  - Сядьте в автомобиль с электронным ключом в руках. Функция парковки выключится. В этом случае двигатель продолжит работать.

### Рабочее состояние функции парковки

- Функция интеллектуальной парковки

Статус работы	Указатель поворота
Под контролем	Сигнал поворота в направлении парковки мигает до завершения первого заднего маневра.

- Функция интеллектуальной парковки

Статус работы	Светодиодный индикатор электронного ключа	Аварийный световой индикатор	Указатель поворота
Под контролем	Зеленый светодиодный индикатор непрерывно мигает	—	Сигнал поворота в направлении парковки мигает до завершения первого заднего маневра.
«Pause» (Пауза)	Красный светодиодный индикатор непрерывно мигает	Мигает	—
«OFF» (Выкл.)	Красный светодиодный индикатор горит 4 секунды и выключается	Мигает 3 раза и отключается	—
Завершено	Зеленый светодиодный индикатор горит 4 секунды и выключается	Мигает 1 раз и отключается	—

\* Статус работы предупреждающего светового сигнала может быть неприменим в зависимости от законодательства вашей страны.

\* Если электронный ключ находится за пределами рабочего диапазона (приблизительно 4 м (13 футов) от автомобиля), светодиодный индикатор ключа не мигает и не горит. Используйте электронный ключ в указанном рабочем диапазоне.

### **Работа функции приостанавливается в следующих условиях:**

- Интеллектуальная парковка
  - в направлении движения автомобиля находится пешеход, животное или объект;
  - Открыт багажник или дверь
  - не пристегнут ремень безопасности водителя;
  - Когда автомобиль движется задним ходом, работает вспомогательной системы предотвращения столкновения при парковке или система предотвращения столкновений с объектами, движущимися в поперечном направлении позади автомобиля.
  - отсутствует постоянное нажатие на кнопку парковки/обзора (P);
  - автомобиль остановлен нажатием на педаль тормоза.
- Интеллектуальная система дистанционной парковки
  - в направлении движения автомобиля находится пешеход, животное или объект;
  - Открыт багажник или дверь
  - отсутствует непрерывное нажатие кнопки «Вперед» (F) или «Назад» (R);
  - одновременно нажаты несколько кнопок на электронном ключе;
  - электронный ключ находится на расстоянии более 4 м (13 футов) от автомобиля;
  - одновременно нажата кнопка на другом электронном ключе;
  - Когда автомобиль движется задним ходом, работает вспомогательной системы предотвращения столкновения при парковке или система предотвращения столкновений с объектами, движущимися в поперечном направлении позади автомобиля.

### **Работа функции отменяется в следующих условиях:**

- Интеллектуальная парковка
  - поворот рулевого колеса;
  - переключение рычага коробки передач во время движения автомобиля;
  - включение электронного стояночного тормоза во время движения автомобиля;
  - открыт капот;
  - водитель открыл дверь, отстегнув ремень безопасности;
  - происходит резкое ускорение;
  - происходит занос автомобиля;
  - колесо не вращается из-за препятствия;
  - впереди и позади автомобиля есть пешеходы, животные или объекты;
  - с момента запуска функции интеллектуальной парковки прошло около 3 минут и 50 секунд;
  - Градус дорожного уклона превышает допустимый для работы диапазон
  - работа функции приостановлена более чем на 1 минуту;
  - управление рулевым колесом, механизмами переключения передач и торможения осуществляется некорректно;
  - Из-за скользкой дороги включена работа антиблокировочной тормозной системы (ABS), антипробуксовочной системы (TCS) или электронной стабилизации курсовой устойчивости (ESC)

В случае отмены функции интеллектуальной парковки автомобиль останавливается, коробка передач автоматически переключается в режим «Р» (Парковка) и включается электронный стояночный тормоз.

Если работа функции парковки приостанавливается, автомобиль автоматически останавливается. Если условие, ставшее причиной приостановки, устранено, работа функции может возобновиться.

- Интеллектуальная система дистанционной парковки
  - поворот рулевого колеса;
  - Выполняется переключение передачи.
  - включение электронного стояночного тормоза во время движения автомобиля;
  - открыт капот;
  - нажата педаль тормоза или газа при закрытых дверях;
  - электронный ключ находится снаружи автомобиля, при этом нажата педаль тормоза и открыта водительская дверь;
  - происходит резкое ускорение;
  - происходит занос автомобиля;
  - колесо не вращается из-за препятствия;
  - впереди и позади автомобиля есть пешеходы, животные или объекты;
  - с момента запуска функции интеллектуальной дистанционной парковки прошло около 3 минут и 50 секунд;
  - Градус дорожного уклона превышает допустимый для работы диапазон
  - работа функции приостановлена более чем на 1 минуту;
  - управление рулевым колесом, механизмами переключения передач и торможения осуществляется некорректно;
  - неполадка в работе электронного ключа или его батарея разряжена;
  - Из-за скользкой дороги включена работа антиблокировочной тормозной системы (ABS), антипробуксовочной системы (TCS) или электронной стабилизации курсовой устойчивости (ESC)
  - звучит сигнал противоугонной системы.

В случае отмены функции интеллектуальной дистанционной парковки автомобиль останавливается, коробка передач автоматически переключается в режим «Р» (Парковка) и включается электронный стояночный тормоз.

## Интеллектуальная система выезда

### Порядок работы

Функция безопасного выезда работает следующим образом:

1. Подготовка к выезду
2. Оценка пространства для выезда
3. Выбор направления выезда
4. Интеллектуальная система выезда

### 1. Подготовка к выезду



- (1) При работающем двигателе нажмите на педаль тормоза и переключите коробку передач в режим «Р» (парковка) или «N» (нейтраль).
  - (2) Чтобы включить интеллектуальную систему дистанционной парковки, нажмите и удерживайте кнопку парковки/обзора (P/P).
- Чтобы можно было использовать функцию безопасного выезда, на экране информационно-развлекательной системы необходимо выбрать пункт «Agree» (Соглашайусь) при условии правильной работы информационно-развлекательной системы.
  - Чтобы использовать функцию безопасного выезда, двигатель должен быть включен, рычаг переключения передач должен находиться в положении «N» (нейтраль), а скорость автомобиля не должна превышать 5 км/ч (3 мили/ч).
  - Если после завершения параллельной парковки интеллектуальной системой дистанционной парковки включить систему повторно, становится доступной функция безопасного выезда.



## 2. Оценка пространства для выезда

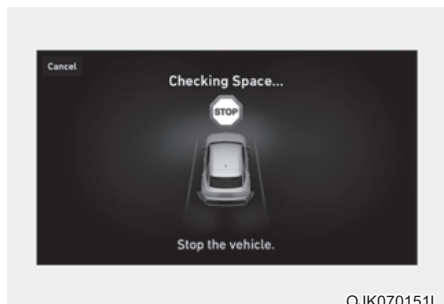

- (1) В случае остановки автомобиля нажатием на педаль тормоза датчики определяют расстояние до ближайших объектов и оценивают, достаточно ли пространства для выезда.
- (2) По завершении анализа данных на экране информационно-развлекательной системы появится соответствующее сообщение и раздастся звуковой сигнал.



### ПРЕДУПРЕЖДЕНИЕ

- Если во время оценки пространства возникает риск столкновения с пешеходом, животным или объектом в направлении выезда, функция безопасного выезда может отключиться по соображениям безопасности.
- Несмотря на уведомление о завершении оценки доступного пространства, датчики могут не обнаружить объекты в слепой зоне. Водитель должен самостоятельно проверить слепую зону и только после этого продолжить использование функции.



### Информация

Из-за нарушения работоспособности ультразвукового датчика или под влиянием внешней обстановки функция парковки может не обнаружить парковочное место даже при его наличии или обнаружить не подходящее для парковки место.

- на бампере припаркованного автомобиля находится крепление для прицепа, кенгурятник и т.д.

## 3. Выбор направления выезда

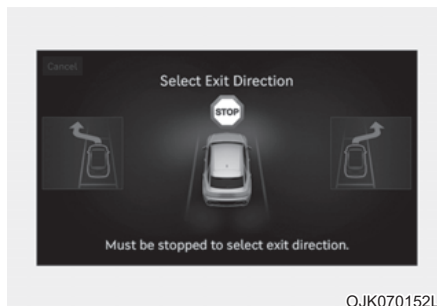

- (1) В случае остановки автомобиля нажатием на педаль тормоза на экран информационно-развлекательной системы будут выведены возможные направления для параллельного выезда.
- (2) Выберите необходимое направление выезда на экране информационно-развлекательной системы или с помощью центрального контроллера.



### ВНИМАНИЕ

- Перед тем как выбрать направление выезда водитель должен убедиться в пригодности места для выезда.
- Если место для выезда, обнаруженное интеллектуальной системой дистанционной парковки, узкое или неподходящее, не используйте функцию безопасного выезда.

#### 4. Интеллектуальная система выезда

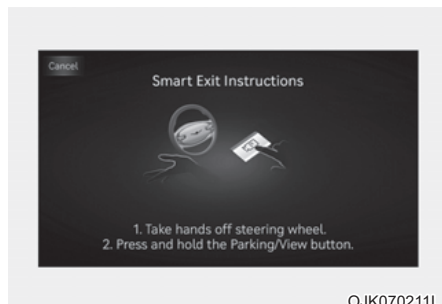

- (1) Остановите автомобиль нажатием на педаль тормоза и нажмите кнопку парковки/обзора (P). После того как вы отпустите педаль тормоза, интеллектуальная система дистанционной парковки будет автоматически управлять рулевым колесом, скоростью автомобиля и коробкой передач.
- (2) Если во время работы функции интеллектуального выезда с парковки вы отпустите кнопку парковки/обзора, автомобиль остановится и автоматическое управление прекратится. При повторном нажатии и удержании кнопки парковки/обзора функция возобновит работу.
- (3) Когда автомобиль будет установлен в выбранное для выезда положение, на экране информационно-развлекательной системы появится сообщение о завершении выезда.

- Функция интеллектуального выезда не работает, если открыта дверь или не пристегнут ремень безопасности.
- Во время работы функции выезда можно отрегулировать скорость автомобиля нажатием на педаль тормоза. Однако движение не ускорится даже при нажатии на педаль газа.
- В случае окончания маневра нажатием педали тормоза работа функции безопасного выезда завершится переводом рычага переключения передач в режим «D» (передний ход).
- В случае окончания маневра нажатием педали газа необходимо однократно убрать ногу с педали газа, чтобы активировать работу механизма.
- Если в течение 4 секунд после завершения маневра выезда на нажать на педаль газа или тормоза, коробка передач автоматически переключается в режим «P» (парковка) и включается электронный стояночный тормоз.
- По завершении работы функции выезда всегда проверяйте окружающую обстановку перед началом движения.

#### **Рабочее состояние функции безопасного выезда**

Работа Состояние	Указатель поворота
Под контролем	Сигнал поворота мигает в направлении выезда, пока выезд не будет завершен или отменен.

### Отключение работающей интеллектуальной функции

- Нажмите кнопку парковки/обзора (P) на указанном ниже этапе:
  - Оценка пространства для выезда
  - Выбор направления выезда
- Переключите рычаг коробки передач в режим «R» (Задний ход) на указанном ниже этапе:
  - Оценка пространства для выезда
  - Выбор направления выезда
- Нажмите кнопку безопасной парковки (P) или выберите «Cancel» (Отмена) на экране информационно-развлекательной системы. Функция выезда выключится.
- Если во время работы функции остановить автомобиль нажатием на педаль тормоза и переключить рычаг коробки передач, функция выезда отключается. В этом случае электронный стояночный тормоз не включается.

### Работа функции приостанавливается в следующих условиях:

- в направлении движения автомобиля находится пешеход, животное или объект;
- Открыт багажник или дверь
- не пристегнут ремень безопасности водителя;
- Когда автомобиль движется задним ходом, работает вспомогательной системы предотвращения столкновения при парковке или система предотвращения столкновений с объектами, движущимися в поперечном направлении позади автомобиля.
- отсутствует постоянное нажатие на кнопку парковки/обзора (P);
- автомобиль остановлен нажатием на педаль тормоза.

Если работа функции выезда приостанавливается, автомобиль останавливается. Если условие, ставшее причиной приостановки, устранено, работа функции может возобновиться.

### Работа функции отменяется в следующих условиях:

- Интеллектуальная система выезда
  - поворот рулевого колеса;
  - переключение рычага коробки передач во время движения автомобиля;
  - включение электронного стояночного тормоза во время движения автомобиля;
  - открыт капот;
  - водитель открыл дверь, отстегнув ремень безопасности;
  - происходит резкое ускорение;
  - происходит занос автомобиля;
  - колесо не вращается из-за препятствия;
  - впереди и позади автомобиля есть пешеходы, животные или объекты;
  - с момента запуска функции интеллектуальной парковки прошло около 3 минут и 50 секунд;
  - Градус дорожного уклона превышает допустимый для работы диапазон
  - работа функции приостановлена более чем на 1 минуту;
  - управление рулевым колесом, механизмами переключения передач и торможения осуществляется некорректно;
  - Из-за скользкой дороги включена работа антиблокировочной тормозной системы (ABS), антипробуксовочной системы (TCS) или электронной стабилизации курсовой устойчивости (ESC)

В случае отмены функции интеллектуального выезда автомобиль останавливается, коробка передач автоматически переключается в режим «P» (Парковка) и включается электронный стояночный тормоз.

## Неисправности и ограничения интеллектуальной системы дистанционной парковки

### Неисправности интеллектуальной системы дистанционной парковки

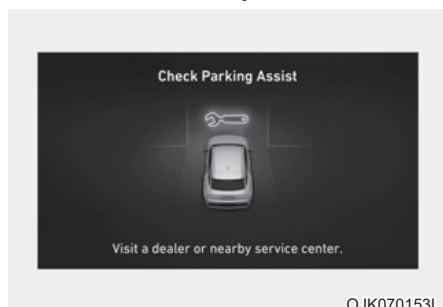

#### Проверка интеллектуальной системы дистанционной парковки

Если интеллектуальная система дистанционной парковки работает некорректно, на экране информационно-развлекательной системы появляется сообщение «Check Parking Assist» (Проверьте вспомогательную систему парковки). В этом случае рекомендуется прекратить использование системы и как можно скорее обратиться к официальному дилеру продукции марки Genesis для проверки автомобиля.

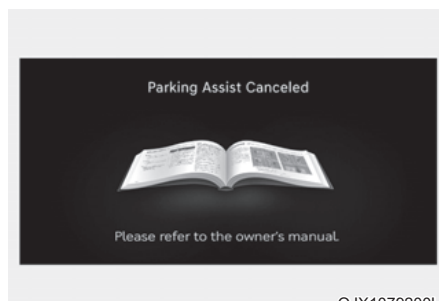

#### Отмена интеллектуальной системы дистанционной парковки

Работающую функцию дистанционной парковки можно отменить, при этом на экране информационно-развлекательной системы появится сообщение «Parking Assist Canceled» (Вспомогательная система отменена) независимо от этапа парковки. В зависимости от ситуации могут появиться и другие сообщения. Выполняя парковку с помощью системы дистанционной парковки, следуйте инструкциям на экране информационно-развлекательной системы. При использовании интеллектуальной системы дистанционной парковки всегда контролируйте окружающую обстановку и соблюдайте предельную внимательность.

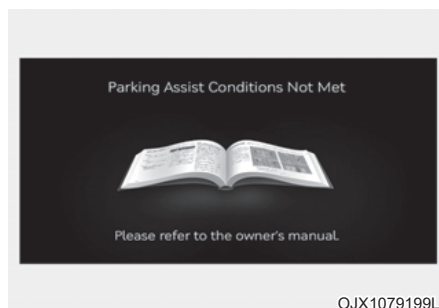

#### Режим ожидания интеллектуальной системы дистанционной парковки

Если появилось сообщение «Parking Assist Conditions Not Met» (Не соблюдены условия работы системы парковки), при нажатии кнопки парковки/обзора (MP) интеллектуальная система дистанционной парковки переходит в режим ожидания. Через некоторое время проверьте работу интеллектуальной системы дистанционной парковки, нажав и удерживая кнопку парковки/обзора (MP).

Сообщение появится даже в том случае, если батарея электронного ключа разряжена. Проверьте уровень заряда батареи электронного ключа.

### **Ограничения интеллектуальной системы дистанционной парковки**

В описанных ниже обстоятельствах работа интеллектуальной системы дистанционной парковки или выезда может быть ограничена, может возникнуть вероятность столкновения или интеллектуальная система дистанционной парковки может отключиться. При необходимости выполните парковку или выезд вручную.

- у рулевому колесу прикреплен какой-либо предмет;
- на автомобиль установлены противогололедные цепи, запасное колесо или колесо другого размера;
- давление в шинах ниже или выше стандартного значения;
- на автомобиле закреплен груз, длина или ширина которого превышает габариты автомобиля, или подсоединен прицеп;
- не отрегулирован сход-развал колес;
- сильный крен автомобиля на одну сторону;
- на автомобиле установлено крепление для прицепа;
- регистрационный знак автомобиля установлен в нестандартном месте;
- если при включенной интеллектуальной системе автоматической парковки человек, животное или предмет находится выше или ниже места установки ультразвукового датчика;
- место для парковки расположено под углом или по диагонали;
- рядом с парковочным местом есть препятствие, например человек, животное или предмет (урна, велосипед, мотоцикл, магазинная тележка, узкий столб и т. д.);
- рядом с парковочным местом есть круглая тумба, узкий столб или столб с окружающими его объектами;
- если дорога неровная (бордюрные камни, «лежащие полицейские» и т. д.);
- дорога скользкая;
- рядом с парковочным местом стоит грузовик или автомобиль с увеличенным дорожным просветом;
- парковочное место расположено под уклоном;
- сильный ветер;
- Интеллектуальная система дистанционной парковки используется на неровных или гравийных дорогах, в кустарнике и т. д.;
- работа ультразвукового датчика нарушена из-за чрезвычайно жаркой или холодной погоды;
- ультразвуковой датчик покрыт снегом или водой;
- рядом находится объект, создающий ультразвуковые волны;
- Когда рядом с ультразвуковым датчиком работает беспроводное устройство с функцией передачи
- ваш автомобиль находится в зоне действия системы предупреждения о расстоянии при парковке другого автомобиля;
- датчик установлен неправильно или сместился в результате удара по бамперу;
- когда ультразвуковой датчик не может обнаружить указанные следующие объекты:
  - острые или тонкие предметы, такие как тросы, цепи или небольшие стойки;
  - объекты длиной менее 100 см (40 дюймов) или диаметром менее 14 см (6 дюймов);
  - объекты, которые поглощают звуковой сигнал, изучаемый датчиком, например ткани, губчатые материалы или снег.

Интеллектуальная система дистанционной парковки может работать некорректно в следующих обстоятельствах:

- Парковка под уклоном



©JK072070

В случае парковки под уклоном выполняйте маневр вручную.

- Парковка в снегу

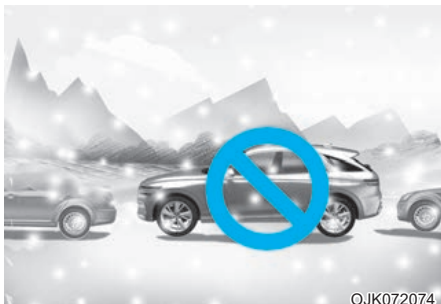

©JK072074

Снег может помешать работе датчиков в процессе парковки, а на скользкой дороге может быть отменена работа интеллектуальной системы дистанционной парковки.

- Парковка на неровной дороге



©JK072071

Работа интеллектуальной системы дистанционной парковки может быть отменена, если автомобиль пробуксовывает или не может продолжать движение из-за состояния дорожного покрытия, например на гравийном или бульжном участке.

- Парковка за грузовиком



©JK072072

Не используйте интеллектуальную систему дистанционной парковки рядом с транспортными средствами с увеличенным дорожным просветом, например автобусами, грузовиками и т.д. Это может привести к аварии.

- Парковка у столба



Эффективность работы интеллектуальной системы дистанционной парковки может снизиться или может произойти столкновение, если рядом с парковочным местом находится узкий столб, круглая тумба, квадратный столб или столб с окружающими его объектами (например, пожарный гидрант и т.п.). Водителю следует припарковать автомобиль самостоятельно.

- Парковка при наличии автомобиля только с одной стороны

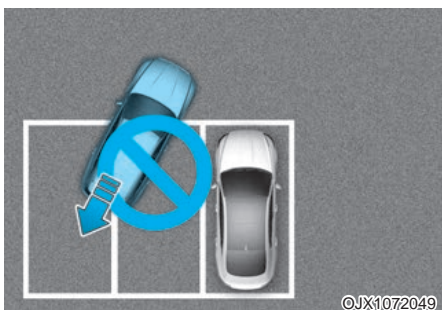

Если при использовании интеллектуальной системы дистанционной парковки другой автомобиль находится только с одной стороны, ваш автомобиль может пересечь парковочную линию во избежание столкновения.

- Диагональная парковка

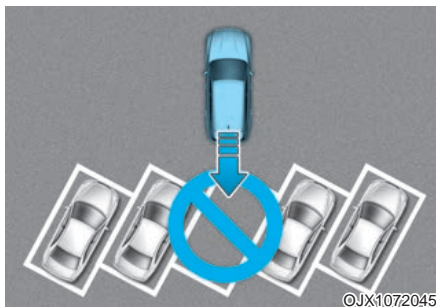

Интеллектуальная система дистанционной парковки не выполняет диагональную парковку. Даже если автомобилю удалось войти в зону парковки, не используйте интеллектуальную систему дистанционной парковки, так как она будет работать некорректно.

- Выезд с парковочного места у стены или парковка в ограниченном пространстве



- Интеллектуальная система дистанционной парковки может работать некорректно при выезде из парковочного места у стены или при парковке в ограниченном пространстве. Перед выездом всегда проверяйте наличие пешеходов, животных и объектов поблизости.
- В целях вашей безопасности интеллектуальная система дистанционной парковки не выполняет поиск парковочного места в ограниченном пространстве, величина которого меньше минимальных значений, требуемых для парковки.



## ПРЕДУПРЕЖДЕНИЕ

При использовании интеллектуальной системы автоматической парковки соблюдайте указанные ниже меры предосторожности.

- При использовании интеллектуальной системы дистанционной парковки водитель несет ответственность за безопасную парковку автомобиля и выезд с парковочного места.
- Используя интеллектуальную систему автоматической парковки, в целях безопасности не стойте на пути автомобиля.
- Кроме того, всегда проверяйте окружающее пространство. Автомобиль может столкнуться с пешеходами, животными или объектами, находящимися рядом с датчиками или в слепой зоне датчиков.
- Столкновение может произойти и в случае внезапного появления пешехода, животного или объекта во время работы интеллектуальной системы дистанционной парковки.
- Не используйте систему, находясь в состоянии алкогольного опьянения.
- Не позволяйте детям и посторонним людям пользоваться электронным ключом.
- Непрерывное использование интеллектуальной системы дистанционной парковки в течение длительного времени может неблагоприятно сказаться на ее работе.
- Интеллектуальная система дистанционной парковки может работать некорректно, если требуется коррекция схода-развала колес, например, в случае крена автомобиля в одну сторону. Рекомендуется обратиться к официальному дилеру продукции марки Genesis для проверки автомобиля.
- Если интеллектуальная система дистанционной парковки выполняет торможение или водитель нажимает на педаль тормоза, может слышаться шум.
- Интеллектуальная система дистанционной парковки может внезапно включить тормоз, чтобы избежать столкновения.
- Используйте интеллектуальную систему дистанционной парковки только в том случае, если парковочного пространства достаточно для безопасного движения автомобиля.



## Информация

- Если во время работы интеллектуальной системы дистанционной парковки звучит предупреждение третьего уровня (непрерывный звуковой сигнал) о парковочном расстоянии спереди/сзади, значит, рядом с автомобилем обнаружено препятствие. В этом случае интеллектуальная система дистанционной парковки временно прекращает работу. Убедитесь в отсутствии пешеходов, животных и других объектов рядом с автомобилем.
- В зависимости от режима работы тормозной системы при движении автомобиля могут включиться стоп-сигналы.
- В случае дистанционного запуска автомобиля, который долгое время стоял на улице при низкой температуре, функция интеллектуальной дистанционной парковки может работать с задержкой или отключиться в зависимости от состояния автомобиля.



## ДЕКЛАРАЦИЯ СООТВЕТСТВИЯ (ПРИ НАЛИЧИИ)

### Передний радар

Радиочастотные компоненты (задний угловой радар) соответствуют перечисленным ниже требованиям.

- Для Европы и стран с сертификатом CE



Model : LRR-25

Hereby LRR-25 has been so constructed that it can be operated in at least one Member State without infringing applicable requirements of use of radio spectrum. (RED article 10.2)

Hereby, HL Klemove Corp declares that the radio equipment type LRR-25 is in compliance with Directive 2014/53/EU.

The full text of the EU declaration of conformity is available at the following as next page. (Case 1 : Include DoC in manual)

Case 2 : <https://hiklemove.com/solutions.html>

OANATEL473

- Для Республики Корея



기자재의 명칭 : 특정소출력 무선기기  
모델명 : LRR-25  
인증번호 : R-C-MF3-LRR-25

OANATEL474

- Для Узбекистана



OANATEL250

- Для Великобритании



<https://hiklemove.com/solutions.html>

OANATEL454

- Для Таиланда

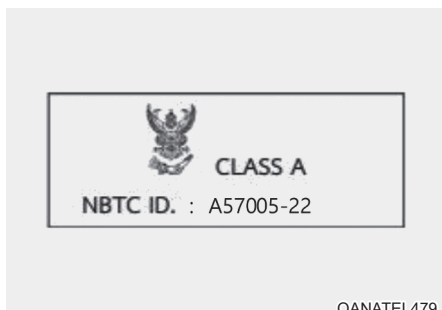

- Для Парагвая



- Для Объединенных Арабских Эмиратов



- Для Тайваня



- Для Бразилии



- Для Омана

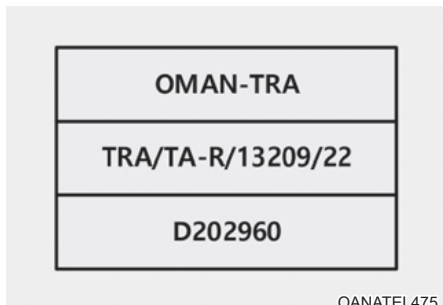

OANATEL475

- Для Израиля



OANATEL465

- Для Мексики

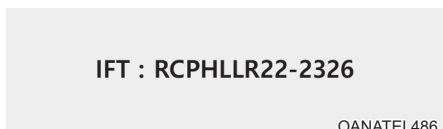

OANATEL486

- Для Иордании



OANATEL456

- Южно-Африканская Республика



OANATEL488

- Для Сингапура



OANATEL484

- Для Индонезии



OANATEL489

- Для Филиппин



- Для Китая

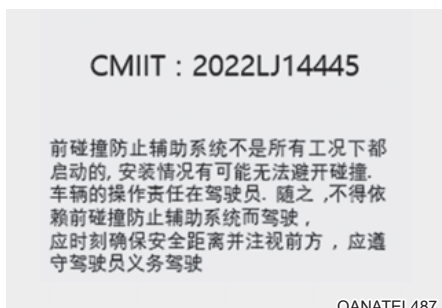

## Передний угловой радар / Задний угловой радар

Радиочастотные компоненты (задний угловой радар) соответствуют перечисленным ниже требованиям.

- Для Тайваня



- Для Индонезии

59903/SDPPI/2019  
8837

OANATEL056

- Для Малайзии



OANATEL057

- Для Сингапура

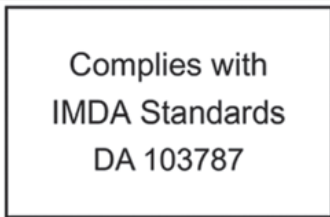

OANATEL058

- Для Бразилии



03981-19-06830

Este equipamento opera em caráter secundário, isto é, não tem direito à proteção contra interferência prejudicial, mesmo de estações do mesmo tipo, e não pode causar interferência a sistemas operando em caráter primário.

OANATEL461

- Для Мексики

IFETEL: RCPAPJ419-0206

"La operación de este equipo está sujeta a las siguientes dos condiciones:  
(1) es posible que este equipo o dispositivo no cause interferencia perjudicial y  
(2) este equipo o dispositivo debe aceptar cualquier interferencia, incluyendo la que pueda causar su operación no deseada."

OANATEL059

- Для Украины



UA RF: IAPTV J4TR

справжнім (найменування виробника) заявляє, що тип радіообладнання (позначення типу радіообладнання) в ідповідає Технічному регламенту радіообладнання;

повний текст декларації про відповідність доступний на веб-сайті з такою адресою:  
[www.aptv.com/automotive-homologation](http://www.aptv.com/automotive-homologation)

OANATEL060

- Для Таиланда



OANATEL464

- Для Израиля



OANATEL466

- Иордания



- Объединенные Арабские Эмираты

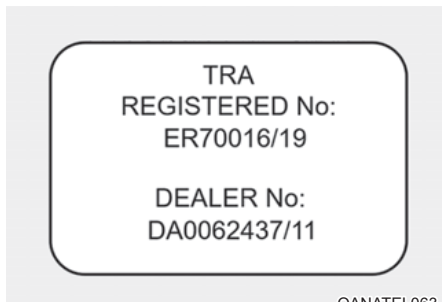

OANATEL063

- Гана

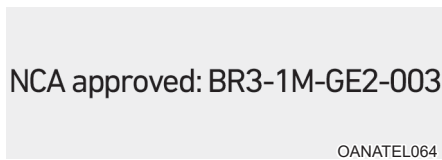

- Для Японии



OANATEL462

- Сербия и Черногория



- Южно-Африканская Республика



- Для Республики Корея



- Для Европы и стран с сертификатом CE

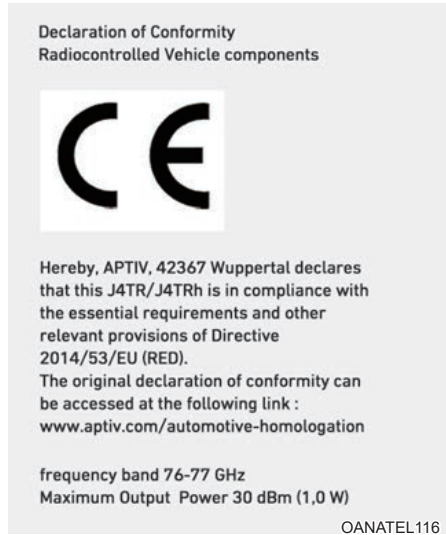

- Для Парагвая



## - Для Китая

车辆驾驶辅助雷达系统型号: J4TR  
 执行标准: 信部无[2005]423号  
 频率范围: 76-77 GHz  
 发射功率: 等效全向辐射功率(EIRP) 30dBm  
 天线类型: 印刷阵列天线  
 用户控制: 不可  
 使用温度: -40°C ~ +85°C  
 电压: DC 12.0V

不得擅自更改发射频率、加发射功率(包括额外加发射功率放大器),不得擅自外接天线或改用其它发射天线

使用时不得对各种合法的无线电通信业务产生有害干扰;一旦发现有干扰现象时,应立即停止使用,并采取消除措施后方可继续使用

使用微功率无线电设备,必须耐受各种无线电业务的干扰或工业、科学及医疗应用设备的辐射干扰

机场等的电磁环境保护区域内使用微功率设备,应当遵守电磁环境保护及相关行业主管部门的规定

OANATEL467

## - Для Марокко

AGREE PAR L'ANRT MAROC  
 Numéro d'agrément: MR 18361 ANRT 2018  
 Date d'agrément: 24/12/2018

OANATEL478

## - Для Австралии



OANATEL287

## - Для Нигерии

Connection and use of this communications equipment is permitted by the Nigerian Communications Commission

OANATEL483

## - Для Великобритании

UK  
CA

Hereby, APTIV, 42367 Wuppertal declares that this J4TR/J4TRh is in compliance with the essential requirements and other relevant provisions of Directive Radio Equipment Regulations 2017.

frequency band 76-77 GHz  
 Maximum Output Power 30 dBm (1,0 W)

OANATEL477



- Для Пакистана



- Для Омана

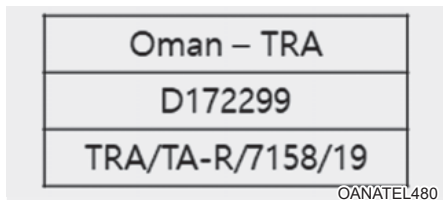

## 8. Чрезвычайные ситуации

Аварийная световая сигнализация .....	8-2
В случае непредвиденной ситуации во время движения .....	8-2
Если двигатель остановился во время движения .....	8-2
Если двигатель остановился на перекрестке .....	8-2
Если спустилась шина во время движения .....	8-3
Если не удастся запустить двигатель .....	8-3
Запуск двигателя от внешнего источника .....	8-4
Если двигатель перегревается .....	8-7
Система контроля давления в шинах (TPMS) .....	8-8
Проверка давления в шинах .....	8-9
Система контроля давления в шинах .....	8-9
Индикатор низкого давления в шинах .....	8-10
Указатель положения шины с низким давлением и давления в шинах .....	8-10
Индикатор неисправности системы TPMS (система контроля давления в шинах) .....	8-11
Замена шины, оборудованной системой TPMS .....	8-12
Если спустило колесо (запасного колеса) .....	8-13
Домкрат и инструменты .....	8-13
Замена колеса .....	8-14
Наклейка домкрата .....	8-19
Декларация о соответствии домкрата нормам ЕС .....	8-20
Если спустило колесо (ремонтного комплекта для шин) .....	8-21
Введение .....	8-21
Примечания по безопасному использованию ремонтного комплекта .....	8-22
Компоненты ремонтного комплекта для шин .....	8-23
Использование ремонтного комплекта для шин .....	8-24
Проверка внутреннего давления в шине .....	8-27
Буксировка .....	8-28
Услуги эвакуатора .....	8-28
Съемный буксировочный крюк .....	8-29
Аварийная буксировка .....	8-30
Аварийный комплект .....	8-33
Огнетушитель .....	8-33
Аптечка .....	8-33
Знак аварийной остановки .....	8-33
Шинный манометр .....	8-33
Европейская система экстренных вызовов .....	8-34
Информация об обработке персональных данных .....	8-36
Европейская система экстренных вызовов .....	8-37
Сертификационная табличка eCall .....	8-40

## АВАРИЙНАЯ СВЕТОВАЯ СИГНАЛИЗАЦИЯ

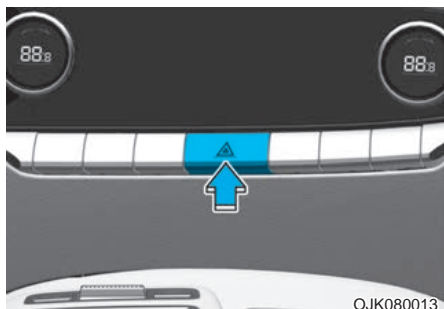

Световая аварийная сигнализация сообщает другим водителям о необходимости соблюдения предельной осторожности при нахождении вблизи данного транспортного средства.

Она должна использоваться всякий раз, когда выполняется аварийный ремонт или когда транспортное средство остановлено на обочине дороги.

Для включения/выключения световой аварийной сигнализации нажмите кнопку аварийной сигнализации; при этом кнопка «Engine Start/Stop» (Запуск/остановка двигателя) может находиться в любом положении. Кнопка световой аварийной сигнализации находится на центральной передней панели. Все указатели поворота мигают одновременно.

- Световая аварийная сигнализация может работать независимо от того, движется транспортное средство или остановлено.
- При включенной световой аварийной сигнализации сигналы поворота не работают.

## В СЛУЧАЕ НЕПРЕДВИДЕННОЙ СИТУАЦИИ ВО ВРЕМЯ ДВИЖЕНИЯ

### Если двигатель остановился во время движения

- Постепенно сбросьте скорость, двигаясь по прямой. Соблюдая осторожность, сверните с дороги в безопасное место.
- Включить световую аварийную сигнализацию.
- Попробуйте снова запустить двигатель. Если автомобиль не запускается, мы рекомендуем вам связаться с официальным дилером продукции марки Genesis или обратиться за другой квалифицированной помощью.

### Если двигатель остановился на перекрестке

Если двигатель заглох на перекрестке или пересечении дорог, то по возможности следует установить рычаг переключения передач в положение «N» (нейтраль) и выкатить транспортное средство в безопасное место.

## Если спустилась шина во время движения

Если шина начинает спускаться во время движения:

- Уберите ногу с педали акселератора и дайте автомобилю замедлиться, двигаясь прямо вперед. Не тормозите сразу и не пытайтесь съехать с дороги, поскольку это может привести к потере управления автомобилем и, как следствие, к аварии. После замедления автомобиля до скорости, которая будет безопасной, осторожно затормозите и съезжайте с дороги. Съезжайте с дороги по возможности максимально дальше и припаркуйтесь на твердой ровной площадке. Если вы находитесь на разделенном шоссе, не выполняйте парковку в средней зоне между двумя полосами движения.
- После остановки транспортного средства необходимо нажать кнопку световой аварийной сигнализации, переключить рычаг передач в положение «Р» (парковка), применить стояночный тормоз и переключить кнопку «Engine Start/Stop» (Запуск/остановка двигателя) в положение «OFF» (Выкл.).
- Все пассажиры должны выйти из автомобиля. Следите за тем, чтобы все они выходили из автомобиля с пассажирской стороны.
- При замене колеса должны соблюдаться инструкции, которые приводятся далее в этом разделе.

## ЕСЛИ НЕ УДАЕТСЯ ЗАПУСТИТЬ ДВИГАТЕЛЬ

- Обязательно установите рычаг переключения передач в положение «N» (нейтраль) или «P» (парковка). Двигатель запустится только тогда, когда рычаг переключения передач находится в положении «N» (нейтраль) или «P» (парковка).
- Включите внутреннее освещение. Если свет тускнеет или гаснет при включении стартера, аккумулятор разряжен.  
**См. инструкции «Запуск двигателя от внешнего источника», приведенные в этом разделе.**
- Проверьте уровень топлива и залейте топливо, в случае необходимости.

Если автомобиль по-прежнему не запускается, рекомендуется обратиться к официальному дилеру продукции марки Genesis.

### К СВЕДЕНИЮ

**Попытка пуска двигателя путем буксировки или толкания транспортного средства приведет к попаданию большого количества топлива в каталитический нейтрализатор, что может привести к повреждению системы снижения токсичности.**

## ЗАПУСК ДВИГАТЕЛЯ ОТ ВНЕШНЕГО ИСТОЧНИКА

Некорректный запуск от внешнего источника может представлять опасность. Во избежание серьезных травм или повреждения автомобиля следуйте процедуре запуска двигателя от внешнего источника, описанной в этом разделе. Если вы сомневаетесь в том, как правильно выполнить запуск двигателя от внешнего источника, мы настоятельно рекомендуем обратиться к техническому специалисту по обслуживанию или в службу автоэвакуации.



### ОСТОРОЖНО

Для предотвращения вероятности **СЕРЬЕЗНОЙ ТРАВМЫ** или **СМЕРТИ** при выполнении работ рядом с аккумуляторной батареей или при ее обслуживании всегда следует принимать указанные далее меры предосторожности.



Перед началом работ с аккумуляторной батареей следует прочитать приведенные ниже инструкции.



Следует использовать защитные очки для защиты глаз от брызг электролита.



Запрещается пользоваться открытым огнем или курить в непосредственной близости от аккумуляторной батареи.



В элементах аккумуляторной батареи всегда присутствует легковоспламеняющийся газообразный водород, который может взорваться.



Аккумуляторные батареи должны храниться вне досягаемости детей.



Аккумуляторы содержат серную кислоту, которая очень агрессивна. Не допускайте попадания кислоты в глаза, на кожу или одежду.

Если кислота попала в глаза, промывайте их чистой водой в течение по меньшей мере 15 минут и немедленно обратитесь за медицинской помощью. При попадании кислоты на кожу тщательно промойте пораженный участок. Если вы почувствовали боль или жжение, немедленно обратитесь за медицинской помощью.

- При подъеме аккумулятора возможна утечка аккумуляторной кислоты, вызванная чрезмерным давлением на пластиковый корпус. Аккумулятор следует поднимать за ручку или руками, взяв его за противоположные углы.
- Не пытайтесь запустить двигатель от внешнего источника, если замерз электролит в установленной на транспортном средстве аккумуляторной батарее.
- **ЗАПРЕЩАЕТСЯ** производить зарядку аккумуляторной батареи, если она подключена к транспортному средству.
- Электрическая система зажигания работает под высоким напряжением. **ЗАПРЕЩАЕТСЯ** прикасаться к этим компонентам при работающем двигателе или кнопке «Engine Start/ Stop» (Запуск/остановка двигателя) в положении «ON» (Вкл.).

## Процедура запуска двигателя от внешнего источника

### **i** Информация

Транспортное средство оснащено аккумулятором, находящимся в багажнике, но при запуске двигателя от внешнего источника следует использовать клемму для запуска от внешнего источника в моторном отсеке.

1. Расположить транспортные средства на достаточно близком расстоянии друг от друга, чтобы длина кабелей для запуска от внешнего источника была достаточной.
2. Следует избегать контакта с вентиляторами и любыми другими движущимися деталями в моторном отсеке, даже если двигатель транспортного средства остановлен.
3. Выключите все электрические устройства, такие как радиоприемники, освещение, кондиционеры и т. д. Установите рычаги переключения передач автомобилей в положение «Р» (парковка) и задействуйте стояночный тормоз. Заглушите двигатели обоих автомобилей.
4. Откройте капот.

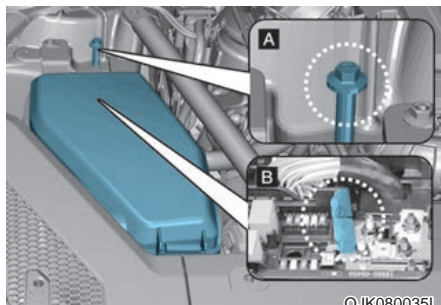

[A]: отрицательная (-) клемма,  
[B]: положительная (+) клемма

5. Снимите крышку блока предохранителей в моторном отсеке.

### **!** ВНИМАНИЕ

Прежде чем запускать двигатель от внешнего источника, проверьте расположение положительного (+) и отрицательного (-) вывода во избежание неправильной полярности.

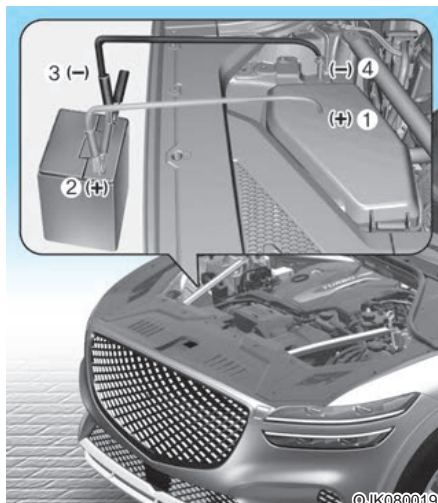

6. Подключите соединительные кабели точно в той последовательности, которая показана на рисунке. Сначала подключите один пусковой кабель к красному (положительному (+)) выводу для пуска от внешнего источника на вашем автомобиле (1).
7. Второй конец кабеля подключается к красному (положительному (+)) выводу аккумуляторной батареи / выводу для пуска от внешнего источника на транспортном средстве с заряженной аккумуляторной батареей (2).
8. Подключите второй пусковой кабель к черному (отрицательному (-)) выводу аккумуляторной батареи/разъему для перемычки на транспортном средстве с заряженной аккумуляторной батареей (3).
9. Подключите другой конец второго пускового кабеля к черному (отрицательному (-)) выводу заземления корпуса на транспортном средстве с разряженной аккумуляторной батареей (4).  
Не допускайте контакта соединительных кабелей ни с чем, кроме соответствующих клемм аккумулятора, выводов для пуска от внешнего источника или места заземления. Не наклоняйтесь над аккумуляторной батареей при установлении соединений.

### **!** ПРЕДУПРЕЖДЕНИЕ

Не подключайте пусковой кабель к отрицательному (-) разъему для перемычки разряженного аккумулятора. Искрение может привести к взрыву аккумулятора и последующей травме или повреждению автомобиля.

10. Запустите двигатель на транспортном средстве с заряженной батареей и дайте ему поработать несколько минут с частотой вращения 2000 об/мин. Затем запустите вашу машину.
11. Дайте вашему автомобилю поработать не менее 30 минут на холостом ходу или во время движения, чтобы аккумулятор получил достаточный заряд для самостоятельного запуска после выключения автомобиля. Для полной перезарядки полностью разряженной аккумуляторной батареи может потребоваться до 60 минут. Если автомобиль проработает меньше, она может не запуститься.

Если батарея не запускается после нескольких попыток, вероятно, автомобилю требуется техобслуживание. В этом случае обратитесь за квалифицированной помощью. Если причина разрядки аккумуляторной батареи не очевидна, рекомендуем вам обратиться к официальному дилеру продукции марки Genesis для проверки вашего автомобиля.

Отсоединять кабели для запуска от внешнего источника следует в обратной последовательности:

1. Отсоедините пусковой кабель от черного (отрицательного (-)) вывода заземления корпуса на транспортном средстве с разряженной аккумуляторной батареей (4).
2. Отсоединить другой конец пускового кабеля от черного (отрицательного (-)) вывода аккумуляторной батареи / вывода заземления корпуса на транспортном средстве с заряженной аккумуляторной батареей (3).
3. Отсоедините второй кабель от красного (положительного (+)) вывода аккумуляторной батареи / вывода для пуска от внешнего источника на транспортном средстве с заряженной аккумуляторной батареей (2).
4. Отсоедините другой конец кабеля от красного (положительного (+)) вывода для пуска от внешнего источника на транспортном средстве с разряженной аккумуляторной батареей (1).

### Информация



Неправильно утилизированная аккумуляторная батарея может нанести вред окружающей среде и здоровью человека. Утилизировать аккумулятор нужно в соответствии с местным законодательством или нормативными актами.

### **К СВЕДЕНИЮ**

Для предотвращения повреждения транспортного средства выполните указанные далее действия.

- Для пуска двигателя должен использоваться только 12-вольтовый источник питания (аккумуляторная батарея или другой источник питания).
- Не пытайтесь выполнить пуск двигателя путем буксировки или толкания транспортного средства.

### ПРЕДУПРЕЖДЕНИЕ

При запуске двигателя от внешнего источника не допускайте контакта положительного (+) и отрицательного (-) кабелей. Искрение может привести к травме.

## ЕСЛИ ДВИГАТЕЛЬ ПЕРЕГРЕВАЕТСЯ

Если индикатор температуры указывает на перегрев, отмечается падение мощности, присутствует громкий свист или стук, то это может свидетельствовать о перегреве двигателя. В этом случае необходимо выполнить указанные далее действия.

1. Покиньте проезжую часть и остановите автомобиль при первой возможности сделать это без угрозы для безопасности.
2. Установите рычаг переключения передач в положение «Р» (парковка) и задействуйте стояночный тормоз. Если включена система кондиционирования воздуха, выключите ее.
3. Если под автомобилем отмечаются следы утечки охлаждающей жидкости двигателя либо из-под капота идет пар, заглушите двигатель. Не открывайте капот, пока не прекратится утечка охлаждающей жидкости или выделение пара. Если утечки охлаждающей жидкости двигателя и выделения пара не отмечается, не глушите двигатель и проверьте, работает ли охлаждающий вентилятор двигателя. Если вентилятор не работает, выключите двигатель.



### ОСТОРОЖНО



Для предотвращения серьезных травм не следует касаться при работающем двигателе движущихся частей, таких как вентилятор системы охлаждения и приводные ремни.

4. Проверьте, не вытекает ли охлаждающая жидкость из радиатора, шлангов или под автомобилем. (Если при движении автомобиля работала система кондиционирования воздуха, то холодная вода, стекающая из нее при остановке, не является признаком неисправности.)
5. При наличии протечек охлаждающей жидкости рекомендуется немедленно остановить двигатель и обратиться за помощью к ближайшему официальному дилеру продукции марки Genesis.



### ОСТОРОЖНО



Никогда не снимайте крышку бачка охлаждающей жидкости двигателя и/или крышку интеркулера с жидкостным охлаждением, а также пробку сливного отверстия, пока двигатель и радиатор не остынут.

Горячая охлаждающая жидкость и пар под давлением могут вырваться наружу и вызвать серьезные травмы.

Заглушите двигатель и подождите, пока он не остынет. Будьте крайне осторожны при снятии крышки бачка охлаждающей жидкости. Оберните ее толстой тканью и медленно поворачивайте против часовой стрелки. Отойдите назад, пока в системе охлаждения будет сбрасываться давление. Убедившись, что давление сброшено и продолжая вращение против часовой стрелки с помощью толстой ткани, снимите крышку.



- Если причину перегрева определить не удастся, подождите, пока температура двигателя не вернется к норме. Затем, в случае падения уровня охлаждающей жидкости, аккуратно добавьте необходимое количество в бачок, чтобы уровень охлаждающей жидкости достиг отметки половины объема.
- Продолжать движение требуется с осторожностью, обращая внимание на появление других признаков перегрева. Если перегрев произойдет снова, рекомендуется обратиться к официальному дилеру продукции марки Genesis.



### ВНИМАНИЕ

- Значительные потери охлаждающей жидкости указывают на наличие утечек в системе охлаждения, поэтому рекомендуется обратиться к официальному дилеру продукции марки Genesis для проверки системы.
- Если двигатель перегрелся из-за низкого уровня охлаждающей жидкости, ее резкое добавление может привести к появлению трещин в двигателе. Чтобы предотвратить повреждения, охлаждающую жидкость следует добавлять медленно и в небольших количествах. Чтобы целиком заполнить систему охлаждения двигателя, может потребоваться несколько циклов доливки. В случае необходимости за помощью следует обратиться к официальному дилеру продукции марки Genesis.

## СИСТЕМА КОНТРОЛЯ ДАВЛЕНИЯ В ШИНАХ (TPMS)

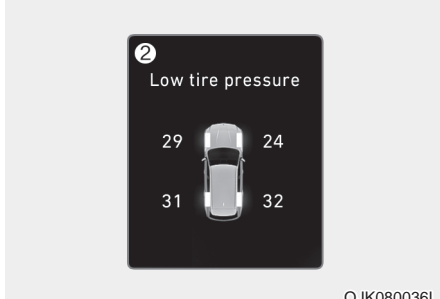

- Индикатор низкого давления в шинах/неисправности TPMS
- Указатель положения шины с низким давлением и давления в шинах (отображается на дисплее панели приборов)

## Проверка давления в шинах



- Давление в шинах можно проверить в меню просмотра сервисной информации на приборной панели.

**См. раздел «Режимы просмотра» в главе 4.**

- Давление в шинах отображается через несколько минут поездки после первого запуска автомобиля.
- Если давление в шинах не отображается, когда автомобиль стоит на месте, то на дисплее выводится сообщение «Отображение при движении». После поездки проверьте давление в шинах.
- Отображаемые значения давления в шинах могут отличаться от измеренных с помощью манометра.
- В меню настройки на экране информационно-развлекательной системы можно изменить единицы измерения давления шин. Выберите:
  - Настройка → Общие → Единицы → Давление воздуха в шинах → Фунт/кв. дюйм/кПа/бар

**Для получения более подробной информации необходимо отсканировать QR-код из отдельно поставляемого руководства по эксплуатации.**

## Система контроля давления в шинах

### **ОСТОРОЖНО**

**Избыточное или недостаточное давление может уменьшить срок службы шины, негативно повлиять на управляемость транспортного средства и привести к внезапному разрыву шины, который может стать причиной потери управления и дорожно-транспортного происшествия.**

Проверять следует каждую шину, включая запасную (при наличии); шины проверяются раз в месяц, в холодном состоянии, и при необходимости накачиваются до давления, рекомендованного производителем автомобиля, которое указано на табличке с характеристиками автомобиля или на этикетке с давлением в шинах. (Если на автомобиль установлены шины, размер которых отличается от указанного на табличке с техническими характеристиками или на этикетке с давлением в шинах, нужно определить, какое для них требуется давление.)

В качестве дополнительной меры безопасности автомобиль оснащен системой контроля давления в шинах (TPMS), благодаря чему при существенном падении давления в одной или нескольких шинах загорается соответствующий индикатор. Если загорается индикатор низкого давления в шинах, при первой же возможности необходимо остановиться, проверить состояние шин и подкачать их до нужного давления. При движении на шинах с недостаточным давлением возможен их перегрев и разрыв.

Кроме того, при недостаточном давлении в шинах увеличивается расход топлива и сокращается срок службы протектора, а также могут ухудшиться управляемость и тормозные характеристики автомобиля.

Обратите внимание, что использование системы TPMS не означает отсутствие необходимости правильного обслуживания шин или поддержания в них надлежащего давления, даже если снижение давления недостаточно для срабатывания индикатора низкого давления в шинах системы TPMS.

Автомобиль также оснащен индикатором неисправности системы TPMS, который сигнализирует о неполадках в ее работе. Индикатор неисправности системы TPMS совмещен с сигналом низкого давления воздуха в шинах. Если система определяет наличие неисправности, то этот сигнал мигает приблизительно одну минуту, а затем горит постоянно. Данная последовательность повторяется при каждом запуске автомобиля, пока не будет устранена неисправность.

Когда горит этот индикатор неисправности, система может не определить низкое давление в шинах или не сообщить о нем. Неполадки с системой TPMS могут возникнуть по разным причинам, в том числе вследствие установки на автомобиль сменных или новых шин или дисков, не позволяющих системе TPMS функционировать правильно.

После замены одной или нескольких шин или дисков на автомобиле всегда проверяйте состояние индикатора неисправности системы TPMS, чтобы убедиться в том, что сменные или новые шины или диски не влияют на правильность работы системы TPMS.

### К СВЕДЕНИЮ

В указанных ниже случаях рекомендуется проверить систему у официального дилера продукции Genesis.

1. Индикатор низкого давления в шинах/неисправности системы TPMS не загорается в течение 3 секунд после переключения кнопки «Engine Start/Stop» (Запуск/остановка двигателя) в положение «ON» (Вкл.) или запуска двигателя.
2. Индикатор неисправности системы TPMS мигает в течение примерно 1 минуты, а затем горит непрерывно.
3. Сигнал положения шины с низким давлением горит непрерывно.



### Индикатор низкого давления в шинах

### Указатель положения шины с низким давлением и давления в шинах

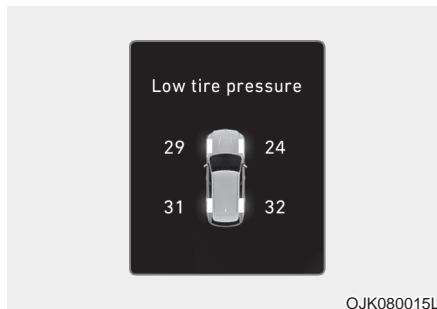

Если загораются индикаторы системы контроля давления в шинах, а на дисплей панели приборов выводится предупреждающее сообщение, то в одной или нескольких шинах отмечается значительное падение давления. Сигнал положения шины с низким давлением указывает, в какой именно шине отмечается значительное падение давления с помощью включения соответствующего индикатора.

Если загорелся один из индикаторов, немедленно сбросьте скорость, избегайте крутых поворотов и рассчитывайте на увеличение тормозного пути. При первой же возможности остановитесь и проверьте состояние шин. Подкачайте шины до уровня давления, указанного на табличке с техническими характеристиками автомобиля или на этикетке с давлением в шинах, которая находится на внешней панели центральной стойки со стороны водителя.

Если до станции технического обслуживания далеко или шина не держит давление, следует заменить колесо запасным.

Индикатор низкого давления в шинах продолжит гореть, а индикатор неисправности системы TPMS может мигать в течение одной минуты (когда транспортное средство движется примерно 10 минут на скорости выше 25 км/ч), а затем продолжит гореть до тех пор, пока вы не устранили низкое давление в шине или не замените ее.



### ВНИМАНИЕ

Зимой или в холодную погоду индикатор низкого давления в шинах может загореться, если регулировка уровня давления в шинах выполнялась в теплую погоду. Это не означает, что система TPMS вышла из строя, так как при низких температурах пропорционально снижается и давление в шинах.

При въезде автомобиля из зоны высокой температуры в зону низкой или наоборот либо при значительном повышении или понижении температуры окружающей среды следует проверять давление в шинах и корректировать его до рекомендуемого уровня.



### ОСТОРОЖНО

Опасность пониженного давления

Слишком низкое давление в шинах может привести к потере управления автомобилем и увеличению тормозного пути.

Продолжение движения при низком давлении в шинах может привести к перегреву и механическому разрушению шин.



### Индикатор неисправности системы TPMS (система контроля давления в шинах)

В случае неисправности системы контроля давления в шинах индикатор неисправности системы будет мигать приблизительно в течение одной минуты и затем начнет гореть непрерывно.

Рекомендуется как можно скорее обратиться к официальному дилеру продукции марки Genesis для проверки системы.

### К СВЕДЕНИЮ

В случае неисправности в системе TPMS индикатор положения шины с низким давлением не будет отображаться даже при недостаточном давлении в шинах автомобиля.

### К СВЕДЕНИЮ

Индикатор неисправности системы TPMS будет мигать примерно в течение одной минуты, а затем гореть постоянно, если автомобиль находится вблизи линий электропередач или радиопередатчиков, таких как полицейские участки, правительственные или государственные учреждения, радиовещательные станции, военные объекты, аэропорты, ретрансляционные вышки и т. д.

Кроме того, индикатор неисправности системы TPMS может загораться при использовании цепей противоскольжения или электронных устройств, таких как компьютеры, зарядные устройства, устройства дистанционного запуска, системы навигации и т. д. Это может помешать нормальной работе системы TPMS.

### Замена шины, оборудованной системой TPMS

Если у вас спустило колесо, загораются сигнал низкого давления в шине и сигнал положения этой шины. Мы рекомендуем как можно скорее отремонтировать спущенное колесо у официального дилера продукции марки Genesis или заменить его запасным.

#### К СВЕДЕНИЮ

**Не рекомендуется использовать средство для ремонта проколов, не одобренное официальным дилером продукции марки Genesis, для ремонта или накачивания шины с низким давлением. Герметик для шин, не одобренный официальным дилером продукции марки Genesis, может повредить датчик давления в шине.**

Запасное колесо (при наличии) не оснащено датчиком контроля давления в шине. При замене шины с низким давлением или спущенной шины на запасную индикатор низкого давления остается включенным. Кроме того, индикатор неисправности системы TPMS загорается после мигания в течение одной минуты, если автомобиль едет со скоростью выше 25 км/ч в течение примерно 10 минут.

После того как оригинальная шина, оснащенная датчиком контроля давления, будет накачана до рекомендованного уровня давления и установлена на автомобиле, индикатор низкого давления в шинах и индикатор неисправности системы TPMS погаснут в течение нескольких минут после начала движения.

Если индикаторы не погаснут через несколько минут, обратитесь к официальному дилеру продукции марки Genesis.

Каждое колесо оснащено датчиком давления, который установлен в шине сразу за ниппелем (кроме запасного колеса). Необходимо использовать колеса с системой TPMS. Рекомендуется, чтобы шины всегда обслуживались официальным дилером продукции марки Genesis.

Падение давления в шине не всегда можно определить путем визуального осмотра. Для измерения давления в шинах всегда используйте качественный манометр. Обратите внимание, что значение давления в горячей (от езды) шине будет более высоким, чем в холодной.

Выражение «холодная шина» означает, что автомобиль простаивал в течение 3 часов или проехал менее 1,6 км за этот 3-часовой период.

Дайте шине остыть, прежде чем измерять в ней давление. Перед тем как накачивать шину до рекомендуемого давления, убедитесь, что она была холодной.



#### ОСТОРОЖНО

- Система TPMS не предназначена для оповещения о внезапном повреждении шины, вызванном внешними факторами, например, острыми предметами на дороге.
- Если автомобиль на дороге становится неустойчивым, немедленно снимите ногу с педали газа, плавно и с небольшим усилием нажмите на педаль тормоза и медленно остановите автомобиль в безопасном месте на обочине.

### ОСТОРОЖНО

Изменение, модификация или отключение компонентов системы контроля давления в шинах (TPMS) может отрицательно сказаться на способности системы предупреждать водителя о низком давлении в шинах и/или о наличии неисправностей в системе TPMS.

Изменение, модификация или отключение компонентов системы контроля давления в шинах (TPMS) может стать причиной аннулирования гарантии на данную систему автомобиля.

### ОСТОРОЖНО

Для Европы

- Запрещается производить модификацию транспортного средства, так как это может повлиять на функциональность системы TPMS.

- Доступные на рынке колеса не оснащены датчиками TPMS.

В целях вашей безопасности приобретать детали для замены рекомендуется у официального дилера продукции марки Genesis.

- Если вы приобрели колеса в розничной сети, установите на них датчики TPMS (системы контроля давления в шинах), одобренные официальным дилером продукции марки Genesis, или аналоги, рекомендованные для вашего автомобиля. Если автомобиль не оснащен датчиками TPMS или система TPMS работает неправильно, вы можете не пройти техосмотр в вашей стране.

## ЕСЛИ СПУСТИЛО КОЛЕСО (ПРИ НАЛИЧИИ ЗАПАСНОГО КОЛЕСА)

### ОСТОРОЖНО

Замена шины может представлять опасность. Для снижения риска получения серьезных травм с вероятным смертельным исходом должны соблюдаться приведенные в этом разделе инструкции.

### ВНИМАНИЕ

Будьте осторожны при использовании рукоятки домкрата, избегая контакта с плоским торцом. Плоский торец имеет острые края, которыми можно порезаться.

## Домкрат и инструменты

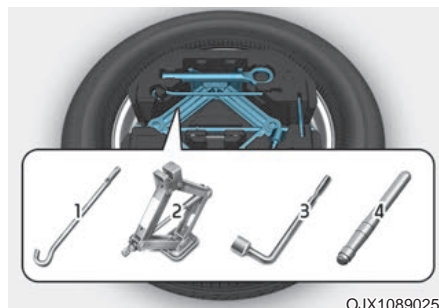

OJX1089025

1. Рукоятка домкрата
2. Домкрат
3. Балонный ключ
4. Центрирующий штифт

Домкрат, рукоятка домкрата и балонный ключ хранятся в багажнике под крышкой багажного ящика.

Домкрат предназначен только для аварийной замены колеса.



OJX1089026

Для снятия запасного колеса открутите барашковый болт против часовой стрелки.

Храните запасное колесо в том же отделении, затянув барашковый болт по часовой стрелке.

Для предотвращения возникновения дребезжащего звука от запасного колеса и инструментов храните их в соответствующих местах.



OJX1089027

Если сложно вывернуть барашковый болт колеса вручную, это можно легко сделать с помощью балонного ключа (1). Открутите барашковый болт колеса против часовой стрелки с помощью балонного ключа.

## Замена колеса



### ОСТОРОЖНО

При подъеме домкратом транспортное средство может соскользнуть или перевернуться, что может стать причиной серьезной травмы или смерти. Соблюдайте следующие меры предосторожности:

- Запрещается находиться под транспортным средством, которое опирается на домкрат.
- НИКОГДА не пытайтесь поменять колесо на полосе движения. Прежде чем приступить к замене колеса, ВСЕГДА полностью отведите автомобиль с дороги на ровное место на обочине, вдали от движущегося транспорта. Если нет возможности найти твердое ровное место вне дороги, вызовите эвакуатор, чтобы получить помощь.
- Необходимо использовать только тот домкрат, который входит в комплект автомобиля.
- Домкрат для поднятия транспортного средства должен устанавливаться ТОЛЬКО в специально предназначенных для этого местах и НИКОГДА не должен устанавливаться под бамперы или другие части транспортного средства.
- Двигатель поднятого домкратом транспортного средства должен быть остановлен.
- Никто не должен находиться в транспортном средстве, если оно поднято с помощью домкрата.
- Необходимо следить за тем, чтобы дети находились на достаточном расстоянии от дороги и от транспортного средства.

Замена колеса должна производиться в следующей последовательности:

1. Остановите транспортное средство на ровной твердой поверхности.
2. Переверните коробку передач в режим «Р» (парковка), задействуйте стояночный тормоз и нажмите кнопку «Engine Start/Stop» (Запуск/остановка двигателя) в положение «OFF» (Выкл.).
3. Включите аварийную сигнализацию.
4. Достаньте из транспортного средства балонный ключ, домкрат, рукоятку домкрата и запасное колесо.



ОJK080026L

[A]: блок

5. Блокируйте расположенные по диагонали переднее и заднее колесо напротив подлежащего замене колеса.



ОJK080027L

6. Ослабьте против часовой стрелки на один оборот гайки крепления колеса, но не откручивайте их полностью, пока колесо не будет поднято над землей.

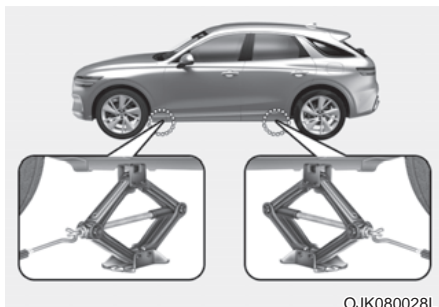

ОJK080028L

7. Установите домкрат в предназначенное для него положение под рамой, находящееся ближе всего к подлежащему замене колесу. Подъемные положения представляют собой пластины с двумя прорезями, приваренные к кузову. Не устанавливайте домкрат в других положениях или частях автомобиля. Это может привести к повреждению бокового уплотнительного молдинга или других деталей автомобиля.





8. Вставьте рукоятку в домкрат и вращайте по часовой стрелке, поднимая автомобиль, пока колесо не оторвется от земли. Убедитесь, что поднятое домкратом транспортное средство устойчиво.
9. Ослабьте гайку крепления колеса с помощью балонного ключа и открутите ее от руки.



10. Вставьте центрирующий штифт (1) в отверстие, из которого была извлечена гайка крепления колеса. Открутите остальные гайки крепления колеса.
11. Снимите колесо со шпилек и положите на землю так, чтобы оно не мешало. Удалите грязь со шпилек, монтажных поверхностей и колеса.



12. Установите запасное колесо на центрирующий штифт (1) и втолкните его на место.
13. Затяните гайки крепления колеса от руки конусной частью в сторону колеса.
14. Удалите центрирующий штифт (1) и затяните последнюю гайку крепления колеса.
15. Опустить транспортное средство на землю, вращая рукоятку домкрата против часовой стрелки.



16. Затяните гайки с помощью баллонного ключа в указанном порядке. Выполните повторный контроль затяжки каждой гайки. После замены колеса рекомендуется как можно скорее обратиться к официальному дилеру продукции марки Genesis для затяжки болтов крепления колеса с надлежащим крутящим моментом. **Момент затяжки болта крепления колеса — 14~16 кгс/м.**

При наличии шинного манометра следует проверить давление воздуха в шине (инструкции по измерению давления в шинах см. в разделе «Шины и колеса» в главе 2). Если давление ниже или выше рекомендуемого, на низкой скорости доведите автомобиль до ближайшей станции технического обслуживания и отрегулируйте его в шинах до нужного уровня. После проверки или корректировки давления всегда устанавливайте колпачок обратно на ниппель. Если колпачок не установить на место, возможна утечка воздуха из шины. Если вы потеряли колпачок, как можно скорее купите и установите новый. После замены колеса закрепите спущенное колесо и спрячьте на место домкрат и инструменты.

### К СВЕДЕНИЮ

После установки запасного колеса при первой возможности проверьте давление воздуха в его шине. Отрегулируйте его до рекомендуемого значения.

### ВНИМАНИЕ

На этом транспортном средстве используются шпильки и гайки крепления колес с метрической резьбой. Во время замены шин убедитесь, что установлены те же гайки, которые были сняты. При необходимости замены гаек крепления колес убедитесь, что они имеют метрическую резьбу, чтобы не повредить шпильки. Также убедитесь, что колесо закреплено на ступице надлежащим образом. Рекомендуем обратиться за помощью к официальному дилеру продукции марки Genesis.

Если какое-либо оборудование, такое как домкрат, гайки крепления колес, шпильки или любое другое оборудование, повреждено или находится в ненадлежащем состоянии, не следует пытаться производить замену колеса. В этом случае должна быть вызвана помощь.

### Использование компактного запасного колеса (при наличии)

Компактное запасное колесо предназначено только для аварийного использования. Передвигаться на компактном запасном колесе всегда следует с осторожностью и с соблюдением мер безопасности.



## ОСТОРОЖНО

Для предотвращения повреждения компактного колеса и последующей потери управления с вероятной аварией:

- Компактное запасное колесо должно использоваться только в чрезвычайных обстоятельствах.
- Скорость транспортного средства не должна превышать 80 км/ч.
- Недопустимо превышать максимальную нагрузку или грузоподъемность, указанную на боковой стенке компактного запасного колеса.
- Запрещается использовать компактное запасное колесо постоянно. Необходимо как можно скорее выполнить ремонт или замену оригинальной шины, чтобы предотвратить повреждение компактного запасного колеса.

При использовании компактного запасного колеса на транспортном средстве:

- После установки компактного запасного колеса проверьте в нем давление. Компактное запасное колесо следует накачать до давления 420 кПа.
- В случае установки компактного запасного колеса не следует пользоваться услугами автоматических моек.
- Компактное запасное колесо не должно использоваться на других транспортных средствах, поскольку оно предназначено только для этого транспортного средства.
- Ресурс шины до износа протектора компактного запасного колеса короче ресурса обычной шины. Регулярно осматривайте компактное запасное колесо, при износе шины замените ее шиной того же размера и конструкции, устанавливаемой на тот же диск.
- Запрещается использовать более одного компактного запасного колеса за один раз.
- Если на транспортном средстве установлено компактное запасное колесо, буксировка им прицепа запрещена.



## Информация

При ремонте и повторной установке оригинальной шины и колеса на автомобиль необходимо правильно настроить крутящий момент гаек крепления колес. Правильный крутящий момент гайки крепления колеса — 14–16 кгс/м.

## К СВЕДЕНИЮ

Для предотвращения повреждения компактного запасного колеса и транспортного средства:

- Двигаться следует на достаточно низкой скорости, в зависимости от состояния дороги, чтобы избежать различных опасностей, таких как выбоины или грязь.
- Не наезжайте на препятствия. Диаметр шины компактного запасного колеса меньше диаметра обычной шины, в результате чего дорожный просвет уменьшается примерно на 25 мм.
- Не устанавливайте цепи противоскольжения на компактное запасное колесо. Из-за уменьшенного размера колеса цепь сядет на него неплотно.
- Не устанавливайте шину компактного запасного колеса на другие колеса. Для установки на компактное запасное колесо не должны использоваться стандартные шины, зимние шины, декоративные колпаки или облицовочные кольца.
- Не прибегайте к внезапному ускорению или торможению со скоростью 0–40 км/ч (0–25 миль в час) в любом режиме движения. Это может привести к утечке масла.

## Наклейка домкрата

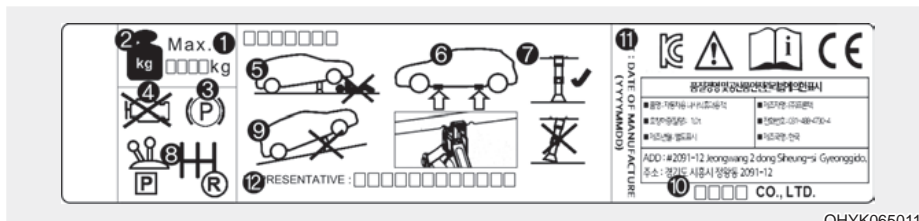

OHYK065011

Наклейка домкрата на транспортном средстве может отличаться от указанной на рисунке. Более подробную информацию см. на наклейке, прикрепленной к домкрату.

1. Модель
2. Максимальная допустимая нагрузка
3. При использовании домкрата задействуйте стояночный тормоз.
4. При использовании домкрата заглушите двигатель.
5. Запрещается находиться под транспортным средством, которое опирается на домкрат.
6. Предусмотренные места установки под рамой.
7. При подъеме транспортного средства основание домкрата должно быть расположено вертикально под точкой подъема.
8. На транспортных средствах с механической коробкой передач включите передачу заднего хода, на транспортных средствах с автоматической коробкой передач переключите рычаг в положение «P» (парковка).
9. Домкрат должен опираться на прочную ровную поверхность.
10. Производитель домкрата
11. Дата выпуска
12. Наименование и адрес производителя

## Декларация о соответствии домкрата нормам ЕС



### EC Declaration of Conformity according to EC Machinery Directive 2006/42/EC

We, **SAMKI IND. CO., LTD.**  
**# 22, Hyojuk3-Gil, Buk-Gu, Ulsan, Korea**  
declare under our sole responsibility that the product

**Product** : Jack Assembly  
**Type Designation(s)** : Jack Assembly-600kg, Jack Assembly-700kg  
Jack Assembly-800kg, Jack Assembly-1000kg  
Jack Assembly-1200kg, Jack Assembly-1500kg  
**Serial No.** : N/A  
**Year of Manufacture** : 2013

to which this declaration relates is in conformity with the following standard(s) or other normative document(s);

EN ISO12100 (2010)	Safety of machinery - General principles for design – Risk assessment and risk reduction
EN ISO12100-2/A1 (2009)	Safety of machinery - Basic concepts, general principles for design, Part 2 : Technical principles
EN 1494/A1 (2008)	Mobile or movable jacks and associated lifting equipment

following the provisions of Directive(s);  
2006/42/EC Directive on the approximation of the laws of Member States relating to machinery (OJ L157 Jun, 9, 2006)

Ulsan , Korea / Jul 25 2013 Hyun Duck, Cho President   
(Place and date of issue)(name and signature or equivalent making of authorized person)

\* T.C.F Compiling Person: Safenet Limited (European Notified body : 1674 )  
Denford Garage, Denford, Kettering Northants, NN14 4EQ, England

## ЕСЛИ СПУСТИЛО КОЛЕСО (ПРИ НАЛИЧИИ РЕМОНТНОГО КОМПЛЕКТА ДЛЯ ШИН)



Для обеспечения безопасности при эксплуатации, перед использованием системы внимательно прочтите и соблюдайте инструкции, приведенные в этом руководстве.

- (1) Компрессор
- (2) Баллон с герметиком

Ремонтный комплект для шин является временным решением. Необходимо как можно скорее проверить шину у официального дилера продукции марки Genesis.



### ВНИМАНИЕ

Количество герметика в ремонтном комплекте рассчитано на ремонт только одной поврежденной шины (не используйте его для ремонта большего числа шин).



### ОСТОРОЖНО

Не используйте ремонтный комплект для заделки прокола боковой стенки шины. Это может привести к повреждению шины и аварии.



### ОСТОРОЖНО

Быстрый ремонт проколотой шины. Давление в накачанной шине может упасть в любое время после использования ремонтного комплекта.

### Введение

Ремонтный комплект позволяет восстановить мобильность вашего транспортного средства после прокола шины.

Компрессорная система и герметизирующий состав обеспечивает эффективную и простую в исполнении герметизацию большинства проколов шин легкового автомобиля, полученных от гвоздей или других подобных предметов, и позволяет восстановить в ней давление.

После герметизации прокола в шине соблюдайте осторожность при вождении, не перегружайте шину (можно проехать расстояние до 200 км). Автомобиль должен двигаться с максимальной скоростью 80 км/ч — это позволит добраться на автомобиле до ближайшей станции технического обслуживания или точки продажи шин, чтобы произвести замену шины.

Возможно, некоторые шины, в особенности те, которые получили большие проколы или повреждения боковых стенок, полностью герметизировать не получится.

Падение давления в шине отрицательно сказывается на ее эксплуатационных характеристиках.

Поэтому необходимо воздерживаться от выполнения маневров с резким поворотом рулевого колеса, особенно при тяжелой загрузке автомобиля или при буксировке прицепа.

Ремонтный комплект не предназначен для полного восстановления шины, количество материалов рассчитано только на ремонт одной шины.

В данной инструкции приводятся пошаговые указания по простому и надежному способу герметизации прокола.

Прочтите раздел «Примечания по безопасному использованию ремонтного комплекта для шин».



### ОСТОРОЖНО

**Не используйте ремонтный комплект при сильном повреждении шины вследствие движения без воздуха или с низким давлением.**

**Ремонтный комплект можно применять только для герметизации проколов в пределах протектора шины.**

### Примечания по безопасному использованию ремонтного комплекта

- Припаркуйте автомобиль на обочине дороги, чтобы вы могли работать с ремонтным комплектом подальше от основного потока машин.
- Для обеспечения неподвижности автомобиля даже на достаточно ровном грунте всегда используйте стояночный тормоз.
- Используйте ремонтный комплект только для герметизации/накачивания шин легковых автомобилей. Ремонтный комплект можно применять только для герметизации проколов в пределах протектора шины.
- Не используйте его для мотоциклов, велосипедов или других типов шин.
- Если шина и колесо повреждены, в целях собственной безопасности не используйте ремонтный комплект для шин.
- Использование комплекта может оказаться неэффективным при повреждении шин размером более 4 мм.  
Если с помощью ремонтного комплекта восстановить работоспособность шины не удастся, свяжитесь с ближайшим дилером продукции марки Genesis.
- Не используйте ремонтный комплект при сильном повреждении шины вследствие движения без воздуха или с низким давлением.
- Не извлекайте из шины посторонние предметы, такие как гвозди или винты.
- Работая с комплектом на открытом воздухе, оставьте двигатель автомобиля включенным. В противном случае в ходе работы компрессора может разрядиться аккумулятор автомобиля.
- Никогда не оставляйте ремонтный комплект для шин без присмотра во время использования.
- Не оставляйте компрессор работающим более 10 минут без перерыва, в противном случае он может перегреться.
- Не используйте ремонтный комплект, если температура окружающего воздуха ниже  $-30^{\circ}\text{C}$ .
- В случае контакта с герметиком тщательно промойте соответствующий участок кожи большим количеством воды. Если раздражение не проходит, обратитесь за медицинской помощью.
- При попадании в глаза герметика промойте их в течение не менее 15 минут. Если раздражение не проходит, обратитесь за медицинской помощью.
- В случае проглатывания герметика прополощите рот и выпейте большое количество воды. Никогда ничего не давайте человеку в бессознательном состоянии, и немедленно обратитесь за медицинской помощью.
- Длительное воздействие герметика может привести к повреждению тканей организма, например, почек и т. д.

## Компоненты ремонтного комплекта для шин

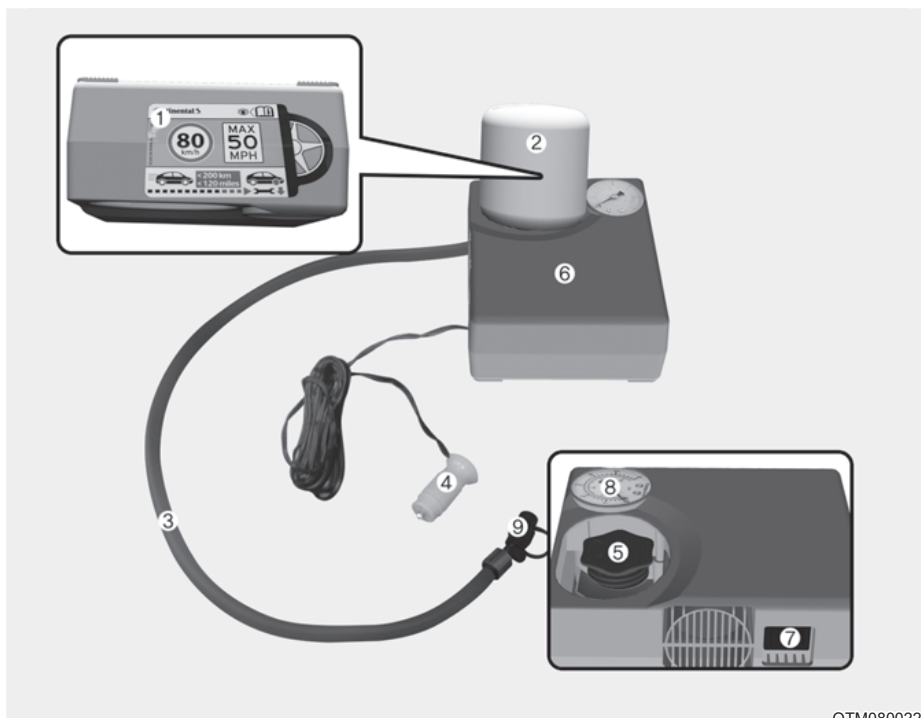

ОТМ080022

1. Этикетка ограничения скорости
2. Баллон с герметиком и этикеткой ограничения скорости
3. Наливной шланг
4. Соединители и кабель для подключения напрямую к розетке питания
5. Держатель для емкости с герметиком
6. Компрессор
7. Переключатель включения-выключения
8. Манометр для проверки давления в шине
9. Кнопка сброса давления в шине

Соединители, кабель и соединительный шланг находятся в корпусе компрессора.

Следует строго соблюдать указанную последовательность действий. В противном случае при высоком давлении может произойти утечка герметика.



**⚠ ОСТОРОЖНО**

Не используйте герметик для шин, если срок годности герметика истек (см. срок годности на флаконе с герметиком). Это может увеличить риск разрыва шины.

**⚠ ОСТОРОЖНО**

- Хранить в недоступном для детей месте.
- Избегать контакта с глазами.
- Не глотать.

**Использование ремонтного комплекта для шин**

**⚠ ОСТОРОЖНО**

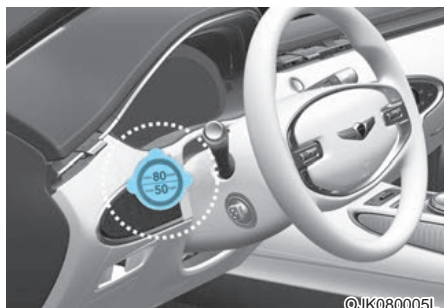

Отделите этикетку с указанием ограничения скорости (1) от емкости с герметиком (2) и разместите в салоне автомобиля на хорошо видимом месте, например, на рулевом колесе, для напоминания водителю о приемлемом скоростном режиме.



1. Встряхните емкость с герметиком (2).

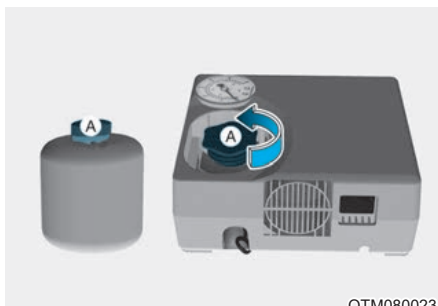

2. Снимите крышку (А) с баллона с герметиком (2) и компрессора (6).



ОТМ080024

3. Соедините баллон с герметиком (2) и компрессор (6).
4. Убедитесь, что клапан (9) для уменьшения давления в шине закрыт.

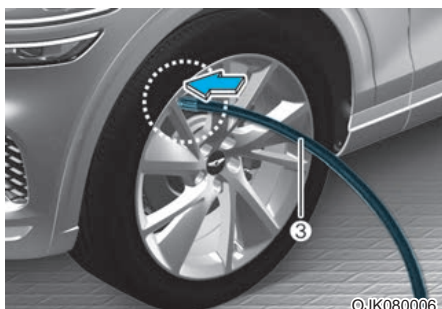

ОJK080006

5. Отвинтите и снимите колпачок клапана с клапана неисправного колеса и привинтите соединительный шланг (3) к компрессору и шине.

### К СВЕДЕНИЮ

Надежно зафиксируйте шланг для заполнения герметика к ниппелю. В противном случае герметик может вытечь обратно и закупорить шланг.

6. Выключите компрессор, переведя главный выключатель (7) в положение [O].



©JK080024

7. Подключите кабель и штекер (4) к розетке питания автомобиля.
8. Запустите автомобиль.
9. При работающем двигателе включите компрессор, переведя его выключатель в положение [I], и дайте ему поработать в течение приблизительно 5–7 минут, чтобы заполнить шину герметиком и восстановить в ней давление. (См. раздел «Шины и колеса» в главе 2.) Давление воздуха в шине после наполнения герметиком значения не имеет, его можно будет проверить/откорректировать позже. Не перекачивайте шину и не приближайтесь к ней во время заполнения.



### ВНИМАНИЕ

Не пытайтесь управлять автомобилем, если давление в шинах ниже 200 кПа. Это может привести к неожиданному повреждению шины и аварии.

10. Выключите компрессор.
11. Отсоедините шланги от патрубка баллончика с герметиком и от ниппеля шины.

Положите ремонтный комплект для шин на место хранения в автомобиле.

### **ОСТОРОЖНО**

Не оставляйте ваш автомобиль в работающем состоянии в плохо проветриваемом помещении на длительное время. Может произойти отравление угарным газом и наступить удушье.

### *Нанесение герметика*

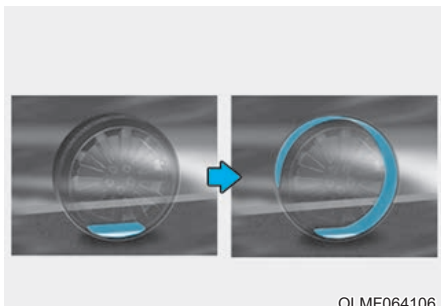

12. Сразу после заполнения шины герметиком необходимо проехать 7~10 км (или около 10 минут) для равномерного распределения герметика внутри шины.

Не превышайте скорость 80 км/ч. При возможности не снижайте скорость ниже 20 км/ч.

Если во время движения появится необычная вибрация, помехи или шум, снизьте скорость и осторожно съезжайте с дороги на обочину.

Обратитесь в шиномонтажную мастерскую или службу эвакуации транспортных средств.

13. Приблизительно через 7~10 км пути (или около 10 минут) остановитесь в безопасном месте.



14. Подключите соединительный шланг (3) компрессора к ниппелю шины.
15. Подсоедините кабели (4) к аккумулятору.
16. Отрегулируйте давление в шинах до рекомендуемого уровня.

При работающем двигателе действуйте следующим образом.

- Чтобы увеличить давление в шинах: включите компрессор. Для проверки текущего давления в шинах выключите компрессор на короткое время.
- Чтобы уменьшить давление в шинах: Настройте клапан (9) для уменьшения давления в шине.

### **К СВЕДЕНИЮ**

**Не допускайте, чтобы компрессор работал более 10 минут, в противном случае устройство перегреется и может выйти из строя.**

## Проверка внутреннего давления в шине

1. Приблизительно через 7~10 км пути (или около 10 минут) остановитесь в безопасном месте.

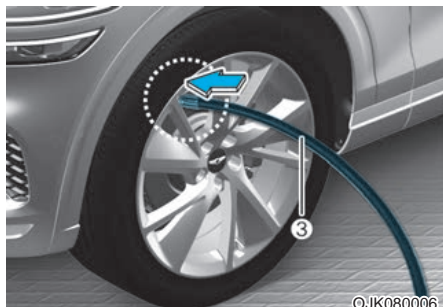

2. Подключите соединительный шланг (3) компрессора к ниппелю шины.
3. Подсоедините кабели (4) к аккумулятору.
4. Отрегулируйте давление в шинах до рекомендуемого уровня.

При работающем двигателе действуйте следующим образом.

- Чтобы увеличить давление в шинах: включите компрессор. Для проверки текущего давления в шинах выключите компрессор на короткое время.
- Чтобы уменьшить давление в шинах: Настройте клапан (9) для уменьшения давления в шине.

### К СВЕДЕНИЮ

Не допускайте, чтобы компрессор работал более 10 минут, в противном случае устройство перегреется и может выйти из строя.

### **i** Информация

При работе компрессора показания манометра могут быть выше фактических. Чтобы получить точные значения давления в шинах, компрессор необходимо выключить.

### **!** ВНИМАНИЕ

Если давление в шинах не поддерживается, следует проехать еще раз, см. раздел «Распределение герметика». Затем повторите шаги 1–4.

Применение ремонтного комплекта может оказаться неэффективным, если размер повреждения в шине превышает приблизительно 4 мм.

Если с помощью ремонтного комплекта восстановить мобильность транспортного средства не удастся, мы рекомендуем связаться с официальным дилером продукции марки Genesis.

### **!** ОСТОРОЖНО

Внутреннее давление в шинах должно соответствовать заданному уровню (см. раздел «Tire and Wheels» (Шины и колеса) в главе 2). Если давление не соответствует указанному значению, не следует эксплуатировать автомобиль.

Обратитесь в шиномонтажную мастерскую или службу эвакуации транспортных средств.

### **!** ВНИМАНИЕ

Датчик давления в шинах

При замене шины следует удалить герметик с датчика давления в шине и с колеса и проверить датчики давления в шинах. Рекомендуется сделать это у официального дилера продукции марки Genesis.

### **i** Информация

При установке отремонтированных или замененных шин и колес на автомобиль момент затяжки гаек крепления колеса должен составлять 14~16 кгс/м.

## БУКСИРОВКА

### Услуги эвакуатора

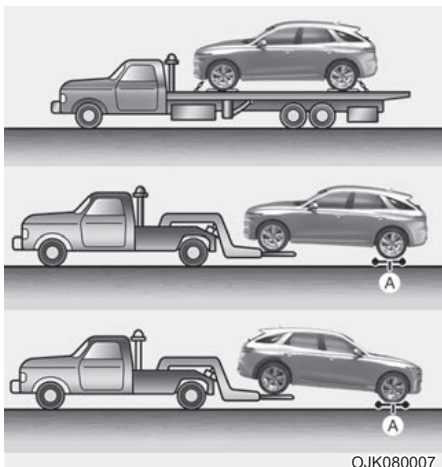

[A]: подкатная тележка

В случае необходимости аварийной буксировки рекомендуется, чтобы это было выполнено официальным дилером продукции марки Genesis или коммерческой службой эвакуации автомобилей.

Для предотвращения повреждения автомобиля необходимо соблюдать соответствующие процедуры погрузки и буксировки. Рекомендуется использовать колесные тележки или безбортовую платформу.

Буксировка транспортных средств с приводом 2WD допустима, когда передние колеса находятся на земле (без подкатных тележек), а задние колеса подняты.

Если любое из колес или компонентов подвески повреждено, или если транспортное средство буксируется с задними колесами на земле, под задними колесами должна использоваться подкатная тележка.

В случае буксировки эвакуатором, когда подкатные тележки не используются, всегда должна подниматься задняя часть транспортного средства, а не передняя.

Для буксировки полноприводных транспортных средств необходимо использовать подъемники для колес, подкатные тележки или платформы, на которых все четыре колеса оторваны от земли.

### К СВЕДЕНИЮ

- Запрещается поднимать автомобиль за узел буксировки или кузов, а также части шасси. В противном случае автомобиль может быть поврежден.
- При буксировании полноприводного автомобиля его колеса не должны касаться земли. Иначе это может привести к серьезной поломке трансмиссии или системы полного привода.



### ВНИМАНИЕ

- Запрещается буксировка транспортного средства, задние колеса которого касаются земли. Это может вызвать повреждение транспортного средства.

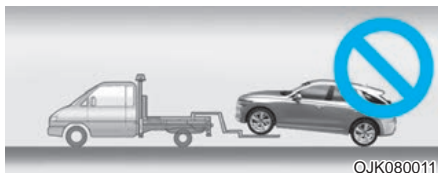

- Не производите буксировку на тросе. Используйте колесный подъемник или безбортовую платформу.



Если автомобиль буксируется без колесных тележек, выполните действия, указанные далее.

1. Перед выключением двигателя отпустите электронный стояночный тормоз.
2. Переключите кнопку «Engine Start/Stop» (Запуск/остановка двигателя) в положение «OFF» (Выкл.).
3. Переключите рычаг передачи в положение «N» (нейтраль), нажав кнопку разблокировки «P» (необходимо снять крышку) при нажатии на педаль тормоза. **Более подробная информация приводится в разделе «Автоматическая коробка передач» в главе 6.**
4. Переключите кнопку «Engine Start/Stop» (Запуск/остановка двигателя) в положение «ACC» (Доп. устройства).



### ВНИМАНИЕ

Если не переключить рычаг передач в положение «N» (нейтраль), можно испортить коробку передач.

## Съемный буксировочный крюк

1. Откройте багажник и достаньте буксировочный крюк из ящика с инструментами.
2. Снимите крышку с отверстия.

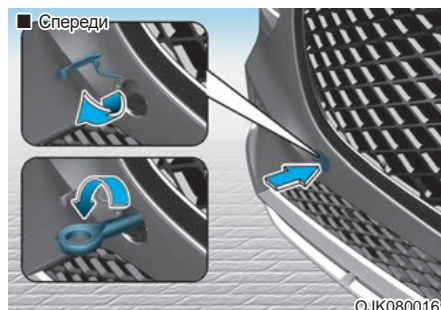

- Нажмите на нижнюю часть крышки отверстия на бампере.

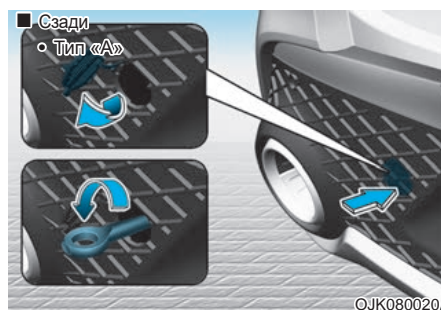

- Нажмите на левую часть крышки отверстия на бампере.

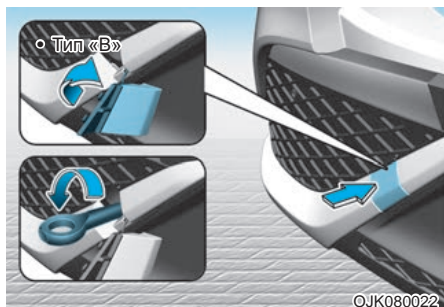

- Потяните нижнюю часть крышки отверстия на бампере.
3. Установите буксировочный крюк, закрутив его до упора по часовой стрелке в отверстие.
  4. После завершения использования выкрутите буксировочный крюк и установите на место крышку.

### К СВЕДЕНИЮ

Ненадежно закрепленный буксировочный крюк может привести к повреждению автомобиля и деформации соответствующих узлов и деталей.



### ВНИМАНИЕ

Убедитесь в надежности крепления буксировочного крюка. В противном случае в процессе буксировки его может вырвать из крепежного узла, что приведет к аварии или серьезным травмам.

## Аварийная буксировка

### ■ Спереди

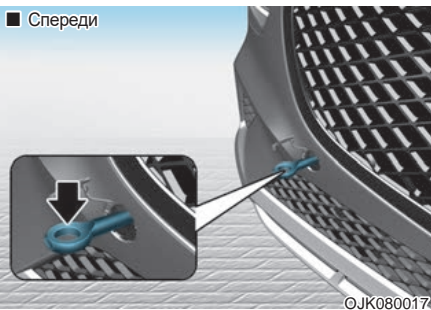

### ■ Сзади

#### • Тип А

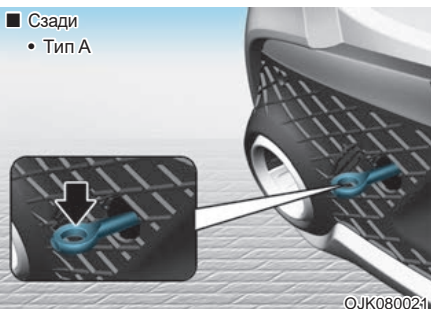

#### • Тип В

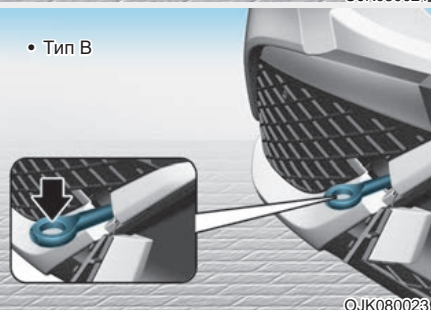

В случае необходимости буксировки рекомендуется, чтобы это было выполнено официальным дилером продукции марки Genesis или коммерческой службой эвакуации автомобилей.

Если в аварийной ситуации невозможно вызвать эвакуатор, в качестве временного средства автомобиль можно отбуксировать за трос или цепь, прикрепив их к переднему или заднему буксировочному крюку.

Соблюдайте максимальную осторожность при буксировке автомобиля с помощью троса или цепи. В автомобиле должен находиться водитель, который будет управлять рулем и тормозами.

Буксировка таким способом допускается только по дорогам с твердым покрытием, на короткую дистанцию и на низкой скорости. Кроме того, колеса, оси, силовой агрегат, рулевой механизм и тормоза должны находиться в хорошем рабочем состоянии.



## ВНИМАНИЕ

**При буксировке автомобиля водитель должен находиться внутри транспортного средства для рулевого управления и торможения. Пассажиры, кроме водителя, не должны находиться в автомобиле.**

При аварийной буксировке всегда должны выполняться следующие действия:

- Переключите кнопку «Engine Start/Stop» (Запуск/остановка двигателя) в положение «ACC» (Доп. устройства), чтобы рулевое колесо не было заблокировано.
- Установите рычаг переключения передач в положение «N» (нейтраль).
- Отпустите стояночный тормоз.
- Нажимать педаль тормоза придется с большим усилием, чем обычно, так как эффективность торможения будет пониженной.
- Для управления рулем потребуются затрачивать больше усилий, поскольку система гидроусилителя руля будет в нерабочем состоянии.
- В качестве тягача должно использоваться более тяжелое транспортное средство.
- Между водителями обоих транспортных средств должна поддерживаться связь.
- Перед аварийной буксировкой необходимо убедиться в исправном состоянии буксировочного крюка.
- Надежно прикрепите к крюку буксировочный трос или цепь.
- Не допускайте резких рывков. Прикладывайте усилие равномерно.



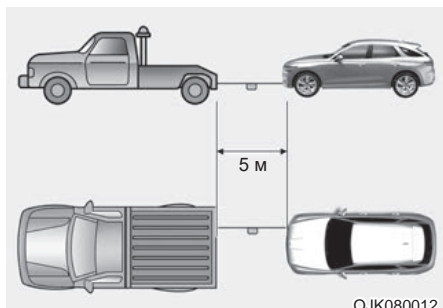

- Используйте буксировочный трос или цепь длиной менее 5 м. Посередине троса или цепи закрепите кусок белой или красной ткани (шириной около 30 см) заметный для других участников движения.
- При буксировке трос или цепь должны оставаться в натянутом состоянии.
- Перед буксировкой проверьте автоматическую коробку передач на наличие утечек, заглянув под автомобиль. Если в автоматической коробке передач имеются утечки, то следует использовать безбортовую платформу или буксировочную тележку.

### К СВЕДЕНИЮ

Разгоняйте или замедляйте автомобиль медленно и плавно, сохраняя натяжение буксировочного троса или цепи в начале и в процессе движения автомобиля, в противном случае можно повредить буксировочные крюки и сам автомобиль.

### К СВЕДЕНИЮ

Для предотвращения повреждения транспортного средства при буксировке:

- При использовании буксировочных крюков всегда тяните прямо вперед. Не следует прилагать боковые или вертикальные усилия.
- Не следует использовать буксировочные крюки для вытаскивания транспортного средства из грязи, песка и т. п., из которых транспортное средство не может выехать самостоятельно.
- Скорость транспортного средства должна быть ограничена до 15 км/ч, а расстояние буксировки не должно превышать 1,5 км во избежание повреждения АКПП.

## АВАРИЙНЫЙ КОМПЛЕКТ (ПРИ НАЛИЧИИ)

В вашем автомобиле имеется аварийный комплект, предназначенный для использования в чрезвычайной ситуации.

### Огнетушитель

При наличии небольшого возгорания для его тушения может использоваться огнетушитель. Для этого необходимо выполнить указанные далее действия.

1. Вытащите предохранительную чеку наверху огнетушителя, предотвращающую случайное нажатие ручки.
2. Направьте сопло на основание пламени.
3. Встаньте на расстоянии около 2,5 м от огня и нажмите ручку, чтобы разрядить огнетушитель. Если вы отпустите ручку, разрядка огнетушителя прекратится.
4. Водите соплом из стороны в сторону по основанию пламени. После тушения пожара тщательно осмотрите место возгорания, поскольку оно может загореться вновь.

### Аптечка

Предназначена для оказания первой помощи. В состав входят ножницы, перевязочный материал, лейкопластырь и т. д.

### Знак аварийной остановки

Знак аварийной остановки должен быть установлен на дороге для предупреждения приближающихся транспортных средств при чрезвычайных ситуациях, например, когда автомобиль припаркован на обочине из-за неисправности.

### Шинный манометр (при наличии)

В результате ежедневного использования давление в шинах незначительно снижается, и его необходимо периодически восстанавливать. Обычно это не указывает на утечку и является нормальным износом. Всегда проверяйте давление в холодных шинах, поскольку с повышением температуры давление в шинах увеличивается.

Для проверки давления в шинах должны быть выполнены следующие действия:

1. Открутите колпачок ниппеля, который расположен на ободке колеса.
2. Прижмите манометр к ниппелю. Прижимайте манометр плотно, поскольку в противном случае воздух из шины будет постепенно выходить.
3. При сильном нажатии (без выпуска воздуха) будет выполнено измерение.
4. По показанию манометра можно определить фактическое давление воздуха в шинах.
5. Отрегулируйте давление в шинах в соответствии с указанными значениями. См. раздел «Шины и колеса» в главе 2.
6. Закрутите на место колпачок ниппеля.

## ЕВРОПЕЙСКАЯ СИСТЕМА ЭКСТРЕННЫХ ВЫЗОВОВ (ПРИ НАЛИЧИИ)

Автомобиль оснащен устройством\*, подключенным к европейской системе экстренных вызовов для выполнения экстренного вызова аварийно-спасательных служб. Европейская система экстренных вызовов — это автоматическая служба экстренных вызовов, которые выполняются в случае аварии или других\*\* инцидентов на дорогах Европы. (только в странах, где эта система законодательно прописана)

Система позволяет связаться с сотрудником единой дежурно-диспетчерской службы в случае аварии на дорогах Европы. (только в странах, где эта система законодательно прописана)

Европейская система экстренных вызовов при условиях, указанных в руководстве по эксплуатации, а также в сервисной книжке, передает данные в пункт экстренной связи общего пользования (PSAP), включая такую информацию, как местоположение транспортного средства, тип транспортного средства, VIN (идентификационный номер автомобиля).

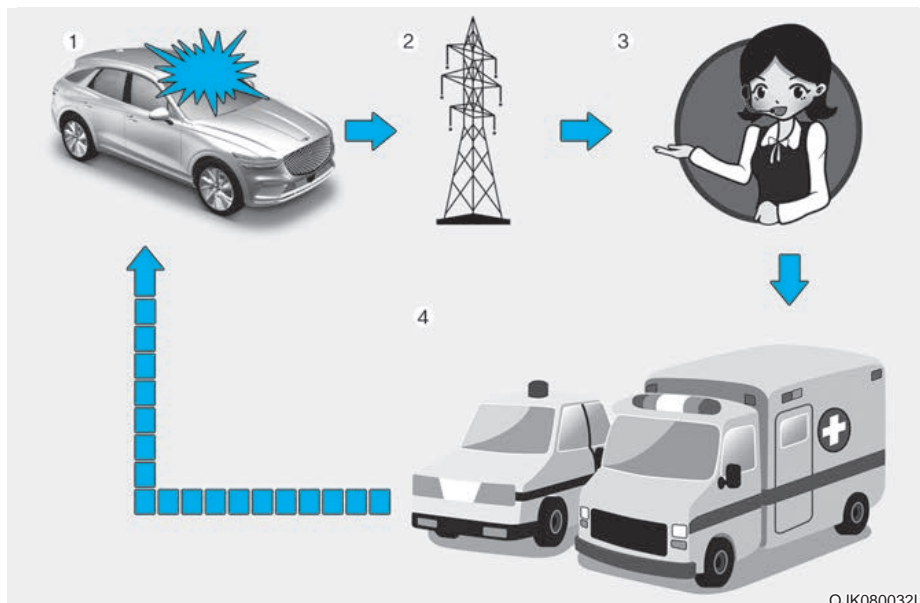

OJK080032L

1. Дорожное происшествие
2. Беспроводная сеть связи
3. Пункт экстренной связи общего пользования (PSAP)
4. Экстренная помощь

\* Под европейской системой экстренных вызовов в руководстве по эксплуатации подразумевается оборудование, установленное в транспортном средстве и обеспечивающее соединение с европейской системой экстренных вызовов.

\*\* Под «прочими инцидентами» понимаются любые происшествия на дорогах Европы (только в странах, где эта система законодательно прописана), повлекшие за собой получение травм и/или необходимость оказания помощи. В случае регистрации любого ДТП необходимо остановить транспортное средство, нажать кнопку SOS (расположение кнопки указано на картинке в разделе «Европейская система экстренных вызовов (при наличии)») руководства по эксплуатации. При совершении вызова система собирает информацию о транспортном средстве (с которого был сделан вызов), после чего связывает автомобиль с сотрудником пункта экстренной связи общего пользования (PSAP), чтобы сообщить о причине экстренного вызова.

После того как данные, хранящиеся в европейской системе экстренных вызовов будут переданы в центр спасательной службы для оказания помощи водителю и пассажирам в ходе соответствующих спасательных операций, данные будут удалены по завершении спасательной операции.

### Описание автомобильной системы экстренных вызовов

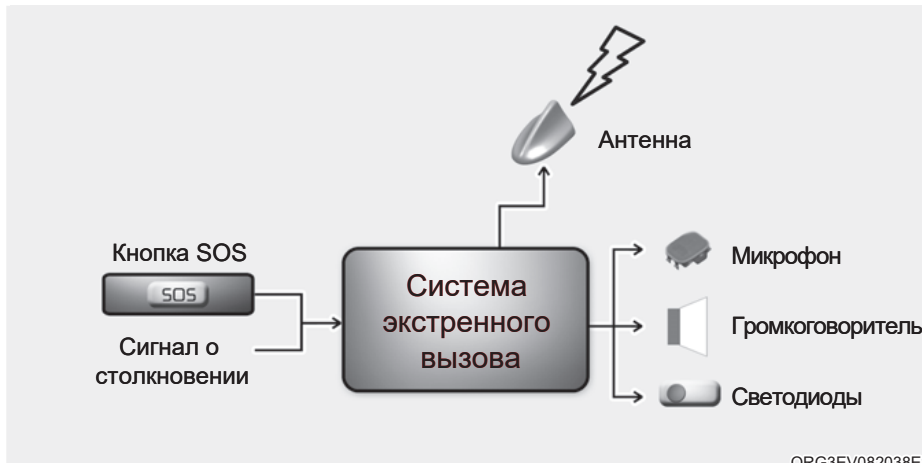

ORG3EV082038E

Обзор автомобильной системы экстренных вызовов на базе службы 112, ее работа и функциональные возможности: см. данный раздел. Служба экстренных вызовов на базе службы 112 является публичной услугой общего пользования и доступна бесплатно.

Автомобильная система экстренных вызовов на базе службы 112 активируется по умолчанию. В случае серьезной аварии она включается автоматически с помощью встроенных в автомобиль датчиков.

Она также срабатывает автоматически, когда автомобиль оборудован системой экстренных вызовов сторонних служб, которая не работает в случае серьезной аварии.

Автомобильная система экстренных вызовов на базе службы 112 также при необходимости может быть запущена вручную. Инструкции по активации системы вручную: см. данный раздел.

В случае критического сбоя системы, который может привести к отключению автомобильной системы экстренных вызовов на базе службы 112, водители и пассажиры транспортного средства получают следующее предупреждение: см. данный раздел.

### Информация об обработке персональных данных

Любая обработка персональных данных автомобильной системой экстренных вызовов на базе службы 112 должна соответствовать правилам защиты персональных данных, предусмотренным Директивами 95/46/ЕС (1) и 2002/58/ЕС (2) Европейского парламента и Совета ЕС, и, в частности, основываться на необходимости защиты жизненно важных интересов физических лиц в соответствии со статьей 7(d) Директивы 95/46/ЕС (3).

Обработка таких данных строго ограничивается целью обработки экстренного вызова по единому европейскому номеру экстренной помощи 112.

#### Типы данных и их получатели

Автомобильная система экстренных вызовов на базе службы 112 может собирать и обрабатывать только

указанные далее данные.

- Идентификационный номер автомобиля.
- Тип транспортного средства (легковой или малотоннажный грузовой автомобиль).
- Тип аккумулялирования энергии силовой установки автомобиля (бензин / дизель / сжатый природный газ / сжиженный нефтяной газ / электрический / водородный).
- Последнее местоположение и направление движения транспортного средства.
- Файл журнала автоматической активации системы и его временная метка.
- Любые дополнительные данные (если таковые имеются): не применимо.

Получателями данных, обработанных автомобильной системой экстренных вызовов на базе службы 112, являются соответствующие пункты экстренной связи общего пользования, назначенные соответствующими органами государственной власти страны, на территории которой они находятся, для первого приема и обработки экстренного вызова по единому европейскому номеру экстренной помощи 112. Дополнительная информация (при наличии): не применимо.

- (1) Директива 95/46/ЕС Европейского парламента и Совета ЕС от 24 октября 1995 года о защите прав частных лиц применительно к обработке персональных данных и о свободном движении таких данных (OJ L 281, 23.11.1995, с. 31).
- (2) Директива 2002/58/ЕС Европейского парламента и Совета ЕС от 12 июля 2002 года в отношении обработки персональных данных и защиты конфиденциальности в секторе электронных средств связи (Директива о конфиденциальности и электронных средствах связи) (OJ L 201, 31.7.2002, с. 37).
- (3) Директива 95/46/ЕС отменена постановлением (ЕС) 2016/679 Европейского парламента и Совета ЕС от 27 апреля 2016 года о защите физических лиц в отношении обработки персональных данных и о свободном перемещении таких данных (Общий регламент защиты персональных данных) (OJ L 119, 4.5.2016, с. 1). Регламент действует с 25 мая 2018 года.

#### Методы обработки данных

Автомобильная система экстренных вызовов на базе службы 112 разработана таким образом, что содержащиеся в системной памяти данные недоступны за пределами системы до срабатывания экстренного вызова. Дополнительные замечания (если таковые имеются): не применимо.

Автомобильная система экстренных вызовов на базе службы 112 разработана таким образом, что оснащенный ей автомобиль невозможно отследить в нормальном рабочем состоянии. Дополнительные замечания (если таковые имеются): не применимо.

Автомобильная система экстренных вызовов на базе службы 112 разработана таким образом, что данные во внутренней памяти системы автоматически и непрерывно удаляются.

Данные о местоположении автомобиля постоянно перезаписываются во внутреннюю память системы, чтобы всегда иметь максимум три последних актуальных местоположения автомобиля, необходимых для нормального функционирования системы.

Журнал данных о деятельности в автомобильной системе экстренных вызовов на базе службы 112 хранится не дольше, чем это необходимо для достижения цели обработки экстренного вызова, и в любом случае не более 13 часов с момента инициирования экстренного вызова. Дополнительные замечания (если таковые имеются): не применимо.

### **Порядок реализации прав субъекта данных**

Субъект данных (владелец транспортного средства) имеет право доступа к данным и, при необходимости, требовать исправления, удаления или блокирования касающихся его данных, обработка которых не соответствует положениям Директивы 95/46/ЕС. Любые третьи лица, которым были раскрыты данные, должны быть уведомлены о таком исправлении, удалении или блокировании, выполненном в соответствии с данной Директивой, если только это не окажется невозможным или не потребует несоразмерных усилий.

Субъект данных имеет право подать жалобу в компетентный орган по защите персональных данных, если считает, что его права были нарушены в результате обработки его персональных данных.

Контактная информация службы, ответственной за обработку запросов на доступ (если таковая имеется): не применимо.

### **Европейская система экстренных вызовов**



Элементы европейской системы экстренных вызовов, установленные в пассажирском отделении:

- (1) Кнопка SOS
- (2) Светодиод

Кнопка SOS: водитель/пассажир совершает вызов в единую дежурно-диспетчерскую службу нажатием этой кнопки.

Светодиод: светодиод горит в течение трех секунд, когда кнопка «Engine Start/Stop» (Запуск/остановка двигателя) находится в положении «ON» (Вкл.). После этого при нормальной работе системы они гаснут.

Если в работе системы возникли неполадки, на приборной панели горит индикатор SOS.

### Автоматическое сообщение о происшествии



В случае дорожно-транспортного происшествия европейская система экстренных вызовов автоматически производит экстренный вызов в пункт экстренной связи общего пользования (PSAP) для проведения надлежащих спасательных операций.

Для обеспечения надлежащего аварийного обслуживания и поддержки европейская система экстренных вызовов при обнаружении дорожно-транспортного происшествия автоматически передает данные о нем в пункт экстренной связи общего пользования (PSAP).

В этом случае экстренный вызов не может быть прерван нажатием кнопки SOS, а европейская система экстренных вызовов остается подключенной до тех пор, пока сотрудник службы экстренной помощи, принимающий вызов, не отключит его.

При незначительных дорожно-транспортных происшествиях европейская система экстренных вызовов может не выполнить экстренный вызов. Однако экстренный вызов может быть выполнен вручную нажатием кнопки SOS.



### ВНИМАНИЕ

Работа системы невозможна в случае отсутствия мобильной связи и сигналов GPS и Galileo.

## Сообщение о происшествии в ручном режиме



OJK080033L

Для вызова необходимых аварийных служб водитель или пассажир могут вручную совершить экстренный вызов в пункт экстренной связи общего пользования (PSAP), нажав кнопку SOS.

Вызов аварийных служб через европейскую систему экстренных вызовов может быть прерван повторным нажатием кнопки SOS только перед установлением соединения.

После активации экстренного вызова в ручном режиме (для надлежащего аварийного обслуживания и поддержки), европейская система экстренных вызовов автоматически передает данные о дорожно-транспортном происшествии или другом происшествии сотруднику пункта экстренной связи общего пользования (PSAP) (во время экстренного вызова) при нажатии кнопки SOS.

Если водитель или пассажир случайно нажмет кнопку SOS, ее действие можно отменить, нажав кнопку еще раз. (Для России)

Вызов можно отменить, повторно нажав кнопку через 3 секунды. После этого вызов отменить невозможно. (За исключением России)

В случае ДТП или другой аварии для активации экстренного вызова в ручном режиме необходимо:

1. Остановить транспортное средство в соответствии с правилами дорожного движения, обеспечив безопасность для себя и других участников дорожного движения.
2. Нажать кнопку SOS. При ее активации осуществляется регистрация устройства в сетях беспроводной телефонной связи; минимальный набор данных о транспортном средстве и его местонахождении собирается в соответствии с техническими требованиями устройства. После этого устанавливается связь с сотрудником европейской системы экстренных вызовов для выяснения причин (обстоятельств) экстренного вызова.
3. После выяснения причин экстренного вызова сотрудник пункта экстренной связи общего пользования (PSAP) высылает на место экстренные службы и завершает аварийный звонок.

Если экстренный вызов не будет выполнен в соответствии с процедурой, описанной выше, то вызов экстренной помощи будет считаться ошибочным.





## ОСТОРОЖНО

Аварийное электроснабжение европейской системы экстренных вызовов от аккумулятора

- Аккумулятор европейской системы экстренных вызовов обеспечивает питание в течение 1 часа в случае отключения основного источника питания автомобиля в результате столкновения во время аварийных ситуаций.
- Замена аккумулятора европейской системы экстренных вызовов должна производиться каждые 4 года. Подробнее см. в разделе «График технического обслуживания» главы 9.

Светодиодная подсветка красного цвета (неисправность системы)

Если при нормальных условиях движения загорается красный светодиод, это может указывать на неисправность европейской системы экстренных вызовов.

Немедленно проверьте данную систему у официального дилера продукции марки Genesis. В противном случае корректная работа устройства европейской системы экстренных вызовов, установленного в автомобиле, не гарантируется.

Владелец транспортного средства несет ответственность за последствия, возникшие в результате несоблюдения вышеуказанных условий.

Произвольное удаление или модификация Европейская система экстренных вызовов вызывает экстренные службы для оказания помощи. Таким образом, любое произвольное удаление или изменение настроек европейской системы экстренных вызовов может повлиять на безопасность вашего вождения. Кроме того, это может даже привести к ошибочному экстренному звонку в пункт экстренной связи общего пользования (PSAP). В связи с этим просим вас не вносить какие-либо изменения самостоятельно или с помощью третьих лиц в настройки оборудования европейской системы экстренных вызовов, установленного в вашем автомобиле.



## Информация

Услуга «Подключенный автомобиль» (при наличии) не может быть использована в режиме обратного вызова «ЭРА-ГЛОНАСС».

## Сертификационная табличка eCall



## 9. Техническое обслуживание

Моторный отсек .....	9-4
Комплекс работ по техническому обслуживанию .....	9-6
Ответственность владельца.....	9-6
Меры предосторожности при проведении технического обслуживания владельцем автомобиля.....	9-6
Техническое обслуживание, выполняемое владельцем автомобиля.....	9-7
График технического обслуживания, проводимого владельцем автомобиля.....	9-8
Комплекс работ по периодическому техническому обслуживанию.....	9-9
График штатного технического обслуживания (за исключением Европы).....	9-11
Техническое обслуживание при неблагоприятных условиях эксплуатации (за исключением Европы).....	9-17
График штатного технического обслуживания(для Европы) .....	9-19
График штатного технического обслуживания(для Европы) .....	9-20
Техническое обслуживание в неблагоприятных условиях эксплуатации(для Европы).....	9-24
Описание пунктов планового техобслуживания.....	9-26
Система смазки двигателя .....	9-29
Проверка уровня моторного масла .....	9-29
Замена моторного масла и фильтра.....	9-32
Жидкость системы охлаждения / хладагент интеркулера с жидкостным охлаждением.....	9-33
Проверка уровня охлаждающей жидкости.....	9-33
Замена охлаждающей жидкости .....	9-35
Тормозная жидкость.....	9-36
Проверка уровня тормозной жидкости .....	9-36
Жидкость омывателя .....	9-37
Проверка уровня жидкости в бачке омывателя ветрового стекла .....	9-37
Топливный фильтр (дизельный двигатель).....	9-37
Удаление воды из топливного фильтра.....	9-37
Замена картриджа топливного фильтра.....	9-37
Воздушный фильтр.....	9-38
Замена фильтра.....	9-38
Воздушный фильтр салона .....	9-39
Состояния фильтра .....	9-39
Замена фильтра.....	9-39

Щетки стеклоочистителя.....	9-40
Проверка состояния щеток.....	9-40
Замена щеток.....	9-40
Аккумуляторная батарея.....	9-42
Рекомендации по обращению с аккумуляторной батареей.....	9-43
Наклейка с указанием емкости аккумуляторной батареи.....	9-44
Подзарядка аккумуляторной батареи.....	9-44
Сброс параметров приборов.....	9-45
Колеса и шины.....	9-46
Уход за шинами.....	9-46
Рекомендуемое давление воздуха в холодных шинах.....	9-46
Проверка давления воздуха в шинах.....	9-47
Перестановка колес.....	9-48
Регулировка углов установки колес и балансировка шин.....	9-49
Замена шин.....	9-49
Замена колес.....	9-50
Сцепление шин с дорогой.....	9-50
Техническое обслуживание шин.....	9-50
Маркировка на боковой поверхности шины.....	9-51
Низкопрофильные шины.....	9-54
Плавкие предохранители.....	9-55
Замена предохранителей в блоке предохранителей приборной панели.....	9-56
Замена предохранителя, установленного на панели в моторном отсеке.....	9-57
Описание панели предохранителей/реле.....	9-58
Лампы освещения.....	9-75
Замена ламп фар, габаритных огней, передних указателей поворота, дневных ходовых огней (DRL).....	9-77
Фокусировка фар(для Европы).....	9-77
Замена фонаря подсветки выхода.....	9-80
Замена заднего комбинированного фонаря.....	9-80
Замена задних противотуманных фонарей.....	9-80
Замена лампы верхнего стоп-сигнала.....	9-81
Замена лампы подсветки номерного знака.....	9-81
Замена лампы освещения салона.....	9-81

## 9. Техническое обслуживание

Уход за внешним видом автомобиля.....	9-83
Уход за наружными поверхностями .....	9-83
Уход за салоном.....	9-88
Система снижения токсичности выхлопных газов .....	9-92
Бензиновый сажевый фильтр .....	9-94
Дизельный сажевый фильтр .....	9-94
Улавливатель окислов азота, дизельный двигатель .....	9-95
Система избирательной каталитической нейтрализации, дизельный двигатель.....	9-95

## МОТОРНЫЙ ОТСЕК

### ■ 2.5 T-GDI

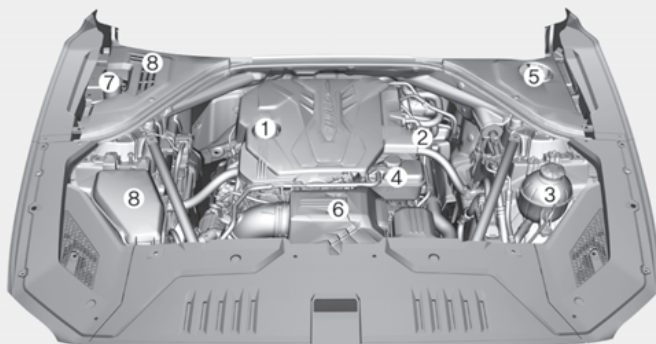

### ■ 3.5 T-GDI

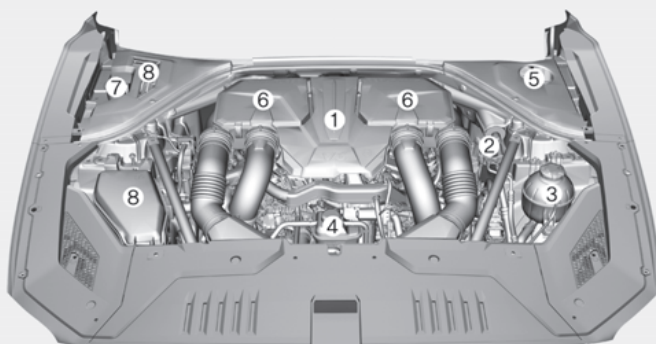

**Фактический моторный отсек автомобиля может отличаться от показанного на рисунке.**

OJK091001N/OJK090002L

1. Крышка маслоналивной горловины двигателя (у модели 3.5 T-GDI расположена под крышкой двигателя)
2. Указатель уровня масла в двигателе
3. Бачок для охлаждающей жидкости двигателя
4. Резервуар для охлаждающей жидкости интеркулера с жидкостным охлаждением
5. Бачок для тормозной жидкости
6. Воздушный фильтр
7. Бачок для жидкости омывателя ветрового стекла
8. Блок предохранителей

## ■ 2.2 TCI

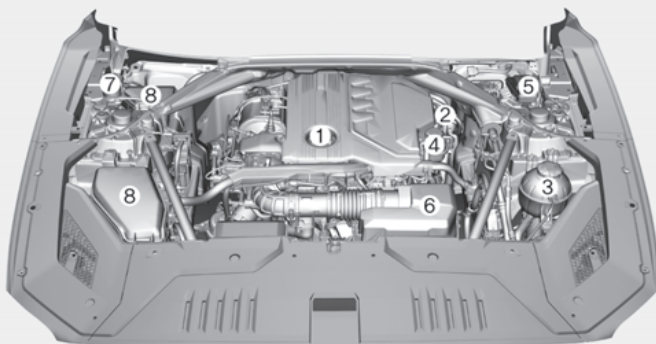

Фактическая форма может отличаться от изображенной на рисунке.

OJK090003L

1. Крышка заливной горловины для моторного масла
2. Указатель уровня масла в двигателе
3. Бачок для охлаждающей жидкости двигателя
4. Резервуар для охлаждающей жидкости интеркулера с жидкостным охлаждением
5. Бачок для тормозной жидкости
6. Воздушный фильтр
7. Бачок для жидкости омывателя ветрового стекла
8. Блок предохранителей

## КОМПЛЕКС РАБОТ ПО ТЕХНИЧЕСКОМУ ОБСЛУЖИВАНИЮ

При выполнении любых работ по техническому обслуживанию или проверке необходимо соблюдать максимальную осторожность, чтобы не повредить автомобиль и не травмировать себя.

Мы рекомендуем проводить техническое обслуживание и ремонт вашего автомобиля у официального дилера продукции марки Genesis. Для обеспечения высокого уровня обслуживания официальными дилерами продукции марки Genesis соблюдаются высочайшие стандарты качества обслуживания продукции марки Genesis при технической поддержке производителя Genesis.

### Ответственность владельца

Владелец автомобиля отвечает за обслуживание и хранение документации.

Вы должны хранить документы, подтверждающие прохождение вашим транспортным средством надлежащего технического обслуживания в соответствии с графиками планового технического обслуживания, которые приводятся на следующих страницах. Данная информация необходима для того, чтобы установить выполнение требований по техобслуживанию и осмотру, установленных в гарантии на автомобиль.

Подробная информация о гарантийных обязательствах представлена в паспорте технического обслуживания автомобиля.

Гарантия не распространяется на ремонтные и регулировочные работы, явившиеся следствием ненадлежащего обслуживания или невыполнения требуемого обслуживания.

### Меры предосторожности при проведении технического обслуживания владельцем автомобиля

Неадекватное, неполное или недостаточное техническое обслуживание может привести к проблемам в работе автомобиля и, как следствие, — к его повреждению, аварии или травмам. В данном разделе приведены инструкции по выполнению наиболее простых операций по техническому обслуживанию.

Запрещается каким-либо образом модифицировать свой автомобиль. Такие модификации могут отрицательно повлиять на эксплуатационные характеристики, безопасность или надежность автомобиля и, кроме того, могут нарушить условия ограниченной гарантии на автомобиль.

### К СВЕДЕНИЮ

**Ненадлежащее техническое обслуживание автомобиля владельцем в гарантийный период может повлиять на действие гарантии. Для получения более подробной информации ознакомьтесь с отдельным паспортом технического обслуживания, который выдается при покупке автомобиля. Если вы не уверены в какой-либо процедуре технического обслуживания или ремонта, обратитесь к авторизованному дилеру продукции марки Genesis.**

## ТЕХНИЧЕСКОЕ ОБСЛУЖИВАНИЕ, ВЫПОЛНЯЕМОЕ ВЛАДЕЛЬЦЕМ АВТОМОБИЛЯ



### ОСТОРОЖНО

Проведение работ по техническому обслуживанию автомобиля может быть сопряжено с опасностью для здоровья. Если у вас нет достаточных знаний и опыта или надлежащих инструментов и оборудования для выполнения этой работы, рекомендуется обратиться к официальному дилеру продукции марки Genesis. При выполнении работ по техническому обслуживанию ВСЕГДА соблюдайте указанные далее меры предосторожности.

- Поставьте автомобиль на ровной площадке. Переключите рычаг передач в положение «Р» (парковка), задействуйте стояночный тормоз и переключите кнопку «Engine Start/ Stop» (Запуск/остановка двигателя) в положение «OFF» (Выкл.).
- Заблокируйте колеса (передние и задние) для предотвращения перемещения автомобиля. Снимите свободную одежду и украшения, которые могут быть затянуты подвижными частями.
- Если во время технического обслуживания нужно запустить двигатель, это нужно делать на улице или в помещении с достаточным уровнем вентиляции.
- Не допускайте возникновения пламени и искр, а также нахождения курительных изделий рядом с аккумулятором и компонентами топливной системы.



### ОСТОРОЖНО

Контакт с металлическими деталями



Не прикасайтесь к металлическим деталям (включая стойки), когда двигатель работает или когда он горячий. Это может привести к серьезной травме. Выключите двигатель и подождите, пока металлические детали остынут, чтобы выполнить техническое обслуживание автомобиля.

Далее приводится список проверок, которые в целях обеспечения безопасной и надежной эксплуатации транспортного средства должны выполняться с указанной периодичностью владельцем или официальным дилером продукции марки Genesis.

О любых неблагоприятных условиях следует незамедлительно сообщать дилеру.

На эти технические проверки автомобиля обычно не распространяется гарантия, и за работу, детали и смазочные материалы может выставляться счет.



### ОСТОРОЖНО

Дизельный двигатель

Никогда не модифицируйте и не производите действия с системой впрыска во время работы дизельного двигателя или в течение 30 секунд после выключения дизельного двигателя. Насос высокого давления, трубы высокого давления, рампа и инжекторы остаются под высоким давлением сразу после остановки дизельного двигателя.

Утечка топлива может привести к серьезным травмам. Люди с имплантированным искусственным кардиостимулятором должны находиться на расстоянии не менее 30 см от электронного блока управления или электропроводки при работе дизельного двигателя. Высокие токи электронной системы управления двигателем создают значительное количество магнитных полей.



## График технического обслуживания, проводимого владельцем автомобиля

**При заправке автомобиля топливом выполните указанные далее действия.**

- Проверьте уровень охлаждающей жидкости в резервуаре охлаждающей жидкости двигателя или в баке для хладагента интеркулера с жидкостным охлаждением.
- Проверьте уровень жидкости в баке омывателя ветрового стекла.
- Убедитесь, что давление в шинах достаточно высокое.



### ОСТОРОЖНО

**Будьте осторожны при проверке уровня охлаждающей жидкости, когда двигатель горячий. Может произойти выброс охлаждающей жидкости из отверстия и вызвать серьезные ожоги и другие травмы.**

**В процессе эксплуатации автомобиля обращайте внимание на несколько моментов.**

- Отмечайте все изменения в звуке выхлопа, а также появление запаха выхлопных газов в салоне.
- Следите за вибрацией рулевого колеса. Обращайте внимание на любое возрастание усилия, требуемого для поворота рулевого колеса, появление люфта, изменение его нейтрального положения.
- Обращайте внимание, не происходит ли постоянного небольшого «увода» автомобиля в одну сторону при движении по гладкой ровной дороге.
- Во время торможения прислушайтесь к работе систем автомобиля, отмечайте появление необычных звуков, смещение в сторону, увеличение хода педали тормоза или возрастание усилия при ее нажатии.
- В случае проскальзывания или изменений в работе коробки передач проверьте уровень жидкости в коробке передач.
- Проверьте работу АКПП в положении «Р» (парковка).
- Проверьте работу стояночного тормоза.
- Убедитесь в отсутствии следов утечек жидкостей под днищем автомобиля (вода, капающая из системы кондиционирования воздуха в процессе работы или после выключения, не является признаком неисправности).

**Не реже одного раза в месяц следует проверять несколько показателей.**

- Уровень в баке охлаждающей жидкости двигателя.
- Работу всех внешних осветительных приборов, включая стоп-сигналы, указатели поворота и лампы аварийной сигнализации.
- Давление во всех шинах, включая запасное колесо, устанавливаемое вместо колеса с изношенной шиной, шиной с неравномерным износом или поврежденной шиной.
- Наличие ослабленных колесных гаек.

**Не реже двух раз в год: (например, каждую весну и осень)**

- Проверять гибкие шланги радиатора, обогревателя и кондиционера на отсутствие утечек и повреждений.
- Проверять работу омывателя и очистителя лобового стекла. Очищать щетки стеклоочистителя чистой тканью, смоченной жидкостью для омывателя.
- Проверять регулировку фар.
- Проверять глушитель, выхлопные трубы, кожухи и хомуты.
- Проверять ремни безопасности на износ и правильность функционирования.

**Не реже одного раз в год выполняйте указанные далее действия.**

- Прочищайте дренажные отверстия в кузове и дверях автомобиля.
- Смазывайте петли дверей и крышки капота.
- Смазывайте замки и защелки дверей и капота.
- Смазывайте резиновые уплотнители дверей.
- Перед началом теплого времени года проверяйте систему кондиционирования воздуха.
- Проверяйте и смазывайте тягу и элементы управления АКПП.
- Очищайте аккумуляторную батарею и ее клеммы.
- Проверяйте уровень тормозной жидкости.

## КОМПЛЕКС РАБОТ ПО ПЕРИОДИЧЕСКОМУ ТЕХНИЧЕСКОМУ ОБСЛУЖИВАНИЮ

Придерживайтесь графика технического обслуживания в обычном объеме, если автомобиль не эксплуатируется постоянно в одном из перечисленных ниже режимов. Если автомобиль регулярно эксплуатируется в одном из приведенных ниже режимов, следуйте графику технического обслуживания при тяжелых условиях эксплуатации.

- Неоднократное перемещение на короткие дистанции менее 8 км при нормальной температуре или менее 16 км при температуре ниже нуля.
- Длительная работа двигателя на холостом ходу или движение с малой скоростью на большие дистанции.
- Движение по неровной, запыленной, загрязненной дороге, дороге без покрытия или дороге, покрытой гравием или солью.
- Движение по местности, где используется соль или другие коррозионные материалы, или движение в очень холодную погоду.
- Движение в условиях сильной запыленности воздуха.
- Движение по загруженным дорогам.
- Частое движение в гору, с горы или по горным дорогам.
- Использование в качестве буксира или автофургона, а также перевозка грузов на крыше.
- Использование в качестве патрульного автомобиля, такси, коммерческого автомобиля или буксира.
- Частое движение с высокой скоростью или резким ускорением/торможением.
- Движение с частыми остановками.
- Использование нерекомендованного моторного масла (минерального, полусинтетического, более низкого класса вязкости и т.д.).

Если ваш автомобиль эксплуатируется в указанных выше условиях, необходимо проверять, заменять и доливать жидкости чаще, чем указано в нормальном графике технического обслуживания. После прохождения дистанции или промежутков времени, указанных в таблице, продолжайте соблюдать указанные интервалы технического обслуживания.

## Информация

- Поскольку во время движения моторное масло расходуется, необходимо регулярно проверять его уровень.
- Интервал замены моторного масла в нормальных условиях эксплуатации автомобиля зависит от использования рекомендованного масла с соответствующими характеристиками. В случае использования нерекондованного моторного масла замену необходимо производить по графику обслуживания для жестких условий эксплуатации автомобиля.
- Автомобиль может быть оборудован системой управления сроком службы моторного масла, которая рассчитывает срок службы моторного масла на основании истории вождения и сообщает водителю о необходимости замены масла.
  - По мере снижения эксплуатационных характеристик моторного масла в результате манеры управления автомобилем на приборной панели отображается оставшийся срок службы масла, который опережает стандартный интервал замены. Рекомендуется производить замену моторного масла и фильтра очистки моторного масла у официального дилера продукции марки Genesis.
  - Система управления сроком службы масла работает при использовании рекомендованного моторного масла. Следовательно, в случае использования нерекондованного моторного масла замену необходимо производить по графику обслуживания для жестких условий эксплуатации. Кроме того, необходимо регулярно проверять объем моторного масла, поскольку работа системы предполагает своевременную доливку масла.
  - При каждой замене моторного масла необходимо выполнить сброс оставшегося срока службы масла. В противном случае значение оставшегося срока службы моторного масла в системе управления сроком службы масла может быть неточным.

Чтобы сбросить напоминание о замене масла, выберите «СБРОС» на экране информационно-развлекательной системы. Затем при появлении сообщения «Changed engine oil? Press [Yes] to reset the oil life.» (Моторное масло заменено? Нажмите Да, чтобы сбросить срок службы масла.) выберите «Yes» (Да).
- Если система не выдает предупреждение до момента достижения максимального интервала обслуживания, рекомендуется обратиться к официальному дилеру продукции марки Genesis для осмотра автомобиля.

## График штатного технического обслуживания (за исключением Европы) Операции для бензинового двигателя

ТЕХНИЧЕСКОЕ ОБСЛУЖИВАНИЕ ОПЕРАЦИЯ	ПЕРИОДИЧНОСТЬ ТЕХОБСЛУЖИВАНИЯ										
	Количество месяцев или пробег — в зависимости от того, что наступит раньше										
	Месяцы	12	24	36	48	60	72	84	96		
Мили x 1000	10	20	30	40	50	60	70	80			
км x 1000	15	30	45	60	75	90	105	120			
Моторное масло и масляный фильтр <sup>1</sup> 2 3 7	Замену производить через каждые 15 000 км (10 000 миль) пробега или 12 месяцев эксплуатации										
Приводные ремни <sup>4</sup>											
Присадки к топливу <sup>5</sup>	Добавлять через каждые 15 000 км (9 000 миль) или 12 месяцев										

\* Страны Ближнего Востока включают Ливию, Иран, Марокко, Судан, Тунис и Египет

1: проверить и при необходимости отрегулировать, отремонтировать, очистить или заменить.  
R: сменить или заменить.

\*1: Регулярно проверяйте уровень масла и по необходимости доливайте его в двигатель. При эксплуатации с недостаточным количеством масла возможно повреждение двигателя; на данное повреждение гарантия не распространяется.

\*2: Проверьте уровень моторного масла и отсутствие утечек через каждые 500 км или перед продолжительной поездкой.

\*3-1: Для всех автомобилей 2.5 T-GDI и 3.5 T-GDI (кроме Ближнего Востока) требуется моторное масло сорта <API SN PLUS (или выше) (полностью синтетическое)>. В случае использования моторного масла более низкого сорта (смеси минерального и полусинтетического) замену моторного масла и масляного фильтра следует проводить в соответствии с жестких условий эксплуатации автомобиля.

\*3-2: Для автомобилей 3.5 T-GDI (для Ближнего Востока) требуется моторное масло сорта <ACEA A5/B5 (полностью синтетическое)>. В случае использования моторного масла более низкого сорта (смеси минерального и полусинтетического) замену моторного масла и масляного фильтра следует проводить в соответствии с жестких условий эксплуатации автомобиля.

\*4: Проверьте натяжное устройство, натяжной ролик и шкив генератора приводного ремня и, при необходимости, выполните регулировку или замену.

\*5: Если бензин хорошего качества, соответствующий европейским топливным стандартам (EN228) или их эквивалентам, включая топливные присадки, отсутствует, рекомендуется использовать одну бутылку с присадкой. Присадки можно приобрести у официального дилера продукции марки Genesis, а также получить информацию о том, как ими пользоваться. Не используйте другие типы присадок.

\*7: Никогда не добавляйте присадки в масло двигателя. Присадки могут изменять свойства масла двигателя и вызывать серьезные сбои в его работе.

## 9-12 График штатного технического обслуживания (за исключением Европы) Операции для бензинового двигателя

ПЕРИОДИЧНОСТЬ ТЕХОБСЛУЖИВАНИЯ	Количество месяцев или пробег — в зависимости от того, что наступит раньше										
	Месяцы	12	24	36	48	60	72	84	96		
ТЕХНИЧЕСКОЕ ОБСЛУЖИВАНИЕ ОПЕРАЦИЯ	Миля × 1000	10	20	30	40	50	60	70	80		
	км × 1000	15	30	45	60	75	90	105	120		
Фильтр воздухоочистителя	За исключением стран Ближнего Востока	I	I	R	I	I	R	I	I		
	Для стран Ближнего Востока	R	R	R	R	R	R	R	R		
Свечи зажигания *6		Замена через каждые 75 000 км									
Шланги паропроводов и крышка горловины топливного бака					I				I		
Воздушный фильтр топливного бака			I		R		I		R		
Топливопроводы, шланги и соединения					I				I		
Топливный фильтр	Для Китая, Бразилии		I		R		I		R		

I: проверить и при необходимости отрегулировать, отремонтировать, очистить или заменить.  
R: сменить или заменить.

\*6: Для удобства замена может производиться при выполнении других операций технического обслуживания.

\* Топливный фильтр считается не подлежащим обслуживанию, однако качество используемого топлива может повлиять на периодичность требуемого технического обслуживания. При возникновении серьезных проблем, таких как блокирование потока топлива, вибрация, потеря мощности, проблемы с запуском двигателя и т. п., замените фильтр немедленно, независимо от графика технического обслуживания. За дополнительной информацией обратитесь к официальному дилеру продукции марки Genesis.

## График штатного технического обслуживания (за исключением Европы) Операции для дизельного двигателя

ТЕХНИЧЕСКОЕ ОБСЛУЖИВАНИЕ ОПЕРАЦИЯ	ПЕРИОДИЧНОСТЬ ТЕХОБСЛУЖИВАНИЯ	Количество месяцев или пробег — в зависимости от того, что наступит раньше									
		12	24	36	48	60	72	84	96		
Моторное масло и масляный фильтр <sup>1</sup> 2 5	Месяцы	10	20	30	40	50	60	70	80		
	Мили × 1000 км × 1000	15	30	45	60	75	90	105	120		
Приводные ремни <sup>3</sup>	За исключением России	Замена через каждые 10 000 км (6 000 миль) или 12 месяцев									
	Для России	Замену provádít через каждые 15 000 км (10 000 миль) пробега или 12 месяцев эксплуатации Первая замена через 80 000 км (50 000 миль) или через 48 месяцев, после этого — каждые 20 000 км (12 500 миль) или 12 месяцев									
Система ремня газораспределительного механизма (ремень ГРМ, водяная помпа, натяжитель, холостой шкив)	2.2 TSI	Проверка ремня ГРМ через каждые 120 000 км (80 000 миль) Замена системы ремня газораспределительного механизма (ремень ГРМ, водяная помпа, натяжитель, холостой шкив) через каждые 240 000 км (160 000 миль) пробега									
	За исключением стран Ближнего Востока	I	I	R	I	I	I	R	I	I	
Фильтр воздухоочистителя	Для стран Ближнего Востока	R	R	R	R	R	R	R	R	R	
	Топливопроводы, шланги и соединения	I	I	I	I	I	I	I	I	I	

I: проверить и при необходимости отрегулировать, отремонтировать, очистить или заменить.

R: сменить или заменить.

<sup>1</sup>: Регулярно проверяйте уровень масла и по необходимости доливайте его в двигатель. При эксплуатации с недостаточным количеством масла возможно повреждение двигателя; на данное повреждение гарантия не распространяется.

<sup>2</sup>: Проверьте уровень моторного масла и отсутствие утечек через каждые 500 км или перед продолжительной поездкой.

<sup>3</sup>: Проверьте натяжитель приводного ремня, направляющее колесо и шкив генератора. Выполните ремонт или замену при необходимости.

<sup>5</sup>: Никогда не добавляйте присадки в масло двигателя. Присадки могут изменять свойства масла двигателя и вызывать серьезные сбои в его работе.

## График штатного технического обслуживания (за исключением Европы) Операции для дизельного двигателя

ТЕХНИЧЕСКОЕ ОБСЛУЖИВАНИЕ ОПЕРАЦИЯ	ПЕРИОДИЧНОСТЬ ТЕХОБСЛУЖИВАНИЯ	Количество месяцев или пробег — в зависимости от того, что наступит раньше									
		Месяцы	12	24	36	48	60	72	84	96	
фильтрующий элемент топливного фильтра <sup>4</sup>	Мили x 1000	10	20	30	40	50	60	70	80		
		15	30	45	60	75	90	105	120		
Крышка горловины топливного бака	Кроме EN590 (обратитесь к дилеру)	График технического обслуживания зависит от качества используемого топлива									
	Для EN590		I			R		I		R	

I: проверить и при необходимости отрегулировать, отремонтировать, очистить или заменить.

R: сменить или заменить.

<sup>4</sup>: График технического обслуживания зависит от качества используемого топлива. График действителен только в случае использования качественного топлива <EN590 или аналогичного>. Если характеристики дизельного топлива не соответствуют стандарту EN590, замену следует производить чаще. Компания Genesis рекомендует выполнять проверку каждые 7 500 км (4 500 миль) и производить замену каждые 15 000 км (10 000 миль). При возникновении серьезных неполадок, связанных с безопасностью (например, ограничения подачи топлива, неконтролируемого резкого увеличения подачи, потери мощности, затруднений при запуске двигателя и т. д.), немедленно замените фильтр вне зависимости от графика технического обслуживания. Для получения более полной информации рекомендуется обратиться к официальному дилеру продукции марки Genesis.

## График штатного технического обслуживания (за исключением Европы) Общие операции для бензиновых и дизельных двигателей

ТЕХНИЧЕСКОЕ ОБСЛУЖИВАНИЕ ОПЕРАЦИЯ	ПЕРИОДИЧНОСТЬ ТЕХОБСЛУЖИВАНИЯ										
	Количество месяцев или пробег — в зависимости от того, что наступит раньше										
	Месяцы	12	24	36	48	60	72	84	96		
	Мили x 1000	10	20	30	40	50	60	70	80		
	км x 1000	15	30	45	60	75	90	105	120		
Система охлаждения		I	I	I	I	I	I	I	I	I	I
Охлаждающая жидкость двигателя <sup>1</sup>		Первая замена через 195 000 км (120 000 миль) пробега или 120 месяцев эксплуатации После этого — каждые 30 000 км (25 000 миль) или 24 месяца эксплуатации									
Все электрические системы		I	I	I	I	I	I	I	I	I	I
Состояние аккумуляторной батареи	За исключением стран Ближнего Востока	I	I	I	I	I	I	I	I	I	I
	Для стран Ближнего Востока										
Батарея европейской системы экстренных вызовов (при наличии) / батарея системы «ЭРА-ГЛОНАСС» (при наличии)		Проводить осмотр каждые 10 000 км или 6 месяцев									
Тормозные магистрали, шланги и соединения		I	I	I	I	I	I	I	I	I	I
Педали тормоза		I	I	I	I	I	I	I	I	I	I
Стояночный тормоз		I	I	I	I	I	I	I	I	I	I
Тормозная жидкость		I	I	R	I	I	I	R	I	I	I

I: проверить и при необходимости отрегулировать, отремонтировать, очистить или заменить.

R: сменить или заменить.

<sup>1</sup>: При добавлении охлаждающей жидкости используйте только деионизированную воду или умягченную воду для данного автомобиля; запрещается доливать жесткую воду в охлаждающую жидкость, которой заправлен автомобиль на заводе-изготовителе. Использование неподходящей охлаждающей жидкости может привести к серьезной неистраваемости или повреждению двигателя. Для удобства замена может производиться при выполнении других операций технического обслуживания.



**График штатного технического обслуживания (за исключением Европы)  
Общие операции для бензиновых и дизельных двигателей**

9-16

ТЕХНИЧЕСКОЕ ОБСЛУЖИВАНИЕ ОПЕРАЦИЯ	ПЕРИОДИЧНОСТЬ ТЕХОБСЛУЖИВАНИЯ										
	Количество месяцев или пробег — в зависимости от того, что наступит раньше										
	Месяцы	12	24	36	48	60	72	84	96		
	Мили x 1000	10	20	30	40	50	60	70	80		
	км x 1000	15	30	45	60	75	90	105	120		
Тормозные диски и колодки		I	I	I	I	I	I	I	I	I	
Рейка, тяга и пылезащитные чехлы рулевого механизма		I	I	I	I	I	I	I	I	I	
Приводной вал и пылезащитные чехлы		I	I	I	I	I	I	I	I	I	
Шины (давление и износ протектора)		I	I	I	I	I	I	I	I	I	
Шаровые опоры подвески		I	I	I	I	I	I	I	I	I	
Хладагент системы кондиционирования воздуха		I	I	I	I	I	I	I	I	I	
Компрессор кондиционера		I	I	I	I	I	I	I	I	I	
Воздушный фильтр салона		R	R	R	R	R	R	R	R	R	
Жидкость автоматической коробки передач	Для стран Ближнего Востока		I	I	I	I	I	I	I	I	
	За исключением стран Ближнего Востока										
Проверка и сервисное обслуживание не требуются											
Система выпуска отработанных газов		I	I	I	I	I	I	I	I	I	
Масло переднего дифференциала (полный привод) / Масло заднего дифференциала <sup>2</sup>					I					I	
Масло раздаточной коробки (полный привод)											
Проверка и сервисное обслуживание не требуются											
Масло для дифференциала повышенного трения с электронным управлением (e-LSD)											
Проверка и сервисное обслуживание не требуются											
Карданный вал		I	I	I	I	I	I	I	I	I	

I: проверить и при необходимости отрегулировать, отремонтировать, очистить или заменить.  
R: сменить или заменить.

<sup>2</sup>: Масло переднего/заднего дифференциала следует менять каждый раз, когда они погружались в воду.

## Техническое обслуживание при неблагоприятных условиях эксплуатации (за исключением Европы)

Операции технического обслуживания, указанные ниже, должны выполняться чаще на автомобилях, эксплуатируемых преимущественно в неблагоприятных условиях. Соответствующую периодичность технического обслуживания см. в главе ниже.

R: заменить.

I: проверить и при необходимости отрегулировать, отремонтировать, очистить или заменить.

Операция технического обслуживания		Операция обслуживания	Периодичность техобслуживания	Условия движения	
Моторное масло и масляный фильтр	Бензиновый двигатель	R	Замена через каждые 8000 км (5 000 миль) или 6 месяцев	D, H, I, L	
	Дизельный двигатель	За исключением России	R	Замена через каждые 5000 км (3 000 миль) пробега или 6 месяцев эксплуатации	G, J, K, L
		Для России	R	Замена через каждые 7500 км (5000 миль) пробега или 6 месяцев эксплуатации	
Фильтр воздухоочистителя		R	Заменять чаще в зависимости от состояния	C, E	
Свечи зажигания		R	Заменять чаще в зависимости от состояния	A, B, F, G, H, I, K	
Рейка, тяга и пылезащитные чехлы рулевого механизма		I	Проверять чаще в зависимости от состояния	C, D, E, F, G	
Шаровые опоры подвески		I	Проверять чаще в зависимости от состояния	C, D, E, F, G	
Тормозные диски и колодки, суппорты и роторы		I	Проверять чаще в зависимости от состояния	C, D, E, G, H	

Операция технического обслуживания	Операция обслуживания	Периодичность техобслуживания	Условия движения
Стояночный тормоз	I	Проверять чаще в зависимости от состояния	C, D, G, H
Приводной вал и пылезащитные чехлы	I	Проверять чаще в зависимости от состояния	C, D, E, F, G, H, I, J
Воздушный фильтр салона	R	Заменять чаще в зависимости от состояния	C, E, G
Жидкость автоматической коробки передач	R	Замена через каждые 100 000 км (65 000 миль) пробега	A, C, F, G, H, I, K
Масло переднего/заднего дифференциала (полный привод)	R	Замена через каждые 120 000 км	C, D, E, G, H, I, J
Масло раздаточной коробки (полный привод)	—	Проверка и сервисное обслуживание не требуются	—
Масло для дифференциала повышенного трения с электронным управлением (e-LSD)	—	Проверка и сервисное обслуживание не требуются	—
Карданный вал	I	Проверять чаще в зависимости от состояния	C, D, E, F, G, H, I, J

### **Неблагоприятные условия эксплуатации**

- A. Неоднократное перемещение на короткие дистанции менее 8 км при нормальной температуре или менее 16 км при температуре ниже нуля.
- B. Длительная работа двигателя на холостом ходу или движение с малой скоростью на большие дистанции.
- C. Движение по неровной, запыленной, загрязненной дороге, дороге без покрытия или дороге, покрытой гравием или солью.
- D. Движение по местности, где используется соль или другие коррозионные материалы, или движение в очень холодную погоду.
- E. Движение в условиях сильной запыленности воздуха.
- F. Движение по загруженным дорогам.
- G. Частое движение в гору, с горы или по горным дорогам.
- H. Использование в качестве буксира или автофургона, а также перевозка грузов на крыше.
- I. Использование в качестве патрульного автомобиля, такси, другого коммерческого автомобиля или буксира.
- J. Частое движение с высокой скоростью или резким ускорением/торможением.
- K. Движение с частыми остановками.
- L. Использование нереконмендованного моторного масла (минерального, полусинтетического, более низкого класса вязкости и т.д.).

## График штатного технического обслуживания (для Европы) Операции для бензинового двигателя

ТЕХНИЧЕСКОЕ ОБСЛУЖИВАНИЕ ОПЕРАЦИЯ	ПЕРИОДИЧНОСТЬ ТЕХОБСЛУЖИВАНИЯ										
	Месяцы	24	48	72	96	120	144	168	192		
Мили × 1000	20	40	60	80	100	120	140	160			
км × 1000	30	60	90	120	150	180	210	240			
Моторное масло и масляный фильтр	Замена через каждые 15 000 км (9 000 миль) или 12 месяцев										
Приводные ремни <sup>4</sup>	Первая проверка через 90 000 км или через 72 месяцев, после этого — каждые 30 000 км или 24 месяца										
Присадки к топливу <sup>5</sup>	Добавлять через каждые 15 000 км (9 000 миль) или 12 месяцев										
Фильтр воздухоочистителя	I	R	I	R	I	R	I	R	I	R	

I: проверить и при необходимости отрегулировать, отремонтировать, очистить или заменить.

R: сменить или заменить.

<sup>1</sup>: Регулярно проверяйте уровень масла и по необходимости доливайте его в двигатель. При эксплуатации с недостаточным количеством масла возможно повреждение двигателя; на данное повреждение гарантия не распространяется.

<sup>2</sup>: Проверьте уровень моторного масла и отсутствие утечек через каждые 500 км или перед продолжительной поездкой.

<sup>3</sup>: Требуется моторное масло сорта <API SN PLUS (или выше) (полностью синтетическое)>. В случае использования моторного масла более низкого сорта (смеси минерального и полусинтетического) замену моторного масла и масляного фильтра следует проводить в соответствии с процедурой эксплуатации автомобиля при суровых условиях.

<sup>4</sup>: Проверьте натяжитель приводного ремня, направляющее колесо и шкив генератора. Выполните ремонт или замену при необходимости.

<sup>5</sup>: Если бензины хорошего качества, соответствующие европейским топливным стандартам (EN228) или их эквивалентам, включая топливные присадки, отсутствуют, рекомендуется использовать одну бутылку с присадкой. Присадки можно приобрести у официального дилера продукции марки Senesis, а также получить информацию о том, как ими пользоваться. Не используйте другие типы присадок.

<sup>7</sup>: Никогда не добавляйте присадки в масло двигателя. Присадки могут изменять свойства масла двигателя и вызывать серьезные сбои в его работе.

## График штатного технического обслуживания (для Европы) Операции для бензинового двигателя

ПЕРИОДИЧНОСТЬ ТЕХОБСЛУЖИВАНИЯ	Количество месяцев или пробег — в зависимости от того, что наступит раньше										
	Месяцы	24	48	72	96	120	144	168	192		
ТЕХНИЧЕСКОЕ ОБСЛУЖИВАНИЕ ОПЕРАЦИЯ	Мили x 1000	20	40	60	80	100	120	140	160		
	км x 1000	30	60	90	120	150	180	210	240		
Свечи зажигания *6											
Шланги паропроводов и крышка горловины топливного бака		I			I		I		I		
Воздушный фильтр топливного бака			I		I		I		I		
Топливопроводы, шланги и соединения			I		I		I		I		
Замена через каждые 80 000 км (53 000 миль)											

I: проверить и при необходимости отрегулировать, отремонтировать, очистить или заменить.

R: сменить или заменить.

\*6: Для удобства замена может производиться при выполнении других операций технического обслуживания.

## График штатного технического обслуживания (для Европы) Операции для дизельного двигателя

ТЕХНИЧЕСКОЕ ОБСЛУЖИВАНИЕ ОПЕРАЦИЯ	Периодичность техобслуживания															
	Моторное масло и масляный фильтр <sup>1,2,3,4,7</sup>	Приводные ремни <sup>5</sup>	Система ремня газораспределительного механизма (ремень ГРМ, водяная помпа, натяжитель, холостой шкив)	Фильтр воздухоочистителя	Топливопроводы, шланги и соединения	Фильтрующий элемент топливного фильтра <sup>6</sup>	Крышка горловины топливного бака	Количество месяцев или пробег — в зависимости от того, что наступит раньше	24	48	72	96	120	144	168	192
Месяцы	Милях × 1000	км × 1000	Р	Р	Р	Р	Р	40	60	80	100	120	140	160	180	210
Моторное масло и масляный фильтр <sup>1,2,3,4,7</sup>	Р	Р	Р	Р	Р	Р	Р	60	90	120	150	180	210	240		
Приводные ремни <sup>5</sup>	Первая проверка через 90 000 км (60 000 миль) пробега или 48 месяцев, после этого через каждые 30 000 км (20 000 миль) пробега или 24 месяца															
Система ремня газораспределительного механизма (ремень ГРМ, водяная помпа, натяжитель, холостой шкив)	Проверка ремня ГРМ через каждые 120 000 км (80 000 миль) Замена системы ремня газораспределительного механизма (ремень ГРМ, водяная помпа, натяжитель, холостой шкив) через каждые 240 000 км (160 000 миль) пробега															
Фильтр воздухоочистителя	И	Р	И	Р	И	Р	И	И	И	И	И	И	И	И	И	И
Топливопроводы, шланги и соединения	И	И	И	И	И	И	И	И	И	И	И	И	И	И	И	И
Фильтрующий элемент топливного фильтра <sup>6</sup>	И	Р	И	Р	И	Р	И	И	И	И	И	И	И	И	И	И
Крышка горловины топливного бака	И	И	И	И	И	И	И	И	И	И	И	И	И	И	И	И

И: проверить и при необходимости отрегулировать, отрегулировать, очистить или заменить.

Р: сменить или заменить.

<sup>1</sup>: Регулярно проверяйте уровень масла и по необходимости доливайте его в двигатель. При эксплуатации с недостаточным количеством масла возможно повреждение двигателя; на данное повреждение гарантии не распространяется.

<sup>2</sup>: Проверьте уровень моторного масла и отсутствие утечек через каждые 500 км или перед продолжительной поездкой.

<sup>3</sup>: График технического обслуживания зависит от качества используемого топлива. График действителен только в случае использования качественного топлива (EN590 или аналогичного). Если характеристики дизельного топлива не соответствуют стандарту EN590, замену следует производить согласно графику обслуживания при неблагоприятных условиях эксплуатации.

<sup>4</sup>: При отсутствии моторного масла SAE OW-20 моторное масло и фильтр следует менять через каждые 15 000 км (10 000 миль) пробега или 12 месяцев эксплуатации.

<sup>5</sup>: Проверьте натяжитель приводного ремня, направляющее колесо и шкив генератора. Выполните ремонт или замену при необходимости.

<sup>6</sup>: График технического обслуживания зависит от качества используемого топлива. График действителен только в случае использования качественного топлива (EN590 или аналогичного). Если характеристики дизельного топлива не соответствуют стандарту EN590, замену следует производить чаще. При возникновении серьезных неполадок, связанных с безопасностью (например, ограничения подачи топлива, неконтролируемого резкого увеличения подачи, потери мощности, затруднений при запуске двигателя и т. д.), немедленно замените фильтр вне зависимости от графика технического обслуживания. Для получения более полной информации рекомендуется обратиться к официальному дилеру продукции марки Genesis.

<sup>7</sup>: Никогда не добавляйте присадки в масло двигателя. Присадки могут изменять свойства масла двигателя и вызывать серьезные сбои в его работе.

## График штатного технического обслуживания (для Европы) Общие операции для бензиновых и дизельных двигателей

ТЕХНИЧЕСКОЕ ОБСЛУЖИВАНИЕ ОПЕРАЦИЯ	Периодичность техобслуживания										
	Месяцы	24	48	72	96	120	144	168	192		
	Мили × 1000	20	40	60	80	100	120	140	160		
	км × 1000	30	60	90	120	150	180	210	240		
Система охлаждения	I	I	I	I	I	I	I	I	I	I	
Охлаждающая жидкость двигателя <sup>1</sup>	Выполнить первую замену через 180 000 км (120 000 миль) или 10 лет после этого — каждые 30 000 км (20 000 миль) или 24 месяца эксплуатации										
Все электрические системы	I	I	I	I	I	I	I	I	I	I	
Состояние аккумуляторной батареи	I	I	I	I	I	I	I	I	I	I	
Батарея европейской системы экстренных вызовов (при наличии) / батарея системы «ЭРА-ГЛОНАСС» (при наличии)	Подлежит замене каждые 4 года										
Тормозные магистрали, шланги и соединения	I	I	I	I	I	I	I	I	I	I	
Стояночный тормоз	I	I	I	I	I	I	I	I	I	I	
Тормозная жидкость	R	R	R	R	R	R	R	R	R	R	
Тормозные диски и колодки	I	I	I	I	I	I	I	I	I	I	

I: проверить и при необходимости отрегулировать, отремонтировать, очистить или заменить.  
R: сменить или заменить.

<sup>1</sup>: При добавлении охлаждающей жидкости используйте только деионизированную воду или умягченную воду для данного автомобиля; запрещается доливать жесткую воду в охлаждающую жидкость, которой управлен автомобиль на заводе-изготовителе. Использование неподходящей охлаждающей жидкости может привести к серьезной неистправности или повреждению двигателя.

<sup>2</sup>: Для удобства замена может производиться при выполнении других операций технического обслуживания.

## График штатного технического обслуживания (для Европы) Общие операции для бензиновых и дизельных двигателей

ТЕХНИЧЕСКОЕ ОБСЛУЖИВАНИЕ ОПЕРАЦИЯ	Количество месяцев или пробег — в зависимости от того, что наступит раньше												
	ПЕРИОДИЧНОСТЬ ТЕХОБСЛУЖИВАНИЯ		Месяцы										
	Месяцы	Мили x 1000 км x 1000	24	48	72	96	120	144	168	192			
Рейка, тяга и пылезащитные чехлы рулевого механизма		30	60	90	120	150	180	210	240				
Приводной вал и пылезащитные чехлы													
Шины (давление и износ протектора)													
Шаровые опоры подвески													
Хладагент системы кондиционирования воздуха													
Компрессор кондиционера													
Воздушный фильтр салона													
Жидкость автоматической коробки передач	R	R	R	R	R	R	R	R	R	R	R	R	R
Проверка и сервисное обслуживание не требуются													
Система выпуска отработанных газов													
Масло переднего дифференциала (полный привод) / Масло заднего дифференциала <sup>3</sup>													
Масло раздаточной коробки (полный привод)													
Проверка и сервисное обслуживание не требуются													
Масло для дифференциала повышенного трения с электронным управлением (e-LSD)													
Проверка и сервисное обслуживание не требуются													
Карданный вал													

I: проверить и при необходимости отрегулировать, отремонтировать, очистить или заменить.

R: сменить или заменить.

<sup>3</sup>: Масло переднего/заднего дифференциала следует менять каждый раз, когда они погружались в воду.



## Техническое обслуживание в неблагоприятных условиях эксплуатации (для Европы)

Операции технического обслуживания, указанные ниже, должны выполняться чаще на автомобилях, эксплуатируемых преимущественно в неблагоприятных условиях и малом пробеге. Соответствующую периодичность технического обслуживания см. в главе ниже.

R: заменить.

I: проверить и при необходимости отрегулировать, отремонтировать, очистить или заменить.

Операция технического обслуживания		Операция обслуживания	Периодичность техобслуживания	Условия движения
Моторное масло и масляный фильтр	Бензиновый двигатель	R	Замена через каждые 8000 км (5 500 миль) или 6 месяцев	D, H, I, L
	Дизельный двигатель	R	Замену производить через каждые 15 000 км (10 000 миль) пробега или 12 месяцев эксплуатации	A, B, C, D, E, F, G, H, I, J, K, L
Фильтр воздухоочистителя		R	Заменять чаще в зависимости от состояния	C, E
Свечи зажигания		R	Заменять чаще в зависимости от состояния	A, B, F, G, H, I, K
Рейка, тяга и пылезащитные чехлы рулевого механизма		I	Проверять чаще в зависимости от состояния	C, D, E, F, G
Шаровые опоры подвески		I	Проверять чаще в зависимости от состояния	C, D, E, F, G
Тормозные диски и колодки, суппорты и роторы		I	Проверять чаще в зависимости от состояния	C, D, E, G, H
Стояночный тормоз		I	Проверять чаще в зависимости от состояния	C, D, G, H
Приводной вал и пылезащитные чехлы		I	Проверять чаще в зависимости от состояния	C, D, E, F, G, H, I, J

Операция технического обслуживания	Операция обслуживания	Периодичность техобслуживания	Условия движения
Воздушный фильтр салона	R	Заменять чаще в зависимости от состояния	C, E, G
Жидкость автоматической коробки передач	R	Замена через каждые 90 000 км	A, C, F, G, H, I, K
Масло переднего/заднего дифференциала (полный привод)	R	Замена через каждые 120 000 км	C, D, E, G, H, I, J
Масло раздаточной коробки (полный привод)	—	Проверка и сервисное обслуживание не требуются	—
Масло для дифференциала повышенного трения с электронным управлением (e-LSD)	—	Проверка и сервисное обслуживание не требуются	—
Карданный вал	I	Проверять чаще в зависимости от состояния	C, D, E, F, G, H, I, J

### **Неблагоприятные условия эксплуатации**

- A. Неоднократное перемещение на короткие дистанции менее 8 км при нормальной температуре или менее 16 км при температуре ниже нуля.
- B. Длительная работа двигателя на холостом ходу или движение с малой скоростью на большие дистанции.
- C. Движение по неровной, запыленной, загрязненной дороге, дороге без покрытия или дороге, покрытой гравием или солью.
- D. Движение по местности, где используется соль или другие коррозионные материалы, или движение в очень холодную погоду.
- E. Движение в условиях сильной запыленности воздуха.
- F. Движение по загруженным дорогам.
- G. Частое движение в гору, с горы или по горным дорогам.
- H. Использование в качестве буксира или автофургона, а также перевозка грузов на крыше.
- I. Использование в качестве патрульного автомобиля, такси, другого коммерческого автомобиля или буксира.
- J. Частое движение с высокой скоростью или резким ускорением/торможением.
- K. Движение с частыми остановками.
- L. Использование нерекондованного моторного масла (минерального, полусинтетического, более низкого класса вязкости и т.д.).

## ОПИСАНИЕ ПУНКТОВ ПЛАНОВОГО ТЕХОБСЛУЖИВАНИЯ

### Моторное масло и масляный фильтр двигателя

Моторное масло и фильтр следует менять с периодичностью, указанной в графике технического обслуживания. Если автомобиль эксплуатируется в неблагоприятных условиях, замена масла и фильтра должны производиться чаще.

### Приводные ремни

Осмотрите все приводные ремни на наличие порезов, трещин, признаков сильного износа или масляной пропитки и при необходимости замените их.

Следует периодически проверять правильность натяжения приводных ремней и при необходимости выполнять их регулировку.

### Информация

При осмотре ремня выключите двигатель.

### Топливные трубопроводы, гибкие шланги и соединения

Проверьте топливопроводы, шланги и соединения на предмет утечек и повреждений. Рекомендуется, чтобы официальный дилер продукции марки Genesis немедленно заменил поврежденные или протекающие детали.

### Топливный фильтр (для бензинового двигателя)

Считается, что топливный фильтр не требует технического обслуживания, однако рекомендуется проводить периодические проверки в зависимости от качества топлива. При возникновении серьезных неполадок, связанных с безопасностью (например ограничения подачи топлива, неконтролируемого резкого увеличения подачи, потери мощности, затруднений при запуске двигателя и т. д.), немедленно замените топливный фильтр. Для получения более полной информации рекомендуется обратиться к официальному дилеру продукции марки Genesis.

### Топливный фильтр (фильтрующий элемент) (дизельный двигатель)

Засоренный фильтр может стать причиной снижения скорости автомобиля, повреждения системы очистки выхлопных газов и других проблем, например затрудненного запуска двигателя. Если в топливном баке скапливается чрезмерное количество посторонних веществ, может потребоваться более частая замена фильтра. После установки нового фильтра дайте двигателю поработать несколько минут и проверьте, нет ли утечек в соединениях. Рекомендуется, чтобы замена фильтрующего элемента воздушного фильтра производилась официальным дилером продукции марки Genesis.

### Вакуумные шланги вентиляции картера (при наличии)

Проверьте поверхность шлангов на наличие тепловых и/или механических повреждений. Жесткость и хрупкость резинового покрытия, трещины, разрывы, порезы, повреждения абразивного характера и чрезмерное разбухание указывают на ухудшение состояния шланга. Особое внимание следует обратить на поверхность шлангов, которые находятся рядом с источниками высокой температуры, например выпускной трубой.

Убедитесь, что шланги не контактируют с источниками тепла, острыми краями или движущимися деталями, которые могут стать причиной теплового или механического износа. Проверьте все соединения шлангов и убедитесь в их надежном креплении и отсутствии утечек. При обнаружении признаков ухудшения состояния или повреждений шланги следует немедленно заменить.

## Шланги паропроводов и крышка горловины топливного бака

Шланг паров и крышку заливной горловины топливного бака следует осматривать с периодичностью, указанной в графике технического обслуживания. Убедитесь в правильности замены шланга паров и крышки заливной горловины топливного бака.

## Фильтр воздухоочистителя

Рекомендуется, чтобы замена фильтрующего элемента воздушного фильтра производилась официальным дилером продукции марки Genesis.

## Свечи зажигания (для бензинового двигателя)

Убедитесь в том, что тепловые характеристики установленных свечей зажигания соответствуют заданным требованиям.

## Система охлаждения

Проверьте на предмет утечек и повреждений такие компоненты системы охлаждения, как радиатор, расширительный бачок, шланги и соединения. Замените любые поврежденные детали.

## Жидкость системы охлаждения/хладагент интеркулера с жидкостным охлаждением

Охлаждающую жидкость следует менять с периодичностью, указанной в графике технического обслуживания.

## Жидкость автоматической коробки передач

Состояние масла в автоматической коробке передач не нужно проверять, если эксплуатация автомобиля производится при нормальных условиях.

Для замены жидкости автоматической коробки передач рекомендуется обращаться к официальному дилеру продукции марки Genesis в соответствии с графиком технического обслуживания.

## Информация

Жидкость для АКПП имеет красный цвет, когда она новая.

По мере эксплуатации автомобиля масло в автоматической коробке передач становится более темным на вид.

Это нормальное явление. Его не нужно менять в зависимости от изменения цвета.

## **К СВЕДЕНИЮ**

Использование трансмиссионной жидкости, не соответствующей требованиям, может привести к неисправностям коробки передач и выходу ее из строя.

Используйте только указанную жидкость для автоматической коробки передач. (См. раздел «Рекомендуемые смазочные материалы и их количество» в главе 2.)

### Трубопроводы и гибкие шланги тормозной системы

Визуально проверьте правильность установки, наличие потертостей, трещин, следов износа и утечек. Немедленно замените любые изношенные или поврежденные детали.

### Тормозная жидкость

Проверьте уровень тормозной жидкости в бачке тормозной системы. Уровень должен находиться между отметками «MIN» (Мин.) и «MAX» (Макс.), нанесенными на стенке бачка. Используйте только жидкость, предназначенную для тормозной системы и соответствующую спецификации DOT 4.

### Тормозные диски, колодки, суппорты и роторы

Проверьте колодки, диск и ротор на предмет чрезмерного износа. Проверьте суппорты на наличие утечек жидкости.

Более подробная информация о нормах износа тормозных колодок или накладок приводится на веб-сайте производителя Genesis.

(<http://service.hyundai-motor.com>)

### Выхлопная труба и глушитель

Визуально проверьте выхлопные трубы, глушитель и крепления на наличие трещин, износа или повреждений. Запустите двигатель и внимательно прислушайтесь к утечке выхлопных газов. Затяните соединения или замените детали по мере необходимости.

### Карданный вал

Проверяйте наличие трещин, следов износа или повреждений на карданном вале, пыльниках, хомутах, резиновых муфтах и уплотнителе центрального подшипника. Замените поврежденные детали и при необходимости смените набивку.

### Монтажные болты подвески

Проверьте соединения подвески на наличие ослаблений или повреждений. Затяните до требуемого крутящего момента.

### Картер, привод и чехлы рулевого механизма / шаровая опора нижнего рычага

Остановите автомобиль, выключите двигатель и проверьте отсутствие излишнего люфта рулевого колеса. Проверьте привод на наличие изгибов или повреждений. Проверьте пыльники и шаровые опоры на наличие следов износа, трещин или повреждений. Замените любые поврежденные детали.

### Валы привода колес и чехлы

Проверьте приводные валы, пыльники и зажимы на наличие трещин, следов износа или повреждений. Замените поврежденные детали и при необходимости смените набивку.

### Хладагент системы кондиционирования

Проверьте магистрали кондиционера и места соединений на отсутствие утечек и повреждений.

## СИСТЕМА СМАЗКИ ДВИГАТЕЛЯ

### Проверка уровня моторного масла

Моторное масло обеспечивает смазку, охлаждение и нормальную работу различных гидравлических компонентов двигателя. Моторное масло всегда расходуется во время движения, поэтому необходимо регулярно проверять его уровень и при необходимости доливать масло. Кроме того, проверку уровня и доливку масла необходимо производить в соответствии с рекомендованным графиком технического обслуживания, чтобы предотвратить снижение рабочих характеристик масла.

Проверку уровня масла необходимо производить согласно описанной ниже процедуре.

#### Бензиновый двигатель

1. Соблюдайте все меры предосторожности, указанные производителем масла.
2. Убедитесь, что автомобиль стоит на ровной поверхности с включенным стояночным тормозом и заблокированными колесами.
3. Запустите двигатель и прогрейте его, пока температура хладагента не достигнет нормального уровня.
4. Выключите двигатель, снимите крышку маслосливной горловины и выньте масломерный щуп. Подождите 15 минут, чтобы масло вернулось в поддон картера.
5. Вытрите щуп на чисто и повторно вставьте до упора.

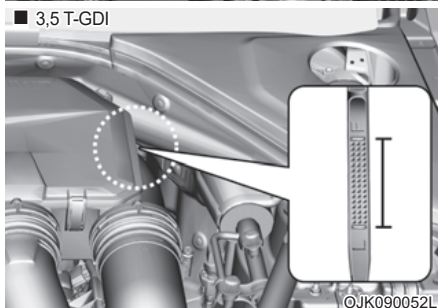
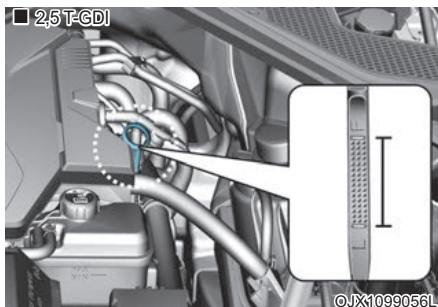

6. Снова выньте щуп и проверьте уровень масла. Уровень должен находиться между отметками «F» (полный) и «L» (низкий).

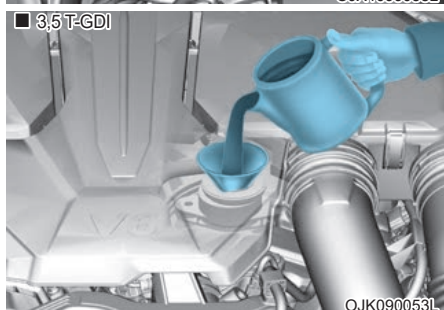
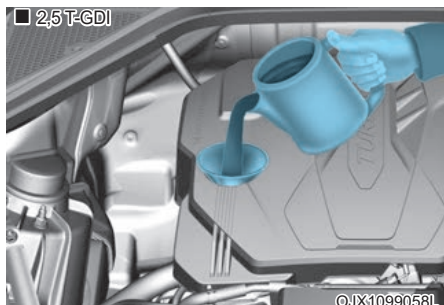

7. Если уровень масла находится ниже метки «L» (низкий), долейте такое количество масла, чтобы уровень поднялся до метки «F» (полный).

Используйте только указанную марку масла (см. раздел «Рекомендуемые смазочные материалы и их количество» в главе 2).

### К СВЕДЕНИЮ

Для предотвращения повреждения двигателя:

- Не допускайте пролития моторного масла при его добавлении или замене. Немедленно вытрите пролитое масло.
- Расход моторного масла в новом автомобиле может возрастать при торможении и стабилизируется после 6000 км (4000 миль) пробега.
- Расход моторного масла зависит от манеры вождения, климатических и дорожных условий, качества масла и т.д. Следовательно, рекомендуется регулярно проверять уровень моторного масла и при необходимости доливать масло.

## Дизельный двигатель

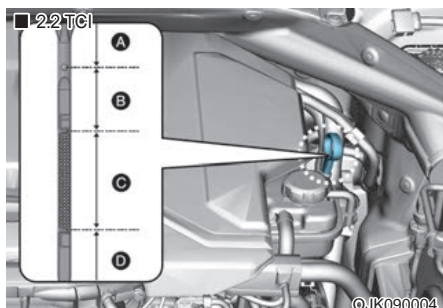

диапазон	Необходимые меры
A	Рекомендуется обратиться к официальному дилеру продукции марки Genesis.
B	Не доливайте моторное масло.
C	Вы можете долить моторное масло, но не превышать уровень диапазона «С».
D	Необходимо долить масло и убедиться, что его уровень находится в пределах диапазона «С».

1. Соблюдайте все меры предосторожности, указанные производителем масла.
2. Убедитесь, что автомобиль стоит на ровной поверхности с включенным стояночным тормозом и заблокированными колесами.
3. Включите двигатель и дайте ему прогреться до нормальной рабочей температуры.
4. Выключите двигатель, снимите крышку маслоналивной горловины и выньте масломерный щуп. Подождите 15 минут, чтобы масло вернулось в поддон картера.
5. Вытрите щуп на чисто и повторно вставьте до упора.
6. Снова выньте щуп и проверьте уровень масла. Уровень должен быть в диапазоне «С».

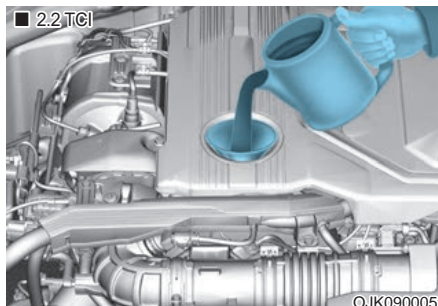

Если уровень в диапазоне «D», долейте достаточно моторного масла, чтобы поднять его до диапазона «С».

Используйте только указанную марку масла (см. раздел «Рекомендуемые смазочные материалы и их количество» в главе 2).

### К СВЕДЕНИЮ

**Для предотвращения повреждения двигателя:**

- Не допускайте пролития моторного масла при его добавлении или замене. Немедленно вытрите пролитое масло.
- Расход моторного масла в новом автомобиле может возрастать при торможении и стабилизируется после 6000 км (4000 миль) пробега.
- Расход моторного масла зависит от манеры вождения, климатических и дорожных условий, качества масла и т.д. Следовательно, рекомендуется регулярно проверять уровень моторного масла и при необходимости доливать масло.



## Замена моторного масла и фильтра

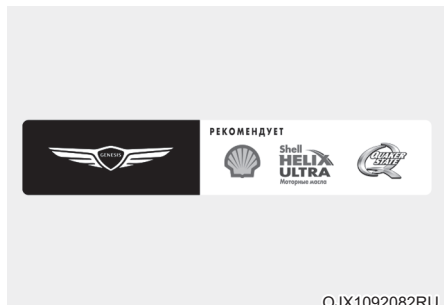

- В процессе использования моторного масла снижается ряд его рабочих свойств (смазка, защита от ржавчины, охлаждение и очистка). Для замены моторного масла и фильтра рекомендуется обращаться к официальному дилеру продукции марки Genesis в зависимости от работы системы управления сроком службы масла или в соответствии с графиком технического обслуживания в начале этого раздела.
- Если плановый срок замены моторного масла не соблюдается, рабочие характеристики масла могут снизиться, что повлияет на состояние двигателя. Следовательно, необходимо производить замену моторного масла согласно графику технического обслуживания.
- Для поддержания оптимального рабочего состояния двигателя следует использовать рекомендованное моторное масло. В случае использования нерекондованного масла и фильтра замену следует производить по графику, соответствующему жестким условиям эксплуатации.
- График замены моторного масла позволяет предотвратить окисление масла, но не влияет на его расход. Необходимо регулярно проверять уровень масла и доливать его.

### **i** Информация

При снижении давления масла в двигателе из-за его нехватки загорается сигнальный индикатор давления масла (⚠️). Также активируется система усиленной защиты двигателя, которая ограничивает его мощность, а при длительном движении в этом состоянии загорается сигнальный индикатор неисправности (⚠️). При восстановлении давления масла индикатор гаснет, а ограничение мощности двигателя прекращается. Однако в случае с бензиновым двигателем с турбонаддувом объемом 2,5 л и 3,5 л после восстановления давления масла индикатор и система усиленной защиты двигателя отключатся при повторном запуске двигателя.

### **⚠️** ВНИМАНИЕ

Сразу после выключения двигателя температура моторного масла очень высокая, что может стать причиной ожогов при замене масла. Производить замену необходимо после остывания масла в двигателе.

### **⚠️** ОСТОРОЖНО

Отработанное моторное масло может вызвать раздражение кожи или раковые заболевания, если будет контактировать с кожным покровом в течение длительного времени. Отработанное моторное масло содержит химические вещества, которые вызывали раковые заболевания у лабораторных животных. Всегда защищайте кожу и как можно скорее после контакта с использованным маслом тщательно мойте руки с мылом в теплой воде.

### **К СВЕДЕНИЮ**

Никогда не добавляйте присадки в масло двигателя. Присадки могут изменять свойства масла двигателя и вызывать серьезные сбои в его работе.

## ЖИДКОСТЬ СИСТЕМЫ ОХЛАЖДЕНИЯ / ХЛАДАГЕНТ ИНТЕРКУЛЕРА С ЖИДКОСТНЫМ ОХЛАЖДЕНИЕМ

Система охлаждения высокого давления оборудована бачком, который наполнен антифризом для использования в течение всего года. Бачок заполняется на заводе-изготовителе.

Проверяйте защиту антифриза и уровень охлаждающей жидкости по крайней мере один раз в год, в начале зимнего сезона и перед поездкой в места с холодным климатом.

### Проверка уровня охлаждающей жидкости

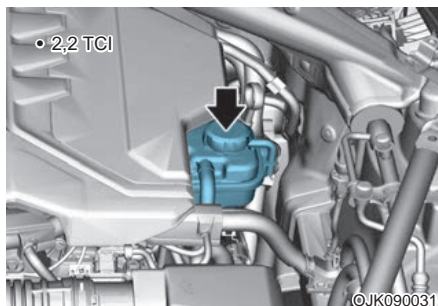
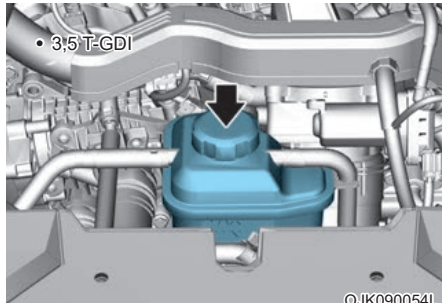
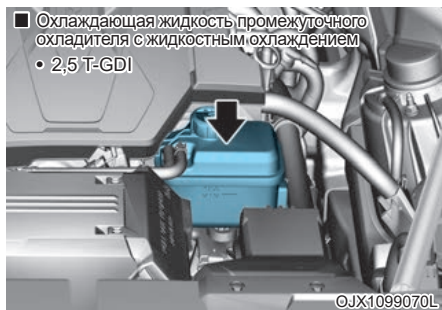
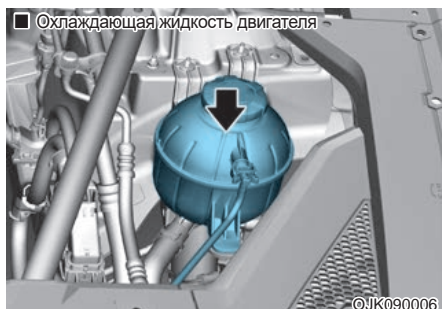

Проверьте состояние и соединения всех шлангов систем охлаждения и обогрева. Замените все вздутые или изношенные шланги.

Уровень охлаждающей жидкости должен находиться между отметками «MAX» (Макс.) и «MIN» (Мин.) на стенке бачка при холодном двигателе.

Если уровень охлаждающей жидкости низкий, добавьте дистиллированной (деионизированной) воды. Доведите уровень до метки «MAX» (Макс.), но не заливайте избыточное количество жидкости. Если требуются частые пополнения, мы рекомендуем вам обратиться к официальному дилеру продукции марки Genesis для проверки системы охлаждения.

### ОСТОРОЖНО



Никогда не снимайте крышку бачка охлаждающей жидкости двигателя и/или крышку интеркулера с жидкостным охлаждением, а также пробку сливного отверстия, пока двигатель и радиатор не остынут. Горячая охлаждающая жидкость и пар под давлением могут вырваться наружу и вызвать серьезные травмы.

Выключите двигатель и подождите, пока он остынет. Соблюдайте предельную осторожность при снятии крышки бачка охлаждающей жидкости двигателя и/или крышки интеркулера с жидкостным охлаждением. Оберните ее толстой тканью и медленно поворачивайте против часовой стрелки. Отойдите назад, пока в системе охлаждения будет сбрасываться давление. Убедившись, что давление сброшено и продолжая вращение против часовой стрелки с помощью толстой ткани, снимите крышку.

### **i** Информация

На уровень охлаждающей жидкости влияет температура двигателя. Перед проверкой или заправкой охлаждающей жидкости выключите двигатель.

### **!** ОСТОРОЖНО



Электродвигатель вентилятора охлаждения двигателя может продолжать работать или включаться, когда двигатель не работает, что может привести к серьезным травмам. Держите руки, одежду и инструменты подальше от вращающихся лопастей вентилятора охлаждения.

Всегда выключайте автомобиль, если только он не нуждается в осмотре с включенным двигателем. Будьте осторожны, так как вентилятор охлаждения может работать, если отрицательный (-) вывод аккумулятора не отсоединен.

### **!** ОСТОРОЖНО

После добавления охлаждающей жидкости убедитесь, что крышка заливной горловины полностью закрыта. В противном случае двигатель может перегреваться во время езды.

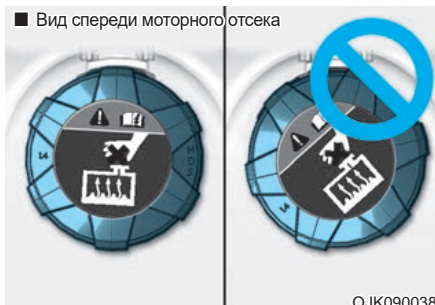

1. Убедитесь, что этикетка на крышке бачка для охлаждающей жидкости направлена вперед.

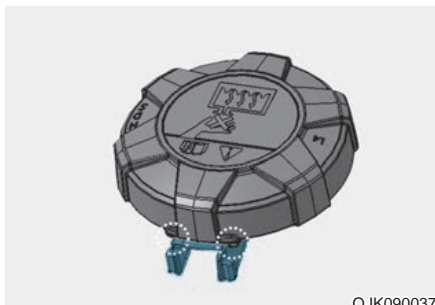

2. Убедитесь, что небольшие выступы внутри крышки заливной горловины охлаждающей жидкости надежно зафиксированы.

### Рекомендуемая охлаждающая жидкость

- При добавлении охлаждающей жидкости используйте только деионизированную, дистиллированную или мягкую воду для данного автомобиля; запрещается доливать жесткую воду в охлаждающую жидкость, которой заправлен автомобиль на заводе-изготовителе.
- Использование неправильной охлаждающей жидкости может привести к серьезной неисправности или повреждению двигателя.
- Для защиты алюминиевых деталей двигателя автомобиля от коррозии и предотвращения замерзания должна использоваться охлаждающая жидкость на основе этиленгликоля с фосфатами.
- Запрещается использовать метиловый и этиловый спирты, а также добавлять их в рекомендуемые охлаждающие жидкости.
- Не следует использовать растворы, в которых содержится более 60 % или менее 35 % антифриза, поскольку они обладают пониженной эффективностью.

Процентное содержание компонентов смеси приведено в нижеследующей таблице.

Температура окружающего воздуха	Процентное содержание компонентов смеси (объем)	
	Антифриз	Вода
-15 °C (5 °F)	35	65
-25 °C	40	60
-35 °C	50	50
-45 °C (-49 °F)	60	40

### Информация

В случае возникновения сомнений в отношении пропорций смешивания проще всего мешать 50 % воды и 50 % антифриза, так как каждой жидкости будет поровну. Это подходит для большинства температурных диапазонов от -35 °C и выше.

### Замена охлаждающей жидкости

Для замены охлаждающей жидкости рекомендуется обращаться к официальному дилеру продукции марки Genesis в соответствии с графиком технического обслуживания, приведенным в начале этого раздела.

### ОСТОРОЖНО

Не заливайте охлаждающую жидкость двигателя или антифриз в бачок омывателя.

Охлаждающая жидкость двигателя может серьезно ухудшить видимость при распылении ее на ветровое стекло и стать причиной потери управления автомобилем, что, в свою очередь, может стать причиной аварии.

Охлаждающая жидкость двигателя также может привести к повреждению лакокрасочного покрытия и облицовки кузова.

### К СВЕДЕНИЮ

Чтобы предотвратить повреждение деталей двигателя, перед дозаправкой охлаждающей жидкости оберните толстым полотенцем крышку бачка с охлаждающей жидкостью двигателя или крышку интеркулера с жидкостным охлаждением, иначе охлаждающая жидкость может попасть на детали двигателя, например, генератор.

## ТОРМОЗНАЯ ЖИДКОСТЬ

### Проверка уровня тормозной жидкости

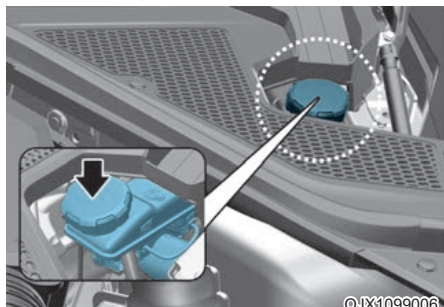

Периодически проверяйте уровень жидкости в бачке. Уровень жидкости должен находиться в пределах между отметками «MAX» (Макс.) и «MIN» (Мин.), нанесенными на боковой части бачка.

Перед снятием крышки бачка и добавлением тормозной жидкости тщательно очистите зону вокруг крышки бачка для предотвращения загрязнения тормозной жидкости.

Если уровень низкий, долейте рекомендованную тормозную жидкость до отметки «MAX» (Макс.). Уровень жидкости снижается по мере увеличения пробега. Это нормальное состояние, связанное с износом тормозных накладок. Если уровень жидкости чрезмерно низкий, рекомендуется обратиться к официальному дилеру продукции марки Genesis для проверки тормозной системы.



### ОСТОРОЖНО

Если для тормозной системы требуются частые добавления жидкости, это может указывать на утечку в тормозной системе. Рекомендуется обратиться к официальному дилеру продукции марки Genesis для проверки автомобиля.



### ОСТОРОЖНО

Не допускайте попадания тормозной жидкости в глаза. Если тормозная жидкость попала в глаза, промойвайте их чистой водой в течение по меньшей мере 15 минут и немедленно обратитесь за медицинской помощью.

### К СВЕДЕНИЮ

- Не допускайте попадания тормозной жидкости на лакокрасочное покрытие кузова, так как это приведет к его повреждению.
- НИКОГДА не используйте тормозную жидкость/жидкость гидропривода сцепления, которая долгое время подвергалась воздействию открытого воздуха, так как ее качество невозможно гарантировать.
- Не используйте тормозную жидкость неправильного типа. Несколько капель минерального масла (например, моторного), попавшие в тормозную систему вашего автомобиля, способны повредить детали этих систем.



### Информация

Используйте только рекомендованную тормозную жидкость (см. «Рекомендуемые смазочные материалы и их количество» в разделе 2).

## ЖИДКОСТЬ ОМЫВАТЕЛЯ

Проверка уровня жидкости в бачке омывателя ветрового стекла

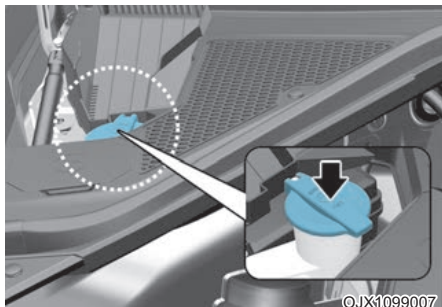

Проверьте уровень жидкости в бачке омывателя и долейте жидкость, если необходимо. При отсутствии жидкости омывателя можно использовать чистую воду. Однако в районах с холодным климатом следует использовать незамерзающие моющие растворы.



### ОСТОРОЖНО

Во избежание серьезных травм или смерти при использовании жидкости омывателя соблюдайте указанные далее меры предосторожности.

- Не заливайте охлаждающую жидкость двигателя или антифриз в бачок омывателя. Охлаждающая жидкость двигателя может серьезно ухудшить видимость при распылении ее на ветровое стекло и стать причиной потери управления автомобилем или повредить лакокрасочное покрытие и обшивку кузова.
- Не допускайте контакта жидкости омывателя или бачка для жидкости с искрами или открытым пламенем. Жидкость омывателя может содержать спирт и быть легковоспламеняющейся.
- Не пейте жидкость омывателя и избегайте ее контакта с кожей. Жидкость омывателя вредна для людей и животных.
- Держите жидкость омывателя подальше от детей и животных.

## ТОПЛИВНЫЙ ФИЛЬТР (ДИЗЕЛЬНЫЙ ДВИГАТЕЛЬ)

Удаление воды из топливного фильтра

Топливный фильтр в дизельном двигателе отделяет воду от топлива и предотвращает накопление воды.

В случае скопления в топливном фильтре воды при переключении кнопки «Engine Start/Stop» (Запуск/остановка двигателя) в положение «ON» (Вкл.) загорается индикатор (💡) топливного фильтра.

В этом случае рекомендуется обратиться к официальному дилеру продукции марки Genesis для проверки системы.

### К СВЕДЕНИЮ

Если отделенную воду не удалить своевременно, она может через фильтр попасть в топливную систему и вызвать повреждение ее основных компонентов.

### Замена картриджа топливного фильтра

Для замены фильтрующего элемента топливного фильтра рекомендуется обращаться к официальному дилеру продукции марки Genesis в соответствии с графиком технического обслуживания, приведенным в начале этого раздела.

## ВОЗДУШНЫЙ ФИЛЬТР

### Замена фильтра

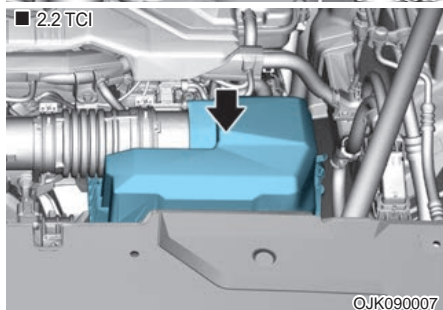
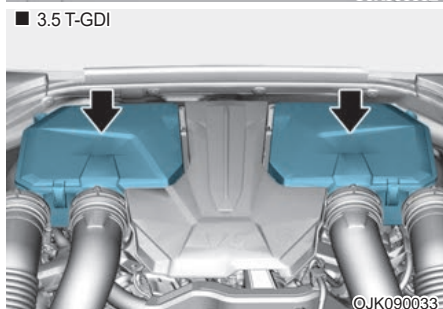
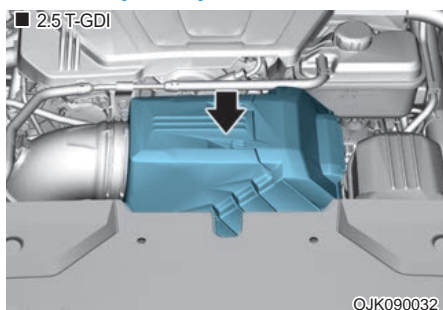

Не пытайтесь промывать или прополаскивать его, так как это приведет к повреждению фильтра.

В случае сильного загрязнения воздушный фильтр нужно заменить.

Для замены фильтрующего элемента воздушного фильтра рекомендуется обратиться к официальному дилеру продукции марки Genesis.

Производите замену воздушного фильтра согласно графику технического обслуживания.

### **i** Информация

Если автомобиль эксплуатируется в чрезмерно запыленных или песчаных регионах, заменяйте воздушный фильтр чаще, чем в рекомендованные интервалы (см. раздел «Техническое обслуживание при тяжелых условиях эксплуатации» в этой главе).

### **К СВЕДЕНИЮ**

- Не ездите со снятым воздушным фильтром. Это приведет к чрезмерному износу двигателя.
- При снятии фильтрующего элемента воздушного фильтра следите за тем, чтобы пыль или грязь не попадали во впускной коллектор, поскольку это может привести к повреждению двигателя.
- Приобретать детали для замены рекомендуется у официального дилера продукции марки Genesis.
- Ни в коем случае не выполняйте продувку внутренней части воздушного фильтра сжатым воздухом. Пыль или грязь могут попасть в воздухозаборник.
- При сборке воздушного фильтра убедитесь, что новый фильтрующий элемент надежно закреплен, а защелки плотно зафиксированы.

## ВОЗДУШНЫЙ ФИЛЬТР САЛОНА

### Состояния фильтра

Замену воздушного фильтра салона необходимо производить в соответствии с графиком технического обслуживания. В случае продолжительной эксплуатации автомобиля в городах с сильно загрязненным воздухом или на запыленных неровных дорогах, осмотры и замены необходимо проводить чаще. Заменяйте воздушный фильтр салона, следуя приведенной ниже процедуре, и будьте осторожны, чтобы не повредить другие компоненты.

### Замена фильтра

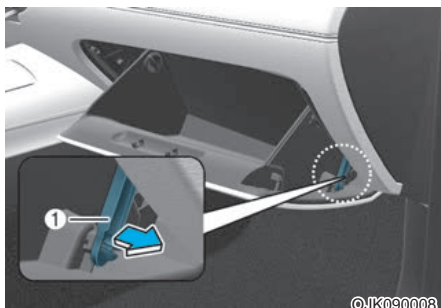

1. Откройте перчаточный ящик и выверните поддерживающий стержень (1).

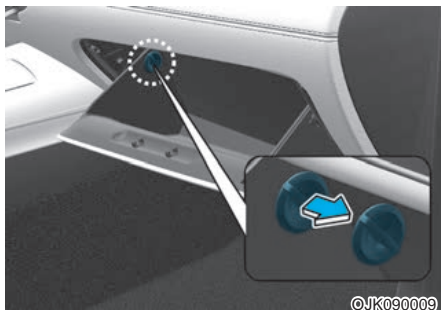

2. Снимите стопоры с обеих сторон, чтобы перчаточный ящик мог свободно свисать на петлях.

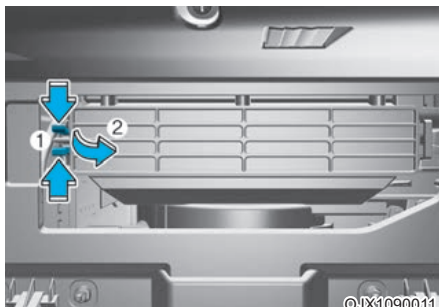

3. Нажмите и удерживайте замок (1) на левой стороне крышки.
4. Извлеките крышку (2).
5. Замените воздушный фильтр салона.
6. Сборка выполняется в порядке, обратном разборке.

### К СВЕДЕНИЮ

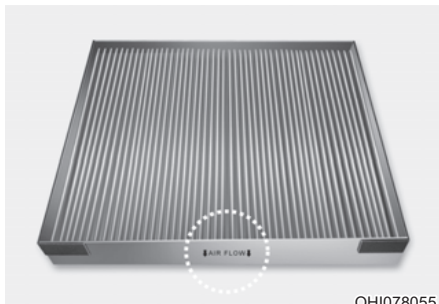

Установите новый воздушный фильтр салона в правильном направлении так, чтобы символ стрелки (!) был направлен вниз, чтобы предотвратить шум и снижение эффективности.



## ЩЕТКИ СТЕКЛООЧИСТИТЕЛЯ

### Проверка состояния щеток

Загрязнение лобового стекла или щеток стеклоочистителя посторонними веществами может снизить эффективность работы стеклоочистителя.

Распространенными источниками загрязнения являются насекомые, древесный сок и процедуры обработки горячим воском, применяемые на некоторых коммерческих автомобилях. Если щетки не работают должным образом, очистите стекло и щетки с помощью качественного очистителя или мягкого моющего средства, а затем тщательно промойте чистой водой.

### К СВЕДЕНИЮ

Во избежание повреждения щеток стеклоочистителя, рычагов или других компонентов не следует выполнять указанные далее действия.

- Использовать на них или рядом с ними бензин, керосин, разбавитель для краски или другие растворители.
- Пытаться переместить стеклоочистители вручную.
- Использовать щетки стеклоочистителя, не соответствующие требованиям.

### **i** Информация

Известно, что горячий промышленный воск, который наносится в автоматических автомобильных мойках, осложняет очистку лобового стекла.

### **i** Информация

Щетки стеклоочистителя — это расходные материалы. Нормальный износ стеклоочистителей может не покрываться гарантией на ваш автомобиль.

### Замена щеток

Если стеклоочистители не очищают стекло должным образом, это может означать, что щетки изношены или повреждены, и их необходимо заменить.

### К СВЕДЕНИЮ

- Чтобы предотвратить повреждение капота и рычагов стеклоочистителей, их следует поднимать для протирания только в верхнем положении.
- Перед началом движения всегда возвращайте рычаги стеклоочистителей на лобовое стекло.

### Замена щетки стеклоочистителя ветрового стекла

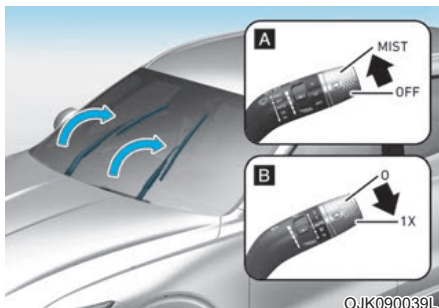

[A]: тип «А», [B]: тип «В»

1. В течение 20 секунд после выключения двигателя поднимите (или опустите) рычаг стеклоочистителя и удерживайте его в положении «MIST» (Туман), или 1x около 2 секунд, пока стеклоочистители не переместятся в верхнее положение очистки.
2. В это время вы можете снять стеклоочистители с лобового стекла.

### **i** Информация

Автомобиль имеет «скрытую» конструкцию стеклоочистителя, что означает, что стеклоочистители нельзя поднять вручную, когда они находятся в нижнем нерабочем положении.

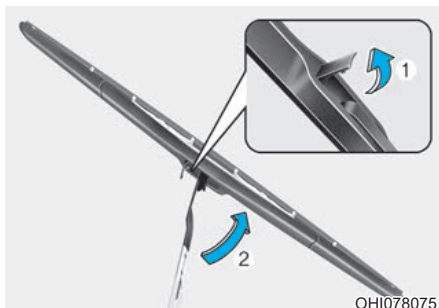

3. Поднимите зажим щетки стеклоочистителя (1). Затем поднимите щетку стеклоочистителя (2).

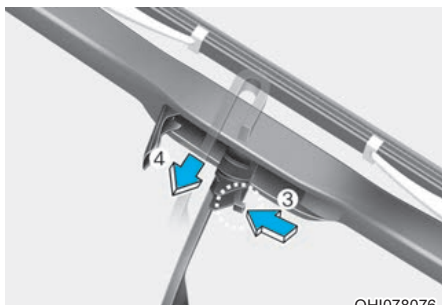

ОН1078076

4. Нажимая на замок (3), потяните вниз щетку стеклоочистителя (4).



ОН1078077

5. Снимите щетку стеклоочистителя с его рычага (5).
6. Установите новую щетку в порядке, обратном снятию.
7. Аккуратно поставьте стеклоочистители обратно на лобовое стекло.
8. Когда кнопка «Engine Start/Stop» (Запуск/остановка двигателя) находится в положении «ON» (Вкл.), поверните переключатель стеклоочистителей в любое положение «ON» (Вкл.), чтобы вернуть стеклоочистители в нижнее нерабочее положение.

### Замена щетки стеклоочистителя заднего стекла

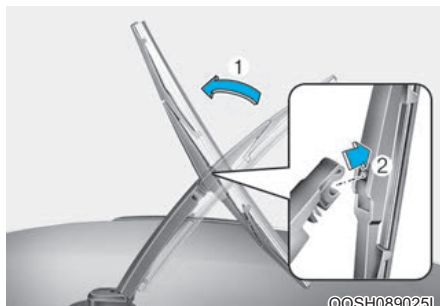

©SH089025L

1. Поднимите рычаг стеклоочистителя, а затем поверните щетку стеклоочистителя (1).
2. Выньте щетку стеклоочистителя (2).

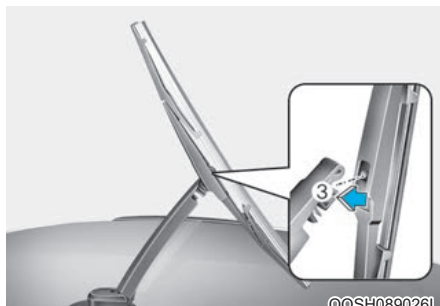

©SH089026L

3. Установите новую щетку стеклоочистителя. Для этого вставьте центральную часть в паз, находящийся на рычаге стеклоочистителя, и надавите до щелчка (3).
4. Убедитесь, что щетка прочно установлена, немного потянув ее.
5. Поверните щетку назад так, чтобы она выровнялась с рычагом стеклоочистителя.

Чтобы предотвратить повреждение рычагов стеклоочистителя или других компонентов, мы рекомендуем производить замену щеток стеклоочистителя у официального дилера продукции марки Genesis.

## АККУМУЛЯТОРНАЯ БАТАРЕЯ



### ОСТОРОЖНО

Для предотвращения вероятности **СЕРЬЕЗНОЙ ТРАВМЫ** или **СМЕРТИ** при выполнении работ рядом с аккумуляторной батареей или при ее обслуживании всегда следует принимать указанные далее меры предосторожности.



Перед началом работ с аккумуляторной батареей следует прочитать приведенные ниже инструкции.



Следует использовать защитные очки для защиты глаз от брызг электролита.



Запрещается пользоваться открытым огнем или курить в непосредственной близости от аккумуляторной батареи.



В элементах аккумуляторной батареи всегда присутствует легковоспламеняющийся газообразный водород, который может взорваться.



Аккумуляторные батареи должны храниться вне досягаемости детей.



Аккумуляторы содержат серную кислоту, которая очень агрессивна. Не допускайте попадания кислоты в глаза, на кожу или одежду.

Если кислота попала в глаза, промывайте их чистой водой в течение по меньшей мере 15 минут и немедленно обратитесь за медицинской помощью. При попадании кислоты на кожу тщательно промойте пораженный участок. Если вы почувствовали боль или жжение, немедленно обратитесь за медицинской помощью.

- При подъеме аккумулятора возможна утечка аккумуляторной кислоты, вызванная чрезмерным давлением на пластиковый корпус. Аккумулятор следует поднимать за ручку или руками, взяв его за противоположные углы.
- Не пытайтесь запустить двигатель от внешнего источника, если замерз электролит в установленной на транспортном средстве аккумуляторной батарее.
- **ЗАПРЕЩАЕТСЯ** производить зарядку аккумуляторной батареи, если она подключена к транспортному средству.
- Электрическая система зажигания работает под высоким напряжением. **ЗАПРЕЩАЕТСЯ** прикасаться к этим компонентам при работающем двигателе или кнопке «Engine Start/Stop» (Запуск/остановка двигателя) в положении «ON» (Вкл.).

### К СВЕДЕНИЮ

- Если автомобиль длительное время не будет эксплуатироваться в условиях низкой температуры, отсоедините аккумуляторную батарею и храните ее в помещении.
- Аккумуляторная батарея должна быть всегда полностью заряжена для предотвращения повреждения корпуса в местах с низкой температурой.

### К СВЕДЕНИЮ

Обязательно выполняйте следующие указания при работе с аккумулятором автомобиля во избежание его повреждения:

- Если автомобиль длительное время не будет эксплуатироваться в условиях низкой температуры, отсоедините аккумуляторную батарею и храните ее в помещении.
- Аккумуляторная батарея должна быть всегда полностью заряжена для предотвращения повреждения корпуса в местах с низкой температурой.
- Не допускайте попадания жидкости на клеммы аккумулятора. Это может привести к неисправности аккумулятора и травме. Соблюдайте осторожность при размещении контейнеров с жидкостью в багажнике.
- Не наклоняйте аккумулятор.
- При подключении несанкционированных электронных устройств к аккумуляторной батарее она может разрядиться. Запрещается использовать несанкционированные устройства.

## Рекомендации по обращению с аккумуляторной батареей



- Следите за тем, чтобы аккумуляторная батарея была надежно закреплена.
- Аккумуляторная батарея должна быть чистой и сухой.
- Клеммы и контакты разъемов должны быть чистыми, плотно прилегающими и покрытыми слоем технического вазелина или специальной смазки для электрических контактов.
- Электролит, вылившийся из аккумуляторной батареи, следует немедленно смыть водным раствором пищевой соды.
- Если автомобиль не будет использоваться в течение продолжительного времени, отсоедините кабели от аккумуляторной батареи.

**i** Информация — для аккумуляторов с отметками «UPPER» (Верхний уровень) и «LOWER» (Нижний уровень)

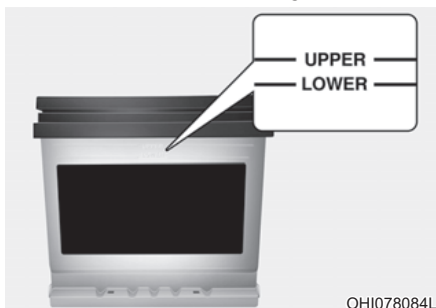

Если автомобиль оснащен аккумулятором с отметками «LOWER», MIN (Нижний уровень (Мин.)) и «UPPER», MAX (Верхний уровень (Макс.)) на боковой стенке, в нем необходимо проверять уровень электролита.

Уровень электролита должен находиться между отметками «LOWER», MIN (Нижний уровень (Мин.)) и «UPPER», MAX (Верхний уровень (Макс.)). При низком уровне электролита добавьте дистиллированную (или деминерализованную) воду. (Никогда не добавляйте серную кислоту или другой электролит.)

Будьте осторожны, чтобы не пролить дистиллированную (или деминерализованную) воду на поверхность батареи или другие прилегающие компоненты.

Также не следует переполнять банки аккумулятора.

В противном случае это может привести к коррозии батареи или других компонентов. В конце надежно закройте крышку банки. Тем не менее мы рекомендуем вам обратиться к официальному дилеру продукции марки Genesis для лучшего обслуживания АКБ.

## Наклейка с указанием емкости аккумуляторной батареи

■ Тип «А»



OH1078083L

■ Тип «В»



OH1078082L

\* Наклейка на аккумуляторной батарее может отличаться от показанной на рисунке.

1. AGM105L-DIN: название модели аккумулятора Genesis
2. 12 В: номинальное напряжение
3. 105 А·ч(20 ч): номинальная емкость (в ампер-часах)
4. RC 190 мин: номинальная резервная емкость (в минутах)
5. 950А: испытание при низких температурах, ток в амперах по SAE/EN

## Подзарядка аккумуляторной батареи

### С помощью устройства зарядки аккумулятора

В вашем автомобиле установлена не требующая обслуживания аккумуляторная батарея на основе кальция.

- Если произошел разряд аккумуляторной батареи в течение короткого промежутка времени (например, по причине оставленных включенными фар или ламп освещения салона автомобиля, не использовавшегося какое-то время), необходимо выполнить медленную зарядку батареи (малым током) в течение 10 часов.
- Если аккумуляторная батарея постепенно разрядилась по причине высокой электрической нагрузки в процессе использования автомобиля, подзаряжайте ее током 20–30 А в течение двух часов.



## ОСТОРОЖНО

Всегда следуйте указанным далее инструкциям при зарядке аккумулятора вашего автомобиля, чтобы избежать риска **СЕРЬЕЗНЫХ ТРАВМ** или **СМЕРТИ** от взрывов или ожогов кислотой.

- Перед выполнением операций по техническому обслуживанию или подзарядке аккумуляторной батареи отключите все электрооборудование и выключите двигатель.
- Запрещается пользоваться открытым огнем или курить в непосредственной близости от аккумуляторной батареи.
- Всегда работайте на открытом воздухе или в помещении с хорошей вентиляцией.
- При выполнении проверки аккумуляторной батареи в процессе зарядки надевайте защитные очки.
- Необходимо снять аккумулятор с автомобиля и расположить его в месте с хорошей вентиляцией.
- Следите за аккумулятором во время зарядки и остановите или уменьшите скорость зарядки, если банки батареи начинают сильно кипеть.

- Кабель, идущий к отрицательной клемме аккумуляторной батареи, должен отключаться первым, а подключаться последним. Отключение зарядного устройства аккумуляторной батареи следует производить в указанном далее порядке.
  1. Выключите главный выключатель зарядного устройства аккумуляторной батареи.
  2. Отсоедините контактный зажим от отрицательной клеммы аккумуляторной батареи.
  3. Отсоедините контактный зажим от положительной клеммы аккумуляторной батареи.
- Приобретать аккумулятор для замены рекомендуется у официального дилера продукции марки Genesis.

### К СВЕДЕНИЮ

Аккумулятор AGM (при наличии)

- Аккумуляторы AGM не требуют технического обслуживания, и мы рекомендуем, чтобы сервисные операции с ними выполнялись у официального дилера продукции марки Genesis. Для зарядки аккумулятора AGM пользуйтесь только автоматическими зарядными устройствами, предназначенными специально для аккумуляторов AGM.
- При необходимости замены приобретать аккумуляторную батарею AGM рекомендуется у официального дилера продукции марки Genesis.
- Не открывайте и не снимайте верхнюю крышку аккумулятора. Это может вызвать утечку находящегося внутри электролита, что может привести к серьезной травме.

### Запуск двигателя от внешнего источника

После запуска двигателя от хорошего внешнего источника следует проехать на автомобиле приблизительно 20–30 минут до его отключения. Автомобиль может не завестись, если вы выключите его до того, как аккумулятор успеет должным образом зарядиться. См. раздел «Запуск двигателя от внешнего источника» в главе 8 для получения дополнительной информации о процедурах запуска двигателя от внешнего источника.

### Информация



Неправильно утилизированная аккумуляторная батарея может нанести вред окружающей среде и здоровью человека. Утилизировать аккумулятор нужно в соответствии с местным законодательством или нормативными актами.

### Сброс параметров приборов

Возможно, после разряда или отключения аккумуляторной батареи потребуется сбросить параметры следующих элементов.

- Информация о движении / с момента заправки / общая информация (пункты в меню просмотра сервисной информации) (см. главу 4).
- Встроенное устройство памяти (см. раздел 5).
- Электрический стеклоподъемник дверей (см. раздел 5).
- Люк в крыше (см. раздел 5).
- Электроприводная крышка багажника (см. раздел 5).
- Система управления микроклиматом (см. раздел 5).
- Часы (см. руководство к информационно-развлекательной системе).
- Информационно-развлекательная система (см. руководство к информационно-развлекательной системе).

## КОЛЕСА И ШИНЫ



### ОСТОРОЖНО

Разрыв шины может привести к потере контроля над автомобилем и, как следствие, — к аварии. Чтобы снизить вероятность СЕРЬЕЗНОЙ ТРАВМЫ или ГИБЕЛИ, соблюдайте указанные далее меры предосторожности.

- Шины нужно ежемесячно проверять на предмет достаточного внутреннего давления, а также наличия признаков износа и повреждений.
- Рекомендованное значение давления воздуха в холодной шине указано в данном руководстве, а также на этикетке параметров шины, которая находится на центральной стойке со стороны водителя. Для измерения давления в шинах всегда используйте манометр. Шины со слишком большим или слишком низким давлением изнашиваются неравномерно, что приводит к плохой управляемости.
- Проверяйте запасное колесо при каждой проверке давления воздуха в остальных шинах автомобиля.
- Изношенные шины, шины со следами неравномерного износа или поврежденные шины подлежат замене. Изношенные шины могут стать причиной резкого ухудшения эффективности торможения, рулевого управления или сцепления с дорожным покрытием.
- **ВСЕГДА** заменяйте шины шинами того же размера, типа, конструкции и с таким же рисунком протектора, как и у каждой шины, которая изначально поставлялась с этим автомобилем. Использование шин и колес, отличающихся от рекомендованных размеров, может привести к нестандартным характеристикам управляемости, плохому контролю транспортным средством или негативно повлиять на антиблокировочную тормозную систему (ABS) вашего автомобиля, что приведет к серьезной аварии.

### Уход за шинами

Для обеспечения надлежащего технического обслуживания, безопасности в эксплуатации и минимального расхода топлива, рекомендуется постоянно поддерживать рекомендуемое давление в шинах и соблюдать предписанные для вашего автомобиля предельные нагрузки на колеса и распределение нагрузки.



Все технические характеристики (размеры и давление) приведены в табличке, прикрепленной к центральной стойке со стороны водителя.

### Рекомендуемое давление воздуха в холодных шинах

Давление во всех шинах (включая шину запасного колеса) следует проверять, когда шины находятся в холодном состоянии. Считается, что шины находятся в холодном состоянии, если автомобиль простоял на месте по меньшей мере три часа или проехал менее 1,6 км.

В прогретых шинах давление воздуха обычно превышает давление в холодном состоянии на 28–41 кПа. Не следует спускать воздух из прогретых шин для корректировки давления, поскольку в этом случае давление будет недостаточным. Рекомендованные показатели давления в шинах см. в разделе «Шины и колеса» главы 2.



## ОСТОРОЖНО

Рекомендуемые величины давления должны поддерживаться для удобства и безопасности вождения автомобиля, управляемости и минимального износа шин.

Избыточное или недостаточное давление может уменьшить срок службы шины, негативно повлиять на управляемость транспортного средства и привести к внезапному разрыву шины, который может стать причиной потери управления и дорожно-транспортного происшествия.

При слишком низком давлении воздуха в шинах может отмечаться сильный перегрев колес, который ведет к разрывам шин, отделению протектора и другим неисправностям, в результате которых автомобиль теряет управление, что может привести к получению серьезных травм или ДТП. Этот риск возрастает в жаркую погоду, а также при длительной езде на высоких скоростях.



## ВНИМАНИЕ

- Низкое давление в шинах также приводит к чрезмерному износу, ухудшению управляемости автомобиля и увеличению расхода топлива. Возможна также деформация колес. Необходимо следить за тем, чтобы давление в шинах соответствовало требуемому уровню. Если шина часто нуждается в подкачке, мы рекомендуем проверить ее у официального дилера продукции марки Genesis.
- Повышенное давление в шинах приводит к повышению чувствительности к неровностям дороги, чрезмерному износу в средней части протектора шины и увеличению вероятности повреждения шины из-за дефектов дорожного покрытия.

## Проверка давления воздуха в шинах

Проверяйте шины, в том числе запасные, раз в месяц или чаще.

### Методика проверки

Для проверки давления в шинах используйте шинный манометр хорошего качества. Невозможно определить качество накачки шин путем простого визуального осмотра. Радиальные шины могут выглядеть накачанными при недостаточном давлении воздуха в них.

Снимите колпачок с ниппеля шины. Установите на ниппель манометр и плотно его прижмите, чтобы измерить давление воздуха. Если давления воздуха в холодной шине соответствует рекомендованному значению давления, указанному на шине и на информационной этикетке по нормативам нагрузки, то никаких дальнейших действий предпринимать не требуется. Если давление низкое, подкачайте шину до достижения рекомендованного значения. Убедитесь в том, чтобы колпачки были надеты на ниппели шин. Без колпачка в золотник может попасть грязь или влага, из-за которых теряется герметичность. Если колпачка нет, при первой же возможности установите на ниппель новый колпачок.

Если шина перекачана, спустите лишний воздух, нажав на металлический золотник по центру ниппеля шины. Повторно проверьте давление в шине с помощью индикатора. Проследите за тем, чтобы надеть на ниппели шин колпачки. Без колпачка в золотник может попасть грязь или влага, из-за которых теряется герметичность. Если колпачка нет, при первой же возможности установите на ниппель новый колпачок.



## Перестановка колес

Для выравнивания износа протектора Genesis рекомендует переставлять колеса через каждые 12 000 км пробега или ранее, если происходит неравномерный износ.

Проводя перестановку, проверьте правильность балансировки колес.

Также при перестановке проверьте шины на предмет неравномерного износа и повреждений. Причиной повышенного износа обычно является неправильное давление воздуха в шинах, неправильный угол установки колес, разбалансированность колес, резкое торможение или резкие повороты. Проверьте протекторы и боковые стороны шин на наличие выпуклостей и неровностей. Замените шину в случае обнаружения подобных дефектов. Также шину следует заменить, если видна кордная ткань или корд. После перестановки колес обязательно доведите давление в передней и задней шинах до заданного значения и проверьте затяжку болта крепления колеса (правильный крутящий момент составляет 14~16 кгс/м).

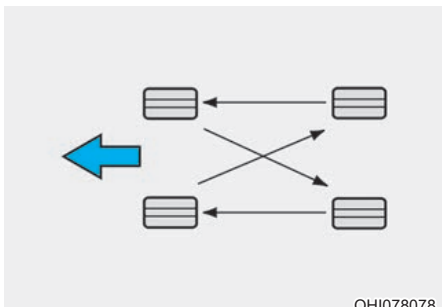

При перестановке колес необходимо проверить тормозные колодки на наличие износа.

## **i** Информация

Наружная и внутренняя части несимметричной шины различимы. При установке несимметричной шины убедитесь, что сторона, обозначенная «Outside» (Снаружи), обращена наружу. Если сторона, обозначенная «Inside» (Внутри), установлена снаружи, это отрицательно скажется на работе автомобиля.

## **!** ОСТОРОЖНО

- Не используйте компактное запасное колесо при перестановке.
- Ни при каких обстоятельствах не используйте одновременно шины с диагональным и радиальным кордом. Это может привести к нестандартным характеристикам управляемости, которые могут повлечь потерю управления транспортным средством и, как следствие, — привести к ДТП.

## Регулировка углов установки колес и балансировка шин

На заводе-изготовителе производится тщательная регулировка углов установки колес и балансировка шин вашего автомобиля, что обеспечивает максимально возможный ресурс шин и лучшие значения общих характеристик автомобиля.

В большинстве случаев отсутствует необходимость в повторной регулировке колес. Однако если вы заметили повышенный износ шин или автомобиль при движении смещается в сторону, колеса необходимо повторно отрегулировать.

Если при движении по ровной дороге возникает вибрация, то, возможно, необходимо произвести повторную балансировку колес.

### К СВЕДЕНИЮ

Установка балансировочных грузов, не соответствующих требованиям, может привести к повреждению алюминиевых дисков вашего автомобиля. Используйте только рекомендованные балансировочные грузы.

## Замена шин



При равномерном износе шины поперек протектора становится виден индикатор износа в виде сплошной полосы. Это значит, что оставшаяся толщина протектора на шине составляет менее 1,6 мм. В этом случае замените шину.

Замену следует провести не дожидаясь, пока полоса появится по всей ширине протектора.

## ОСТОРОЖНО

Меры предосторожности, позволяющие снизить риск получения СЕРЬЕЗНЫХ ТРАВМ или ГИБЕЛИ, указаны далее.

- Изношенные шины, шины со следами неравномерного износа или поврежденные шины подлежат замене. Изношенные шины могут стать причиной резкого ухудшения эффективности торможения, рулевого управления и сцепления с дорожным покрытием.
- **ВСЕГДА** заменяйте шины шинами того же размера, как и у каждой шины, которая изначально поставлялась с этим автомобилем. Использование шин и колес, отличающихся от рекомендованных размеров, может привести к нестандартным характеристикам управляемости, плохому контролю транспортным средством или негативно повлиять на антиблокировочную тормозную систему (ABS) вашего автомобиля, что приведет к серьезной аварии.
- При замене шин (или колес) рекомендуется переставлять две передние или две задние шины (или колеса) попарно. Замена только одной шины может серьезно повлиять на управляемость автомобиля.
- С течением времени качество шин ухудшается, даже когда они не используются. Вне зависимости от оставшегося протектора Genesis рекомендует заменять шины после 6 (шести) лет штатной эксплуатации.
- Износ может увеличиться при воздействии высоких температур в жарком климате или вследствие регулярных высоких нагрузок. Несоблюдение этого предупреждения может привести к внезапному разрыву шин и, как следствие, — потере контроля над транспортным средством и аварии.

### **Замена компактного запасного колеса (при наличии)**

Срок службы протектора запасной шины меньше, чем у шины нормального размера. Замените ее, когда на шине станут видны индикаторные полоски износа протектора. Запасная шина должна быть того же размера и конструкции, как и те, которые поставляются с новым автомобилем, и должна монтироваться на том же колесе для компактной запасной шины. Компактная запасная шина не предназначена для установки на колесе нормального размера, а колесо для компактной запасной шины не предназначено для установки шины нормального размера.



### **ОСТОРОЖНО**

**Оригинальную шину необходимо отремонтировать или заменить как можно скорее, чтобы избежать выхода из строя запасного колеса и потери управления транспортным средством и, как следствие, аварии. Компактное запасное колесо предназначено для использования только в экстренных ситуациях. Не эксплуатируйте автомобиль со скоростью более 80 км/ч при использовании компактного запасного колеса.**

### **Замена колес**

При замене колес, независимо от причины, по которой она выполняется, убедитесь, что новые колеса эквивалентны оригинальным заводским по диаметру, ширине обода и вылету колеса.

### **Сцепление шин с дорогой**

Сцепление шин с поверхностью дороги может снижаться из-за износа шин, неправильной накачки или скользкого дорожного полотна. При появлении индикаторов износа протектора шины необходимо заменить. Чтобы снизить вероятность потери управления, притормаживайте всякий раз при гололеде, а также когда идет дождь или снег.

### **Техническое обслуживание шин**

В дополнение к правильному давлению накачки уменьшению износа шин способствует правильная регулировка углов установки колес. Если вы обнаружили неравномерную изношенность шин, проверьте углы установки колес у своего дилера.

После установки новых шин убедитесь в их правильной балансировке. Это позволит сделать езду в автомобиле более комфортной и увеличит срок службы шин. Кроме того, шины необходимо повторно балансировать после снятия с дисков.

## Маркировка на боковой поверхности шины

На боковой поверхности нанесена идентифицирующая информация, основные характеристики шины и идентификационный номер шины (TIN), необходимый для сертификации соответствия стандартам безопасности. Номер TIN также может использоваться для идентификации шины в случае отзыва.

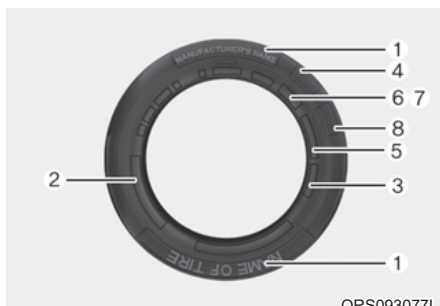

ORS093077L

### 1. Изготовитель или фирменное наименование

Указан производитель или торговая марка.

### 2. Обозначение размера шин

На боковой поверхности шины указано обозначение размера шины. Эта информация потребуется при выборе сменной шины для автомобиля. Ниже приводится пояснение букв и цифр в обозначении размера шины.

Пример обозначения размера шины приведен далее.

(Эти цифры приведены строго в качестве примера; обозначение размера ваших шин может меняться в зависимости от модели автомобиля.)

#### 235/60R18 107W

235 - ширина шины в миллиметрах.

60 - отношение высоты профиля шины к его ширине. Высота сечения шины в процентах от ее ширины.

R - код конструкции шины (радиальная).

18 - Диаметр обода в дюймах.

107 - индекс нагрузки. Цифровой код, соответствующий максимальной нагрузке, которую может выдержать шина.

W - символ, обозначающий скоростную категорию шины. Дополнительная информация представлена в таблице индексов скорости шин в этом разделе.

#### Обозначение размера колеса

На колесах также имеется маркировка, содержащая данные, которые необходимы при замене. Далее приводится расшифровка буквенных и цифровых обозначений размера колеса.

Пример обозначения размера колеса приведен далее.

#### 8.0J X 18

8.0 - ширина обода в дюймах.

J - Профиль обода колеса.

18 - Диаметр обода в дюймах.

### Скоростные категории шин

В приведенной ниже таблице перечислены распространенные скоростные категории, которые используются в настоящее время для шин пассажирских автомобилей. Скоростная категория содержится в обозначении размера шины на ее боковой стенке. Этот символ указывает на максимальную скорость безопасной эксплуатации шины.

Символ, обозначающий скоростную категорию шины	Максимальная скорость
S	180 км/ч (112 миль/ч)
T	190 км/ч (118 миль/ч)
H	210 км/ч (130 миль/ч)
V	240 км/ч (149 миль/ч)
W	270 км/ч (168 миль/ч)
Y	300 км/ч

### 3. Проверка срока службы шин (TIN, идентификационный номер шины)

Любые шины, с момента изготовления которых прошло более шести лет (включая шину запасного колеса), необходимо заменить новыми. Вы можете найти дату изготовления в виде кода DOT на боковой стенке шины (возможно, с внутренней стороны колеса). Код DOT — это последовательность знаков на шине, состоящая из цифр и букв английского языка. На дату изготовления указывают последние четыре цифры (символа) кода DOT.

#### DOT: XXXX XXXX OOOO

В первой части кода DOT содержится кодовый номер завода-изготовителя, размер шины и тип рисунка протектора, а последние четыре цифры указывают неделю и год изготовления.

Например:

DOT XXXX XXXX 1523 означает, что шина была изготовлена на 15-ой неделе 2023 г.

### 4. Эксклюзивная шина Genesis

Производитель Genesis рекомендует использовать шины, разработанные специально для автомобилей продукции марки Genesis. Вы можете найти маркировку «GOE» (Оригинальное изделие марки Genesis), нанесенную на боковой стороне шины.

### 5. Количество и состав слоев шины.

Количество слоев обрешиненного корда в шине. Производители также должны указать материалы, из которых изготовлены шины (сталь, нейлон, полиэфир и другие). Буква «R» означает шину с радиальной ориентацией корда; буква «D» — с диагональной, а буква «B» указывает на диагонально-опоясанный каркас.

### 6. Максимально допустимое давление в шине

Этот параметр представляет собой самое высокое давление воздуха, допустимое в шине. Не следует превышать максимально допустимое давление в шине. Рекомендованное давление в шине см. на шине и на табличке с информацией о шине и нагрузке.

### 7. Максимальная номинальная нагрузка

Это число указывает на максимальную нагрузку на шину в килограммах и фунтах. При замене шин на автомобиле новые шины должны иметь такую же номинальную нагрузку, как и те, что были установлены на заводе-изготовителе.

## 8. Одинаковый класс качества шин

Стандарт качества можно найти при необходимости на боковой стороне шины между шириной протектора и максимальной шириной камеры.

Например:

TREADWEAR 200

TRACTION AA

TEMPERATURE A

### Tread wear (Износостойкость протектора)

Класс износостойкости протектора — это сравнительная оценка, основанная на скорости износа шины при испытаниях в контролируемых условиях в ходе утвержденной серии испытаний. Например, шина класса 150 в условиях испытаний будет изнашиваться в полтора (1,5) раза дольше, чем шина класса 100.

Относительные характеристики шины зависят от реальных условий эксплуатации, но при этом они могут отличаться от стандартных из-за различий в стиле вождения, техническом обслуживании, характеристиках дорожного покрытия и климата.

Класс износостойкости протектора указан на боковых стенках шин, предназначенных для пассажирских автомобилей. Шины, используемые на вашем автомобиле в качестве стандартного или дополнительного оборудования, могут отличаться по классу.

Traction (Сцепление с дорогой) — «AA», «A», «B» и «C»

Сцепление с поверхностью делят на три класса: «AA», «A», «B» и «C» (от высшего к низшему). Эти классы представляют собой способность шины останавливаться на мокром дорожном покрытии, измеренную в контролируемых условиях на испытательных поверхностях из асфальта и бетона, определенных государственными органами. Шины с отметкой «C» имеют наихудшие характеристики сцепления с поверхностью.



## ОСТОРОЖНО

**Степень сцепления с дорогой определяется для шины на основании испытаний с торможением при движении по прямой и не учитывает ускорение, повороты, гидропланирование или пиковые характеристики сцепления с дорогой.**

Temperature (Температура) — «A», «B» и «C»

Существуют следующие категории качества по температуре: «A» (наивысшая), «B» и «C». Эти категории качества отражают стойкость шины к выделению тепла и ее способность рассеивать тепло в процессе испытаний в лабораторных условиях на соответствующем требованиям испытательном колесе.

Высокая температура может стать причиной ухудшения состояния материала шины и снижения срока службы шины, а чрезмерно высокая температура может привести к внезапному разрыву шины. Классы «A» и «B» представляют собой более высокие уровни показателей, полученные в лабораторных условиях с использованием испытательного колеса, чем минимальные, требуемые законодательством.



## ОСТОРОЖНО

Температурный класс определяется для шины с нормальным давлением воздуха и при отсутствии перегрузки. Слишком высокая скорость, пониженное, повышенное давление или чрезмерная нагрузка, действующие по отдельности или в сочетании друг с другом, могут привести к теплообразованию и возможному внезапному разрыву шины. Это может привести к потере управления транспортным средством и стать причиной аварии.

## Низкопрофильные шины (при наличии)

На низкопрофильных шинах отношение высоты профиля шины к его ширине ниже 50.

Поскольку низкопрофильные шины оптимизированы для управления и торможения, их боковые поверхности немного жестче, чем у стандартной шины. Кроме того, низкопрофильные шины, как правило, шире, и следовательно имеют большую поверхность сцепления с дорожным покрытием. В некоторых случаях они могут создавать больше шума на дороге по сравнению со стандартными шинами.



## ВНИМАНИЕ

Боковая стенка низкопрофильной шины короче обычной. Таким образом, низкопрофильное колесо и шина легко повреждаются. Следуйте приведенным ниже инструкциям.

- При движении по неровной дороге или съезде с нее будьте осторожны, чтобы не повредить шины и колеса. После поездки проверяйте шины и диски.
- При проезде рытвин, искусственных неровностей, люков или бордюров двигайтесь медленно, чтобы не повредить шины и диски.
- В случае получения шиной удара проверьте ее состояние. Либо обратитесь к официальному дилеру продукции марки Genesis.
- Проверяйте состояние и давление шин каждые 3000 км, чтобы предотвратить их повреждение.
- Сложно распознать повреждение шин только визуально. Если есть небольшой намек на повреждение шины, проверьте и замените ее, чтобы предотвратить повреждение, вызванное утечкой воздуха.
- Если шина повреждена во время движения по неровной дороге, бездорожью или прохождения препятствий, например выбоин, люков или бордюров, ваша гарантия не распространяется на такие повреждения.
- Информация о шине указана на ее боковой стенке.

## ПЛАВКИЕ ПРЕДОХРАНИТЕЛИ

### ■ Предохранитель ножевого типа



Исправный предохранитель



Сгоревший предохранитель

### ■ Предохранитель трубчатого типа



Исправный предохранитель



Сгоревший предохранитель

### ■ Тип «Multi»



Исправный предохранитель



Сгоревший предохранитель

### ■ Тип «Midi»



Исправный предохранитель



Сгоревший предохранитель

ОСК077071

Для защиты электрической системы автомобиля от выхода из строя в результате электрической перегрузки используются плавкие предохранители.

Данный автомобиль имеет 5 панелей предохранителей. Одна располагается под панелью со стороны водителя, остальные — в моторном отсеке.

Если не работают осветительные приборы, вспомогательное оборудование или органы управления автомобилем, проверьте исправность предохранителя соответствующей электрической цепи. Если предохранитель перегорел, то элемент внутри него сломался или расплавился.

Если электрическая система не работает, в первую очередь проверьте панель предохранителей, установленную со стороны водителя. Перед заменой перегоревшего предохранителя выключите двигатель и все выключатели, а затем отсоедините отрицательный кабель аккумулятора. Для замены сгоревшего плавкого предохранителя всегда используйте предохранитель с такими же характеристиками.

Если после замены новый предохранитель сгорел, это указывает на неисправность в электрической цепи. Не используйте систему, защищаемую этим предохранителем. Рекомендуется немедленно проконсультироваться с официальным дилером продукции марки Genesis.



## ОСТОРОЖНО

Для замены плавкого предохранителя **ВСЕГДА** используйте предохранитель с такими же характеристиками.

- Установка предохранителя с большим номинальным током может привести к повреждению и возникновению пожара.
- Запрещено устанавливать проволоку или фольгу вместо полноценного предохранителя даже в качестве временной меры. Это может привести к значительным повреждениям проводки и ее возгоранию.

## К СВЕДЕНИЮ

Запрещается использовать отвертку или любой другой металлический предмет для извлечения предохранителей, поскольку это может вызвать короткое замыкание и повредить электрическую систему.



## Замена предохранителей в блоке предохранителей приборной панели

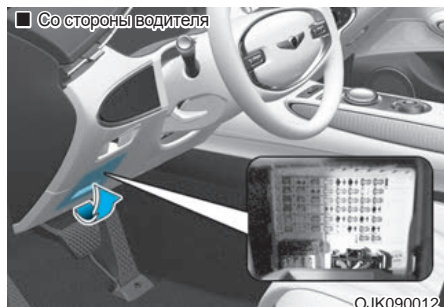

1. Заглушите двигатель.
2. Разомкните все другие переключатели.
3. Откройте крышку панели предохранителей.
4. Чтобы определить предполагаемое расположение предохранителя, см. табличку на внутренней стороне крышки панели предохранителей.

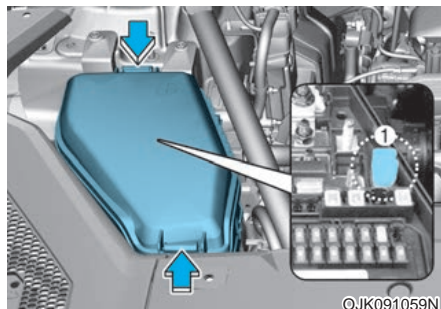

5. Извлеките предположительно неисправный предохранитель. Для этого воспользуйтесь специальным приспособлением (1), которое находится в панели предохранителей в моторном отсеке.
6. Проверьте снятый предохранитель — если он перегорел, замените его новым. Запасные предохранители находятся в блоке предохранителей приборных панелей (или в блоке предохранителей в моторном отсеке).
7. Вставьте новый плавкий предохранитель с тем же номинальным током и убедитесь, что он надежно закреплен в зажимах. В случае неплотного контакта рекомендуем обратиться к официальному дилеру продукции марки Genesis.

В аварийной ситуации при отсутствии запасных предохранителей используйте предохранители с теми же характеристиками, установленные в цепях устройств, которые не являются обязательными для работы автомобиля, — например, прикуриватель.

Если фары или другие электрические компоненты не работают и предохранители не повреждены, проверьте панель предохранителей в моторном отсеке.

Если предохранитель перегорел, его необходимо заменить другим с такими же характеристиками.

## Замена предохранителя, установленного на панели в моторном отсеке

### Ножевой/трубчатый предохранитель

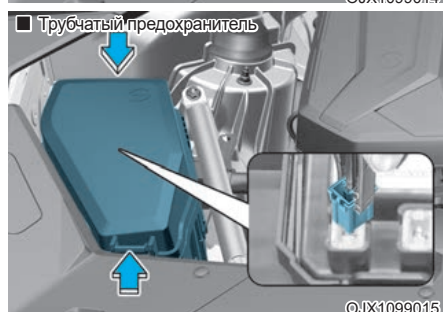
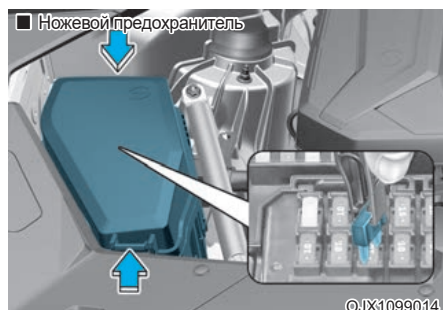

1. Заглушите двигатель.
2. Разомкните все другие переключатели.
3. Нажмите на крышку панели плавких предохранителей и снимите ее.
4. Проверьте снятый предохранитель — если он перегорел, замените его новым. Чтобы извлечь или вставить предохранитель, воспользуйтесь инструментом для извлечения на панели предохранителей моторного отсека.
5. Вставьте новый плавкий предохранитель с тем же номинальным током и убедитесь, что он надежно закреплен в зажимах. В случае неплотного контакта рекомендуем обратиться к официальному дилеру продукции марки Genesis.

## К СВЕДЕНИЮ

После проверки панели предохранителей в моторном отделении, установите на место крышку панели и зафиксируйте ее. Вы можете услышать щелчок, если крышка надежно защелкнута. Если она не защелкнута, то возможен отказ электрической системы из-за попадания воды.

### Предохранитель «Multi»/«Midi»

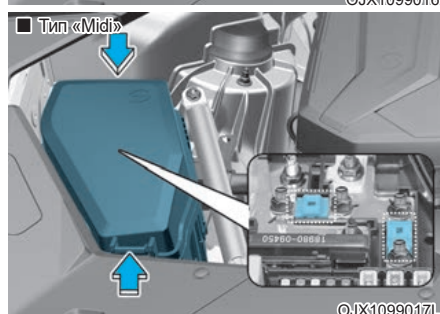
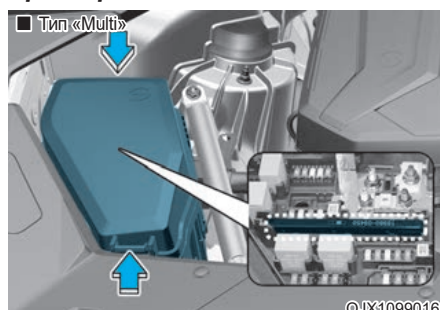

В случае перегорания предохранителя типа «Multi» или «Midi» рекомендуется обратиться к официальному дилеру продукции марки Genesis.

## Описание панели предохранителей/реле

### Панель предохранителей панели приборов



OJK090014

С внутренней стороны крышки блока реле и предохранителей находится этикетка с указанием названий предохранителей/реле и их номинальных характеристик.

## **i** Информация

Не все описания панелей предохранителей в данном руководстве могут быть применимы к вашему автомобилю; информация является точной на момент печати. При осмотре блока предохранителей в автомобиле см. табличку со сведениями об этом блоке.

91990-AR030

USE THE DESIGNATED FUSE ONLY  
USE SOLO LOS FUSIBLES ESPECIFICADOS  
используйте только предназначенные предохранители  
استخدم الفيوز ذو القياس المناسب  
请使用指定的保险丝

9 MODULE 10A				11 MODULE 10A			12 MODULE 10A	3 A/C 10A
IND 10A	2 E-SHIFTER 10A			SPARE 10A	10 MODULE 10A	7 MODULE 10A	MULTI MEDIA 25A	13 MODULE 10A
CLUSTER 10A	2 IBU 10A	2 PASSENGER SEAT BELT 15A	3 PRESAFETY SEAT BELT 10A	15A	6 MODULE 10A	5 MODULE 10A	E-CALL 10A	3 MODULE 10A
LH 30A	1 IRV 25A	2 PASSENGER SEAT BELT 15A			1 10A	1 E-SHIFTER 10A	4 MODULE 10A	
25A	1 IRV 25A	ECS 15A	POWER HANDLE 15A			1 IBU 10A		14 MODULE 10A
2 DRV 25A	1 PASS 25A	DRV 15A	1 PASS 15A		20A			
							SPARE 10A	
							6 MODULE 10A	BRAKE SWITCH 10A

OJK092042L









### Панель предохранителей панели приборов

Наименование предохранителя	Символ	Номинал предохранителя	Защищенная цепь
MODULE9	<sup>9</sup> MODULE	10 A	Лампа подсветки потолочной консоли, АМР, модуль электропривода водительского сиденья, конвертер постоянного тока низкого напряжения (АМР), электрохромное зеркало, модуль электропривода пассажирского сиденья, диагностический разъем, блок DVRS, контроллер переднего кондиционера, блок беспроводной зарядки смартфона, панель управления задним кондиционером, головное устройство управления аудио/видео и навигацией, модуль управления кондиционером, модуль экстренного вызова MTS E-Call, модуль управления подогревом заднего сиденья, модуль управления вентиляцией заднего сиденья, устройство распознавания отпечатка пальца,
MODULE11	<sup>11</sup> MODULE	10 A	Фара (Л/П), multifunctional переключатель, преобразователь переменного тока, блок управления парковочного модуля ADAS, вывод преобразователя переменного тока, задняя соединительная панель (реле заднего стеклоочистителя)
MODULE12	<sup>12</sup> MODULE	10 A	IAU, IBU
A/C3	<sup>3</sup> A/C	10 A	Дополнительная соединительная панель E/R (RLY.2/3/5/7/10), салонный датчик температуры, модуль управления кондиционером, модуль управления задним кондиционером, модуль управления передним кондиционером
A/BAG IND	<sup>IND</sup> 	10 A	Комбинация приборов, Лампа подсветки потолочной консоли
E-SHIFTER2	<sup>2</sup> E-SHIFTER	10 A	Электронная шкала переключателя передач (АТМ)
MODULE10	<sup>10</sup> MODULE	10 A	Соединительная панель ICU (ESU)
MODULE7	<sup>7</sup> MODULE	10 A	Модуль водительской двери, IBU, multifunctional переключатель, IAU [G4KR/G6DS] Переключатель стоп-сигналов
MULTI MEDIA	<sup>1</sup> MULTI MEDIA	25 A	[С системой ISG] Конвертер постоянного тока низкого напряжения [Без системы ISG] Головное устройство управления аудио/видео и навигацией





Панель предохранителей панели приборов

Наименование предохранителя	Символ	Номинал предохранителя	Защищенная цепь
MODULE13	<sup>13</sup> MODULE	10 A	Проекционный дисплей, приборная панель, индикатор безопасности, модуль управления кондиционером, модуль управления передним/задним кондиционером, выключатель амортизирующей прокладки, клавиатура управления аудио/видео и навигацией, переключатель передней консоли, устройство распознавания отпечатка пальца, лампа подсветки (П), блок лампы подсветки, лампа подсветки консоли, лампа подсветки передней/задней двери, соединительная панель ICU (ESU)
CLUSTER	CLUSTER	10 A	Приборный щиток, приборная панель на ветровом стекле
IBU2	<sup>2</sup> IBU	10 A	IBU
AIR BAG2	<sup>2</sup> 	15 A	Модуль управления системой пассивной безопасности
PRESAFETY SEAT BELT3	<sup>3</sup> PRESAFETY SEAT BELT	10 A	Блок преднатяжения ремней безопасности
MODULE8	<sup>8</sup> MODULE	10 A	Задний угловой радар (Л/П), блок ECS, блок управления ELSD, модуль управления дозированием, плата управления блоком ADAS (вождение), плата управления блоком ADAS (парковка), камера переднего вида, выключатель амортизирующей прокладки, модуль наклона и выдвижения рулевой колонки, блок управления EMC
MODULE5	<sup>5</sup> MODULE	10 A	Датчик UIP, датчик дождя
E-CALL	E-CALL	10 A	Модуль экстренного вызова системы телематики Mozen
MODULE3	<sup>3</sup> MODULE	10 A	Подрулевая спираль, модуль наклона и выдвижения рулевой колонки, активная воздушная заслонка, многофункциональный переключатель, датчик предупреждения об обнаружении пассажиров сзади (ROA) [Без системы ISG] Передний/задний угловой радар (Л/П), беспроводное зарядное устройство для смартфона, клавиатура передней консоли

### Панель предохранителей панели приборов

Наименование предохранителя	Символ	Номинал предохранителя	Защищенная цепь
P/WINDOW LH		30 А	Модуль электрического стеклоподъемника задней левой двери, модуль электрического стеклоподъемника передней левой двери
P/SEAT		10 А	Блок поясничной опоры для водителя/пассажира
P/SEAT PASS2	<sup>2</sup> 	25 А	Модуль электропривода пассажирского сиденья, Выключатель электропривода пассажирского сиденья
AIR BAG1	<sup>1</sup> 	15 А	Модуль управления системой пассивной безопасности
E-SHIFTER1	<sup>1</sup> 	10 А	Электронная шкала переключателя передач (АТМ)
MODULE4	<sup>4</sup> 	10 А	Диагностический разъем, выключатель электропривода пассажирского сиденья, модуль электропривода двери багажника, модуль электропривода водительского сиденья, выключатель электропривода водительского сиденья, блок поясничной опоры для водителя, модуль электропривода пассажирского сиденья, наружное зеркало заднего вида с электроприводом со стороны водителя/пассажира, модуль управления дверью водителя
SUN ROOF1	<sup>1</sup> 	25 А	Модуль управления люком в крыше (основной)
P/SEAT DRV1	<sup>1</sup> 	25 А	[С IMS] Модуль привода водительского сиденья [Без IMS] Выключатель электропривода водительского сиденья
ECS	<b>ECS</b>	15 А	Модуль ECS
POWER HANDLE	<b>POWER HANDLE</b>	15 А	Модуль наклона и выдвигения рулевой колонки
IBU1	<sup>1</sup> <b>IBU</b>	10 А	IAU, IBU, блок BLE, наружная ручка водительской/пассажирской двери









Панель предохранителей панели приборов

Наименование предохранителя	Символ	Номинал предохранителя	Защищенная цепь
MODULE14		10 A	[С системой ISG] Передний угловой радар (Л/П), задний угловой радар (Л/П), Проекционный дисплей, беспроводное зарядное устройство для смартфона, Приборная панель, контроллер переднего кондиционера, клавиатура передней консоли, панель управления задним кондиционером
P/SEAT DRV2		25 A	[С IMS] Модуль привода водительского сиденья [Без IMS] Выключатель электропривода водительского сиденья
P/SEAT PASS1		25 A	[С доступом] Модуль электропривода пассажирского сиденья [Без доступа] Выключатель электропривода пассажирского сиденья
S/HEATER DRV		15 A	Модуль привода водительского сиденья
S/HEATER PASS1		25 A	Модуль электропривода водительского сиденья
DOOR LOCK		20 A	Центральное реле блокировки дверей, центральное реле разблокировки дверей
MODULE6		10 A	Блок DVRS, лампа подлокотника, IBU, конвертер постоянного тока низкого напряжения, электронная шкала переключателя передач (АТМ), задний блок USB-зарядки, модуль экстренного вызова, IAU, AMP, вспомогательная соединительная панель E/R (RLY.6/9) [Без системы ISG] Клавиатура передней консоли, головной модуль управления аудио/видео и навигацией, блок управления ADAS (парковка)
BRAKE SWITCH		10 A	Переключатель стоп-сигналов, IBU













Панель плавких предохранителей в моторном отсеке (соединительная панель моторного отсека)







Тип	Наименование предохранителя	Символ	Номинал предохранителя	Защищенная цепь
MIDI	MDPS <sup>1</sup>	<sup>1</sup> 	100 A	Блок MDPS
	ALT	<b>ALT</b>	225 A	Генератор
	B+7	<sup>7</sup> 	150 A	[RHD] Дополнительная соединительная панель E/R
САМОВОССТАНАВЛИВАЮЩИЙСЯ	E-CVVT1	<sup>1</sup> E-CVVT	40 A	Реле E-CVVT (RLY.1)
	OIL PUMP	<b>OIL PUMP</b>	50 A	Электронный масляный насос
	COOLING FAN2	<sup>2</sup> 	60 A	Вентилятор охлаждения электродвигателя
	GLOW		80 A	Блок разогрева
	COOLING FAN1	<sup>1</sup> 	100 A	Вентилятор охлаждения электродвигателя
SB	HEAD LAMP LH	<sup>LH</sup> 	30 A	Левая передняя фара
	START		30 A	Пусковое реле (RLY.2)
	HEAD LAMP RH	<sup>RH</sup> 	30 A	Правая передняя фара
	FUEL HEATER		30 A	[D4HF] Реле подогревателя топлива (RLY.6)

\*1: MDPS (Motor Driven Power Steering) аналогичен EPS (Electric Power Steering)

Панель плавких предохранителей в моторном отсеке (соединительная панель моторного отсека)







Тип	Наименование предохранителя	Символ	Номинал предохранителя	Защищенная цепь
МИКРО	FUEL PUMP		20 А	Реле топливного насоса (RLY.4)
	AWD		20 А	AWD ECU
	ECU1		15 А	ECM
	TCU1		20 А	TCM
	MODULE1		10 А	Соленоид EMC (Л/П)
	HORN		15 А	Блок печатной платы (реле звукового сигнала)
	A/C1		15 А	Реле кондиционера (RLY.5)
	E-CVVT2		20 А	[G4KR] ECM
	E-CVVT3		20 А	[G4KR] ECM

Панель плавких предохранителей в моторном отсеке (соединительная панель моторного отсека)

Наименование предохранителя	Символ	Номинал предохранителя	Защищенная цепь
IG1	<b>IG1</b>	30 A	Реле ЗАЖИГ.1
ECU3		30 A	Реле управления двигателем
IG2	<b>IG2</b>	30 A	Реле ЗАЖИГ. 2
ACC	<b>ACC</b>	30 A	Реле ACC
ECU2		10 A	ECM
MODULE2	<b>2 MODULE</b>	10 A	Передний радар, передний угловой радар (Л/П), блок управления системой полного привода
MDPS2 <sup>*1</sup>		10 A	Блок MDPS
ACTIVE HOOD		10 A	Блок управления системой капота
SENSOR3		10 A	[G4KR] Датчик кислорода (верхний/нижний), вспомогательная соединительная панель E/R (RLY.4) [D4HF] Модуль управления нагревателем PTC, электронный привод VGT, электромагнитный клапан масляного насоса, перепускной клапан охладителя EGR высокого давления, вспомогательная соединительная панель E/R (RLY.4)
SENSOR1		10 A	[G4KR] Инжектор №1~№4, соединительная панель E/R (RLY.4) [G6DS] Инжектор №1~№6 (MPI), соединительная панель E/R (RLY.4) [D4HF] Регулирующий клапан давления в топливной системе, соединительная панель E/R (RLY.4/RLY.6)





\*1: MDPS (Motor Driven Power Steering) аналогичен EPS (Electric Power Steering)

Панель плавких предохранителей в моторном отсеке (соединительная панель моторного отсека)





Наименование предохранителя	Символ	Номинал предохранителя	Защищенная цепь
SENSOR4		15 A	Мотор охлаждающего вентилятора, [D4HF] топливный насос высокого давления
WASHER		15 A	Реле омывателя, соединительная панель E/R (RLY.3)
EWP	<b>EWP</b>	20 A	Электронный водяной насос
SENSOR5		10 A	Нагреватель дизельного топлива, блок управления разогревом
IEB4	<sup>4</sup> <b>IEB</b>	10 A	Блок IEB
TCU2		15 A	Реле P/N, TCM, электронный маслонасос
SENSOR2		10 A	[G4KR] Соединительная панель E/R (RLY.5), клапан регулирования масла (выпуск), электромагнитный клапан масляного насоса, электромагнитный клапан контроля продувки, электромагнитный клапан регулирования RCV [G6DS] Соединительная панель E/R (RLY.5), электромагнитный клапан регулирования RCV №1/№2, электромагнитный клапан контроля продувки, электромагнитный клапан масляного насоса, Кислородный датчик №1-№4, клапан регулирования масла №1-№4 [D4HF] Соединительная панель E/R (RLY.5), датчик твердых частиц, кислородный датчик (верхний/нижний), датчик уровня масла, выключатель стоп-сигналов, электронный термостат, электронный водяной насос
IGN COIL	<b>IGN COIL</b>	15 A	[G4KR] Катушка зажигания №1~№4 [G6D8] Катушка зажигания №1~№6
ECU4		20 A	ECM



Панель плавких предохранителей в моторном отсеке (дополнительная соединительная панель моторного отсека) (левый руль)

Тип	Наименование предохранителя	Символ	Номинал предохранителя	Защищенная цепь
SB	PTC HEATER1	<sup>1</sup> PTC HEATER	30 А	[D4HF] Реле обогревателя с положительным ТКС 1 (RLY.4)
	PTC HEATER2	<sup>2</sup> PTC HEATER	30 А	[D4HF] Реле обогревателя с положительным ТКС 2 (RLY.3)
	PTC HEATER3	<sup>3</sup> PTC HEATER	30 А	[D4HF] Реле обогревателя с положительным ТКС 3 (RLY.2)
	INVERTER	INVERTER	30 А	Преобразователь переменного тока
	WIPER FRT	<sup>FRT</sup> 	30 А	Электромотор стеклоочистителя
	IEB 3	<sup>3</sup> IEB	40 А	Блок IEB
	POWER OUTLET 1	<sup>1</sup> POWER OUTLET	40 А	Реле розетки1 (RLY.6)
	REAR HEATED		40 А	Реле заднего обогревателя (RLY.7)
	IEB 1	<sup>1</sup> IEB	60 А	Блок IEB
	IEB 2	<sup>2</sup> IEB	60 А	Блок IEB
	BLOWER		40 А	Реле вентилятора (RLY.10)
МИКРО	BURGLAR ALARM HORN		15 А	Реле охранной сигнализации (RLY.8)
	POWER OUTLET 2	<sup>2</sup> POWER OUTLET	20 А	Розетка питания в багажнике
	A/C 2	<sup>2</sup> A/C	10 А	Модуль управления системой кондиционирования
	REAR HEATED		10 А	Передний кондиционер
	POWER OUTLET 3	<sup>3</sup> POWER OUTLET	20 А	Передняя розетка питания









Панель плавких предохранителей в моторном отсеке (дополнительная соединительная панель моторного отсека) (правый руль)

Тип	Наименование предохранителя	Символ	Номинал предохранителя	Защищенная цепь
SB	PTC HEATER1	<sup>1</sup> PTC HEATER	30 A	[D4HF] Реле обогревателя с положительным ТКС 1 (RLY.4)
	PTC HEATER2	<sup>2</sup> PTC HEATER	30 A	[D4HF] Реле обогревателя с положительным ТКС 2 (RLY.5)
	PTC HEATER3	<sup>3</sup> PTC HEATER	30 A	[D4HF] Реле обогревателя с положительным ТКС 3 (RLY.2)
	POWER OUTLET	POWER OUTLET	40 A	Реле розетки (RLY.9)
	WIPER FRT	<sup>FRT</sup> 	30 A	Электромотор стеклоочистителя
	INVERTER	INVERTER	30 A	Преобразователь переменного тока
	IEB 3	<sup>3</sup> IEB	40 A	Блок IEB
	REAR HEATED		40 A	Реле заднего обогревателя (RLY.11)
	IEB 1	<sup>1</sup> IEB	60 A	Блок IEB
	IEB 2	<sup>2</sup> IEB	60 A	Блок IEB
	BLOWER		40 A	Реле вентилятора (RLY.7)
МИКРО	A/C 2	<sup>2</sup> A/C	10 A	Модуль управления системой кондиционирования
	POWER OUTLET 3	<sup>2</sup> POWER OUTLET	20 A	Передняя розетка питания
	POWER OUTLET 2	<sup>3</sup> POWER OUTLET	20 A	Розетка питания в багажнике
	REAR HEATED		10 A	Передний кондиционер
	BURGLAR ALARM HORN		15 A	Реле охранной сигнализации (RLY.4)





Багажник (задняя дополнительная соединительная панель)

Наименование предохранителя	Символ	Номинал предохранителя	Защищенная цепь
B+2		30 A	Соединительная панель ICU (IPS2, IPS5, IPS6, предохранитель - F22, F29, F30, F38, F47)
DCU3	<sup>3</sup> DCU	20 A	Модуль управления дозированием
DCU4	<sup>4</sup> DCU	10 A	Датчик NOX (передний), датчик NOX (правый)
CHILD LOCK		15 A	Реле блокировки от детей/разблокировки
DCU1	<sup>1</sup> DCU	20 A	Модуль управления дозированием
PWINDOW RH	<sup>RH</sup> 	30 A	Модуль электрического стеклоподъемника задней правой двери, модуль электрического стеклоподъемника водительской/пассажирской двери
DCU2	<sup>2</sup> DCU	20 A	Модуль управления дозированием
AMP	AMP	25 A	[Без системы ISG] AMP [С системой ISG] преобразователь низкого напряжения пост. тока (AMP)
PRESAFETY SEAT BELT1	<sup>1</sup> PRESAFETY SEAT BELT	30 A	Блок преднатяжения ремней безопасности
WIPER RR		15 A	Реле заднего стеклоочистителя, электромотор заднего стеклоочистителя
S/HEATER PASS2	<sup>2</sup> PASS 	15 A	Модуль электропривода водительского сидения
PRESAFETY SEAT BELT2	<sup>2</sup> PRESAFETY SEAT BELT	30 A	Блок преднатяжения ремней безопасности
ELSD	E-LSD	20 A	Модуль управления ELSD
S/HEATER RR1	<sup>1</sup> RR 	20 A	Модуль управления системой вентиляции задних сидений, модуль управления подогревом задних сидений
POWER T/ GATE		30 A	Блок двери багажника с электроприводом
S/HEATER RR2	<sup>2</sup> RR 	20 A	Модуль управления системой вентиляции задних сидений, модуль управления подогревом задних сидений

## Багажник (соединительная панель аккумулятора)



OJK090029

С внутренней стороны крышки блока реле и предохранителей находится этикетка с указанием названий предохранителей/реле и их номинальных характеристик.

## **i** Информация

Не все описания панелей предохранителей в данном руководстве могут быть применимы к вашему автомобилю; информация является точной на момент печати. При осмотре панели предохранителей в автомобиле см. табличку со сведениями о панели предохранителей.

**주의 (CAUTION)**

점프 시동 상세 방법은 차량 취급설명서를 참조해 주십시오.  
For the details about jump start, refer to the owner's manual.  
Para más información acerca del arranque con pines de puente consulte el manual del propietario

См. руководство пользователя для дополнительной информации о запуске двигателя от внешнего источника.

المعلومات عن طريقة التفعيل بواسطة كابل مشترك مع بطارية خارجية الرجوع لتدليل المستخدم

发动机短接起动的详细方法请参照车辆配备的车主手册相关内容。

지정된 퓨즈만 사용하세요  
USE THE DESIGNATED FUSE ONLY  
USE SOLO LOS FUSIBLES ESPECIFICADOS

используйте только предназначенные предохранители  
استخدم الفيوز ذو القياس المناسب  
请使用指定的保险丝

91956-AR300

OJK092019L

Багажник (соединительная панель аккумулятора)

Наименование предохранителя	Символ	Номинал предохранителя	Защищенная цепь
TRAILER		50 А	Соединитель прицепа
B+4	<sup>4</sup> 	50 А	Соединительная панель ICU (предохранитель - F27, F31, F45)
B+1	<sup>1</sup> 	50 А	Соединительная панель ICU (запоминающее реле с долгосрочной нагрузкой, запоминающее реле с краткосрочной нагрузкой, IPS1, IPS3, IPS4, IPS7, предохранитель - F50)
B+3	<sup>3</sup> 	50 А	Соединительная панель ICU (предохранитель - F25, F26, F33, F34, F35, F36, F41, F42, F43, F44)
B+5	<sup>5</sup> 	125 А	[LHD] Дополнительная соединительная панель E/R (B+) [RHD] Соединительная панель E/R (B+)
B+6	<sup>6</sup> 	100 А	Задняя соединительная панель (реле DCU, предохранитель - S1, F3, F6, F9, F12, F16, F19, F20, F22, F24, F25, F26)
AMS	<b>AMS</b>	10 А	Датчик АКБ

## ЛАМПЫ ОСВЕЩЕНИЯ

По поводу замены большинства автомобильных ламп обращайтесь за консультацией к официальному дилеру продукции марки Genesis. Замена ламп в автомобиле представляет определенную трудность, так как получить доступ к лампе можно, только сняв другие детали. В особенности это касается демонтажа фары для замены ламп.

Снятие/установка фары может привести к повреждению автомобиля.



### ОСТОРОЖНО

- Перед началом работы с освещением нажмите педаль тормоза, переведите рычаг передач в положение «Р» (парковка), включите стояночный тормоз, переключите кнопку «Engine Start/Stop» (Запуск/остановка двигателя) в положение «OFF» (Выкл.) и возьмите ключ с собой при выходе из автомобиля, чтобы избежать резкого движения автомобиля и предотвратить возможный электрический удар.
- Помните, что лампы могут быть горячими и обжечь пальцы.

### К СВЕДЕНИЮ

При замене сгоревшей лампы устанавливайте новую лампу с такой же номинальной мощностью. В противном случае это может привести к повреждению предохранителя или системы электропроводки.

### К СВЕДЕНИЮ

Во избежание повреждений не очищайте рассеиватель передней фары с помощью химических растворителей или агрессивных моющих средств.



### Информация - Влагопоглотитель фар головного света (при наличии)

Этот автомобиль оснащен влагопоглотителем для уменьшения запотевания изнутри влаги вследствие наличия влаги. Влагопоглотитель является расходным материалом, и его характеристики могут меняться в зависимости от периода использования или среды. Если запотевание внутри фары вследствие наличия влаги продолжается длительное время, рекомендуется обратиться к авторизованному дилеру продукции Genesis.



### Информация

Рассеиватели фар и задних фонарей могут показаться запотевшими, если автомобиль был помыт после вождения или ездил ночью в сырую погоду. Это состояние вызвано разницей температур внутри и снаружи фар и не указывает на какую-либо проблему с автомобилем. Когда влага конденсируется в лампе, она удаляется после движения с включенной фарой. Ее убираемый объем может отличаться в зависимости от размера лампы, ее положения и условий окружающей среды. Однако если влага не удаляется, рекомендуется, чтобы ваш автомобиль был осмотрен официальным дилером продукции марки Genesis.

### **i** Информация

- Нормально работающая лампа может коротко мигнуть, чтобы стабилизировать электрическую систему управления транспортным средством. Однако если лампа гаснет после мгновенного мигания или продолжает мигать, мы рекомендуем проверить систему у официального дилера продукции марки Genesis.
- Габаритный фонарь может не включаться при нажатии соответствующего выключателя, но может включиться вместе с фарой при нажатии на ее выключатель. Причиной этого может быть неисправность сети или системы управления электрооборудованием автомобиля. В таком случае рекомендуется обратиться к официальному дилеру продукции марки Genesis для проверки системы.

### **i** Информация

После ДТП или после повторной установки узла фары следует выполнить фокусировку фар.

### **i** Информация

Функция адаптации к изменению направления дорожного движения (для Европы)

Фары ближнего света имеют асимметричное распределение света. В странах с противоположным направлением движения они будут ослеплять водителей встречных автомобилей. Для предотвращения ослепления по правилам ЕСЕ необходимо выполнить некоторые действия (например, использовать систему автоматического изменения, нанести клейкую пленку, направлять свет вниз). Конструкция этих фар предотвращает ослепление водителей встречных автомобилей. Поэтому вам не нужно регулировать фары в стране с противоположным направлением движения.

## Замена ламп фар, габаритных огней, передних указателей поворота, дневных ходовых огней (DRL)

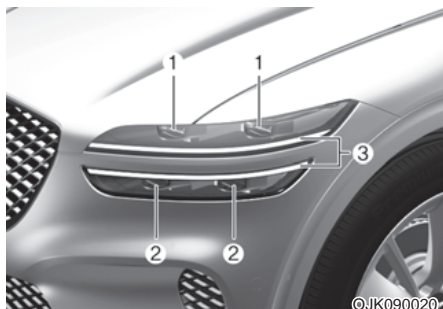

- (1) Лампа передней фары (ближний свет)
- (2) Вспомогательная система фар дальнего/ближнего света
- (3) Габаритный фонарь / дневные ходовые огни / передние указатели поворота

Если светодиодные лампы не загораются, рекомендуется обратиться к официальному дилеру продукции марки Genesis для проверки системы.

Светодиодные лампы нельзя заменить по отдельности, поскольку они являются частью интегрированного блока. Светодиодные лампы заменяются вместе с блоком.

Проверка или ремонт светодиодной лампы должен выполняться квалифицированным специалистом, так как неправильные действия могут привести к повреждению соответствующих частей транспортного средства.

## Фокусировка фар (для Европы)

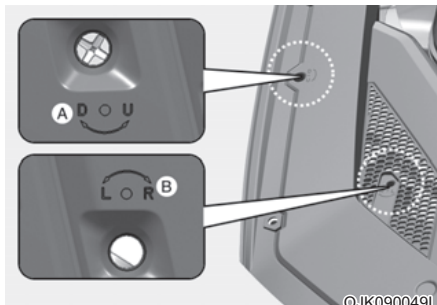

[A]: вертикальная регулировка ближнего и дальнего света автомобиля

[B]: горизонтальная регулировка ближнего и дальнего света автомобиля

1. Установите надлежащее давление в шинах и уберите нагрузку из автомобиля, за исключением водителя, запасного колеса и инструментов.
2. Автомобиль необходимо расположить на ровной площадке.
3. Начертите на экране вертикальные и горизонтальные линии (проходящие через центры соответствующих фар).
4. Убедившись в исправном состоянии фар и достаточном заряде аккумулятора, отрегулируйте фары так, чтобы область с максимальной яркостью находилась в месте с вертикальными горизонтальными линиями.
5. Чтобы направить ближний и дальний свет влево или вправо, поверните отвертку по часовой или против часовой стрелки.  
Чтобы направить ближний и дальний свет вверх или вниз, поверните отвертку по часовой или против часовой стрелки.

### Контрольная точка



OJK090040L

H1: расстояние от центра лампы до земли (ближний свет)

H2: расстояние от центра лампы до земли (дальний свет)

W1: расстояние по горизонтали между центрами ламп (ближний свет)

W2: расстояние по горизонтали между центрами ламп (дальний свет)

СОСТОЯНИЕ АВТОМОБИЛЯ	ТИП ЛАМПЫ	H1	H2	W1	W2
БЕЗ ВОДИТЕЛЯ	СВЕТОДИОДНОЕ ПРОЕЦИР.	858	760	1644	1644
	СВЕТОДИОДНОЕ ПРОЕЦ. + IFS	858	760	1644	1644
С ВОДИТЕЛЕМ	СВЕТОДИОДНОЕ ПРОЕЦИР.	848	750	1644	1644
	СВЕТОДИОДНОЕ ПРОЕЦ. + IFS	848	750	1644	1644

## Ближний свет фар

■ На основании 10-метрового экрана

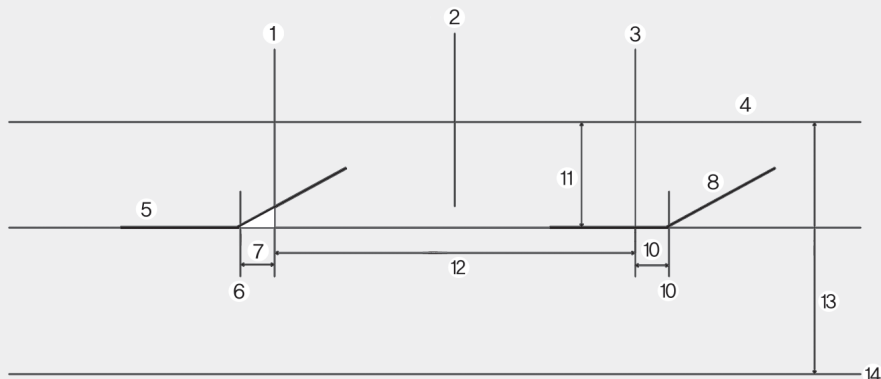

ОЖК090047L

- [1]: вертикальная линия центра лампы левой передней фары
- [2]: ось автомобиля
- [3]: вертикальная линия центра лампы правой передней фары
- [4]: горизонтальная линия центра лампы передней фары
- [5]: светотеневая граница левой передней фары
- [6]: изгиб левой передней фары
- [7]: расстояние от вертикальной линии центра до изгиба левой передней фары → 38 мм
- [8]: светотеневая граница правой передней фары
- [9]: изгиб правой передней фары
- [10]: расстояние от вертикальной линии центра до изгиба правой передней фары → 38 мм
- [11]: 130
- [12]: W1 (ближний свет)
- [13]: H1 (дальний свет)
- [14]: земля

1. Включите ближний свет без водителя в автомобиле.
  2. Перед регулировкой необходимо скрыть внутренний модуль каждой боковой передней фары.
  3. Линия светотеневой границы должна соответствовать линии границы на рисунке.
  4. Сначала выполняется горизонтальная регулировка фар, затем вертикальная.
  5. Если имеется корректор наклона фар, установите его регулятор на 0.
- \* Регулировка дальнего света фар выполняется одновременно с регулировкой ближнего света.



## Замена фонаря подсветки выхода



Если светодиодная лампа (1) не загорается, рекомендуется обратиться к официальному дилеру продукции марки Genesis для проверки системы.

Светодиодные лампы нельзя заменить по отдельности, поскольку они являются частью интегрированного блока. Светодиодные лампы заменяются вместе с блоком.

Проверка или ремонт светодиодной лампы должен выполняться квалифицированным специалистом, так как неправильные действия могут привести к повреждению соответствующих частей транспортного средства.

## Замена заднего комбинированного фонаря

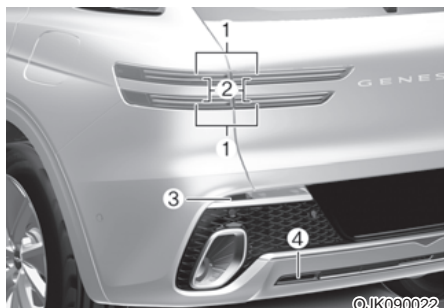

- (1) Стоп-сигнал
- (2) Задние габаритные огни/Стоп-сигнал
- (3) Лампа указателя поворота
- (4) Лампа заднего хода

Если светодиодные лампы не загораются, рекомендуется обратиться к официальному дилеру продукции марки Genesis для проверки системы.

Светодиодные лампы нельзя заменить по отдельности, поскольку они являются частью интегрированного блока. Светодиодные лампы заменяются вместе с блоком.

Проверка или ремонт светодиодной лампы должен выполняться квалифицированным специалистом, так как неправильные действия могут привести к повреждению соответствующих частей транспортного средства.

## Замена задних противотуманных фонарей (при наличии)

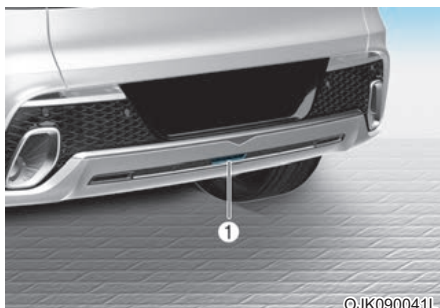

Если светодиодная лампа (1) не загорается, рекомендуется обратиться к официальному дилеру продукции марки Genesis для проверки системы.

Светодиодные лампы нельзя заменить по отдельности, поскольку они являются частью интегрированного блока. Светодиодные лампы заменяются вместе с блоком.

Проверка или ремонт светодиодной лампы должен выполняться квалифицированным специалистом, так как неправильные действия могут привести к повреждению соответствующих частей транспортного средства.

## Замена лампы верхнего стоп-сигнала



©JK090034

Если светодиодная лампа (1) не загорается, рекомендуется обратиться к официальному дилеру продукции марки Genesis для проверки системы.

Светодиодные лампы нельзя заменить по отдельности, поскольку они являются частью интегрированного блока. Светодиодные лампы заменяются вместе с блоком.

Проверка или ремонт светодиодной лампы должен выполняться квалифицированным специалистом, так как неправильные действия могут привести к повреждению соответствующих частей транспортного средства.

## Замена лампы подсветки номерного знака

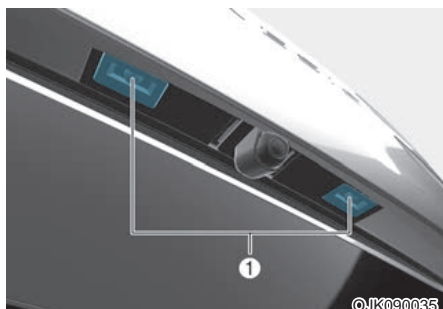

©JK090035

Если светодиодная лампа (1) не загорается, рекомендуется обратиться к официальному дилеру продукции марки Genesis для проверки системы.

Светодиодные лампы нельзя заменить по отдельности, поскольку они являются частью интегрированного блока. Светодиодные лампы заменяются вместе с блоком.

Проверка или ремонт светодиодной лампы должен выполняться квалифицированным специалистом, так как неправильные действия могут привести к повреждению соответствующих частей транспортного средства.

## Замена лампы освещения салона



©JX1090034L

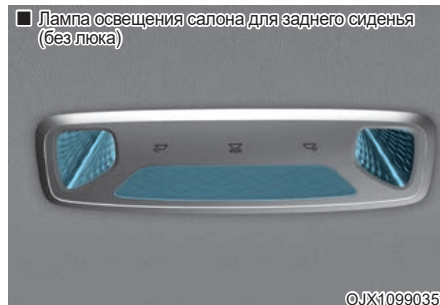

©JX1090035



OJX1099036



OH1078071

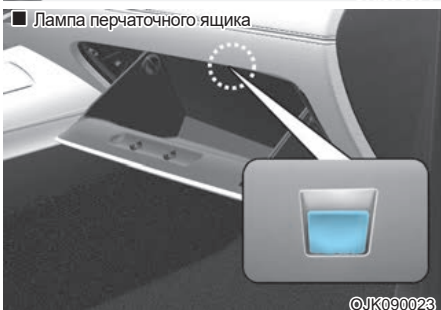

OJK090023



OJK090025

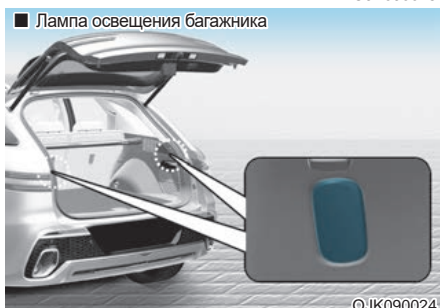

OJK090024

Если светодиодные лампы не загораются, рекомендуется обратиться к официальному дилеру продукции марки Genesis для проверки системы.

Светодиодные лампы нельзя заменить по отдельности, поскольку они являются частью интегрированного блока. Светодиодные лампы заменяются вместе с блоком.

Проверка или ремонт светодиодной лампы должен выполняться квалифицированным специалистом, так как неправильные действия могут привести к повреждению соответствующих частей транспортного средства.

## УХОД ЗА ВНЕШНИМ ВИДОМ АВТОМОБИЛЯ

### Уход за наружными поверхностями

#### К СВЕДЕНИЮ

Если рядом с местом парковки автомобиля расположены дорожные знаки из нержавеющей стали или здания с застекленным фасадом, свет, отраженный от этих поверхностей, может повредить наружные пластмассовые детали автомобиля (бампер, спойлер, декоративная облицовка, фары, зеркало заднего вида и т.д.). Во избежание повреждения наружных пластмассовых деталей не следует парковать автомобиль на участках, куда попадает отраженный солнечный свет, или следует использовать защитный чехол. (Комплект наружных пластмассовых деталей зависит от модели автомобиля.)

#### *Общие меры предосторожности при осуществлении ухода за автомобилем снаружи*

При использовании химических средств для чистки или полировки необходимо соблюдать указания на этикетке. Прочитайте все предупреждения и предостережения, которые размещены на этикетке.

#### *Уход за лакокрасочным покрытием автомобиля*

##### Мойка

Для защиты лакокрасочного покрытия автомобиля от ржавчины и износа его нужно тщательно мыть теплой или холодной водой не менее одного раза в месяц.

В случае эксплуатации автомобиля в условиях бездорожья мойте его после каждой такой поездки. Особое внимание обращайте на удаление скоплений соли, пыли, грязи и других посторонних веществ. Следите за тем, чтобы дренажные отверстия в нижних торцах дверей и порогов были чистыми.

Насекомые, гудрон, древесная смола, птичий помет, промышленные отходы и аналогичные загрязнители могут повредить лакокрасочное покрытие автомобиля, если немедленно их не удалить.

Даже немедленная мойка водой может не удалить эти загрязнения полностью. Для более эффективной мойки следует использовать бесщелочное мыло, безопасное для окрашенных поверхностей.

После мойки тщательно ополосните автомобиль теплой или холодной водой. Не допускайте высыхания мыла на лакокрасочном покрытии.

##### Мойка под высоким давлением

- При использовании моющих устройств, работающих под высоким давлением, нужно находиться на достаточной дистанции от автомобиля.  
Недостаточное расстояние или чрезмерное давление могут привести к повреждению компонентов или попаданию в них воды.
- Не следует направлять струю моющего аппарата высокого давления непосредственно на камеры, датчики или близлежащие области. Вследствие ударного воздействия струи воды под высоким давлением эти устройства могут выйти из строя.
- Запрещается подносить сопло близко к пыльникам (резиновым или пластиковым чехлам) или разъемам, так как вода под высоким давлением может повредить их.



#### ОСТОРОЖНО

**Перед выездом на дорогу после мойки автомобиля проверьте работу тормозов на малой скорости — на них может попасть вода. Если эффективность торможения ухудшилась, высушите тормоза, слегка нажимая педаль тормоза при движении автомобиля вперед на низкой скорости.**

### К СВЕДЕНИЮ

- Не используйте сильнощелочное мыло, химические моющие средства или горячую воду. Также не следует мыть автомобиль в условиях прямого солнечного света или в случае, если кузов автомобиля сильно нагрет.
- Не мойте боковое окно струей воды под большим давлением.
- Вода может попасть через окно и намочить салон.
- Во избежание повреждения пластиковых деталей не используйте для очистки химические растворители или агрессивные моющие средства.

### К СВЕДЕНИЮ



- Мойка моторного отсека водой, в т. ч. водой под напором, может привести к отказу электрических цепей, расположенных в моторном отсеке.
- Ни при каких обстоятельствах не допускайте попадания воды или других жидкостей на электрические/электронные элементы внутри автомобиля, поскольку это может привести к их повреждению.

### К СВЕДЕНИЮ

Матовая краска для отделки автомобиля (при наличии)

Не следует пользоваться автоматической мойкой, которая использует вращающиеся щетки, так как это может повредить поверхность вашего автомобиля. Пользование пароочистителем, который моет поверхность автомобиля при высокой температуре, может привести к прилипанию масла и появлению пятен, которые трудно удалить.

Используйте мягкую ткань (например, полотенце из микроволокна или губку) при мойке автомобиля и его высушивании полотенцем из микроволокна. Когда вы моете автомобиль вручную, не следует использовать очиститель с содержанием воска. Если поверхность автомобиля слишком грязная (песок, грязь, пыль, загрязняющие вещества и т. д.), перед мойкой автомобиля очистите его поверхность водой.

### Полировка воском

Хороший слой воска служит барьером между лакокрасочным покрытием и загрязнением. Сохранение достаточного слоя воска на автомобиле поможет защитить его.

Наносить воск следует после того, как вода прекратила собираться в капли на крашеной поверхности автомобиля.

Всегда мойте и сушите автомобиль перед вождением. Используйте жидкий или пастообразный воск хорошего качества и следуйте инструкциям производителя. Наносите воск на все металлические детали отделки, чтобы защитить их и сохранить блеск.

Удаление масла, смолы и аналогичных материалов с помощью пятновыводителя, как правило, снимает воск с лака. Убедитесь, что на эти места воск нанесен повторно, даже если в остальном автомобиль еще не нуждается в вождении.

**К СВЕДЕНИЮ**

- При попытке стереть пыль или грязь с поверхности кузова при помощи куска сухой ткани на лакокрасочном покрытии останутся царапины.
- Не используйте металлические щетки, абразивные чистящие средства, агрессивные моющие средства, содержащие сильнощелочные или едкие вещества, на хромированных деталях или деталях из анодированного алюминия. Это может привести к повреждению защитного покрытия и вызвать обесцвечивание или потускнение краски.

**К СВЕДЕНИЮ**

Матовая краска для отделки автомобиля (при наличии)

Не используйте никакие средства защиты лакокрасочного покрытия, например, моющие средства, абразивы и полироль. В случае нанесения воска немедленно удалите его с помощью силиконового растворителя, а при наличии на поверхности гудрона или загрязняющих веществ с его содержанием используйте для очистки средство для удаления гудрона. Тем не менее будьте осторожны и не давите слишком сильно на окрашенную область.

**Восстановление поврежденной лакокрасочного покрытия**

Глубокие царапины или сколы от камней на крашеной поверхности необходимо быстро устранять. Оголенный металл быстро ржавеет, что может привести к необходимости проведения масштабного дорогостоящего ремонта.

**К СВЕДЕНИЮ**

Если ваш автомобиль поврежден или требует любого ремонта или замены каких-либо металлических деталей, убедитесь, что в автомастерской проводят антикоррозионную обработку заменяемых и ремонтируемых деталей.

**К СВЕДЕНИЮ**

Матовая краска для отделки автомобиля (при наличии)

В случае матового лакокрасочного покрытия транспортных средств исправить только поврежденный участок невозможно, необходим ремонт всей детали. Если автомобиль поврежден и требуется покраска, мы рекомендуем проводить техническое обслуживание и ремонт вашего автомобиля у официального дилера продукции марки Genesis. Будьте предельно внимательны, так как после ремонта трудно восстановить качество покрытия.

**Уход за полированными металлическими элементами**

- Для удаления дорожного гудрона и следов от насекомых пользуйтесь специально предназначенным для этого средством. Не следует использовать для этого шпатель или другой острый предмет.
- Для защиты полированных поверхностей металлических деталей от коррозии нанесите защитное восковое покрытие или предохранительное средство, содержащее хром, и натрите для большего блеска.
- В зимнюю погоду или в прибрежных районах слой воска или консерванта на полированных металлических деталях должен быть толще. При необходимости покрывайте детали неагрессивным техническим вазелином или другими защитными составами.

## Уход за нижней частью кузова

Коррозионные материалы, используемые для удаления снега, льда и пыли, могут собираться на днище. Если эти материалы не удалить, в нижних частях корпуса, таких как топливopровод, рама, днище и выхлопная система, может происходить ускоренная коррозия, даже если они были обработаны средством для защиты от коррозии.

Тщательно мойте сильной струей слегка теплой или холодной воды нижнюю часть кузова автомобиля и ниши колес не реже одного раза в месяц, а также после езды по бездорожью и по окончании зимнего сезона. Уделяйте особое внимание этой части автомобиля, поскольку на ней сложно увидеть всю скопившуюся пыль и грязь. Простое смачивание въевшейся грязи без ее удаления принесет больше вреда, чем пользы. Обращайте особое внимание на эти области, поскольку в них трудно увидеть всю грязь. Смачивание дорожной грязи без ее удаления принесет больше вреда, чем пользы. Нижние края дверей, пороги и элементы рамы имеют дренажные отверстия, которые не должны забиваться грязью; вода, задерживающаяся в этих областях, может привести к коррозии.



### ОСТОРОЖНО

После мойки автомобиля проверьте работу тормозов на малой скорости — на них может попасть вода. Если эффективность торможения ухудшилась, высушите тормоза, слегка нажимая педаль тормоза при движении автомобиля вперед на низкой скорости.

## Обслуживание алюминиевых колес

Алюминиевые колеса имеют прозрачное защитное покрытие.

- Запрещается применять на алюминиевых колесах абразивные очистители, полирующие составы, растворители или металлические щетки.
- Чистить колеса следует после их остывания.
- Пользуйтесь только мягким мылом или нейтральным мощным средством и тщательно смывайте его водой. Также очищайте колеса после езды по дорогам, посыпанным солью.
- Не промывайте колеса высокоскоростными щетками для мойки автомобилей.
- Запрещается использовать щелочные и кислотные очищающие средства.

## Защита от коррозии

### Защита автомобиля от коррозии

Используя самые современные конструкторские решения по борьбе с коррозией, Genesis производит автомобили высочайшего качества. Однако это только половина дела. Для достижения долговременной коррозионной стойкости автомобиля требуется участие и соответствующие действия владельца.

### Основные причины появления коррозии

Наиболее распространенными причинами коррозии автомобиля являются нижеследующие.

- Дорожная соль, грязь и влага, которая может скапливаться под днищем автомобиля.
- Сколы краски или защитных покрытий камнями, гравием, а также незначительные сколы и вмятины, оставляющие незащищенный металл открытым для воздействия коррозии.

### Зоны активной коррозии

Если вы живете в регионе, где автомобиль регулярно подвергается воздействию коррозионных веществ, защита от коррозии имеет особенно большое значение. К распространенным причинам ускоренной коррозии принадлежат дорожная соль, химические вещества для контроля запыленности, морской воздух и промышленные загрязнения.

### Влага — источник коррозии

Влага создает условия, в которых возникновение коррозии наиболее вероятно. Например, коррозионные процессы ускоряются при высокой влажности, особенно при температуре окружающего воздуха немного выше нуля. При таких условиях медленно испаряющаяся влага поддерживает постоянный контакт коррозионных материалов с поверхностями деталей автомобиля.

Особенно активным источником коррозии является грязь, поскольку она медленно высыхает и удерживает влагу на поверхности автомобиля. Даже если грязь кажется сухой, она все еще может содержать влагу и способствовать коррозионным процессам.

Высокие температуры тоже могут способствовать появлению коррозии плохо вентилируемых частей автомобиля, на которых может оседать влага. По этим причинам необходимо содержать автомобиль в чистоте и регулярно удалять с него грязь и скопления других материалов. Это относится не только к наружным поверхностям, но и к днищу автомобиля.

### Предупреждение коррозии

Содержите автомобиль в чистоте

Самый лучший способ предотвращения коррозии — это содержание вашего автомобиля в чистоте и регулярное удаление коррозионноактивных материалов. Особое внимание следует уделить днищу автомобиля.

- Если вы живете в месте, где ваш автомобиль постоянно подвергается воздействию веществ, вызывающих коррозию (дорожная соль, морской воздух, промышленные загрязнения, кислотные дожди и т. д.), необходимо уделять защите автомобиля особое внимание. В зимнее время, по крайней мере раз в месяц, необходимо промывать днище водой из шланга. То же стоит сделать и после окончания зимнего периода.
- При очистке днища автомобиля необходимо уделять особое внимание элементам конструкции, расположенным в колесных нишах и прочих недоступных местах. Выполняйте очистку тщательно — намочив, но не смыв грязь, вы будете способствовать коррозии, а не препятствовать ей. Для удаления отложений грязи или коррозионноактивных веществ особенно эффективно применение струи пара или воды под большим напором.
- При очистке нижней части дверей, элементов подвески и силовых конструкций, следите за тем, чтобы дренажные отверстия были открыты, давая возможность влаге испаряться и не скапливаться внутри, ускоряя появление коррозии.

### Обеспечьте отсутствие влаги в гараже

Не паркуйте автомобиль во влажном, плохо вентилируемом гараже. Это создает благоприятную среду для коррозии. Это особенно важно, если вы моете автомобиль в гараже или въезжаете на нем в гараж, когда он еще мокрый или покрыт снегом, льдом или грязью. Даже отапливаемый гараж может иметь благоприятные условия для развития коррозии, если он хорошо не проветривается, что препятствует испарению влаги.



*Содержите лакокрасочное покрытие и декоративные панели в хорошем состоянии*

Царапины или сколы на отделочном покрытии следует безотлагательно закрашивать, чтобы минимизировать вероятность коррозии. Если обнажился металл, рекомендуется обратиться в специализированную малярно-кузовную мастерскую.

Птичий помет обладает высокой коррозионной активностью и может повредить крашенные поверхности всего за несколько часов. Птичий помет необходимо удалять безотлагательно.

### Уход за салоном

#### **Общие меры предосторожности при выполнении работ по уходу за салоном**

Следует избегать попадания на элементы салона едких растворов, таких как духи и косметическое масло, так как они могут вызвать повреждение и обесцвечивание поверхности. В случае попадания таких веществ на элементы салона немедленно вытрите их. Ознакомьтесь с инструкциями по надлежащей чистке внутренних поверхностей автомобиля.

#### **К СВЕДЕНИЮ**

- Ни при каких обстоятельствах не допускайте попадания воды или других жидкостей на электрические/электронные элементы внутри автомобиля, поскольку это может привести к их повреждению.
- Для очистки кожаных поверхностей (рулевое колесо, обивка сидений и т. д.) используйте нейтральные чистящие средства или растворы с низким содержанием спирта. Использование растворов с высоким содержанием спирта или кислотных/щелочных чистящих средств может привести к потускнению цвета или удалению верхнего слоя кожного покрытия.

#### **Чистка обшивки и элементов внутренней отделки**

Внутренние поверхности автомобиля (если есть)

Удалите пыль и неприлипшую грязь с внутренних поверхностей автомобиля с помощью щетки или пылесоса.

При необходимости очистите внутренние поверхности смесью теплой воды и мягкого чистящего средства, не содержащего активных компонентов (перед использованием проверьте все чистящие средства на скрытом участке).

#### **Ткань (при наличии)**

Удалите пыль и неприлипшую грязь с тканевых поверхностей с помощью щетки или пылесоса. Обивку или коврики рекомендуется чистить слабым мыльным раствором. Свежие пятна рекомендуется удалять сразу же с помощью пятновыводителя для ткани. Если свежие пятна не обработать сразу же, то они могут остаться на тканевой обивке и изменить ее цвет. Также при отсутствии надлежащего ухода могут снизиться огнеупорные свойства материала.

#### **К СВЕДЕНИЮ**

Отклонение от использования рекомендуемых чистящих средств и методов может отрицательно сказаться на внешнем виде ткани и ее огнестойкости.

### Кожа (при наличии)

- Свойства кожаной обшивки сидений
  - Кожаная обшивка изготовлена из кожи животных, прошедшей специальную обработку, чтобы сделать ее пригодной для использования. Поскольку она представляет собой натуральный материал, ее отдельные части отличаются толщиной и плотностью. Возможно появление морщин, как следствие естественных растяжек и усадки в зависимости от температуры и влажности.
  - В целях повышения комфорта сидение изготовлено из эластичной ткани.
  - Части, находящиеся в контакте с телом, имеют изогнутые формы, также сидение имеет высокую боковую поддержку, что обеспечивает комфорт и устойчивость при вождении.
  - Возможно образование морщин в процессе эксплуатации — это нормальное явление. Это не является недостатком изделия.

### К СВЕДЕНИЮ

- **Гарантия не распространяется на морщины и истирание, возникающие естественным путем в ходе эксплуатации автомобиля.**
- **Ремни с металлическими деталями, молнии или ношение ключей в заднем кармане брюк могут повредить обивку сидений.**
- **Старайтесь, чтобы на сидение не попадала жидкость. Это может изменить свойства натуральной кожи.**
- **Линяющие джинсы или одежда могут испачкать поверхность ткани обивки сидений.**
- Уход за сиденьями с обивкой из натуральной кожи
  - Периодически очищайте сидения пылесосом для удаления пыли и песка с сидений. Это предотвратит истирание или повреждение кожи сидений и поддержит их в хорошем состоянии.
  - Часто протирайте кожу обшивки сидений сухой или мягкой тканью.
  - Использование надлежащих средств для ухода за кожей может предотвратить истирание обивки сидений и сохранить ее цвет. Обязательно ознакомьтесь с инструкцией или проконсультируйтесь у специалистов перед применением покрытия для кожи или средства защиты кожи.
  - Светлая (бежевая, кремово-бежевая) кожа легко загрязняется, а пятна на ней становятся заметными. Регулярно выполняйте чистку сидений.
  - Не протирайте сидения влажной тканью. Это может привести к растрескиванию поверхности.

- Чистка кожаных сидений
  - Незамедлительно устраняйте все загрязнения. Следуйте инструкциям ниже при удалении загрязнений различных типов.
  - Косметика (солнцезащитный крем, крем-пудра и т. д.)  
Нанесите чистящий крем на ткань и протрите загрязненное место. Удалите крем влажной тряпкой, а затем удалите воду сухой тряпкой.
  - Напитки (кофе, безалкогольные напитки и т. д.)  
Нанесите небольшое количество нейтрального растворителя и протрите до тех пор, пока пятно не перестанет размазываться.
  - Масло  
Немедленно удалите масло хорошо впитывающей тканью и протрите пятновыводителем, предназначенным только для натуральной кожи.
  - Жевательная резинка  
Прикладывайте лед до затвердения жевательной резинки, затем постепенно удалите.
- Уход за кожей наппа (при наличии)  
Старайтесь избегать чрезмерного солнечного и теплового воздействия. Чрезмерное воздействие солнечного света и тепла естественным образом приводит к выцветанию и высыханию кожи наппа, а также появлению морщин и обесцвечиванию. Если на кожу наппа попала жидкость, немедленно очистите ее безворсовой тканью, чтобы свести к минимуму повреждения. Не царапайте поверхность кожи наппа острыми предметами. Если ваше сиденье из кожи наппа ярко окрашено, оно может быть загрязнено или испачкано крашеными материалами, например, джинсами.

### **Внутренняя деревянная отделка**

- Используйте средства защиты деревянной мебели (например, воск, состав для покрытия) для очистки внутренней деревянной отделки.
- Часто протирайте деревянную отделку салона чистой тканью без ворса, чтобы сохранить уникальные деревянные текстуры в течение более длительного периода времени.
- Если вы пролили напиток (например, воду, кофе) на деревянную отделку салона, немедленно протрите ее чистой сухой тканью.
- Острые предметы (например, отвертка, нож), клейкие материалы или ленты могут повредить деревянную отделку салона.
- Любые сильные удары могут повредить деревянную отделку салона.
- Если удалить покрытие на деревянной отделке салона, влага может повредить или изменить свойства древесины.
- Если повредить деревянную отделку салона, под кожу может попасть заноза с ее поверхности. Поэтому следует немедленно заменить поврежденную деталь внутренней деревянной отделки. Рекомендуется обратиться к официальному дилеру продукции марки Genesis.

### ***Чистка ремней безопасности***

Ленту ремня можно чистить с помощью любого мягкого мыльного раствора, рекомендованного для чистки обивки или ковровых покрытий. Следуйте указаниям по использованию мыла. Не отбеливайте и не перекрашивайте ленту ремня, поскольку в результате этого она может потерять свою прочность.

### ***Чистка стекол с внутренней стороны***

Если внутренняя поверхность стекол автомобиля запотела (то есть, покрылась маслянистой, жирной или воскообразной пленкой), то окна нужно очистить с помощью моющего средства для стекол. Соблюдайте указания, приведенные на упаковке моющего средства для стекол.

### **К СВЕДЕНИЮ**

**Не очищайте внутреннюю поверхность заднего стекла с помощью скребка и не царапайте ее. Так можно повредить сетку обогревателя заднего стекла.**

## СИСТЕМА СНИЖЕНИЯ ТОКСИЧНОСТИ ВЫХЛОПНЫХ ГАЗОВ

На систему снижения токсичности выхлопа вашего автомобиля распространяется ограниченная гарантия. Подробная информация о гарантийных обязательствах приведена в паспорте технического обслуживания, который поставляется вместе с автомобилем.

Ваш автомобиль оснащен системой снижения токсичности выхлопов, которая соответствует требованиям по ограничению выбросов вредных веществ. Система снижения токсичности выхлопных газов состоит из трех элементов.

- (1) Система снижения токсичности выхлопных газов из картера двигателя
- (2) Система снижения токсичности выхлопных газов из топливного бака
- (3) Система снижения токсичности выхлопных газов

В целях обеспечения надлежащего функционирования системы снижения токсичности выбросов рекомендуется обращаться к официальному дилеру продукции марки Genesis для выполнения технического обслуживания в соответствии с приведенным в данном руководстве графиком технического обслуживания.

### К СВЕДЕНИЮ

**Меры предосторожности при проведении проверок и испытаний в процессе технического обслуживания (с электронной системой стабилизации курсовой устойчивости, ESC)**

- Во избежание пропуска зажигания в процессе динамометрического испытания, выключите электронную систему стабилизации курсовой устойчивости (ESC), нажав на переключатель системы ESC (горит индикатор «ESC OFF» (Выкл. ESC)).
- После завершения динамометрического теста включите систему ESC повторным нажатием переключателя ESC.

### 1. Система снижения токсичности выхлопных газов из картера двигателя

Система принудительной вентиляции картера применяется для предотвращения загрязнения воздуха газами, просачивающимися из картера. Эта система обеспечивает приток свежего фильтрованного воздуха в картер через воздухозаборный шланг. Внутри картера свежий воздух смешивается с просочившимися газами, которые затем проходят через клапан принудительной вентиляции картера в систему впуска.

### 2. Система снижения токсичности выхлопных газов из топливного бака

Система снижения токсичности выхлопных газов из топливного бака предотвращает попадание паров топлива в атмосферу.

#### **Накопитель**

Пары топлива, образующиеся внутри топливного бака, поглощаются и хранятся в бортовом накопителе. Когда двигатель работает, пары топлива, содержащиеся в накопителе, направляются в уравнительный бак через электромагнитный клапан управления продувкой.

#### **Электромагнитный клапан управления продувкой накопителя топливных паров**

Электромагнитный клапан управления продувкой накопителя топливных паров (PCSV) контролируется блоком управления двигателем (ECM); при низкой температуре охлаждающей жидкости двигателя во время холостого хода PCSV закрывается, благодаря чему испарившееся топливо не поступает в двигатель. После прогрева двигателя в процессе обычного движения PCSV открывается, чтобы впустить в двигатель испарившееся топливо.

### 3. Система снижения токсичности выхлопных газов

Система снижения токсичности выхлопных газов с высокой эффективностью контролирует состав выбросов, сохраняя при этом хорошие ходовые качества автомобиля.

Если двигатель глохнет или не может завестись, чрезмерное количество попыток запустить двигатель может привести к выходу из строя системы очистки выхлопных газов.

### **Меры предосторожности, касающиеся выхлопных газов двигателя (угарный газ)**

- Среди выхлопных газов может присутствовать угарный газ. Если вы почувствуете запах выхлопных газов любого вида в автомобиле, ведите машину с полностью открытыми окнами. Немедленно отправляйтесь в ближайший автосервис.



### **ОСТОРОЖНО**

Выхлопные газы двигателя содержат угарный газ (СО). Несмотря на отсутствие у него цвета и запаха, он очень опасен и может привести к смерти при его вдыхании. Во избежание отравления следуйте перечисленным ниже указаниям.

- Не держите двигатель включенным в закрытых помещениях (таких, как гаражи) дольше, чем это необходимо для въезда или выезда из помещения.
- Если автомобиль стоит с включенным двигателем на открытом пространстве в течение достаточно продолжительного времени, настройте систему вентиляции (по мере необходимости) таким образом, чтобы происходила подача наружного воздуха в салон.
- Не следует сидеть в припаркованном или остановленном автомобиле с включенным двигателем в течение продолжительного времени.
- Если двигатель глохнет или не может завестись, чрезмерное количество попыток запустить двигатель может привести к выходу из строя системы снижения токсичности выбросов.

### **Меры предосторожности, связанные с использованием каталитического нейтрализатора (при наличии)**



### **ОСТОРОЖНО**

Выхлопная и каталитическая системы очень сильно нагреваются во время работы двигателя и остаются очень горячими сразу после его выключения. Чтобы избежать риска СЕРЬЕЗНЫХ ТРАВМ или СМЕРТИ:

- запрещается парковаться, оставлять двигатель работать на холостом ходу, проезжать мимо легковоспламеняющихся предметов, таких как трава, растительность, бумага, листья и т. д. Горячая выхлопная система может привести к возгоранию легковоспламеняющихся предметов под вашим автомобилем.
- Держитесь подальше от выхлопной системы и каталитического нейтрализатора, иначе вы можете обжечься.

Кроме того, запрещается снимать жаростойкий корпус вокруг выхлопной системы, герметизировать днище автомобиля и наносить на автомобиль покрытие для борьбы с коррозией. При определенных условиях это может представлять опасность возгорания.

Ваш автомобиль оборудован каталитическим нейтрализатором для снижения токсичности выхлопа. Чтобы предотвратить повреждение каталитического нейтрализатора и автомобиля, примите указанные далее меры предосторожности.

- Используйте только НЕЭТИЛИРОВАННЫЙ БЕНЗИН (для автомобилей с бензиновым двигателем).
- Прекращайте эксплуатацию автомобиля при наличии признаков неисправности двигателя, таких как пропуск зажигания, или при заметном снижении характеристик автомобиля.
- Не используйте режимы работы двигателя не по назначению. Например, не следует двигаться накатом при выключенном двигателе и спускаться по крутым склонам с включенной передачей при выключенном двигателе.
- Не оставляйте двигатель в течение продолжительного времени (более пяти минут) в режиме холостого хода.
- Не модифицируйте и не изменяйте никакие части двигателя или системы контроля выхлопов. Рекомендуется выполнять все проверки и регулировки у официального дилера продукции марки Genesis.
- Не ездите с очень низким уровнем топлива. Полная выработка топлива может привести к перебоям зажигания и повреждению каталитического нейтрализатора.

## Бензиновый сажевый фильтр (при наличии)

Система бензинового сажевого фильтра (GPF) удаляет сажу из отработанных газов.

Система GPF автоматически сжигает (или окисляет) накопившуюся сажу в зависимости от условий движения (в отличие от одноразового воздушного фильтра).

Другими словами, накопившаяся сажа удаляется системой управления двигателем путем воздействия высокой температуры отработанных газов при нормальной/высокой скорости движения.

Однако при частом использовании автомобиля для перемещения на короткие дистанции или при длительной эксплуатации на низкой скорости процесс автоматического удаления сажи может быть нарушен вследствие низкой температуры выхлопных газов. В этом случае накопленная сажа может достигать определенного количества независимо от процесса окисления сажи, после чего загорается индикатор бензинового сажевого фильтра (≡).

Индикатор системы GPF перестает гореть, когда скорость движения превышает 80 км/ч при оборотах двигателя порядка 1500—4000 об/мин и не ниже 3-й передачи в течение приблизительно 30 минут.

Когда индикатор системы GPF начинает мигать или появляется предупреждающее сообщение «Check exhaust system» (Проверьте выхлопную систему), несмотря на то, что автомобиль управлялся, как указано выше, мы рекомендуем обратиться к официальному дилеру продукции марки Genesis для проверки системы сажевого фильтра.

Если индикатор системы GPF мигает в течение длительного периода времени, это может повредить систему сажевого фильтра и увеличить расход топлива.



## ВНИМАНИЕ

**Для транспортных средств, оснащенных системой сажевого фильтра, рекомендуется использовать только отвечающее требованиям топливо.**

**Использование других видов бензина, содержащих добавки, не соответствующие техническим условиям, может повредить систему сажевого фильтра и вызвать проблемы с выбросами выхлопных газов.**

## Дизельный сажевый фильтр (при наличии)

Система дизельного сажевого фильтра (DPF) удаляет сажу из отработанных газов.

Система DPF автоматически сжигает (или окисляет) накопившуюся сажу в зависимости от условий движения (в отличие от одноразового воздушного фильтра). Другими словами, накопившаяся сажа удаляется системой управления двигателем путем воздействия высокой температуры отработанных газов при нормальной/высокой скорости движения.

Однако при частом использовании автомобиля для перемещения на короткие дистанции или при длительной эксплуатации на низкой скорости процесс автоматического удаления сажи может быть нарушен вследствие низкой температуры выхлопных газов.

Если это происходит, то накопленная сажа находится вне зоны обнаружения, процесс окисления сажи не происходит, и загорается индикатор системы DPF (≡).

Индикатор системы DPF перестает гореть, если скорость движения превышает 60 км/ч (40 миль/ч) или если в течение приблизительно 30 минут поддерживается частота вращения двигателя 1250–2500 об/мин и включена передача не ниже 2-ой.

Когда индикатор дизельного сажевого фильтра начинает мигать или появляется предупреждающее сообщение «Check exhaust system» (Проверьте выхлопную систему), несмотря на то, что автомобиль управлялся, как указано выше, мы рекомендуем обратиться к официальному дилеру продукции марки Genesis для проверки системы сажевого фильтра.

Если транспортное средство длительное время эксплуатируется с мигающим индикатором неисправности, это может стать причиной повреждения системы сажевого фильтра и повышения расхода топлива.



## ВНИМАНИЕ

Для транспортных средств, оснащенных системой сажевого фильтра, рекомендуется использовать только отвечающее требованиям дизельное топливо.

При использовании другого дизельного топлива с высоким содержанием серы (выше 50 промилле) или с присадками, не соответствующими техническим условиям, могут возникнуть повреждения системы сажевого фильтра с выделением белого дыма.

## Улавливатель окислов азота, дизельный двигатель (при наличии)

Улавливатель окислов азота (LNT) удаляет окислы азота из выхлопных газов. Появление запаха выхлопных газов зависит от качества топлива, которое также может снижать эффективность удаления окислов азота. Используйте автомобильное дизельное топливо, соответствующее установленным нормам.

## Система избирательной каталитической нейтрализации, дизельный двигатель (при наличии)

Система избирательной каталитической нейтрализации (SCR) служит для каталитического преобразования окислов азота в азот и воду с помощью восстановителя, раствора мочевины.

## Уровень жидкости для очистки дизельных выхлопных газов (DEF) / снижения выбросов



На дисплее датчика уровня DEF (жидкости для очистки дизельных выхлопных газов) показывается приблизительное количество оставшегося раствора мочевины в баке.

Уровень DEF можно проверить в меню просмотра сервисной информации на приборной панели.

См. раздел «Режимы просмотра» в главе 4.



### Предупреждающее сообщение о низком уровне раствора мочевины

Предупреждающее сообщение будет появляться в четыре этапа на приборной панели в соответствии с уровнем раствора мочевины в резервуаре.

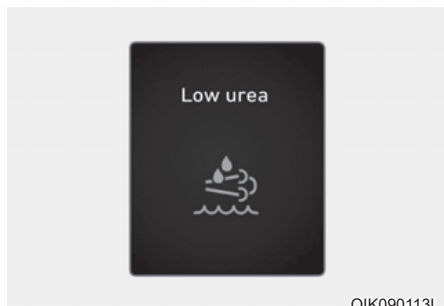

#### Первое предупреждение

При низком уровне раствора мочевины на приборной панели загорается индикатор системы SCR (🚰) и появляется предупреждающее сообщение «Low urea» (Низкий уровень мочевины). Залейте раствор мочевины как можно скорее.

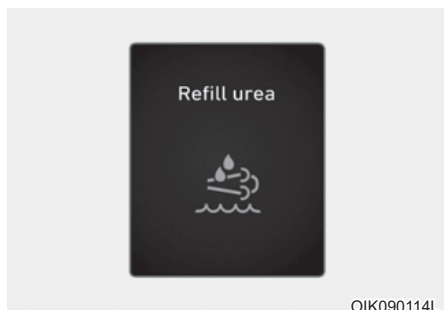

#### Второе предупреждение

Если раствор мочевины не заправлен после первого предупреждения, то при низком уровне мочевины на приборной панели загорается индикатор системы SCR (🚰) и появляется предупреждающее сообщение «Refill urea» (Залить мочевины). Залейте раствор мочевины как можно скорее.

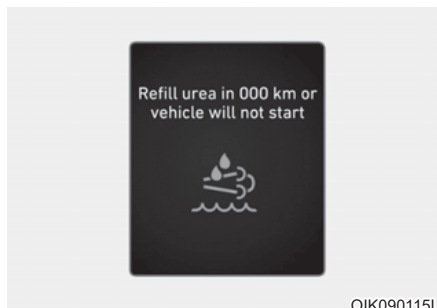

#### Третье предупреждение

Когда бак с раствором мочевины почти пуст, загорится индикатор (🚰) системы SCR и предупреждающее сообщение «Refill urea in 000 km or vehicle will not start» (Залить мочевины через 000 км, или автомобиль не заведется) или «Refill urea in 000 km. Otherwise vehicle will not start» (Залить мочевины через 000 км. В противном случае двигатель автомобиля не запустится) появится на приборной панели, когда бак с раствором мочевины будет почти пуст. Немедленно произвести заправку.

Отображаемое расстояние движения (000 км) и фактическое расстояние движения могут варьироваться в зависимости от навыков вождения и условий вождения.



#### Четвертое предупреждение

Когда бак с раствором мочевины пуст, загорится индикатор (🚰) системы SCR и предупреждающее сообщение «Refill urea tank or vehicle will not start» (Заправить бак для раствора мочевины, или автомобиль не заведется) или «Refill urea tank. Otherwise vehicle will not start» (Заправить бак для раствора мочевины. В противном случае двигатель автомобиля не запустится) появится на приборной панели, когда бак с раствором мочевины будет пуст. После выключения двигателя автомобиль не может быть повторно запущен. Немедленно произвести заправку.

### Неисправность системы избирательной каталитической нейтрализации

При возникновении проблем с системой избирательной каталитической нейтрализации, например, отключение электрических компонентов, использование неподходящего раствора мочевины и т. д., на приборной панели появится следующее предупреждающее сообщение. В таком случае рекомендуется как можно скорее обратиться к официальному дилеру продукции марки Genesis для проверки системы.

Если вы продолжите движение, не решив проблему, это может отрицательно сказаться на производительности системы или автомобиль не удастся завести после выключения двигателя.

	Неисправность	Проезд 50 км после неисправности
Отказ системы подачи раствора мочевины (нет впрыска раствора мочевины)	Сбой системы подачи жидкости для очистки дизельных выхлопных газов (DEF) / система снижения выбросов неисправна	Проверить системы подачи раствора мочевины
Обнаружен ошибочный раствор мочевины (неподходящий раствор мочевины)	Обнаружен ошибочный раствор мочевины	Заправить подходящий раствор мочевины через 000 км, или автомобиль не заведется / заправить подходящий раствор мочевины через 000 км В противном случае двигатель автомобиля не запустится
Аномальный расход раствора мочевины (сбой после проведения процедуры)	Проверить системы подачи раствора мочевины	Провести обслуживание системы подачи раствора мочевины через 000 км, или автомобиль не заведется / провести обслуживание системы подачи раствора мочевины через 000 км В противном случае двигатель автомобиля не запустится

### Повторный запуск автомобиля

Ограничения при повторном запуске автомобиля	
Низкий уровень раствора мочевины	Заправить бак для раствора мочевины, или автомобиль не запустится / заполнить бак для раствора мочевины. В противном случае двигатель автомобиля не запустится
Отказ системы подачи раствора мочевины (нет впрыска раствора мочевины)	Провести обслуживание системы подачи раствора мочевины через 000 км, или автомобиль не заведется / провести обслуживание системы подачи раствора мочевины через 000 км В противном случае двигатель автомобиля не запустится
Обнаружен ошибочный раствор мочевины (неподходящий раствор мочевины)	Заправить нужный раствор мочевины через 000 км, или автомобиль не заведется / заправить нужный раствор мочевины через 000 км В противном случае двигатель автомобиля не запустится
Аномальный расход раствора мочевины (сбой после проведения процедуры)	Провести обслуживание системы подачи раствора мочевины через 000 км, или автомобиль не заведется / провести обслуживание системы подачи раствора мочевины через 000 км В противном случае двигатель автомобиля не запустится

Двигатель автомобиля можно повторно запустить после того, как проблема будет решена. Если появится предупреждающее сообщение «Refill urea tank or vehicle will not start» (Заправить бак для раствора мочевины) или «Refill urea tank. Otherwise vehicle will not start» (Заправить бак для раствора мочевины. В противном случае автомобиль не запустится), заправьте бак с раствором мочевины. После заправки бака переключите кнопку «Engine Start/Stop» (Запуск/остановка двигателя) в положение «ON» (Вкл.) и подождите, пока сообщение не исчезнет. Если двигатель автомобиля не удастся перезапустить после заправки раствора мочевины, рекомендуется обратиться к официальному дилеру продукции марки Genesis для проверки системы.

## Долив раствора мочевины

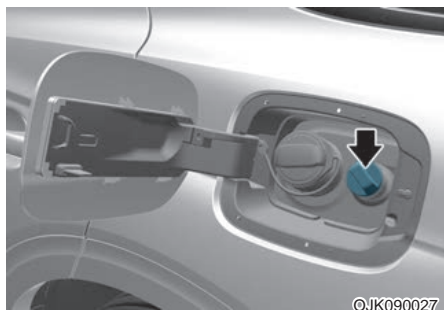

Заправка раствора мочевины с помощью заправочного шланга

1. Заглушите двигатель.
2. Чтобы открыть крышку бака с раствором мочевины, поверните ее против часовой стрелки.
3. Полностью вставьте заправочный шланг и добавьте раствор мочевины. Не заливайте избыточное количество раствора.
4. Чтобы закрыть крышку бака с раствором мочевины, поверните ее по часовой стрелке.

Заправка раствора мочевины из заправочной емкости

1. Заглушите двигатель.
2. Чтобы открыть крышку бака с раствором мочевины, поверните ее против часовой стрелки.
3. Добавьте раствор мочевины. Не заливайте избыточное количество раствора.
4. Чтобы закрыть крышку бака с раствором мочевины, поверните ее по часовой стрелке.

Используйте только рекомендованный раствор мочевины (см. «Рекомендуемые смазочные материалы и их количество» в разделе 2).

## К СВЕДЕНИЮ

Для предотвращения повреждения транспортного средства выполните указанные далее действия.

- Используйте только указанный раствор мочевины. Никогда не добавляйте никакого другого раствора мочевины, кроме указанного.
- Будьте осторожны, чтобы не залить раствор мочевины в топливный бак.
- Добавляя мочевины, будьте осторожны, чтобы не допустить попадания посторонних веществ в бак с раствором мочевины.
- Не смешивайте воду или присадки с раствором мочевины.
- Не переполняйте резервуар с раствором мочевины. В холодную погоду бак расширится, если раствор мочевины замерзнет.

## Хранение раствора мочевины

- Храните раствор мочевины только в емкостях, изготовленных из указанных далее материалов.
  - Хромоникелевая сталь, соответствующая DIN EN 10 088-1/-2/-3.
  - Хром-никель-молибденовая сталь.
  - Полипропилен.
  - Полиэтилен.
- Запрещается хранить раствор мочевины в контейнерах, изготовленных из следующих материалов:
  - алюминий, медь, медный сплав, нелегированная и оцинкованная сталь.

Раствор мочевины растворяет металлические материалы, сильно повреждая систему очистки выхлопных газов.

## Информация

Раствор мочевины — это водорастворимое вещество, которое легко воспламеняется, не токсично, не имеет цвета и запаха.

### К СВЕДЕНИЮ

- В указанных далее случаях возможно повреждение системы сажевого фильтра.
  - В бак с раствором мочевины было добавлено топливо или непредусмотренные жидкости.
  - В раствор мочевины добавлены присадки.
  - В раствор мочевины добавлена вода.
- Используйте только указанный раствор мочевины.  
При добавлении в бак любого непредусмотренного раствора мочевины рекомендуется обратиться к официальному дилеру продукции марки Genesis.
- При попадании любых посторонних веществ в бак для раствора мочевины могут возникнуть указанные далее проблемы.
  - Увеличение количества вредных веществ в выхлопных газах.
  - Неисправность системы сажевого фильтра.
  - Отказ двигателя.
- Никогда не добавляйте использованный раствор мочевины, так как его качество не может быть гарантировано. Всегда добавляйте новый раствор мочевины.
- Любая произвольная модификация системы сажевого фильтра может привести к ее неисправности. Система сажевого фильтра контролируется сложным устройством управления.
- Перед обслуживанием дождитесь, пока система сажевого фильтра остынет, так как из-за тепловыделения она нагревается. В противном случае это может привести к ожогу.
- Система избирательной каталитической нейтрализации (то есть сопло раствора мочевины, насос раствора мочевины и блок управления дизелем (DCU)) работает приблизительно на 2 минуты дольше, чтобы удалить оставшийся внутри раствор мочевины, даже после выключения двигателя. Перед началом работы с автомобилем убедитесь, что система избирательной каталитической нейтрализации полностью выключена.
- Низкокачественный раствор мочевины или непредусмотренные жидкости могут привести к повреждению компонентов автомобиля, включая систему сажевого фильтра. Любые непроверенные присадки в растворе мочевины могут засорить катализатор избирательной каталитической нейтрализации (SCR) и вызвать другие неисправности, которые могут потребовать дорогостоящей замены системы сажевого фильтра.



### ОСТОРОЖНО

- Не прибегайте к внешнему воздействию на систему сажевого фильтра. Это может привести к повреждению катализатора, который заправлен в систему сажевого фильтра.
- Не модифицируйте систему сажевого фильтра путем произвольного изменения конструкции или длины выхлопной трубы. Это может отрицательно повлиять на работу системы сажевого фильтра.
- Избегайте контакта с вытекающей из выхлопной трубы водой. Вода имеет слабую кислотность и вредна для кожи. При контакте с ней тщательно смойте ее.



## ОСТОРОЖНО

- При контакте раствора мочевины с глазами или кожей необходимо тщательно вымыть загрязненную область кожи.
- При проглатывании раствора мочевины тщательно прополощите рот и выпейте большое количество пресной воды. Затем немедленно обратитесь к врачу.
- Если раствор мочевины попал на вашу одежду, немедленно снимите ее.
- При возникновении аллергической реакции на раствор мочевины немедленно обратитесь к врачу.
- Держите детей подальше от раствора мочевины.
- При открытии крышки бака с раствором мочевины при высоких внешних температурах могут выделяться пары аммиака. Пары аммиака имеют едкий запах и главным образом вызывают раздражение:
  - кожи;
  - слизистых оболочек;
  - глаз.

Вы можете испытывать жжение в глазах, носу и горле, а также кашель и слезотечение. Не вдыхайте пары аммиака. Не допускайте прямого контакта раствора мочевины с кожей. Это опасно для вашего здоровья. Промойте пораженные участки большим количеством чистой воды. При необходимости проконсультируйтесь с врачом.

- При работе с раствором мочевины в закрытом пространстве обеспечьте хорошую вентиляцию. При открытии емкости с раствором мочевины может ощущаться резкий запах паров.

## К СВЕДЕНИЮ

- Удалите пролитый раствор мочевины с помощью воды или увлажненной ткани. Если раствор мочевины кристаллизовался, удалите его с помощью губки или ткани, смоченной в холодной воде.

Если пролитый раствор мочевины подвергается воздействию воздуха в течение длительного периода времени, он кристаллизуется в белый осадок, повреждающий поверхность транспортного средства.

- При попадании раствора мочевины на поверхность автомобиля промойте ее чистой водой, чтобы предотвратить коррозию.
- Храните бак с раствором мочевины только в хорошо проветриваемых местах. Если раствор мочевины подвергается воздействию высокой температуры приблизительно 50°C (122°F) продолжительное время (например, воздействию прямых солнечных лучей), может произойти химическое разложение, сопровождаемое выделением паров аммиака.
- Если автомобиль был припаркован при очень низкой температуре окружающей среды (ниже -11 °C (33 °F)) в течение длительного времени, раствор мочевины в баке замерзнет. При замерзшей мочеvine уровень в баке может определяться неправильно до тех пор, пока раствор мочевины не разморозится. Неправильно выбранная или разбавленная мочевина может увеличить температуру замерзания, поэтому используйте только указанный раствор мочевины.  
Время размораживания раствора мочевины варьируется в зависимости от условий эксплуатации и внешних температур.

# Приложение

---

Данное приложение предназначено для объяснения пользователю основных терминов автомобилей модели GENESIS. Некоторые термины могут быть не применимы к вашему автомобилю.

ПРИЛОЖЕНИЕ .....	10-2
Аудиосистема .....	10-4

## ПРИЛОЖЕНИЕ

### **Требования к топливу**

- DPF : Сажевый фильтр дизельного двигателя

### **Сиденье**

- ACTIVE : Активный подголовник
- HIGH : Выс.
- MIDDLE : Средн.
- LOW : Низк.
- OFF : Выкл.

### **Ремень безопасности**

- На всех ремнях безопасности расположена этикетка ремня безопасности. Данная этикетка указывает на то, что автомобиль отвечает требованиям директивы по безопасности ремней безопасности, разработанной Европейской экономической комиссией ООН. На ней указаны номер норматива, номер корректировки норматива, номер подтверждения, имя производителя, дата изготовления, номер части, номер модели и т. д.
- На ремне безопасности заднего центрального сиденья показано, как правильно закреплять ремень безопасности.

### **Детское удерживающее устройство**

- ISOFIX : Организация международных стандартов FIX
- TOP TETHER : Верхнее привязное крепление

### **Подушка безопасности**

- AIRBAG : Подушка безопасности
- SRS AIRBAG : Подушка безопасности пассивной системы безопасности
- PASSENGER : Пассажира
- ON : Вкл.
- OFF : Выкл.

### **Система бесключевого доступа**

- HOLD : Нажмите и удерживайте кнопку в течение 1 секунды.

### **Электронный ключ**

- HOLD : Нажмите и удерживайте кнопку в течение 1 секунды.

### **Противоугонная сигнализация**

- WARNING : Предупреждение
- SECURITY SYSTEM : Система безопасности

### **Система иммобилайзера**

- ECU : Блок управления двигателем

### **Замки дверей**

- LOCK : Блокировка

**Багажник**

- OPEN : Разомкнуто

**Крышка багажника**

- OPEN : Открыта

**Топливо**

- DIESEL : Дизель
- WARNING : Предупреждение

**Стекла**

- AUTO : Автоматические
- AUTO DOWN : Автоматическое опускание

**Рулевое колесо**

- EPS : Усилитель руля с электронным управлением

**Зеркала**

- MIRROR : Зеркало

**Приборная панель**

- RPM : Обороты в минуту
- H : Горяч.
- C : Холодн.
- F : Полн.
- E : Пусто
- LCD : Жидкокристаллический дисплей
- TFT : Т о н к о п л е н о ч н ы й транзистор
- AV : Аудио или видео
- TBT : Навигация с указанием поворотов

**Камера заднего вида**

- Warning! Check surroundings for safety : Предупреждение! Проверьте безопасность окружения

**Особенности интерьера**

- CUP : Чашка
- ASH TRAY : Пепельница
- BOTTLE ONLY : Только бутылка
- USB : Универсальная последовательная шина
- AUX : Вспомогательное устройство
- iPod® : Является торговой маркой корпорации Apple Inc.

**Положение ключа**

- LOCK : Блокировка
- ACC : Дополнительное оборудование
- ON : Вкл.
- START : Пуск

**Рейка крыши**

- FRT : Перед



## Аудиосистема

Наименование	Описание
FM1	FM1
FM2	FM2
FMA	FM радио (автосохранение)
AM	AM
AMA	AM радио (Автосохранение)
P1~P6	Предустановка кнопок 1~6
ST	Стерео
SCAN	СКАНИРОВАНИЕ
Auto Store	Автоматическое сохранение
AST	Автоматическое сохранение
P. SCAN	Искать станции
PTY	Тип программы вещания
PTY Search	Поиск по типу передачи
PT Search	Поиск по типу передачи
No Station	Станция отсутствует
ST	Стерео
AF (Alternative Frequency)	Альтернативная частота
TA	Функция информирования о плотности дорожного движения
LO	Местные
REG	Регион
SCAN	СКАНИРОВАНИЕ
DISC RPT	Повторное воспроизведение диска
RPT	Повтор
FLD. RPT	Повторное воспроизведение всех треков в папке
ALL RDM	Воспроизведение (всех) композиций в произвольном порядке
FLD.RDM	Произвольное воспроизведение всех треков в папке
AUX	Дополнительно
RSE	Развлекательная система заднего сиденья
Loading iPod®	Загрузка iPod®
RDM	Воспроизведение (всех) композиций в произвольном порядке

Наименование		Описание
ALB.RDM		Воспроизведение треков альбома в произвольном порядке
ALB.RDM RPT		Воспроизведение треков альбома в произвольном порядке + повтор
RDM RPT		Повтор в произвольном порядке
None		ОТСУТСТВУЮТ
News		НОВОСТИ
Affairs		СОБЫТИЯ
Info		ИНФОРМАЦИЯ
Sport		СПОРТ
Educate		ОБРАЗОВАНИЕ
Drama		ДРАМА
Culture		КУЛЬТУРА
Science		НАУКА
Varied		РАЗНОЕ
Pop M		Поп-музыка
Rock M		Рок-музыка
Easy M		Легкая музыка
Light M		Легкая классика
Classics		Серьезная классика
Other M		Другая музыка
Weather		ПОГОДА
Finance		ФИНАНСЫ
Children		Программы для детей
Social		Общественные события
Religion		РЕЛИГИЯ
Phone-In		ВХОД ДЛЯ ТЕЛЕФОНА
Travel		ДВИЖЕНИЕ
Leisure		ОТДЫХ
Jazz		Джаз
Country		Музыка кантри
Nation M		Этническая музыка
Oldies		Старая музыка
Folk M		Народная музыка
Document		Документальные передачи
PTY None		Тип программы вещания ОТСУТСТВУЕТ

Наименование		Описание
RDS Search		Повтор в произвольном порядке
TMC		Канал дорожных сообщений
CD		КОМПАКТ-ДИСК
Reading Error		Ошибка чтения
Deck Init		Инициализация проигрывателя компакт-дисков
Disc Checking		Проверка диска
Wait		Ожидание
No Disc		Диск отсутствует
Disc Full		Диск заполнен
Reading CD		Чтение компакт-диска
Loading CD		Загрузка компакт-диска
Changing CD		Замена компакт-диска
Insert CD		Вставить компакт-диск
Ejecting CD		Извлечение компакт-диска
Audio Track 00		Аудио-трек 00
Audio CD		Звуковой компакт-диск
Track		Трек
Disc Title		Название диска
Disc Artist		Исполнитель диска
Track Title		Название трека
Track Artist		Исполнитель трека
Total Track		Всего треков
No Disc Title		Название диска отсутствует
No Disc Artist		Исполнитель диска отсутствует
No Track Title		Название трека отсутствует
No Track Artist		Исполнитель трека отсутствует
File Name		Название файла
Title		Название
Artist		Исполнитель
Album		Альбом
Folder		Папка
Total File		Всего файлов
No Title		Название отсутствует
No Artist Name		Имя исполнителя отсутствует
No Album Name		Название исполнителя отсутствует

Наименование		Описание
Root		Корень папки
Connected		Подключено
No Media		Носитель информации отсутствует
Reading USB		Чтение USB-устройства
Empty USB		Пустое USB-устройство
File Name		Название файла
Title		Название
Folder		Папка
Total File		Всего файлов
No Title		Название отсутствует
No Artist Name		Имя исполнителя отсутствует
No Album Name		Название исполнителя отсутствует
Root		Корень папки
Reading iPod®		Чтение iPod®
Not Support		Не поддерживается
Empty iPod		Пустой iPod®
Reading Error		Ошибка чтения
Title		Название
All		Все
Albums		Альбомы
Artists		Исполнители
Playlists		Списки воспроизведения
Songs		Композиции
Genres		Жанры
Composers		Композиторы
Root		Корень
Rear Seat Entertainment Not Ready		Развлекательная система заднего сиденья не готова
Battery Discharge Warning		Предупреждение о разрядке батареи
Battery Discharge Start the Engine		Батарея разряжена, запустить двигатель
Start the Engine		Запустить двигатель
Scroll		Прокрутка текста
SDVC		Регулировка громкости в зависимости от скорости / Регулировка гр. в зависимости от скорости
Sound		Звуковой эффект
P.Bass		Усиление низких частот

Наименование		Описание
Low		Низкие
Mid		Средние
High		Высокие
V-EQ		Настраиваемый эквалайзер
Normal		Нормально
Dynamic		Динамически
Surround		Объемный звук
Phone		Настройки телефона
Pair		Сопряжение с телефоном
Select		Выбор и подключение телефона
Delete		Удалить телефон
Priority (change Priority)		Изменить приоритет
Music		Потоковая передача звука по Bluetooth
BT Off		Выключить Bluetooth
BT Setup		Настройка Bluetooth
BT Vol.		Громкость Bluetooth
Bluetooth Vol. MAX		Максимальная громкость Bluetooth
Bluetooth Vol. MIN		Минимальная громкость Bluetooth
Clock		Настройка часов
12/24 Hr.		Формат времени (12/24 ч)
Time		Установка времени
Use Tuning Knob		Используйте ручку настройки
Automatic RDS Time		Время автоматической системы передачи данных по каналу радиотрансляции
Manual Setting		Ручная настройка
Display		Настройка дисплея
Temp.		Настройка отображения температуры
Radio		Настройка радио
SAT		Спутниковое радио SIRIUS
Cat./Ch.		КАТЕГОРИЯ/КАНАЛ
Artist/Title		Исполнитель/Название
Language		Выбор языка
RDS		RDS (система передачи данных по каналу радиотрансляции)
Radio Data System News		Новости системы передачи данных по каналу радиотрансляции
AF		Альтернативная частота

Наименование		Описание
TA Vol.		Громкость дорожных оповещений/ Гр. дорожных оповещений
		Громкость дор. оп.
TA Volume		Громкость дорожных оповещений/ Гр. дорожных оповещений
		Громкость дор. оп.
Region		Регион
On / Off		On/Off (вкл/выкл)
Auto		Автоматич.
Return		Возврат
Main		Основные настройки
Media		Информация проигрывания MP3
German		Немецкий
English (UK)		Английский (UK)
French		Французский
Italian		Итальянский
Spanish		Испанский
Dutch		Нидерландский
Swedish		Шведский
Danish		Датский
Russian		Русский
Portuguese		Португальский
Sound		Настройка аудио
Bass		Низкие частоты
Middle		Средние
Treble		Высокие частоты
Fader		Микшер
Balance		Баланс
Incoming Call		Входящий вызов
Private Mode		Режим скрытой связи
Call Ended		Вызов завершен
System Not Ready Please Wait a Moment		Система не готова, Пожалуйста, подождите
Searching - - - Passkey 0000		Поиск - - - Ключ доступа 0000
Pairing Over		Сопряжение окончено
Connecting		Соединение
Phone slot is full		Телефонный разъем занят

Наименование		Описание
CONN		СОЕДИНЕНИЕ
Connection Complete		Соединение завершено
Connection Failed		Сбой соединения
Pairing Failed		Сбой сопряжения
Priority		Приоритет
DEL PHONE		УДАЛ. ТЕЛЕФОН
BT ON		ВКЛ BT
BT OFF		ВЫКЛ BT
Deleted		Удалено
Listening		Прослушивание
Back		Назад
Vehicle is moving Not available		Не доступно - автомобиль в движении
Call Ended		Вызов завершен
Active Call		Активный вызов
Phone Number		Номер телефона
Redial		Повтор
Pairing Complete		Сопряжение завершено
Select Phone		Выбрать телефон
Connection Complete		Соединение завершено
Connection Failed		Сбой соединения
Connecting		Соединение
Delete Phone		Удалить телефон
Deleted		Удалено
Transfer Complete		Передача завершена
Pairing Over		Сопряжение завершено
Pair Phone		Сопряжение с телефоном
Searching - - - Passkey 0000		Поиск - - - Ключ доступа 0000
Priority		Приоритет
Phone Priority		Приоритет телефона
Phonebook		Телефонная книга
Bluetooth System ON		Система Bluetooth вкл
Bluetooth System OFF		Система Bluetooth выкл
Downloading Phonebook		Загрузка списка контактов
Please say a command		Пожалуйста, произнесите команду
No Phone paired Please pair a phone		Телефон не сопряжен, подключите телефон

Наименование		Описание
Help		Справка
Call Transferred		Переадресация вызова
Please Wait		Пожалуйста, подождите
MP3 Play		MP3 Pla
Mic Mute Off		Выкл блок. микрофона
Mic Mute On		Вкл блок. микрофона
Mute (AUDIO MUTE)		Выкл. звук (ВЫКЛ. АУДИО)
Volume		Громкость
Min		Минимум
Max		Максимум
Incoming Volume		Входящая громкость
Max		Максимум
R		ВПРАВО
L		ВЛЕВО
F		ПЕРЕДНИЙ
R		ЗАДНИЙ
SETUP		НАСТРОЙКА
Text Scroll		Прокрутка текста
On		Вкл
Off		Выкл.
MP3 Play Info.		Информация проигрывания MP3
Power Bass		Усиление низких частот
UK ENGLISH		АНГЛИЙСКИЙ (УК)
POLISH		ПОЛЬСКИЙ
"Call" Say "By number" or "By name"		Для набора номера произнести По номеру по По имени



### **Выключатель зажигания**

- PUSH : Надавить
- LOCK : Блокировка
- ACC : Дополнительное оборудование
- ON : Вкл.
- START : Пуск

### **Автоматическая коробка передач**

- SHIFT LOCK RELEASE : Снятие блокировки переключения
- S/Lock : Б л о к и р о в к а переключения передач

### **Стояночный тормоз (педаль)**

- PUSH ON ↔ OFF : Чтобы задействовать стояночный тормоз, нажмите педаль стояночного тормоза до конца. Чтобы снять стояночный тормоз, повторно нажмите на педаль, затем педаль автоматически вернется в полностью опущенное положение.

### **Стояночный тормоз (электрический стояночный тормоз (EPB))**

- PULL : Тянуть

### **Авт. пневматическая подвеска**

- AIR SUSPENSION : Авт. пневматическая подвеска

### **Система круиз-контроля**

-  CRUISE : Включает или выключает систему круиз-контроля
- ON, OFF : Включает или выключает систему круиз-контроля
- O/CANCEL : Отменяет работу системы круиз-контроля
- RES+/RES ACCEL : Восстанавливает или увеличивает скорость круиз-контроля
- SET-/COAST SET : Устанавливает или уменьшает скорость круиз-контроля
- SCC (Smart cruise control) : Интеллектуальный круиз-контроль

### **Система регулировки скорости**

-  : Включает или выключает систему контроля ограничения скорости.
- ON, OFF : Включает или выключает систему контроля ограничения скорости.
- O/CANCEL : Отменяет установленное ограничение скорости
- RES+ : Восстанавливает или увеличивает ограничение скорости, контролируемое системой
- SET- : Устанавливает или уменьшает ограничение скорости, контролируемое

### **Усовершенствованная система безопасного управления автомобилем (AVSM)**

- AVSM : Усовершенствованная система безопасного управления автомобилем

### **Запасная шина**

- OPEN : Открыть
- CLOSE : Закрыть
- SPARE TIRE : Запасная шина

### **Двигатель**

- DOHC 16V : Два верхних распределительных вала 16 клапанов
- GDI : Система прямого впрыска топлива
- T-GDI : Система прямого турбо-впрыска топлива
- CRDI 16V : Система «Топливная рампа» с прямым впрыском 16 клапанов
- CRDI : Система «Топливная рампа» с прямым впрыском
- CRDI 24V : Система «Топливная рампа» с прямым впрыском 24 клапана
- V6 : Шестицилиндровый V-образный двигатель
- V8 : V-образный двигатель с 8 цилиндрами
- 2,5 TCI : Интеркулер с турбонагнетателем 2,5л
- HOT : Горячо! Не прикасайтесь

### **Моторное масло**

-  : Моторное масло
- ENG OIL : Моторное масло
- OPEN : Разомкнуто
- F : Полн.
- L : Низк.

### **Охлаждающая жидкость**

- COOLANT : Охлаждающая жидкость
- ENGINE COOLANT : Жидкость системы охлаждения двигателя
- F : Полн.
- L : Низк.
- OPEN : Разомкнуто
- CLOSE : Закрыто
-  Расширительный бачок



### **Тормозная жидкость/жидкость сцепления**

- MAX : Максимум
- MIN : Минимально

### **Бачок гидроусилителя**

- OPEN : Разомкнуто
- CLOSE : Закрыто
- COLD : Холодн.
- HOT : Горячо
- MAX : Максимум
- MIN : Минимально
- POWER STEERING FLUID : Рабочая жидкость усилителя рулевого управления
- USE ONLY APPROVED POWER STEERING FLUID FILL TO PROPER LEVEL : Используйте только утвержденную жидкость гидроусилителя руля для заполнения до надлежащего уровня



### **Жидкость для АКПП**

- C : Холодн.
- HOT : Горячо

### **Жидкость для стеклоомывателя**

- WASHER ONLY : Только стеклоомыватель

### **Аккумуляторная батарея**

-  Неправильно утилизированная батарея может оказывать вредное влияние на окружающую среду и здоровье человека. Утилизируйте батарею согласно местным законам и нормам.
-  В батарее содержится свинец. Не выбрасывайте ее после использования. Рекомендуем вернуть АКБ авторизованному дилеру GENESIS.

### **Предохранители**

- OBD : Бортовая система диагностики
- FUSE : Предохранитель

### **Огни**

- OPEN : Открыть
- CLOSE : Закрыть
- LOCK : Блокировка
- HLLD : Корректор угла наклона фар
- U : Вверх
- D : Вниз

### **и т.д.**

- MAX   Kgf : Не перегружайте   Kgf
- Текст на лампе, бампере, колесном кожухе и брызговике указывает материал, из которого изготовлены части и необходим при обслуживании автомобиля.
- Этикетка хладагента находится под капотом двигателя на автомобилях, или на верхней крышке радиатора на автомобилях. Данная этикетка содержит сведения о классификации и количестве хладагента, а также классификации компрессорного масла.

# Предметный указатель

---

**А**

Аварийный комплект.....	8-33
Аптечка.....	8-33
Знак аварийной остановки .....	8-33
Огнетушитель .....	8-33
Шинный манометр.....	8-33
Аварийная световая сигнализация.....	8-2
Автоматическая трансмиссия .....	6-12
Подрулевой переключатель (в ручном режиме переключения) .....	6-20
Приемы безопасного вождения.....	6-21
Сообщения на дисплее панели приборов (приборной панели) .....	6-18
Управление автоматической трансмиссией .....	6-12
Автоматическая система управления микроклиматом.....	5-83
Автоматический режим регулирования температуры .....	5-85
Работа системы.....	5-95
Ручной режим регулирования температуры.....	5-86
Техническое обслуживание системы .....	5-97
Адаптивная подвеска двигателя .....	6-64
Аккумуляторная батарея .....	9-42
Наклейка с указанием емкости аккумуляторной батареи .....	9-44
Подзарядка аккумуляторной батареи .....	9-44
Рекомендации по обращению с аккумуляторной батареей.....	9-43
Сброс параметров приборов .....	9-45
Активная воздушная заслонка.....	6-65
Неисправность.....	6-65
Активная система поднятия капота .....	3-68
Включение системы .....	3-68
Неисправность системы .....	3-70
Ограничение системы.....	3-69

**Б**

Буксировка.....	8-28
Аварийная буксировка .....	8-30
Съемный буксировочный крюк .....	8-29
Услуги эвакуатора.....	8-28

Буксировка прицепа.....	6-75
Оборудование для буксировки прицепа.....	6-79
При буксировке прицепа.....	6-76
Техническое обслуживание при буксировке прицепа.....	6-83
Управление автомобилем с прицепом.....	6-80

## **В**

Важные меры предосторожности.....	3-2
Использование детской удерживающей системы.....	3-2
Контроль скорости автомобиля.....	3-2
Опасность срабатывания подушки безопасности.....	3-2
Отвлечение внимания водителя.....	3-2
Поддержание безопасного состояния автомобиля.....	3-2
Пристегивание ремнем безопасности.....	3-2
Внесение изменений в конструкцию автомобиля.....	1-8
Введение.....	1-2
Внешний вид (I).....	2-2
Внешний вид (II).....	2-3
Вождение в зимних условиях.....	6-70
Вождение по снегу и льду.....	6-70
Меры предосторожности в зимний период.....	6-73
Возврат подержанных автомобилей (для европы).....	1-9
Воздушный фильтр.....	9-38
Замена фильтра.....	9-38
Воздушный фильтр салона.....	9-39
Замена фильтра.....	9-39
Состояния фильтра.....	9-39
В случае непредвиденной ситуации во время движения.....	8-2
Если двигатель остановился во время движения.....	8-2
Если двигатель остановился на перекрестке.....	8-2
Если спустилась шина во время движения.....	8-3
Вспомогательная система предотвращения столкновения в слепой зоне (BCA).....	7-32
Настройки вспомогательной системы предотвращения столкновения в слепой зоне.....	7-34
Неисправности и ограничения вспомогательной системы предотвращения столкновения в «слепой зоне».....	7-41
Работа вспомогательной системы предотвращения столкновения в слепой зоне.....	7-37

Вспомогательная функция предотвращения лобового столкновения (FCA).7-2	
Настройки вспомогательной функции предотвращения лобового столкновения (FCA).....	7-5
Неисправности и ограничения системы «Forward Collision-Avoidance Assist» (Помощь против столкновений спереди).....	7-18
Работа функции «Forward Collision-Avoidance Assist» (Вспомогательная функция предотвращения лобового столкновения).....	7-8
Встроенная камера.....	5-123
Настройки встроенной камеры.....	5-123
Работа встроенной камеры.....	5-124
Экран встроенной камеры.....	5-126
Встроенная система управления режимом движения (2WD).....	6-59
Режим движения.....	6-59
Встроенная система управления режимом движения (AWD).....	6-61
Режим движения.....	6-61
Режим «Multi terrain» (Вседорожный).....	6-64
Характеристики автомобиля.....	6-63

## Г

Габаритные размеры.....	2-12
-------------------------	------

## Д

Дверные замки.....	5-15
Полная блокировка.....	5-19
Управление дверными замками изнутри автомобиля.....	5-16
Управление дверными замками снаружи автомобиля.....	5-15
Устройство блокирования замков задних дверей, предотвращающее их открывание детьми.....	5-20
Функции автоматического блокирования и разблокирования дверей.....	5-19
Электронный замок для защиты детей.....	5-20
Двигатель.....	2-12
Декларация соответствия.....	2-21
Детская удерживающая система (ДУС).....	3-37
Выбор детской удерживающей системы (ДУС).....	3-38
Наша рекомендация: перевозите детей только на заднем сидении.....	3-37
Установка детской удерживающей системы (ДУС).....	3-40

Дисплей панели приборов .....	4-32
3D Cluster (3D effect) (3D-панель / 3D-эффект); для 3D-панели с дисплеем 12,3 дюйма .....	4-40
Меню параметров.....	4-38
Режимы просмотра.....	4-32
Управление дисплеем панели приборов .....	4-32
Дифференциал повышенного трения с электронным управлением .....	6-47
Выбор режима движения.....	6-47
Предупреждающие сообщения.....	6-47
Дополнительные функции системы климат-контроля .....	5-102
Автоматическая система предотвращения запотевания лобового стекла.....	5-102
Автоматическое осушение воздуха .....	5-103
Автомат. органы управления, использующие настройки климат-контроля (для водительского сиденья).....	5-104
Рециркуляция воздуха при использовании жидкости омывателя.....	5-104
Циркуляция воздуха с закрытым люком .....	5-104
Доступ в транспортное средство.....	5-5
Иммобилайзер .....	5-11
Электронный ключ.....	5-5

## E

Европейская система экстренных вызовов .....	8-34
Европейская система экстренных вызовов.....	8-37
Информация об обработке персональных данных.....	8-36
Сертификационная табличка eCall .....	8-40
Если двигатель перегревается .....	8-7
Если не удается запустить двигатель.....	8-3
Если спустило колесо (при наличии запасного колеса).....	8-13
Декларация о соответствии домкрата нормам ЕС .....	8-20
Домкрат и инструменты .....	8-13
Замена колеса.....	8-14
Наклейка домкрата.....	8-19
Если спустило колесо (ремонтного комплекта для шин).....	8-21
Введение.....	8-21
Использование ремонтного комплекта для шин .....	8-24
Компоненты ремонтного комплекта для шин.....	8-23
Примечания по безопасному использованию ремонтного комплекта .....	8-22
Проверка внутреннего давления в шине.....	8-27



## Ж

Жидкость омывателя .....	9-37
Проверка уровня жидкости в бачке омывателя ветрового стекла .....	9-37
Жидкость системы охлаждения / хладагент интеркулера с жидкостным охлаждением .....	9-33
Замена охлаждающей жидкости .....	9-35
Проверка уровня охлаждающей жидкости .....	9-33

## З

Запуск двигателя от внешнего источника .....	8-4
Зеркала .....	5-33
Внутреннее зеркало заднего вида .....	5-33
Наружные зеркала заднего вида .....	5-34
Помощь при парковке задним ходом.....	5-36

## И

Идентификационный номер автомобиля (VIN).....	2-19
Имитация звука двигателя .....	6-64
Индексы грузоподъемности и индексы скорости шин (для Европы).....	2-15
Интеллектуальная система дистанционной парковки (RSPA) .....	7-166
Настройки интеллектуальной системы дистанционной парковки .....	7-168
Неисправности и ограничения интеллектуальной системы дистанционной парковки.....	7-187
Передний радар .....	7-192
Передний угловой радар / Задний угловой радар.....	7-195
Работа интеллектуальной системы дистанционной парковки.....	7-169
Интеллектуальная система контроля ограничения скорости (ISLA) .....	7-63
Настройки интеллектуальной системы контроля ограничения скорости .....	7-63
Неисправности и ограничения интеллектуальной системы контроля ограничения скорости.....	7-67
Работа интеллектуальной системы контроля ограничения скорости .....	7-65
Интеллектуальная система переднего освещения (IFS) .....	5-72
Настройки интеллектуальной системы переднего освещения (IFS) .....	5-72
Неисправности и ограничения интеллектуальной системы переднего освещения .....	5-73
Работа интеллектуальной системы переднего освещения .....	5-72

Интеллектуальный круиз-контроль с применением средств навигации (NSCC) .....	7-101
Настройки системы интеллектуального круиз-контроля на основе данных навигации .....	7-101
Ограничения системы интеллектуального круиз-контроля на основе данных навигации .....	7-104
Работа системы интеллектуального круиз-контроля на основе данных навигации .....	7-102
Интеллектуальный круиз-контроль (SCC) .....	7-81
Настройки системы интеллектуального круиз-контроля .....	7-82
Неисправности и ограничения системы интеллектуального круиз-контроля .....	7-95
Работа системы интеллектуального круиз-контроля .....	7-88
Информационно-развлекательная система .....	5-120
Антенна .....	5-120
Аудиосистема премиум-класса Lexicon .....	5-122
Беспроводная технология Bluetooth® .....	5-122
Информационно-развлекательная система .....	5-121
Порт USB .....	5-120
Распознавание голоса .....	5-121
Элементы дистанционного управления на рулевом колесе .....	5-120

## К

Как пользоваться настоящим руководством .....	1-3
Камера заднего вида (RVM) .....	7-124
Настройки монитора заднего вида .....	7-124
Ограничения и неисправности монитора заднего вида .....	7-127
Работа монитора заднего вида .....	7-125
Кнопка запуска/остановки двигателя .....	6-6
Дистанционный запуск двигателя .....	6-11
Запуск двигателя .....	6-8
Остановка двигателя .....	6-10
Положения кнопки «Engine Start/Stop» (Запуск/остановка двигателя) .....	6-7
Колеса и шины .....	2-14

Колеса и шины .....	9-46
Замена колес .....	9-50
Замена шин .....	9-49
Маркировка на боковой поверхности шины .....	9-51
Низкопрофильные шины .....	9-54
Перестановка колес .....	9-48
Проверка давления воздуха в шинах .....	9-47
Регулировка углов установки колес и балансировка шин .....	9-49
Рекомендуемое давление воздуха в холодных шинах .....	9-46
Сцепление шин с дорогой .....	9-50
Техническое обслуживание шин .....	9-50
Уход за шинами .....	9-46
Комбинация приборов .....	4-4
Датчики и измерительные приборы .....	4-5
Индикатор переключения передач .....	4-10
Сигнальные и индикаторные лампы .....	4-11
Сообщения на дисплее панели приборов .....	4-27
Управление комбинаций приборов .....	4-5
Компания genesis motor .....	1-2
Комплекс работ по периодическому техническому обслуживанию .....	9-9
График штатного технического обслуживания (для Европы) .....	9-19
График штатного технического обслуживания (для Европы) .....	9-20
График штатного технического обслуживания (за исключением Европы) .....	9-11
Техническое обслуживание в неблагоприятных условиях эксплуатации (для Европы) .....	9-24
Техническое обслуживание при неблагоприятных условиях эксплуатации (за исключением Европы) .....	9-17
Комплекс работ по техническому обслуживанию .....	9-6
Меры предосторожности при проведении технического обслуживания владельцем автомобиля .....	9-6
Ответственность владельца .....	9-6

## Л

Лампы освещения .....	9-75
Замена заднего комбинированного фонаря .....	9-80
Замена задних противотуманных фонарей .....	9-80
Замена ламп фар, габаритных огней, передних указателей поворота, дневных ходовых огней (DRL) .....	9-77
Замена лампы верхнего стоп-сигнала .....	9-81
Замена лампы освещения салона.....	9-81
Замена лампы подсветки номерного знака .....	9-81
Замена фонаря подсветки выхода .....	9-80
Фокусировка фар (для Европы) .....	9-77

## М

Масса автомобиля.....	6-84
Перегрузка .....	6-84
Масса автомобиля и объем багажника .....	2-15
Моторный отсек.....	9-4
Моторный отсек (I).....	2-10
Моторный отсек (II).....	2-11
Мощность ламп освещения .....	2-13

## Н

Наружные функции .....	5-119
Рейлинги.....	5-119
Наружные функции .....	5-48
Дверь багажника с электроприводом .....	5-49
Капот.....	5-48
Лючок горловины топливного бака.....	5-58
Функция интеллектуального открывания двери багажного отделения ...	5-55
Настройки автомобиля (информационно-развлекательная система) .....	4-43
Настройка вашего автомобиля .....	4-43
Номер двигателя .....	2-20

## О

Обзор панели приборов (I).....	2-6
Обзор панели приборов (II) .....	2-7
Обзор элементов управления на рулевом колесе (I).....	2-8
Обзор элементов управления на рулевом колесе (II) .....	2-9
Общий вид салона (I) .....	2-4
Общий вид салона (II).....	2-5
Окна.....	5-38
Стеклоподъемники.....	5-40
Описание пунктов планового техобслуживания.....	9-26
Освещение .....	5-63
Внешние осветительные приборы.....	5-63
Внутреннее освещение .....	5-67
Система приветствия .....	5-71
Особые условия вождения.....	6-66
Выполнение плавных поворотов .....	6-67
Движение по автомагистрали.....	6-68
Опасные условия вождения .....	6-66
Раскачивание автомобиля.....	6-66
Снижение риска опрокидывания .....	6-69
Управление автомобилем в затопленных местах .....	6-68
Управление автомобилем в ночное время.....	6-67
Управление автомобилем под дождем .....	6-67
Отделения для хранения .....	5-105
Держатель мобильного телефона .....	5-106
Отделение для солнцезащитных очков .....	5-106
Отсек для хранения в центральной консоли .....	5-105
Перчаточный ящик.....	5-105

## П

Панорамный люк в крыше .....	5-43
Автоматическое изменение направления .....	5-45
Открытие под наклоном и закрытие .....	5-44
Открытие со сдвигом и закрытие .....	5-44
Предупреждение о незакрытом люке в крыше .....	5-47
Сброс настроек системы управления люком .....	5-46
Электрическая солнцезащитная шторка .....	5-43
Перед поездкой .....	6-5
Перед запуском двигателя .....	6-5
Перед посадкой в автомобиль .....	6-5
Плавкие предохранители .....	9-55
Замена предохранителей в блоке предохранителей приборной панели ..	9-56
Замена предохранителя, установленного на панели в моторном отсеке ..	9-57
Описание панели предохранителей/реле .....	9-58
Подвеска с электронным управлением и функцией предварительного просмотра дороги .....	6-48
Неисправность системы .....	6-49
Ограничения системы .....	6-49
Подвеска с электронным управлением .....	6-48
Неисправность системы .....	6-48
Подушка безопасности — дополнительная система безопасности .....	3-49
Дополнительные меры предосторожности .....	3-67
Почему подушка безопасности не раскрылась при столкновении? .....	3-61
Принцип работы системы подушек безопасности .....	3-57
Расположение подушек безопасности .....	3-52
Уход за системой пассивной безопасности .....	3-66
Что происходит после раскрытия подушек безопасности .....	3-60
Этикетки, предупреждающие о наличии подушек безопасности .....	3-67
Полный привод (AWD) .....	6-42
Меры предупреждения аварийных ситуаций .....	6-45
Работа полного привода (AWD) .....	6-42
Порядок обкатки автомобиля .....	1-9
Предупреждение о невнимательном вождении (DAW) .....	7-69
Настройки системы контроля внимания водителя .....	7-69
Неисправности и ограничения системы контроля внимания водителя ..	7-72
Работа системы контроля внимания водителя .....	7-70

ПРИЛОЖЕНИЕ.....	10-2
Аудиосистема.....	10-4
Принадлежности салона .....	5-107
Держатель багажной сетки.....	5-116
Зарядное устройство USB .....	5-110
Крючок для одежды .....	5-114
Пепельница .....	5-108
Подстаканник.....	5-107
Преобразователь переменного тока.....	5-111
Розетка.....	5-109
Система беспроводной зарядки смартфона.....	5-112
Солнцезащитные шторы для задних боковых окон .....	5-116
Солнцезащитный козырек .....	5-108
Фиксаторы коврика .....	5-115
Часы.....	5-114
Шторка багажного отделения .....	5-117
Проецирование информации на ветровое стекло (HUD) .....	5-61
Информация на проекционном дисплее .....	5-61
Меры предосторожности при использовании проекционного дисплея ..	5-62
Настройки проекционного дисплея.....	5-61
Противоугонная система .....	5-22

## Р

Режим движения накатом.....	6-57
Условия отключения режима движения накатом .....	6-58
Условия работы режима движения накатом .....	6-57
Установка режима движения накатом .....	6-57
Рекомендуемые смазочные материалы и информация об объемах.....	2-16
Рекомендуемые значения вязкости по SAE .....	2-18
Ремни безопасности.....	3-26
Дополнительные меры предосторожности при использовании ремней безопасности.....	3-34
Меры предосторожности при использовании ремней безопасности.....	3-26
Преднатяжение ремней безопасности (PSB) .....	3-33
Предупреждающий сигнал ремня безопасности.....	3-27
Система ремней безопасности .....	3-29
Содержание ремней безопасности в надлежащем состоянии .....	3-36

Рулевое колесо .....	5-29
Звуковой сигнал.....	5-31
Наклон/Выдвижение рулевого колеса.....	5-30
Рулевое колесо с подогревом .....	5-32
Электроусилитель руля (MDPS) .....	5-29

## **С**

Сертификационная табличка автомобиля .....	2-19
Сиденья.....	3-3
Вентиляция сидений .....	3-23
Задние сиденья .....	3-12
Меры предосторожности.....	3-6
Обогреватели сидений .....	3-20
Переднее сиденье .....	3-7
Подголовник .....	3-16
Система автоматического переключения фар дальнего света (HBA).....	5-76
Настройки системы автоматического переключения фар дальнего света.....	5-76
Неисправности и ограничения системы автоматического переключения фар дальнего света.....	5-77
Работа системы автоматического переключения фар дальнего света.....	5-77
СИСТЕМА аутентификации по отпечатку пальца .....	5-12
Настройки системы аутентификации по отпечатку пальца .....	5-12
Ограничения системы.....	5-14
Подержанный автомобиль.....	5-14
Работа системы аутентификации по отпечатку пальца .....	5-13
Система встроенной памяти .....	5-26
Восстановление положений из памяти .....	5-27
Память положения сиденья .....	5-28
Сброс показаний системы .....	5-27
Сохранение положений в памяти .....	5-26
Система кондиционирования воздуха .....	2-15
Система контроля безопасного выхода (SEA) .....	7-52
Настройки системы обеспечения безопасного выхода.....	7-53
Неисправности и ограничения системы обеспечения безопасного выхода.....	7-56
Работа системы обеспечения безопасного выхода.....	7-54



Система контроля безопасного выхода (SEW) .....	7-46
Настройки системы контроля безопасного выхода.....	7-47
Неисправности и ограничения системы контроля безопасного выхода..	7-49
Работа системы контроля безопасного выхода .....	7-48
Система контроля внимания водителя спереди (FAW) .....	7-75
Настройки системы контроля внимания водителя спереди.....	7-75
Неисправности и ограничения системы контроля внимания спереди.....	7-76
Работа системы контроля внимания водителя спереди.....	7-76
Система контроля давления в шинах (TPMS).....	8-8
Замена шины, оборудованной системой TPMS.....	8-12
Индикатор неисправности системы TPMS (система контроля давления в шинах).....	8-11
Индикатор низкого давления в шинах.....	8-10
Проверка давления в шинах .....	8-9
Система контроля давления в шинах .....	8-9
Указатель положения шины с низким давлением и давления в шинах ...	8-10
Система кругового обзора (SVM) .....	7-128
Настройки системы кругового обзора.....	7-129
Ограничения и неисправности системы кругового обзора.....	7-133
Работа системы кругового обзора.....	7-131
Система мониторинга слепых зон (BVM).....	7-79
Настройки системы мониторинга слепых зон.....	7-79
Неисправности системы мониторинга слепых зон.....	7-80
Работа системы мониторинга слепых зон .....	7-79
Система помощи при вождении на магистрали (HDA) .....	7-112
Настройки системы «Highway Driving Assist» (Помощь при вождении на автомагистрали) .....	7-113
Ограничения и неисправности системы «Highway Driving Assist» (Помощь при вождении на автомагистрали) .....	7-122
Работа системы «Highway Driving Assist» (Помощь при вождении на автомагистрали) .....	7-115
Система предотвращения столкновения при парковке задним ходом (PCA).....	7-157
Настройки вспомогательной системы предотвращения столкновения при парковке задним ходом.....	7-157
Неисправности и ограничения вспомогательной функции предотвращения столкновения при парковке задним ходом .....	7-160
Работа вспомогательной системы предотвращения столкновения при парковке задним ходом .....	7-159

Система предотвращения столкновения с объектами, движущимися в поперечном направлении позади автомобиля (RCCA) .....	7-135
Настройки системы предотвращения столкновения с объектами, движущимися в поперечном направлении позади автомобиля .....	7-136
Неисправности и ограничения функции предотвращения столкновения с объектами, движущимися в поперечном направлении позади автомобиля .....	7-141
Работа системы предотвращения столкновений с объектами, движущимися в поперечном направлении позади автомобиля .....	7-138
Система предупреждения о расстоянии при парковке задним ходом (PDW) .....	7-147
Настройки системы предупреждения о расстоянии при парковке задним ходом .....	7-147
Неисправности и меры предосторожности при использовании системы предупреждения о расстоянии при парковке задним ходом....	7-149
Работа системы предупреждения о расстоянии при парковке задним ходом.....	7-148
Система предупреждения о расстоянии при парковке передним/задним ходом (PDW) .....	7-151
Настройки системы предупреждения о расстоянии при парковке передним/задним ходом.....	7-151
Неисправности и меры предосторожности при использовании системы предупреждения о расстоянии при парковке передним/задним ходом..	7-154
Работа системы предупреждения о расстоянии при парковке передним/задним ходом.....	7-152
Система ручного контроля за ограничениями скорости (MSLA) .....	7-59
Работа системы ручного контроля ограничения скорости.....	7-59
Система слежения за полосой движения (LFA).....	7-108
Настройки системы слежения за полосой движения.....	7-108
Ограничения и неисправности системы слежения за полосой.....	7-111
Работа системы слежения за полосой .....	7-109
Система смазки двигателя .....	9-29
Замена моторного масла и фильтра .....	9-32
Проверка уровня моторного масла.....	9-29

Система снижения токсичности выхлопных газов .....	9-92
Бензиновый сажевый фильтр .....	9-94
Дизельный сажевый фильтр .....	9-94
Система избирательной каталитической нейтрализации, дизельный двигатель .....	9-95
Система снижения токсичности выхлопных газов .....	9-92
Система снижения токсичности выхлопных газов из картера двигателя .....	9-92
Система снижения токсичности выхлопных газов из топливного бака ..	9-92
Улавливатель окислов азота, дизельный двигатель .....	9-95
Система удержания полосы (LKA) .....	7-26
Настройки системы удержания полосы .....	7-26
Ограничения и неисправности системы удержания полосы .....	7-30
Работа системы удержания полосы .....	7-28
Система управления запуском .....	6-50
Активация системы управления запуском .....	6-50
Ограниченное использование системы управления запуском .....	6-51
Предварительные требования для активации .....	6-50
Сообщения о соблюдении мер безопасности .....	1-3
Стеклоочистители и омыватели .....	5-79
Омыватели ветрового стекла .....	5-81
Стеклоочистители ветрового стекла .....	5-79
Стеклоочиститель и омыватель заднего стекла .....	5-82
Стоп-старт на холостом ходу (ISG) .....	6-52
Вынужденный повторный запуск двигателя .....	6-55
Калибровка датчика АКБ .....	6-55
Неисправность ISG .....	6-55
Работа системы ISG .....	6-52
Система ISG выключена .....	6-54

## Т

Табличка с характеристиками и давлением шин .....	2-20
Техническое обслуживание, выполняемое владельцем автомобиля .....	9-7
График технического обслуживания, проводимого владельцем автомобиля .....	9-8
Топливный фильтр (дизельный двигатель) .....	9-37
Замена картриджа топливного фильтра .....	9-37
Удаление воды из топливного фильтра .....	9-37
Тормозная жидкость .....	9-36
Проверка уровня тормозной жидкости .....	9-36
Тормозная система.....	6-22
Антиблокировочная тормозная система (ABS).....	6-31
Индикатор износа дисковых тормозов.....	6-22
Приемы безопасного торможения .....	6-41
система помощи при спуске (DBC).....	6-38
Система помощи при старте на подъеме (HAC) .....	6-36
Система предупреждения об экстренной остановке (ESS).....	6-37
Система управления стабилизацией транспортного средства (VSM) .....	6-35
Система экстренного торможения для предотвращения вторичных столкновений (МСВ).....	6-37
Тормоза с усилителями.....	6-22
Усиленные тормоза .....	6-23
Электронный контроль устойчивости (ESC).....	6-32
Электронный стояночный тормоз (EPB).....	6-23
«Auto Hold» (Автоматическое удержание) .....	6-27
Требования к топливу.....	1-4
Бензиновый двигатель .....	1-4
Дизельный двигатель .....	1-7

## У

Усовершенствованная система оповещения о присутствии пассажира на заднем сиденье (ROA) .....	5-23
Декларация соответствия .....	5-25
Меры предосторожности в обращении с системой .....	5-24
Настройка системы .....	5-23
Работа системы .....	5-23
Устранение инея и запотевания с ветрового стекла .....	5-99
Алгоритм работы системы устранения запотевания .....	5-100
Обогреватель заднего стекла .....	5-101
Размораживание наружной стороны лобового стекла .....	5-100
Устранение запотевания с внутренней стороны ветрового стекла .....	5-99
Уход за внешним видом автомобиля .....	9-83
Уход за наружными поверхностями .....	9-83
Уход за салоном .....	9-88

## Щ

Щетки стеклоочистителя .....	9-40
Замена щеток .....	9-40
Проверка состояния щеток .....	9-40

## Э

Этикетка компрессора кондиционера .....	2-21
Этикетка с информацией о топливе .....	2-22
Бензиновый двигатель .....	2-22
Дизельный двигатель .....	2-23